

Panasonic®

Mode d'emploi de base
Caméscope SD

Model No. **SDR-S7**

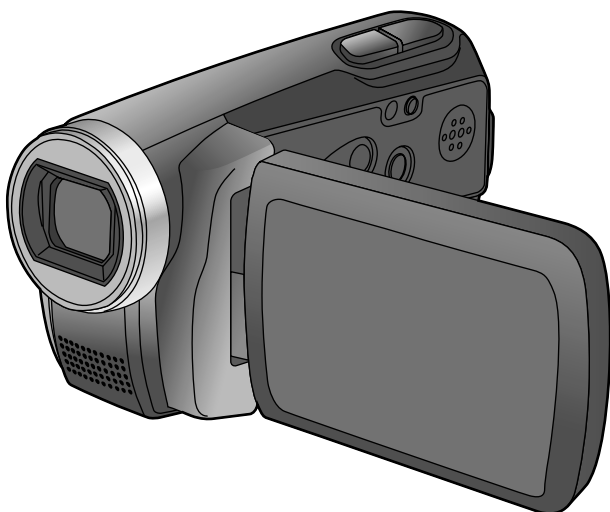

Veillez vous référer également au mode d'emploi (format PDF) enregistré sur le CD-ROM contenant le mode d'emploi (fourni).



Vous pouvez y trouver les méthodes d'utilisation avancées et contrôler les instructions de dépannage.



Lire intégralement ces instructions avant d'utiliser l'appareil.

Web Site : <http://www.panasonic-europe.com>



VQT1R52-1
F0208KS1038 (11000B)

Informations pour votre sécurité

AVERTISSEMENT:

POUR REDUIRE LES RISQUES D'INCENDIE, D'ELECTROCUTION OU DE DETERIORATION DU PRODUIT,

- **N'EXPOSEZ PAS CET APPAREIL A LA PLUIE, A L'HUMIDITE OU A DES ECLABOUSSURES ET VEILLEZ A NE PAS POSER SUR L'APPAREIL D'OBJETS REMPLIS DE LIQUIDES TELS QUE DES VASES.**
- **UTILISEZ UNIQUEMENT LES ACCESSOIRES RECOMMANDES.**
- **N'ENLEVEZ PAS LE COUVERCLE LOGEMENT (OU LE DOS); AUCUNE PARTIE REPARABLE PAR L'UTILISATEUR NE SE TROUVE A L'INTERIEUR. POUR TOUTE REPARATION, VEUILLEZ VOUS ADRESSER A UN REPARATEUR QUALIFIE.**

Avertissement

Risque d'incendie, d'explosion et de brûlures. Ne démontez pas, ne chauffez pas au-dessus de 60 °C et n'incinerez pas.

ATTENTION!

- **N'INSTALLEZ PAS OU NE PLACEZ PAS CET APPAREIL DANS UNE BIBLIOTHEQUE OU UN MEUBLE SIMILAIRE OU EN GENERAL DANS UN ESPACE FERME. ASSUREZ-VOUS QUE L'APPAREIL EST BIEN AERE. POUR EVITER TOUT RISQUE D'ELECTROCUTION OU D'INCENDIE DU A UNE SURCHAUFFE, ASSUREZ-VOUS QU'AUCUNE RIDEAU OU AUTRE N'OBSTRUE LES ORIFICES D'AERATION.**
- **N'OBSTRUEZ PAS LES OUVERTURES D'AERATION DE L'APPAREIL AU MOYEN DE JOURNAUX, NAPPES, RIDEAUX ET SIMILAIRES.**
- **NE PLACEZ PAS DE SOURCES DE FLAMMES NUES, TELLES QUE DES BOUGIES ALLUMEEES, SUR L'APPAREIL.**
- **ELIMINEZ LES BATTERIES DANS LE RESPECT DE L'ENVIRONNEMENT.**

La prise électrique doit être installée à proximité de l'appareil et facilement accessible.

La fiche du cordon secteur doit rester accessible.

Pour débrancher complètement l'appareil du secteur, débranchez la fiche du cordon secteur de la prise secteur.

Utilisez uniquement les accessoires recommandés.

- N'utilisez pas d'autres câbles AV ou USB que ceux qui sont fournis.
- Quand vous utilisez un câble vendu à part, assurez-vous que sa longueur est inférieure à 3 m.

Note concernant la batterie rechargeable

- La batterie est désignée comme recyclable.
Veillez respecter les réglementations locales en matière de recyclage.

- **Tenez le Caméscope SD aussi loin que possible de tout appareil électromagnétique (comme des micro-ondes, TV, jeux vidéo, etc.).**
 - Si vous utilisez le Caméscope SD sur ou à proximité d'une télévision, les images et le son du Caméscope SD pourront être gênés par les radiations des ondes électromagnétiques.
 - N'utilisez pas le Caméscope SD à proximité de téléphones portables car cela pourrait causer des parasites affectant l'image et le son.
 - Les données enregistrées peuvent être corrompues ou les photos peuvent être perturbées par des champs magnétiques puissants créés par des haut-parleurs ou de gros moteurs.
 - Les radiations d'ondes électromagnétiques générées par des microprocesseurs risquent d'affecter négativement le Caméscope SD, perturbant les images et le son.
 - Si le Caméscope SD est affecté par les appareils électromagnétiques et qu'il cesse de fonctionner correctement, éteignez le Caméscope SD et retirez la batterie ou débranchez l'adaptateur secteur. Procédez ensuite à la réinsertion de la batterie ou au rebranchement de l'adaptateur secteur, puis établissez le contact sur le Caméscope SD.
- **N'utilisez pas le Caméscope SD près d'émetteurs radio ou de lignes haute tension.**
 - Si vous enregistrez près d'émetteurs radio ou de lignes haute tension, les images ou le son enregistrés pourraient être affectés.

■ **CME Compatibilité électrique et magnétique**

Ce symbole (CE) est placé sur la plaque signalétique.

PRÉCAUTIONS

■ IMPORTANT

● Responsabilités concernant les contenus enregistrés

Le fabricant ne saurait en aucun cas être tenu responsable en cas de perte d'enregistrements due à un dysfonctionnement ou à un défaut de cet appareil, de ses accessoires ou du support d'enregistrement.

● Respectez rigoureusement les lois en matière de droits d'auteur

Tout contenu enregistré et créé ne peut être utilisé qu'à des fins d'usage privé. Les lois sur les droits d'auteur peuvent interdire l'utilisation de certains matériels sans l'autorisation des détenteurs des droits.

■ Dans le présent mode d'emploi

La carte mémoire SD et la carte mémoire SDHC sont appelées "carte SD".

■ Température du caméscope et de la carte SD (vendue séparément)

La batterie est chaude après l'utilisation et pendant la charge. Par ailleurs, même si l'appareil et la carte SD deviennent chauds pendant l'utilisation, cela n'indique aucun dysfonctionnement sur l'appareil.

■ Écran LCD

En raison de certaines limites propres à la technologie de reproduction LCD, il peut y avoir des points lumineux ou sombres sur l'écran LCD. Il ne s'agit toutefois pas d'un dysfonctionnement et cela n'affecte pas l'image enregistrée.

■ Remarque concernant les batteries et piles

Les batteries rechargeables ou piles usagées ne peuvent être ajoutées aux déchets ménagers.



Informez-vous auprès de l'autorité locale compétente afin de connaître les endroits où vous pouvez déposer celles-ci.

Contenu

Informations pour votre sécurité ..	2
PRÉCAUTIONS	4

Avant l'utilisation

Accessoires	6
Identification des pièces et manipulation	6
Utiliser la sangle (fournie)	8
Utiliser l'écran LCD	8
Utiliser le levier d'ouverture du couvre-objectif.....	8
Accessoires en option	9
Cartes SD prises en charge (vendues séparément)	9

Configuration

Charger	10
Indication du temps de charge, du temps d'enregistrement possible et de la charge restante de la batterie	12
Insérer/retirer les cartes SD (vendues séparément)	13
Mettre l'appareil sous/hors tension (Sélectionner les modes).....	14
Démarrages rapides.....	15
Régler depuis le menu, changer la langue d'affichage..	16
Régler la date et l'heure	18

Enregistrement

Enregistrement automatique (séquences vidéo)	19
Enregistrement automatique (photos)	20
Utiliser le zoom	21
Autres options d'enregistrement ..	22
Fonction de pré-enregistrement (PRE-REC).....	23

Lecture

Afficher les séquences vidéo/ Afficher les photos	24
Supprimer une photo à la fois ..	25

Autres

Avec d'autres produits.....	26
Lire le Mode d'emploi (format PDF).....	27
Affichages de l'écran LCD	28
Spécifications	30

- Le logo SDHC est une marque commerciale.
- Le logo miniSD est une marque commerciale.
- Microsoft® et Windows® sont des marques commerciales, déposées ou non, de Microsoft Corporation aux États-Unis et/ou dans d'autres pays.
- Les autres noms de systèmes et produits mentionnés dans ces instructions sont normalement des marques commerciales, déposées ou non, des fabricants ayant développé les systèmes ou produits en question.

Accessoires

Assurez-vous que les accessoires suivants sont présents dans l'emballage.

- Batterie
VW-VBJ10

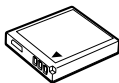

- Adaptateur secteur
VSK0695



- Cordon secteur
K2CQ2CA00006



- Câble AV
K2KZ9CB00002

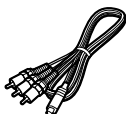

- Sangle
VFC4308



- Câble USB
K2KZ4CB00011



- CD-ROM
Logiciel



- CD-ROM
VFF0420
Mode d'emploi



Identification des

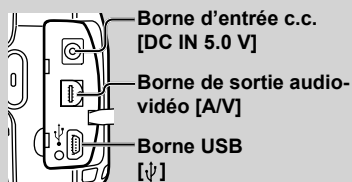

- Utilisez exclusivement l'adaptateur secteur fourni.

Voyant d'accès à la carte [ACCESS]

Levier du couvercle du
logement à carte/batterie
[LOCK ◀▶ OPEN]

Couvercle du
logement à carte/
batterie

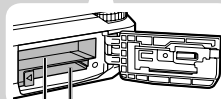
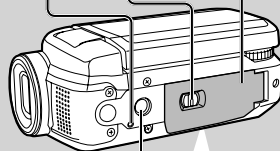

Logement à carte
[SD CARD]

Logement à batterie
[BATTERY]

Orifice pour trépied

Pour les instructions sur le trépied (vendu séparément), voir le mode d'emploi du trépied. (Avec certains trépieds, il n'est pas possible d'ouvrir le couvercle du logement à carte/batterie lorsque l'appareil est installé sur le trépied. Dans ce cas, insérez la carte SD et la batterie avant d'installer l'appareil sur le trépied.)

Accessoires en option (P. 9)

pièces et manipulation

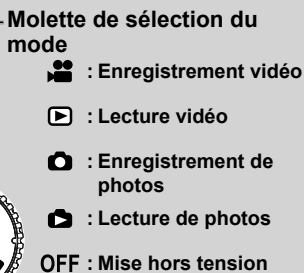
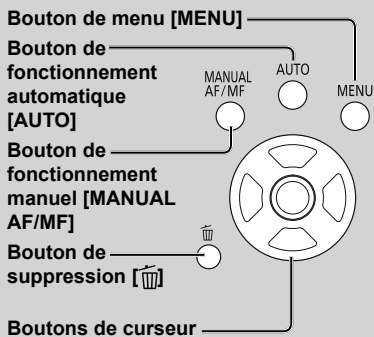
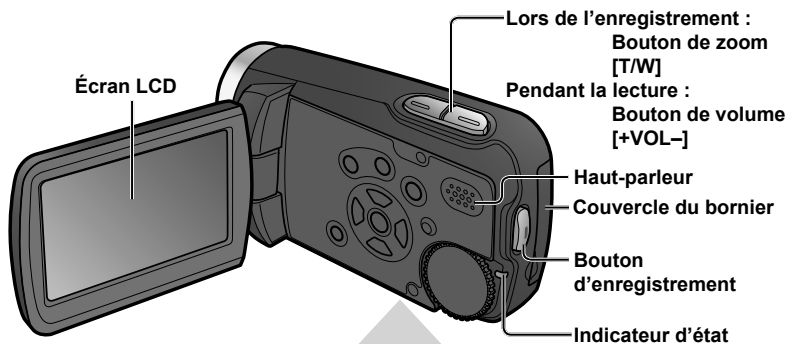
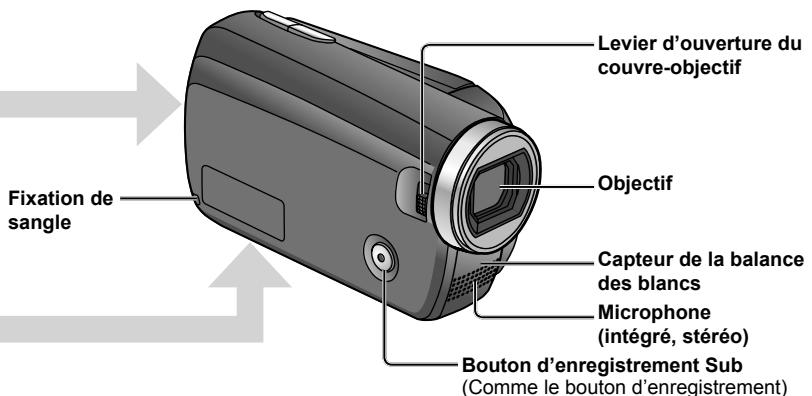

Identification des pièces et manipulation (suite)

Utiliser la sangle (fournie)

■ Utiliser en tant que sangle

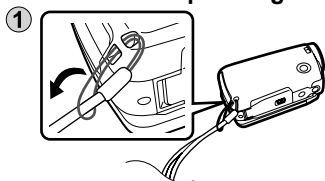

- ② Passez la main dans la sangle jusqu'au poignet et ajustez la longueur de la sangle.

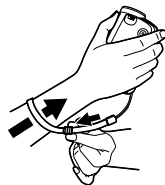

Utiliser l'écran LCD

Vous pouvez vérifier l'image sur l'écran LCD pendant l'enregistrement.

- ① Ouvrez l'écran LCD.

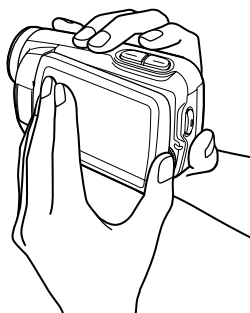

- ② Réglez l'angle.

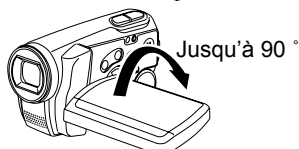
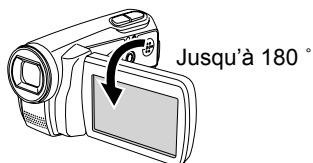

- En forçant l'écran LCD pour l'ouvrir ou le faire pivoter au-delà de l'angle maximum de rotation, vous causerez un bris ou un dysfonctionnement.
- La luminosité et la densité de couleur sont réglables.

Utiliser le levier d'ouverture du couvre-objectif

Avant d'enregistrer, ouvrez le couvre-objectif.

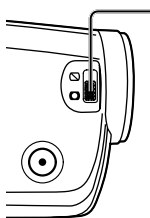

Pour ouvrir le couvre-objectif, faites glisser son levier sur la position [O].

- Pour protéger l'objectif lorsque l'appareil n'est pas utilisé, faites glisser le levier d'ouverture du couvre-objectif sur la position [N] et fermez le couvre-objectif.

Accessoires en option

Il se peut que certains accessoires en option ne soient pas disponibles dans certains pays.

Batterie (VW-VBJ10)	Trépied (VW-CT45E)
Carte mémoire SD / Carte mémoire SDHC (→ Cartes SD prises en charge)	Graveur DVD (VW-BN1)

• Ne pas laisser la carte de mémoire à la portée des enfants, pour éviter qu'ils ne l'avalent.

Cartes SD prises en charge (vendues séparément)

Les cartes mémoire SD et SDHC suivantes peuvent être utilisées.

Type de carte	Capacité
Carte mémoire SD (SD speed Class 2 ou supérieure recommandée)	256 Mo
	512 Mo
	1 Go
	2 Go
Carte mémoire SDHC (Utilisez des cartes qui portent le logo  .)	4 Go
	8 Go
	16 Go
	16 Go

- Les cartes mémoire SD de 8 Mo et 16 Mo servent uniquement à l'enregistrement de photos.
- Avec les cartes mémoire SD de 32 Mo, 64 Mo et 128 Mo, il est possible d'enregistrer des photos mais l'enregistrement vidéo peut s'arrêter en cours d'exécution.
- L'utilisation des cartes MultimediaCard n'est pas possible.

■ Cartes mémoire SD/SDHC Panasonic recommandées (à compter de février 2008)

Les cartes mémoire SD/SDHC Panasonic et les cartes mémoire SD speed Class 2 ou supérieure sont recommandées pour cet appareil. Avec les autres types de carte SD, l'enregistrement vidéo peut s'arrêter en cours d'exécution.

	Carte mémoire SD	Carte mémoire SD/SDHC		
	High Speed	Class 2	Class 4	Class 6
256 Mo	RP-SDH256	RP-SDR256	—	—
512 Mo	RP-SDK512	RP-SDR512	—	—
1 Go	RP-SDH01G	RP-SDR01G	—	RP-SDV01G
2 Go	RP-SDK02G	RP-SDR02G	RP-SDM02G	RP-SDV02G
4 Go	—	RP-SDR04G	RP-SDM04G	RP-SDV04G
8 Go	—	—	—	RP-SDV08G
16 Go	—	—	—	RP-SDV16G

- Veuillez vérifier les plus récentes informations sur le site Web suivant. (Ce site Web est en anglais uniquement.)
http://panasonic.jp/support/global/cs/e_cam

L'appareil est en état de veille quand l'adaptateur CA est connecté. Le circuit primaire est toujours sous tension aussi longtemps que l'adaptateur CA est connecté à une prise électrique.

Insérez la batterie dans l'appareil et chargez-la.

- 1 Réglez la molette de sélection du mode sur [OFF].** L'appareil fonctionne sur l'alimentation secteur (l'indicateur d'état est allumé en rouge) et il n'est pas possible de charger la batterie lorsque la molette de sélection du mode est réglée sur toute autre position que [OFF].

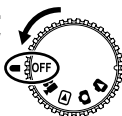

- 2 Ouvrez le couvercle du logement à carte/batterie.**

Ouvrez le couvercle du logement à carte/batterie en faisant glisser son levier sur la position "OPEN".

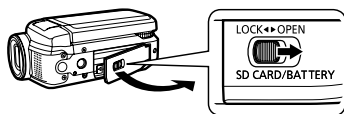

- 3 Insérez la batterie.**

Assurez-vous que la batterie est correctement orientée, et poussez-la dans le logement dans le sens de [▲] jusqu'à ce qu'elle se mette en place avec un léger bruit sec et soit verrouillée par le levier.

(Pour retirer la batterie, appuyez sur le levier dans le sens de la flèche [◀].)

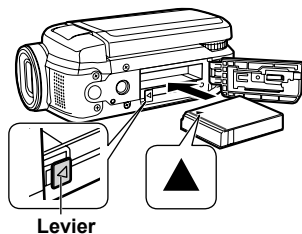

- 4 Fermez le couvercle du logement à carte/batterie.**

Fermez le couvercle du logement à carte/batterie et glissez son levier sur la position "LOCK".

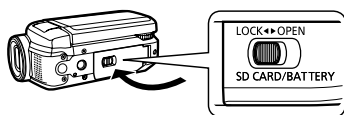

- 5 Branchez l'adaptateur secteur (fourni).**

Branchez le cordon secteur à l'adaptateur secteur, puis à une prise secteur.

Vers une prise secteur ←

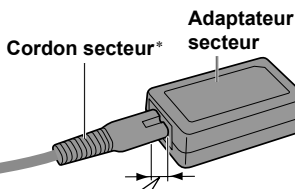

Il y a un petit espace ici.

* N'utilisez pas le cordon secteur et l'adaptateur secteur de cet appareil avec d'autres dispositifs. De même, n'utilisez pas le cordon secteur et l'adaptateur secteur d'un autre dispositif avec cet appareil.

La batterie n'est pas chargée au moment de l'achat. Vous devez la charger avant de l'utiliser.

Pour le temps de chargement, voir P. 12.

Nous vous conseillons d'utiliser des batteries Panasonic. (VW-VBJ10)
Lors de l'utilisation d'une autre batterie, la qualité de cet appareil n'est pas garantie.

ATTENTION

Danger d'explosion en cas de remplacement inadéquat de la pile. Utiliser uniquement la pile recommandée par le fabricant ou un type équivalent. Se débarrasser des piles usagées selon les instructions du fabricant.

- Évitez de chauffer ou d'exposer à une flamme.
- Ne laissez pas la batterie pour une période prolongée dans un véhicule exposé directement aux rayons du soleil toutes portes et fenêtres fermées.

6 Ouvrez le couvercle du bornier.

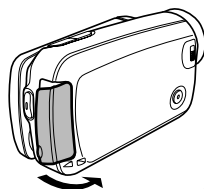

7 Branchez la fiche CC dans la borne d'entrée CC de l'appareil.

Indicateur d'état

Clignote en rouge à intervalles d'environ 1

seconde : Charge en cours

Éteint : Charge terminée

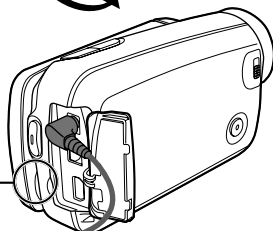

Si l'indicateur d'état fait ce qui suit :

Ne clignote pas :

Retirez et réinsérez la batterie, puis débranchez et rebranchez l'adaptateur secteur.

Si l'indicateur d'état ne clignote toujours pas, contactez votre revendeur.

Clignote rapidement à intervalles d'environ 0,25 seconde :

Il n'est pas possible de charger la batterie. Essayez comme suit.

- Retirez et réinsérez la batterie, puis essayez de la recharger.
- La température de la batterie ou la température ambiante est trop élevée/basse. Patientez jusqu'à ce que l'appareil et la batterie atteignent une température adéquate puis reprenez la charge de la batterie.

Si la charge de la batterie ne commence toujours pas, contactez votre revendeur.

Clignote lentement à intervalles d'environ 3 secondes :

La charge prend du temps pour les raisons suivantes :

- La batterie a été excessivement déchargée.
- La température de la batterie ou la température ambiante est trop élevée/basse.

- Si l'appareil est mis sous tension pendant la charge de la batterie, la source d'alimentation secteur sera utilisée et la charge sera interrompue.

Indication du temps de charge, du temps d'enregistrement possible et de la charge restante de la batterie

Temps de charge et temps d'enregistrement possible

Les temps indiqués le sont pour une température de 25 °C et une humidité de 60 %. Les temps de charge indiqués dans le tableau sont approximatifs. À température basse ou élevée, la charge prend plus de temps.

- Batterie fournie VW-VBJ10 (3,6 V, 1 000 mAh)

Temps de charge (Environ)	2 h 15 min (2 heures 15 minutes)	
Temps d'enregistrement possible (Environ)	Temps maximum d'enregistrement continu possible	Véritable temps d'enregistrement possible
	1 h 10 min (1 heure 10 minutes)	40 min (40 minutes)

- Le véritable temps d'enregistrement possible comprend l'enregistrement et l'arrêt, la mise sous/hors tension, l'utilisation du zoom et autres opérations.
- Le temps d'enregistrement possible varie suivant les conditions d'utilisation. Par exemple, le temps d'enregistrement possible diminue lorsque le paramètre [ACCENTU. LCD] est activé pendant la prise de vue.
- Comme le temps d'enregistrement possible diminue dans certains environnements (par exemple à basse température, etc.), il est recommandé de charger à l'avance une batterie de rechange.

Indication de la charge restante de la batterie

L'indication de la batterie change à mesure que la charge restante diminue.

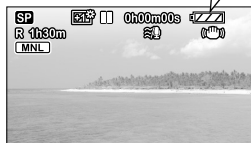
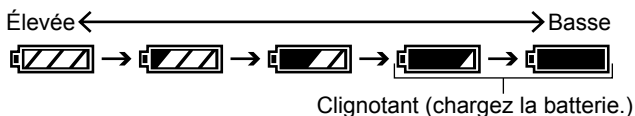

Il a été découvert que des batteries de contrefaçon ressemblant beaucoup au produit original sont disponibles à l'achat sur certains marchés. Certaines de ces batteries ne sont pas correctement protégées par la protection interne et ne répondent pas aux demandes de sécurité standards. Il est possible que ces batteries puissent causer un incendie ou une explosion. Veuillez noter que nous ne sommes pas responsable des accidents ou des pannes survenues lors de l'emploi d'une de ces batteries de contrefaçon. Pour être sûr de l'innocuité des produits utilisés nous vous conseillons d'utiliser des batteries Panasonic originales.

- Veuillez noter que beaucoup de batteries vendues à bas prix ou dans des situations où il est difficile de vérifier les produits avant l'achat se sont avérées être des contrefaçons.

Insérer/retirer les cartes SD (vendues séparément)

Les cartes SD sont vendues séparément.

Préparatifs : Réglez la molette de sélection du mode sur [OFF].

(Assurez-vous que l'indicateur d'état est éteint.)

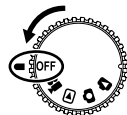

L'insertion ou le retrait d'une carte SD alors que l'appareil est sous tension peut endommager ce dernier et détruire les données de la carte.

1 Ouvrez le couvercle du logement à carte/batterie.

Ouvrez le couvercle du logement à carte/batterie en faisant glisser son levier sur la position "OPEN".

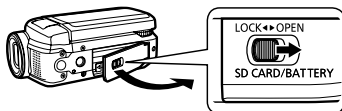

2 Insérez/retirez la carte SD.

•Pour l'insérer :

Placez l'étiquette vers le haut et faites glisser la carte bien droit jusqu'à ce que vous l'entendiez se mettre en place.

•Pour la retirer :

Appuyez au centre de la carte SD et tirez bien droit.

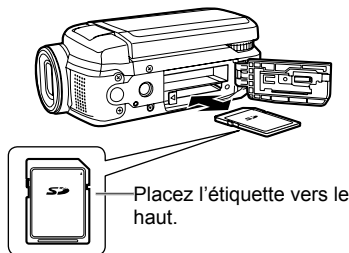

3 Fermez le couvercle du logement à carte/batterie.

•Fermez le couvercle du logement à carte/batterie et glissez son levier sur la position "LOCK".

•Si le couvercle ne se ferme pas complètement, retirez la carte SD, vérifiez son orientation et réinsérez-la dans le logement.

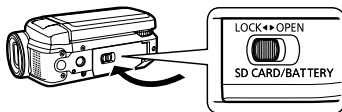

• **Lorsque le voyant d'accès à la carte est allumé, cela signifie que la lecture, l'enregistrement, la suppression, etc., est en cours d'exécution. L'exécution des opérations suivantes pendant que le voyant est allumé peut endommager la carte SD et son contenu, et l'appareil risque de mal fonctionner.**

- Mettre l'appareil hors tension
- Retirer la batterie ou l'adaptateur secteur
- Ouvrir le couvercle du logement à carte/batterie et retirer la carte SD
- Tourner la molette de sélection du mode
- Agiter ou heurter l'appareil

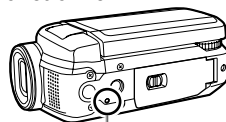

Voyant d'accès à la carte

Mettre l'appareil sous/hors tension (Sélectionner les modes)

Tournez la molette de sélection du mode lentement mais sûrement jusqu'à la position désirée, sans la tourner de manière irréfléchie.

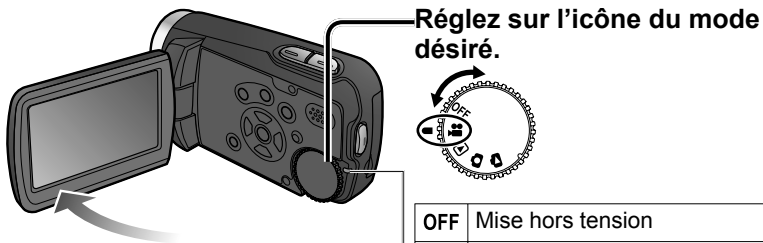

Indicateur d'état

- Lorsque l'appareil est sous tension : Allumé en rouge (Lors de la sélection de)
- Lorsque l'appareil est hors tension : Éteint

OFF	Mise hors tension
	Mode d'enregistrement vidéo
	Mode de lecture vidéo
	Mode d'enregistrement de photos
	Mode de lecture de photos

- La première fois que vous mettez l'appareil sous tension, un message s'affiche pour vous inviter à régler la date et l'heure. (P. 18)

Mettre l'appareil sous/hors tension depuis l'écran LCD

Lorsque ou est sélectionné, l'appareil se met sous tension à l'ouverture de l'écran LCD et hors tension à sa fermeture. (Pendant l'enregistrement vidéo, l'appareil ne se met pas hors tension si l'on ferme l'écran LCD.)

- Lorsque [DEMAR RAPIDE] (page suivante) est activé, l'appareil passe en mode de veille de démarrage rapide si l'on ferme l'écran LCD.
- **Lorsque vous n'utilisez pas l'appareil, réglez la molette de sélection du mode sur [OFF].**

Tournez la molette de sélection du mode sur la position d'enregistrement/lecture vidéo, d'enregistrement/lecture de photos ou sur OFF.

Démarrages rapides

Les démarrages rapides sont disponibles lorsque le mode est réglé sur [REPR] et [PH]. Lorsque [DEMAR RAPIDE] est réglé sur [ON], l'appareil répond comme suit aux opérations effectuées sur l'écran LCD :

Opération effectuée sur l'écran LCD	Réponse de l'appareil	Indicateur d'état
Lorsque ouvert	La prise de vue peut commencer en 0,6 seconde environ.	Allumé en rouge
Lorsque fermé	L'appareil passe en mode de veille de démarrage rapide*	Clignote en vert

* L'appareil consomme environ la moitié moins d'énergie que lorsque l'enregistrement est arrêté.

■ Régler [DEMAR RAPIDE]

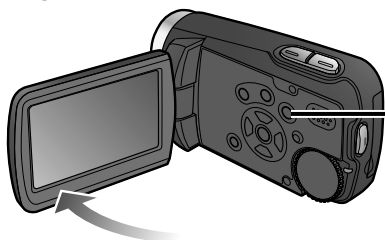

Effectuez les réglages depuis les menus. (P. 16)

MENU → [CONFIG] →

[DEMAR RAPIDE] → [ON]
(Pour désactiver, sélectionnez [OFF].)

- [DEMAR RAPIDE] est réglé sur [ON] au moment de l'achat.

- La veille de démarrage rapide est annulée et l'appareil se met hors tension (indicateur d'état éteint) dans les situations suivantes.
 - Lorsque le mode de veille de démarrage rapide reste activé pendant plus d'environ 5 minutes.
 - Lorsque l'on fait tourner la molette de sélection du mode
- Lorsque la balance des blancs est réglée sur [AWB], le démarrage rapide prend plus de temps si la source de lumière n'est pas la même qu'avant le démarrage rapide, car des réglages automatiques sont exécutés. (Les réglages automatiques ne sont toutefois pas exécutés lors de l'utilisation de la fonction Vue nocturne.)
- Le démarrage peut prendre plus de temps que d'ordinaire si l'appareil est heurté.
- L'agrandissement du zoom devient 1x après le démarrage rapide.
- Si [ECONOMIS.] est réglé sur [5 MINUTES] et que l'appareil passe automatiquement en veille de démarrage rapide, fermez et réouvrez l'écran LCD.

Régler depuis le menu, changer la langue d'affichage

Il n'est pas possible d'afficher le menu pendant l'enregistrement ou la lecture.

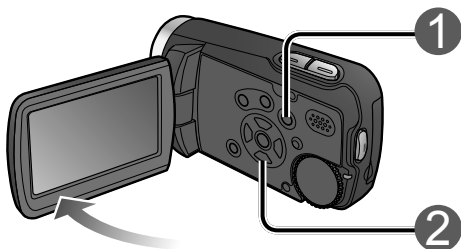

1 Affichez le menu.



Le menu qui s'affiche varie suivant le mode.

2

Sélectionnez le menu supérieur.

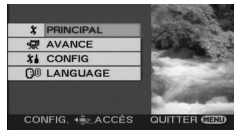

(Menu supérieur pour les modes [👤] et [📷])

■ Pour revenir à l'écran précédent



■ Pour interrompre une opération avant qu'elle ne soit terminée



3

Ouvrez le menu supérieur.



ou



4

Sélectionnez un sous-menu.

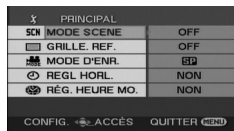

5

Ouvrez le sous-menu sélectionné.



or



Les boutons de curseur servent à sélectionner des fonctions, à exécuter des opérations et à effectuer des réglages de menu.

6 Sélectionnez une option.

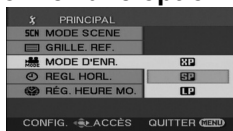

8 Fermez le menu.



7 Validez l'option sélectionnée.



Utiliser les boutons de curseur

Les boutons de curseur servent à sélectionner et à valider les options des menus ou des affichages de vignettes.

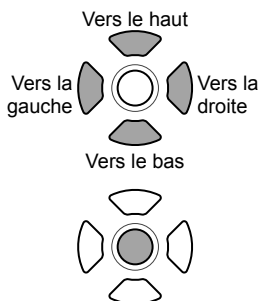

- Pour déplacer le curseur
Le curseur se déplace dans le sens des boutons de curseur respectifs lorsque l'on appuie dessus.
- La pression au centre valide la sélection.

- Ne faites pas tourner la molette de sélection du mode pendant que les menus s'affichent sur l'écran LCD.
- Il n'est pas possible d'enregistrer ou d'effectuer d'autres opérations pendant que les menus s'affichent sur l'écran LCD.

Changer la langue d'affichage

Il est possible de changer la langue de l'affichage et du menu.

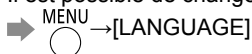

⌚ Régler la date et l'heure

Avant d'enregistrer, assurez-vous que la date et l'heure ont été réglées.

La première fois que vous mettez l'appareil sous tension, un message s'affiche pour vous inviter à régler la date et l'heure. Sélectionnez [YES (OUI)], appuyez au centre des boutons de curseur et passez à l'étape 3.

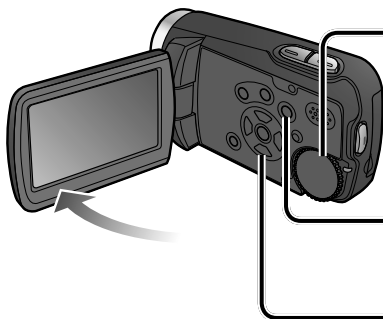

1 Réglez sur [] ou [].

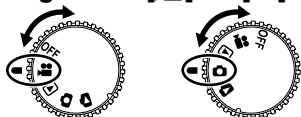

2 Sélectionnez le menu désiré.

MENU
➔ ○ → [PRINCIPAL] →
[REGL HORL.] → [OUI]

3 Régler la date et l'heure.



Pour sélectionner
les réglages



Pour changer les
valeurs numériques

■ Pour changer l'affichage de la date et de l'heure

- Pour changer une option

MENU
➔ ○ → [CONFIG] →
[DATE/HEURE]

[OFF] : La date et l'heure ne s'affichent pas.

[D/H] : La date et l'heure s'affichent.

[DATE] : Seule la date s'affiche.

- Pour changer le format de date.

MENU
➔ ○ → [CONFIG] →
[FORMAT DATE]

Indication du format	Apparence sur l'écran LCD
[A/M/J]	2008.12.15
[M/J/A]	12.15.2008
[J/M/A]	15.12.2008



L'année s'affiche jusqu'à 2099 et un cycle de 24 heures est utilisé pour afficher l'heure.

4 Saisissez la date et l'heure.



- La fonction d'horloge commence à [00] seconde.
- Après avoir appuyé sur le bouton [MENU] et fermé le menu, vérifiez l'affichage de la date et de l'heure.

Enregistrement automatique (séquences vidéo)

Avant d'enregistrer, ouvrez le couvre-objectif.

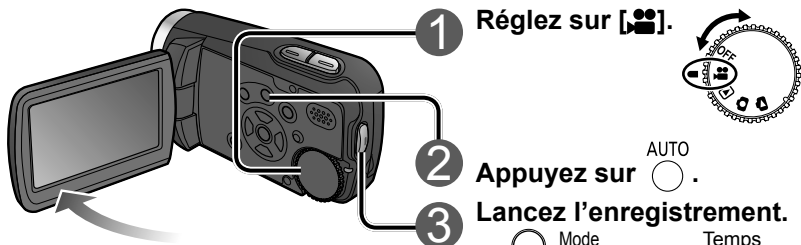

■ Pour mettre le rapport de format sur 4:3

MENU
 ➔ → [AVANCE] → [ASPECT] → [4:3]

Le réglage par défaut du rapport de format au moment de l'achat est de 16:9 (écran large).

■ Pour couper le son émis lors de la pression sur le bouton d'enregistrement

MENU
 ➔ → [CONFIG] → [BIP] → [OFF]

■ Pour annuler l'affichage sur écran

MENU
 ➔ → [CONFIG] → [AFFICHAGE] → [OFF]

■ Pour assurer que vous ne rateriez aucune chance d'enregistrer

Fonction de pré-enregistrement (PRE-REC) (P. 23)

1 Réglez sur .

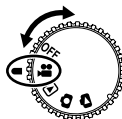

2 Appuyez sur AUTO.

3 Lancez l'enregistrement.



Mode d'enregistrement Temps écoulé

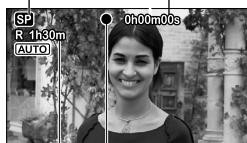

Enregistrement en cours (rouge)

Temps restant (clignote en rouge quand il reste moins de 1 minute)

L'enregistrement continue même si vous fermez l'écran LCD.

4

Arrêtez l'enregistrement.

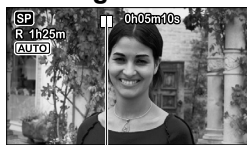

En pause (vert)

L'appareil enregistre encore si est rouge. Ne déplacez pas l'appareil.

- Lorsque l'appareil est alimenté par la batterie, il se met automatiquement hors tension au bout d'environ 5 minutes d'inactivité afin d'économiser la batterie. Pour réutiliser l'appareil, réglez la molette de sélection du mode sur [OFF] puis sélectionnez de nouveau un mode. Pour éviter que l'appareil ne se mette automatiquement hors tension : [ECONOMIS.]
- L'intervalle entre le début et l'arrêt d'un enregistrement est enregistré en tant qu'une seule scène. Le compteur revient à "0h00m00s" après chaque scène.

Enregistrement automatique (photos)

Avant d'enregistrer, ouvrez le couvercle-objectif.

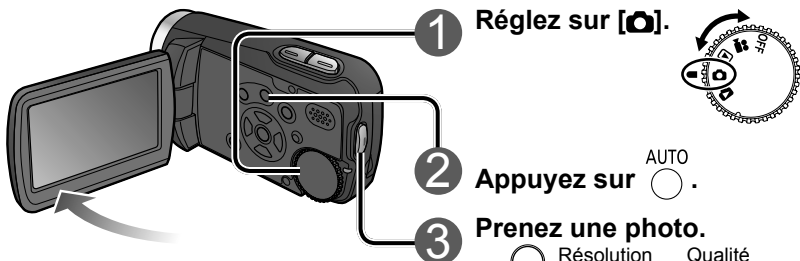

■ Pour annuler le son de l'obturateur

MENU
 ➔ [O] → [AVANCE] →
 [EFF. DIAPH] → [OFF]

■ Pour annuler l'affichage sur écran

MENU
 ➔ [O] → [CONFIG] →
 [AFFICHAGE] → [OFF]





Résolution d'image Qualité d'image



Photos restantes
 (clignote en rouge lorsque zéro)

La mise au point s'effectue sur l'objet qui se trouve au centre de l'image.

- Le son n'est pas enregistré.
- Les photos enregistrées sont désignées sous le terme "scènes" avec cet appareil.

 indique les fonctions utilisées avec les séquences vidéo, et  celles utilisées avec les photos.

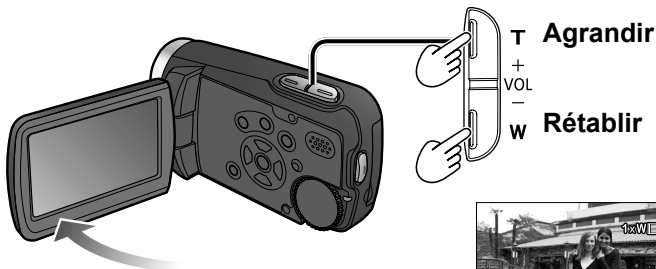

Agrandir (zoom)

Le zoom optique peut être utilisé pour agrandir les objets jusqu'à 10 fois sans dégradation.



■ Pour agrandir davantage

Le zoom numérique peut être utilisé pour agrandir les objets jusqu'à un maximum de 700 fois. (Le zoom numérique n'est pas disponible pour l'enregistrement de photos.)

MENU
  → [AVANCE] →
 [ZOOM NUM]

[OFF] : Sans zoom numérique

[25x] : Jusqu'à 25x maximum

[700x] : Jusqu'à 700x maximum

- La qualité de l'image diminue à mesure qu'augmente le taux de grossissement.
- La plage de zoom numérique s'affiche en bleu dans la barre de zoom sur l'écran LCD.



Taux de grossissement : 1x
 Cet appareil peut faire la mise au point sur un sujet se trouvant à environ 4 cm de l'objectif.



Une fois l'image agrandie, la mise au point s'effectue sur le sujet à une distance de 1,0 m ou supérieure.

- Libérez doucement le bouton de zoom (tout son peut être enregistré).
- La fonction de stabilisation d'image est recommandée pour l'enregistrement vidéo avec un rapport de grossissement élevé.
- La mise au point risque d'être incorrecte si le zoom est effectué trop rapidement.
- Il y a deux vitesses de zoom. Lorsque vous appuyez légèrement sur les boutons, le zoom s'effectue à vitesse lente. Lorsque vous appuyez fortement, le zoom s'effectue à vitesse rapide.

Autres options d'enregistrement

Pour plus d'informations, veuillez lire le Mode d'emploi (format PDF)

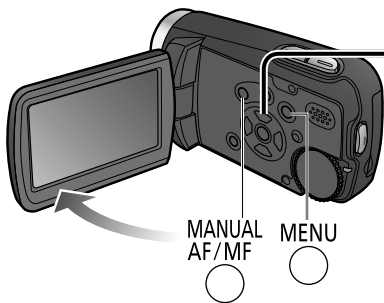

1

En pause d'enregistrement
Affichez les icônes d'opération.



icônes d'opération

2

Changez les icônes d'opération.
Les icônes changent à chaque pression, tel qu'affiché ci-dessous.



Pour le mode de mise au point manuelle (Appuyez sur [MANUAL AF/MF] deux fois).

Pour le mode manuel (Appuyez sur [MANUAL AF/MF] une fois).

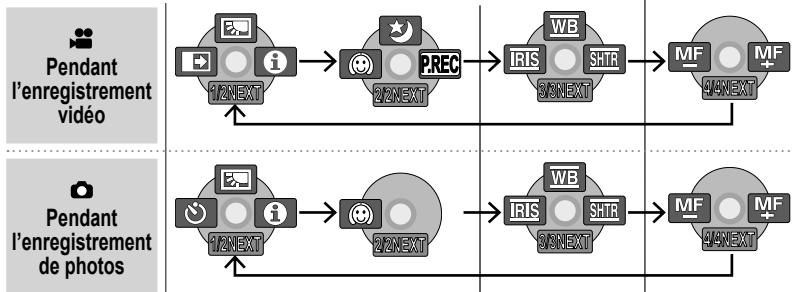

Lors de l'enregistrement automatique



Icône	Fonction	Icône	Fonction
	Fonction de compensation de contre-jour	PREC	Fonction de pré-enregistrement (PRE-REC) (uniquement)
	Fonction de fondu d'ouverture/fondu de fermeture (uniquement)	WB	Balance des blancs
	Enregistrement avec retardateur (uniquement)	IRIS	Luminosité (diaphragme/gain)
	Mode Aide	SHTR	Vitesse d'obturation
	Fonction Vue nocturne (uniquement)	MF MF	Mise au point manuelle
	Mode de grain de peau		

■ Pour cacher les icônes d'opération →



Les icônes d'opération peuvent être utilisées pour régler les effets, compenser la luminosité ou effectuer d'autres opérations simplement en une seule étape.  indique les fonctions utilisées avec les séquences vidéo, et  celles utilisées avec les photos.

Voir l'explication des fonctions pendant l'enregistrement automatique (mode Aide)

① Sélectionnez  à l'étape ① sur la page précédente.

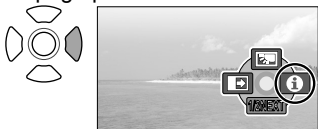

② Sélectionnez la fonction à expliquer.



Suivant

L'explication s'affiche

- Pour fermer, sélectionnez [EXIT] à l'étape ②, ou appuyez sur le bouton de [MENU].
- En mode Aide, il n'est pas possible de régler les fonctions ni de prendre des séquences vidéo/photos.

Fonction de pré-enregistrement (PRE-REC)

Pour assurer que vous ne raterez aucune chance d'enregistrer, l'enregistrement de l'image et du son commence environ trois secondes avant que vous n'appuyiez sur le bouton d'enregistrement.

① Affichez les icônes d'opération.

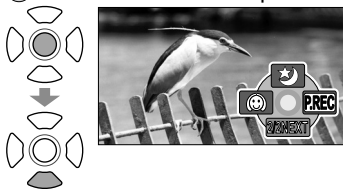

② Sélectionnez .



③ Lancez l'enregistrement.



- Pointez l'appareil vers le sujet et mettez-le bien en position.
- Il se peut que l'appareil enregistre le vacillement de l'image provoqué par la pression sur le bouton d'enregistrement, ou qu'il enregistre le son du bouton activé.
- Le réglage de la fonction de pré-enregistrement (PRE-REC) est annulé lorsque l'enregistrement est lancé. Pour réutiliser la fonction, activez-la de nouveau

▶ Afficher les séquences vidéo/ ▶ Afficher les photos

Séquences vidéo

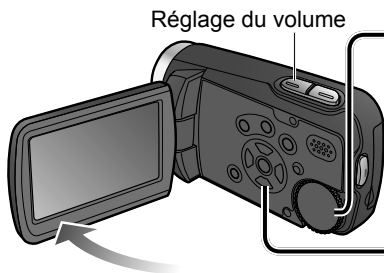

Réglage du volume

1

Réglez sur [▶].

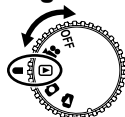

Les vignettes s'affichent.

2

Sélectionnez la scène désirée.



Un cadre jaune s'affiche autour de la scène sélectionnée.



N° de scène

■ Pour avancer/reculer rapidement



Si vous appuyez de manière continue, seule le numéro de scène change rapidement.

Libérez le bouton de curseur lorsque la scène désirée s'affiche.

■ Pour régler le volume

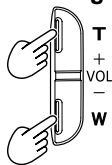

T Côté T (+) :
+ Augmente le volume.

W Côté W (-) :
Réduit le volume.

- Le son n'est émis que pendant la lecture normale.
- L'affichage du volume s'affiche sur l'écran LCD pendant le réglage du volume.

3

Validez l'image à afficher.

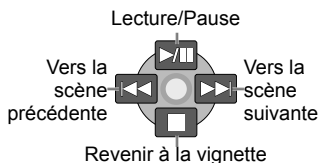

Ne retirez pas la carte SD pendant l'accès (voyant d'accès à la carte allumé).

Photos

1 Réglez sur [P].

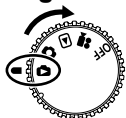

Les vignettes s'affichent.



2 Sélectionnez la scène désirée.

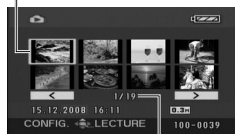

Un cadre jaune s'affiche autour de la scène sélectionnée.



N° de scène

Pour aller à la page suivante : appuyez sur le bouton de curseur gauche-droite ou sélectionnez  ou  et appuyez au centre du bouton de curseur.

3 Validez l'image à afficher.



Démarrage/pause de diaporama



■ Pour avancer/reculer rapidement



Si vous appuyez de manière continue, seule le numéro de scène change rapidement.

Libérez le bouton de curseur lorsque la scène désirée s'affiche.

Supprimer une photo à la fois

1 Avec la photo à supprimer en cours de lecture



2 Sélectionnez [OUI].

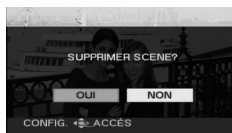
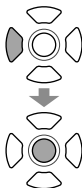

Avec d'autres produits

Pour plus d'informations, veuillez lire le Mode d'emploi (format PDF)

Raccorder cet appareil à un graveur DVD

- 1 Branchez sur le graveur DVD l'adaptateur secteur qui l'accompagne.
- 2 Branchez l'appareil et l'adaptateur secteur et réglez la molette de sélection du mode sur une position autre que [OFF].
- 3 Raccordez l'appareil au graveur DVD à l'aide du câble de connexion USB mini-AB.

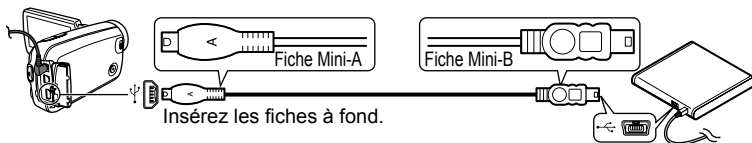

- Câble de connexion USB mini-AB (fourni avec le graveur DVD)

Raccorder l'appareil à un ordinateur

Utilisez l'adaptateur secteur pour alimenter cet appareil et les dispositifs raccordés.

- 1 Branchez l'appareil et l'adaptateur secteur et réglez la molette de sélection du mode sur une position autre que [OFF].
- 2 Raccordez cet appareil à un ordinateur à l'aide du câble USB (fourni).

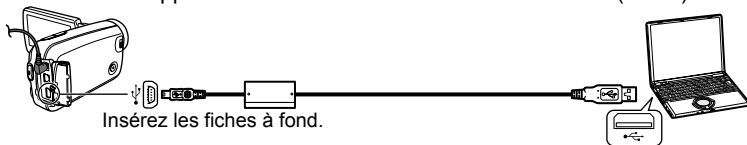

- N'utilisez pas d'autres câbles de connexion USB que celui qui est fourni.

Raccorder l'appareil à une imprimante PictBridge

- 1 Branchez l'appareil et l'adaptateur secteur et réglez la molette de sélection du mode sur un paramètre autre que [OFF].
- 2 Raccordez l'appareil à l'imprimante à l'aide du câble USB (fourni).

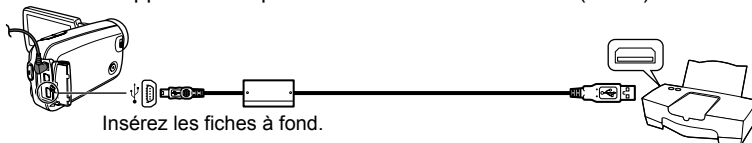

2 Lire le Mode d'emploi (format PDF)

- Vous savez comment effectuer les opérations de base expliquées dans ce mode d'emploi et désirez passer aux opérations avancées.
- Vous désirez consulter la section Dépannage.

Dans ce type de situations, reportez-vous au Mode d'emploi (format PDF) enregistré sur le CD-ROM du Mode d'emploi (fourni).

■ Sous Windows

- 1 Allumez l'ordinateur et insérez le CD-ROM du Mode d'emploi (fourni).
- 2 Sélectionnez la langue désirée puis cliquez sur [Mode d'emploi] pour l'installer.
(Exemple : avec un système d'exploitation en anglais)
- 3 Double-cliquez sur l'icône de raccourci "S7 Mode d'emploi" sur le bureau.

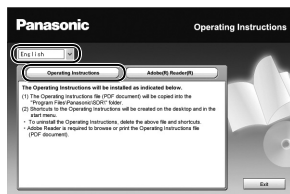

■ Si le Mode d'emploi (format PDF) ne s'ouvre pas

Vous aurez besoin d'Adobe Acrobat Reader 4.0 ou ultérieur pour parcourir ou imprimer le Mode d'emploi (format PDF). Pour l'installer, suivez les instructions relatives à votre système d'exploitation ci-dessous.

Si vous utilisez Windows 2000 SP2 ou ultérieur/XP/Vista

Insérez le CD-ROM du Mode d'emploi (fourni), cliquez sur [Adobe(R) Reader(R)] puis suivez les instructions à l'écran pour l'installer.

Si vous utilisez Windows 98/98SE/Me

Téléchargez et installez une version d'Adobe Reader compatible avec votre système d'exploitation depuis le site Web suivant.

http://www.adobe.com/fr/products/acrobat/readstep2_allversions.html

■ Pour désinstaller le Mode d'emploi (format PDF)

Supprimez le fichier PDF du dossier "Program Files\Panasonic\SDR\".

• Si il n'est pas possible d'afficher le contenu du dossier Program Files, cliquez sur [Show the contents of this folder] pour l'afficher.

■ Sous Macintosh

- 1 Allumez l'ordinateur et insérez le CD-ROM du Mode d'emploi (fourni).
- 2 Ouvrez le dossier "Manual" dans "VF0420" puis copiez le fichier PDF de la langue désirée dans le dossier.
- 3 Double-cliquez sur le fichier PDF pour l'ouvrir.



Affichages de l'écran LCD

Pour plus d'informations, veuillez lire le Mode d'emploi (format PDF)

Lors de l'enregistrement

Affichage d'enregistrement vidéo

XP/SP/LP	Mode d'enregistrement	0h00m00s	Temps d'enregistrement écoulé
+1* / +2*	Accentuation LCD		Charge de batterie restante
● / 	(Rouge) Enregistrement/ écriture sur la carte SD		Mode de grain de peau
 	(Vert) Pause d'enregistrement	ZOOM	Microphone zoom
R 1h30m	Temps restant pour l'enregistrement		Réduction du bruit du vent
AUTO /	Mode automatique/	16:9	Rapport de format
MNL	Mode manuel		Stabilisateur d'image
	Mode de scène		Compensation de contre-jour
		10x W	Indication d'agrandissement du zoom
			Pas de carte SD insérée/carte inutilisable
		PRE-REC	Fonction de pré- enregistrement (PRE-REC)
			Vue nocturne
		W / B	Couleur de fondu
			Heures locales du monde
		15.12.2008	Date
		15:30	Heure

MF	Mise au point manuelle
AWB	Balance des blancs
	Vitesse d'obturation
1/25 - 1/8000	
CLOSE / F16	Numéro F
- F2.0 / OPEN	
0dB - 18dB	Valeur de gain

Affichage d'enregistrement de photos

0.3M	Nombre de pixels d'enregistrement
	Qualité d'image
R 1000	Nombre de photos restantes
	Retardateur

Pendant la lecture

Affichage de lecture vidéo

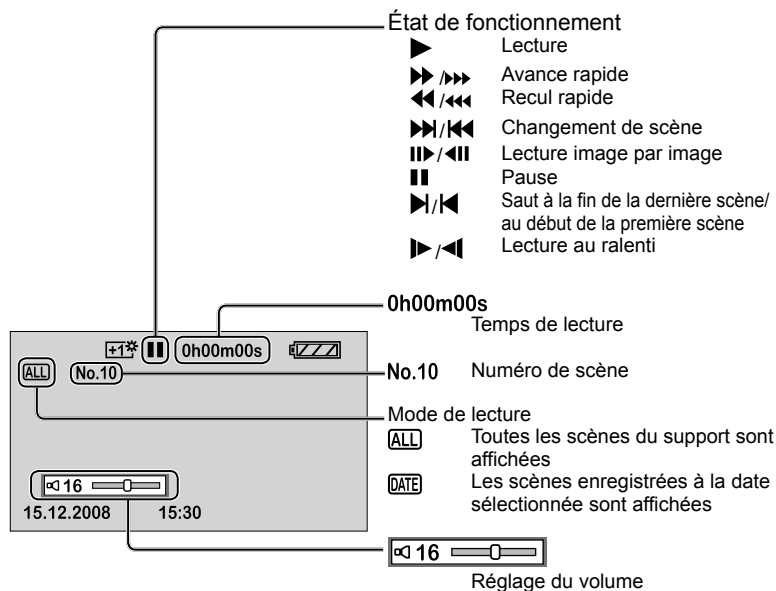

Affichage de lecture de photos

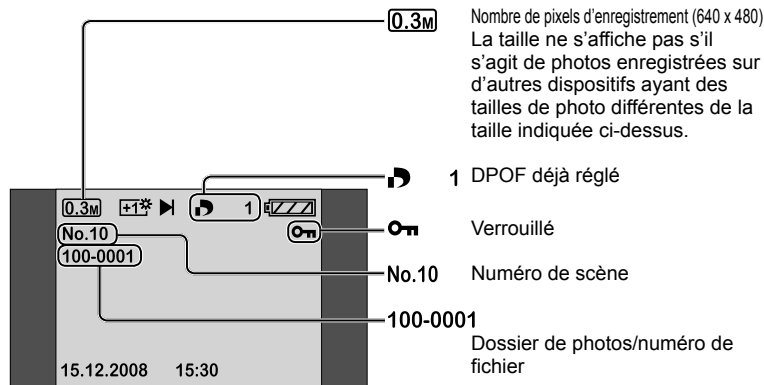

Caméscope SD : Informations pour votre sécurité

Source d'alimentation :	CC 5,0 V (alimentation par l'adaptateur secteur), CC 3,6 V (alimentation par la batterie)
Consommation :	Enregistrement : 2,9 W ; charge : 4,5 W

Système de signal	Norme EIA : 625 lignes, signal de couleur PAL 50 champs
Capteur d'image	Capteur d'image CCD 1/6 po Total : 800 K Pixels effectifs : Séquence vidéo : 400 K (4:3), 350 K (16:9) Photo : 410 K (4:3)
Objectif	Diaphragme automatique, F1,8 à F2,4 Longueur focale : 2,3 mm à 23,0 mm Macro (AF pleine échelle)
Zoom	Zoom optique 10x, zoom numérique 25/700x
Écran	Écran LCD large 2,7 po (environ 123 K pixels)
Microphone	Stéréo (avec fonction de zoom)
Haut-parleur	1 haut-parleur circulaire
Réglage de la balance des blancs	Système de balance des blancs à correction automatique
Illumination normale	1 400 lux
Illumination minimale requise	Environ 6 lux (mode lumière faible, 1/25) [Environ 2 lux avec la fonction Vue nocturne]
Niveau de sortie vidéo	1,0 Vc-à-c, 75 Ω
Niveau de sortie audio	316 mV, 600 Ω
USB	Fonction de lecteur de carte (sans prise en charge de la protection des droits d'auteur) conforme USB haute vitesse (USB 2.0), borne USB de type miniAB conforme, PictBridge
Dimensions (parties saillantes non comprises)	41,0 mm (L) x 59,0 mm (H) x 102,0 mm (P)
Masse (Poids)	Environ 160 g sans carte SD et sans la batterie fournie
Masse (poids) pendant le fonctionnement	Environ 182 g avec une carte SD et la batterie fournie
Température de fonctionnement	0 °C à 40 °C
Humidité de fonctionnement	10 % à 80 %
Temps de fonctionnement de la batterie	Reportez-vous à la page 12.

Séquences vidéo

Support d'enregistrement	Carte mémoire SD : 256 Mo/512 Mo/1 Go/2 Go (compatible avec les formats FAT12 et FAT16) Carte mémoire SDHC : 4 Go/8 Go/16 Go (compatible avec le format FAT32)
Taille d'image	704 x 576
Compression	MPEG2 (conforme à la norme SD-Vidéo)
Mode d'enregistrement et vitesse de transfert	XP : 10 Mbps (VBR), SP : 5 Mbps (VBR), LP : 2,5 Mbps (VBR)
Compression audio	Conforme MPEG1-Layer2 (stéréo)

Photos

Support d'enregistrement	Carte mémoire SD : 8 Mo/16 Mo/32 Mo/64 Mo/128 Mo/256 Mo/ 512 Mo/1 Go/2 Go (compatible avec les formats FAT12 et FAT16) Carte mémoire SDHC : 4 Go/8 Go/16 Go (compatible avec le format FAT32)
Compression	JPEG (Design rule for Camera File system, basé sur la norme Exif 2.2), compatible DPOF
Taille d'image	640 x 480 (4:3)

Adaptateur secteur : Informations pour votre sécurité

Source d'alimentation :	CA 110 V à 240 V, 50/60 Hz
Consommation :	12 W
Sortie CC :	CC 5,0 V, 1,6 A

Dimensions	76 mm (L) x 22 mm (H) x 46 mm (P)
Masse (Poids)	Environ 100 g

Batterie : Informations pour votre sécurité

Tension maximale :	CC 4,2 V
Tension nominale :	CC 3,6 V
Capacité nominale :	1 000 mAh

Les spécifications sont sujettes à modification sans préavis.

Informations relatives à l'évacuation des déchets, destinées aux utilisateurs d'appareils électriques et électroniques (appareils ménagers domestiques)



Lorsque ce symbole figure sur les produits et/ou les documents qui les accompagnent, cela signifie que les appareils électriques et électroniques ne doivent pas être jetés avec les ordures ménagères.

Pour que ces produits subissent un traitement, une récupération et un recyclage appropriés, envoyez-les dans les points de collecte désignés, où ils peuvent être déposés gratuitement. Dans certains pays, il est possible de renvoyer les produits au revendeur local en cas d'achat d'un produit équivalent.

En éliminant correctement ce produit, vous contribuerez à la conservation des ressources vitales et à la prévention des éventuels effets négatifs sur l'environnement et la santé humaine qui pourraient survenir dans le cas contraire. Afin de connaître le point de collecte le plus proche, veuillez contacter vos autorités locales.

Des sanctions peuvent être appliquées en cas d'élimination incorrecte de ces déchets, conformément à la législation nationale.

Utilisateurs professionnels de l'Union européenne

Pour en savoir plus sur l'élimination des appareils électriques et électroniques, contactez votre revendeur ou fournisseur.

Informations sur l'évacuation des déchets dans les pays ne faisant pas partie de l'Union européenne

Ce symbole n'est reconnu que dans l'Union européenne.

Pour vous débarrasser de ce produit, veuillez contacter les autorités locales ou votre revendeur afin de connaître la procédure d'élimination à suivre.

EU



Matsushita Electric Industrial Co., Ltd.

Web Site: <http://panasonic.net>

Pursuant to the directive 2004/108/EC, article 9(2)

Panasonic Testing Centre

Panasonic Marketing Europe GmbH

Winsbergring 15, 22525 Hamburg, Germany