

# VIERA

# Panasonic®

## Instrukcja obsługi Telewizor plazmowy

Model nr **TH-37PV80PA**  
**TH-42PV80PA**



## Spis treści

### Koniecznie przeczytaj

- Środki ostrożności ..... 2  
(Ostrzeżenia / Ostrzeżenie)
- Uwagi ..... 3
- Konserwacja ..... 3

### Instrukcja szybkiego ustawiania

- Wyposażenie / Opcje ..... 4
- Zestawienie regulatorów ..... 6
- Podstawowe podłączenia ..... 8
- Ustawianie automatyczne ..... 10
- Korzystanie z funkcji menu ..... 12

VIERA  
Link

Link

SD  
HG

HD  
ready

HDMI™  
HIGH-DEFINITION MULTIMEDIA INTERFACE

Prosimy o przeczytanie niniejszej instrukcji obsługi przed obsługą zestawu i zachowanie jej w celu wykorzystania w przyszłości. Rysunki pokazane w instrukcji obsługi służą wyłącznie celom ilustracyjnym.

Jeżeli będziesz potrzebował zwrócić się o pomoc do autoryzowanego serwisu Panasonic, zapoznaj się z Postanowieniami gwarancji ogólnoeuropejskiej.

**Z dokładniejszymi instrukcjami zapoznaj się w Instrukcji obsługi na CD-ROM.**

**Aby zobaczyć Instrukcję obsługi na CD-ROM, wymagany jest komputer wyposażony w napęd CD-ROM i zainstalowany Adobe® Reader® (zalecana jest wersja 7.0 lub wyższa).**

W zależności od systemu operacyjnego lub ustawień w komputerze, Instrukcja obsługi może nie uruchomić się automatycznie.

W takim przypadku otwórz ręcznie plik PDF pod nazwą \MANUAL\PDF, aby zobaczyć instrukcję.

Polski



TQB0E0736P-G

# Środki ostrożności

## Ostrzeżenia

### Obchodzenie się z wtyczką i przewodem zasilania

- Włóż wtyczkę przewodu zasilania do końca do gniazda sieciowego. (Jeżeli wtyczka przewodu zasilania będzie luźna, może dojść do wydzielania ciepła i zapalenia.)
- Należy zapewnić sobie łatwy dostęp do wtyczki przewodu zasilającego.
- Aby uniknąć porażenia prądem, sprawdź, czy bolec uziemienia we wtyczce przewodu zasilania jest dobrze podłączony.
  - Urządzenie konstrukcji CLASS I powinno być podłączone do gniazda sieciowego przy pomocy podłączenia ochronnego z uziemieniem.
- Nie dotykaj wtyczki przewodu zasilania mokrymi rękoma. (Może to doprowadzić do porażenia prądem.)
- Nie używaj żadnych innych przewodów zasilania niż dołączony do telewizora. (Może to doprowadzić do pożaru lub porażenia prądem.)
- Nie uszkadzaj przewodu zasilania. (Uszkodzony przewód zasilania może być przyczyną pożaru lub porażenia prądem.)
  - Nie przenoś odbiornika telewizyjnego, kiedy przewód zasilania jest podłączony do gniazda sieciowego.
  - Nie kładź na przewodzie zasilania ciężkich przedmiotów, ani nie układaj przewodu zasilania w pobliżu przedmiotów o wysokiej temperaturze.
  - Nie skręcaj, nie zginaj nadmiernie, ani nie zarysowuj przewodu zasilania.
  - Nie ciągnij za przewód zasilania. Podczas odłączania przewodu zasilania trzymaj za wtyczkę.
  - Nie używaj uszkodzonej wtyczki przewodu zasilania ani gniazda sieciowego.

Jeżeli stwierdzisz  
cokolwiek  
nienormalnego,  
natychmiast odłącz  
przewód zasilania!

Prąd zmienny  
220-240 V  
50 / 60 Hz



### Źródło zasilania

- Opisany odbiornik telewizyjny jest przystosowany do zasilania prądem zmiennym o napięciu 220-240 V, 50 / 60 Hz.

### Nie zdejmuj obudowy NIGDY nie przerabiaj urządzenia samodzielnie

(Części znajdujące się pod wysokim napięciem mogą spowodować poważne porażenie prądem.)

- Oddawaj urządzenie do sprawdzenia, regulacji lub naprawy do autoryzowanego serwisu Panasonic.

### Trzymaj płyny z dala od odbiornika telewizyjnego

- Celem uniknięcia uszkodzeń, których skutkiem może być pożar lub porażenie prądem elektrycznym, nie można narażać urządzenia na zachlapanie wodą.
- Nie wolno umieszczać na nim żadnych naczyń z wodą (wazonów, filiżanek, karafek, itp.). Uwaga ta dotyczy także półek bezpośrednio nad urządzeniem.

### Nie wystawiaj na bezpośrednie działanie promieni słonecznych ani innych źródeł ciepła

- Unikaj wystawiania odbiornika na bezpośrednie promienie słoneczne lub inne źródła ciepła. Dla uniknięcia pożaru, nie należy nigdy na telewizorze lub w jego pobliżu umieszczać jakiegokolwiek rodzaju świecy lub otwartego ognia.

### Nie wkładaj ciał obcych do wnętrza urządzenia

- Nie pozwól, aby przez otwory wentylacyjne do wnętrza telewizora wpadły jakiegokolwiek przedmioty (grozi to pożarem lub porażeniem prądem).

### Nie ustawiaj telewizora na pochyłych lub niestabilnych powierzchniach

- Telewizor może spaść lub przewrócić się.

### Używaj wyłącznie stojaków i elementów mocujących przeznaczonych dla opisywanego urządzenia

- Użycie niezatwierdzonych podstawek bądź innych urządzeń mocujących może spowodować niestabilność telewizora i grozi porażeniem. Aby wykonać ustawianie, koniecznie skonsultuj się z lokalnym dystrybutorem Panasonic.
- Używaj zatwierdzonych podstawek / uchwytów do zawieszania (str. 4).

### Nie pozwól, aby dzieci miały dostęp do karty SD

- Tak jak inne małe przedmioty, małe dzieci mogą połknąć również kartę SD. Proszę usunąć kartę SD natychmiast po użyciu.

# Uwagi

## Ostrzeżenie

### ■ Podczas czyszczenia odbiornika telewizyjnego odłącz wtyczkę przewodu zasilania

- Czyszczenie zasilanego urządzenia może spowodować porażenie prądem.

### ■ Jeżeli nie będziesz używał telewizora przez dłuższy czas, wyłącz go z sieci

- Odbiornik telewizyjny zużywa ciągle trochę energii, nawet w trybie wyłączonym, tak długo jak wtyczka przewodu zasilania jest podłączona do gniazda sieciowego znajdującego się pod napięciem.

### ■ Transportuj tylko na stojąco

- Transportowanie telewizora z panelem wyświetlacza zwróconym do góry lub do dołu może spowodować uszkodzenia obwodów wewnętrznych.

### ■ Pozostaw wystarczająco dużo miejsca wokół urządzenia w celu odprowadzania ciepła

Minimalna odległość

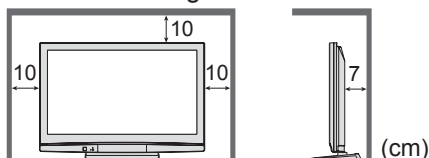

- Korzystając ze stojaka pamiętaj o zachowaniu odpowiedniej odległości między spodnią częścią odbiornika telewizyjnego a podłogą.
- Korzystając z uchwyty ścienne do mocowania na ścianie postępuj zgodnie z dołączoną do niego instrukcją.

### ■ Nie blokuj tylnych otworów wentylacyjnych

- Zakrycie otworów wentylacyjnych zasłonami, gazetami, obrusami itp. może spowodować przegrzanie, pożar lub porażenie prądem elektrycznym.

### ■ Chroń swój słuch przed nadmiernym hałasem ze słuchawek

- Możesz sobie nieodwracalnie uszkodzić słuch.

### Nie wyświetlaj nieruchomego obrazu przez długi czas

Powoduje to pozostawanie obrazu na ekranie plazmowym („obraz szczałkowy”). Nie jest to uważane za usterkę i nie podlega gwarancji.

Typowe nieruchome obrazy

- Numer programu i inne znaki firmowe
- Obrazy wyświetlane w trybie 4:3
- Gry wideo
- Obrazy komputerowe



Aby zapobiec powstawaniu obrazu szczałkowego, kontrast jest zmniejszany automatycznie po kilku minutach, jeżeli nie są przesyłane żadne sygnały i wykonywane żadne operacje.

### ■ Funkcja automatycznego trybu gotowości zasilania

- Jeżeli przez 30 minut nie zostanie odebrany żaden sygnał ani wykonana żadna operacja, telewizor przełączy się automatycznie w tryb gotowości.

### ■ Trzymaj odbiornik telewizyjny z dala od poniższych urządzeń

- Urządzenia elektroniczne  
Zwłaszcza nie ustawiaj urządzeń wideo w pobliżu niniejszego urządzenia (zakłócenia elektromagnetyczne mogą zniekształcić obraz / dźwięk).
- Urządzenia z czujnikiem podczerwieni  
Niniejszy odbiornik telewizyjny również emituje promienie podczerwone (może mieć to wpływ na pracę innych urządzeń).

# Konserwacja

Najpierw wyjmij wtyczkę przewodu zasilania z gniazda zasilającego.

## Panel wyświetlacza

Regularna konserwacja: Wytrzyj delikatnie powierzchnie z kurzu miękką szmatką.

Silne zabrudzenie: Wytrzyj powierzchnię do czysta przy użyciu miękkiej szmatki zwilżonej czystą wodą lub rozwodnionym 100 razy neutralnym detergentem. Następnie wytrzyj równo powierzchnię do sucha suchą, miękką szmatką.

### Ostrzeżenie

- Powierzchnia panelu wyświetlacza posiada specjalne pokrycie i może być łatwo uszkodzona. Nie uderzaj ani nie drapaj powierzchnie paznokciem lub innymi twardymi przedmiotami.
- Chroń powierzchnię przed preparatami do odstraszania owadów, rozpuszczalnikami, rozcieńczalnikami lub innymi substancjami lotnymi (mogą one szybko uszkodzić powierzchnię).

## Obudowa, Stojak

Regularna konserwacja: Wytrzyj powierzchnie do czysta suchą, miękką szmatką.

Silne zabrudzenie: Zwilż miękką szmatkę czystą wodą lub wodą z niewielką ilością neutralnego detergentu. Następnie wyjmij szmatkę i wytrzyj ją powierzchnie do czysta. Na koniec wytrzyj powierzchnie do czysta suchą szmatką.

### Ostrzeżenie

- Uważaj, aby nie narażać powierzchni odbiornika telewizyjnego na działanie detergentów. (Dostanie się płynu do wnętrza odbiornika telewizyjnego może doprowadzić do uszkodzenia produktu.)
- Chroń powierzchnie przed preparatami do odstraszania owadów, rozpuszczalnikami, rozcieńczalnikami lub innymi substancjami lotnymi (mogą one szybko uszkodzić powierzchnię powodując odpadanie farby).
- Chroń obudowę przed długotrwałym kontaktem z gumą lub PCW.

## Wtyczka przewodu zasilania

Wycieraj wtyczkę przewodu zasilania suchą szmatką w regularnych odstępach czasu. (Wilgoć i brud mogą spowodować pożar lub porażenie prądem.)

# Wyposażenie / Opcje

## Wyposażenie standardowe

- Pilot zdalnego sterowania  
● N2QAYB000241



- Baterie do pilota zdalnego sterowania (2)  
● R6 (UM3)



- Instrukcja obsługi
- Postanowienia gwarancji ogólnoeuropejskiej

- Szmatka do czyszczenia



Sprawdź, czy masz pokazane wyposażenie i pozycje w spisie

- Zacisk  
➔ str. 6

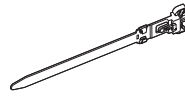

- Przewód zasilający  
➔ str. 9

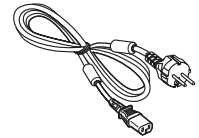

- Stojak  
➔ str. 5

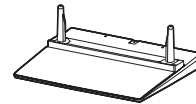

- Niniejszy produkt zawiera części mogące zagrażać bezpieczeństwu (jak woreczki plastikowe), które małe dzieci mogą przypadkowo wdechnąć lub połknąć. Części te przechowuj poza zasięgiem małych dzieci.

## Wyposażenie dodatkowe

Uchwyt ścienny (pionowy)

- TY-WK42PV3W
- TY-WK42PV4W

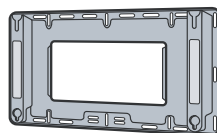

(kątowy)

- TY-WK42PR3W
- TY-WK42PR4W

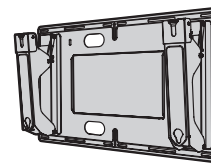

### Ostrzeżenie

- W celu zachowania optymalnej pracy i bezpieczeństwa urządzenia koniecznie zwróć się do lokalnego przedstawiciela lub autoryzowanego serwisu o zamocowanie uchwyty ściennego.
- Przeczytaj uważnie instrukcje dołączone do stojaka i koniecznie podejmij stosowne środki, aby zapobiec przewróceniu się odbiornika telewizyjnego.
- Podczas instalacji obchodź się ostrożnie z odbiornikiem telewizyjnym, ponieważ narażenie go na uderzenia i inne siły może doprowadzić do uszkodzenia urządzenia.

## Instalowanie i wyjmowanie baterii pilota

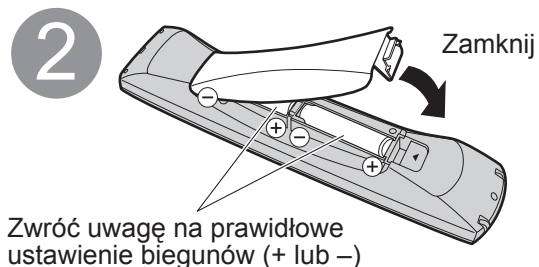
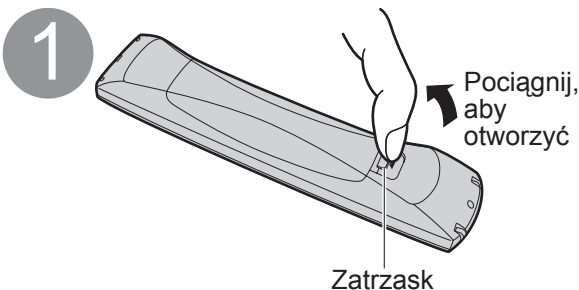

### Ostrzeżenie

- Nieprawidłowe włożenie może spowodować wyciek elektrolitu i korozję, co może doprowadzić do uszkodzenia pilota zdalnego sterowania.
- Nie mieszaj starych i nowych baterii.
- Nie mieszaj akumulatorów różnych typów (np. alkalicznych i manganowych).
- Nie używaj baterii nadających się do ponownego ładowania (Ni-Cd).
- Nie spalaj, ani nie rozbijaj baterii.  
Nie narażaj baterii na nadmierne działanie źródeł ciepła, jakimi są promienie słoneczne, ogień itp.

## Mocowanie stojaka

### Ostrzeżenia

#### Nie rozbieraj ani nie przerabiaj stojaka.

- W przeciwnym razie urządzenie może przewrócić się i zostać uszkodzone, może też dojść do obrażeń osobistych.

### Ostrzeżenie

#### Nie używaj żadnych innych telewizorów lub wyświetlaczy.

- W przeciwnym razie urządzenie może przewrócić się i zostać uszkodzone, może też dojść do obrażeń osobistych.

#### Nie używaj stojaka, jeżeli jest on zdeformowany lub fizycznie uszkodzony.

- Jeżeli będziesz używał fizycznie uszkodzonego stojaka, może dojść do obrażeń osobistych. Zwróć się natychmiast do najbliższego dystrybutora Panasonic.

#### Podczas ustawiania upewnij się, czy wszystkie śruby są pewnie zakręcone.

- Jeżeli podczas montażu stojaka śruby nie zostaną odpowiednio mocno dokręcone, stojak może nie wytrzymać obciążenia odbiornikiem telewizyjnym, który może przewrócić się i ulec uszkodzeniu, grożąc obrażeniami ciała.

#### Upewnij się, czy odbiornik telewizyjny nie przewróci się.

- Jeżeli telewizor zostanie potrącony lub dzieci wejdą na stojak z zamontowanym telewizorem, telewizor może przewrócić się i może dojść do obrażeń osobistych.

#### Do zamocowania lub zdejmowania telewizora wymagane są dwie lub więcej osoby.

- Jeżeli dwie lub więcej osoby nie będą obecne, telewizor może zostać upuszczony i może dojść do obrażeń osobistych.

Ⓐ Śruba montażowa (4)  
(srebrna)

- XYN5+F18FN

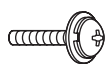

M5 × 18

Ⓑ Śruba montażowa (4)  
(czarna)

- THEL062N

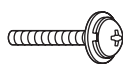

M5 × 25

Ⓒ Sworzeń osadczy (2)

- R: TBLA3632
- L: TBLA3633

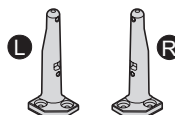

Ⓓ Cokoł

- TBLX0053

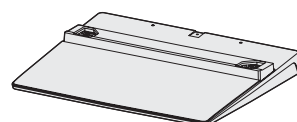

### ■ Składanie stojaka

Użyj czterech śrub do składania Ⓐ, aby pewnie przymocować prawy i lewy sworzeń osadczy do cokołu.

- Sprawdź, czy wkręty zostały mocno dokręcone.
- Wkręcanie na siłę śrub montażowych w odwrotną stronę może uszkodzić gwint.
- W dolnej części sworzni wyłoczone znaki „L” (lewa) i „R” (prawa).

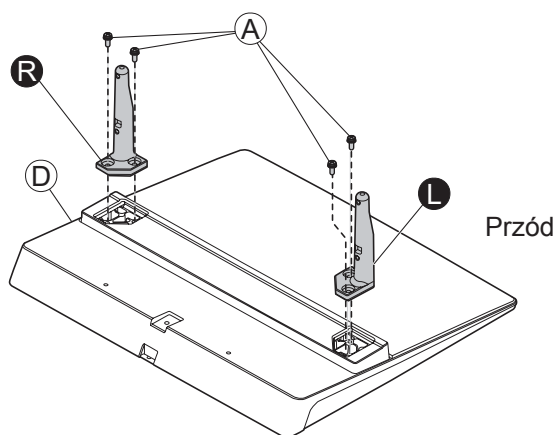

### ■ Zabezpieczanie telewizora

Użyj śrub montażowych Ⓑ i zakręć mocno.

- Sprawdź, czy wkręty zostały mocno dokręcone.
- Wykonuj prace na poziomej, równej powierzchni.

Widok od dołu

Otwór do zamontowania stojaka

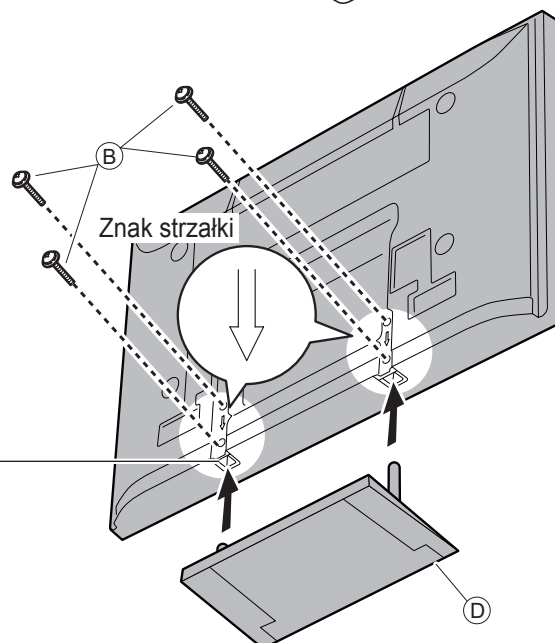

# Wyposażenie / Opcje

## Korzystanie z zacisku

Tył odbiornika telewizyjnego

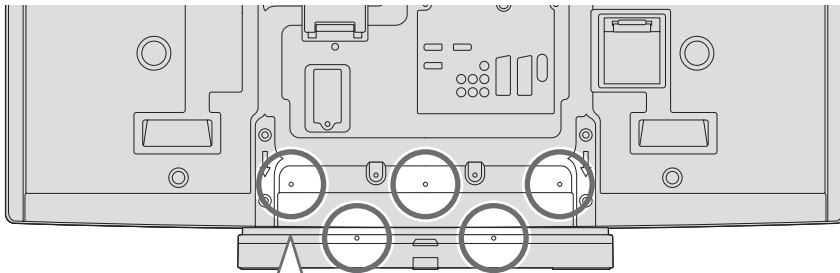

- Nie związaj razem kabla RF i przewodu zasilającego (może to spowodować zniekształcenie obrazu).
- Zamocuj kable przy pomocy zacisków, jeżeli jest to konieczne.
- W przypadku używania dodatkowego wyposażenia postępuj zgodnie z jego instrukcją obsługi, aby zamocować kable.

### ■ Zamocuj zacisk

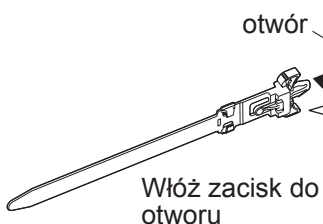

Odczepianie od telewizora:

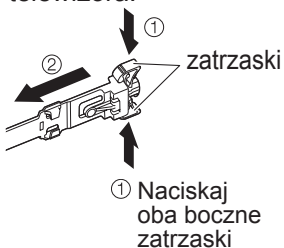

### ■ Związ kable

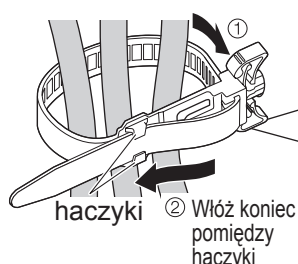

Zwalnianie:

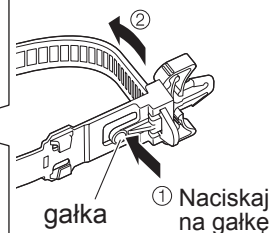

# Zestawienie regulatorów

TV

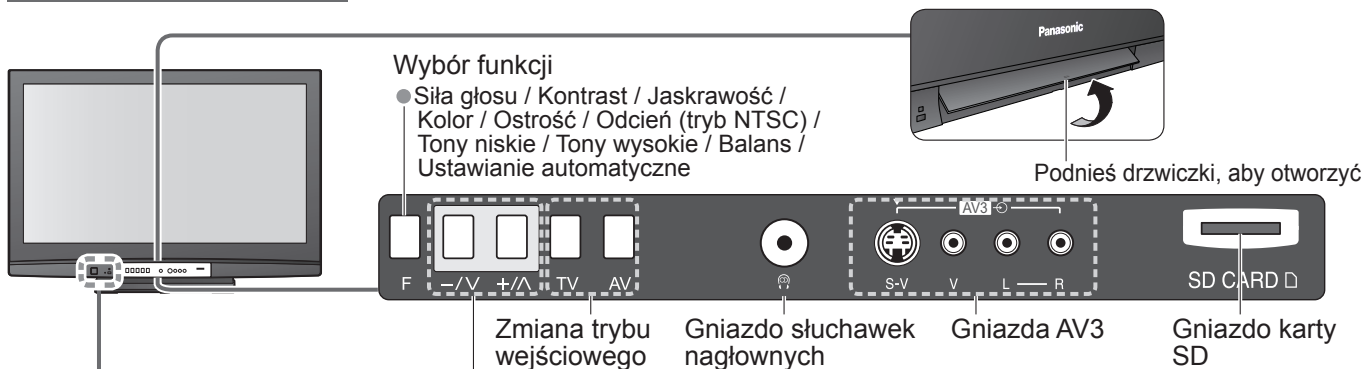

Zwiększa lub zmniejsza o jedną pozycję programową. Gdy funkcja jest już wyświetlona, naciskaj, aby zwiększyć lub zmniejszyć wartość wybranego parametru. W trybie gotowości przyciski te włączają odbiornik telewizyjny.

Przełącznik włączania / wyłączenia zasilania

- Włącz telewizor lub przełącz go w tryb gotowości przy pomocy pilota

Czujnik systemu C.A.T.S. (Contrast Automatic Tracking System – system automatycznego śledzenia kontrastu)

- wyczuwa jasność w celu regulacji jakości obrazu w trybie „Eco” w menu obrazu (str. 14)

Odbiornik sygnałów pilota zdalnego sterowania

Dioda zasilania

- Tryb gotowości: czerwona
- Włączone: zielona

- Sygnalizuje również odbiór polecenia przez odbiornik telewizyjny, gdy sterowanie odbywa się przy pomocy pilota zdalnego sterowania.

# Zestawienie regulatorów

## Pilot zdalnego sterowania

Przełącznik dwupozycyjny włącz / wyłącz trybu gotowości

- Włącza odbiornik ze stanu gotowości i wyłącza do stanu gotowości

Dookólny

- Włączanie / wyłączenie dźwięku otaczającego

Menu VIERA Link

- Naciśnij, aby uzyskać bezpośredni dostęp do menu VIERA Link

Proporcje obrazu

- Zmiana proporcji obrazu na liście Wyboru proporcji obrazu
- Możliwe jest także wielokrotne naciśnięcie tego przycisku, aż uzyska się żądane proporcje obrazu

OK

- Potwierdzenie wyborów
- Naciśnięcie do szybkiej zmiany programu po wybraniu pozycji programów

Menu główne

- Naciśnij, aby uzyskać dostęp do VIERA Link, Menu obrazu, Menu dźwięku i Konfiguracji

Teletext

- Przełączanie w tryb teletextu

Ulubiona strona

- Przywoływanie strony teletextu zapisanej pod niebieskim przyciskiem

Przyciski numeryczne

- Zmiana programu i stron teletextu
- W trybie gotowości przyciski te włączają odbiornik telewizyjny

Informacja o programie

- Wyświetlanie informacji o programie

Następny / poprzedni program

- Wybór programów po kolei

Operacje Panasonic magnetowidu / urządzenia DVD

Ustawienia domyślne

- Przywraca domyślne ustawienia obrazu i dźwięku

Wybór trybu wejściowego

- TV - przełączanie w tryb TV
- AV - przełączanie w tryb wejściowy AV z listy Wyboru wejścia

Karta SD

- Przełącza do trybu przeglądania zawartości karty SD

Menu opcji

- Łatwe ustawianie opcji wyświetlania i dźwięku

Wyjście

- Powrót do normalnego ekranu

Przyciski kursora

- Wykonywanie wyborów i regulacji

Powrót

- Powrót do poprzedniego menu

Kolorowe przyciski

- Służą do wyboru i obsługi różnych funkcji oraz do nawigacji

Zatrzymanie

- Zatrzymanie / zwalnianie obrazu
- Zatrzymanie aktualnej strony teletextu (tryb teletextu)

Indeks

- Powrót do strony indeksowej teletextu (tryb teletextu)

Wyciszanie dźwięku

- Włączanie lub wyłączenie wyciszania dźwięku

Zwiększanie / zmniejszanie głośności

Nagrywanie DIRECT TV

- Nagrywa od razu program na nagrywarkę DVD / magnetowidzie z wykorzystaniem połączenia Q-Link lub VIERA Link



# Podstawowe podłączenia

Pokazane urządzenia zewnętrzne i kable nie są dostarczane wraz z telewizorem.

Przed podłączeniem lub odłączeniem wszelkich przewodów upewnij się, czy urządzenie jest odłączone od gniazdka sieciowego.

W przypadku odłączania przewodu zasilania koniecznie najpierw odłącz wtyczkę od gniazda sieciowego w ścianie.

## Przykład 1 Podłączenie anteny

### Tylko telewizor

Tył odbiornika telewizyjnego

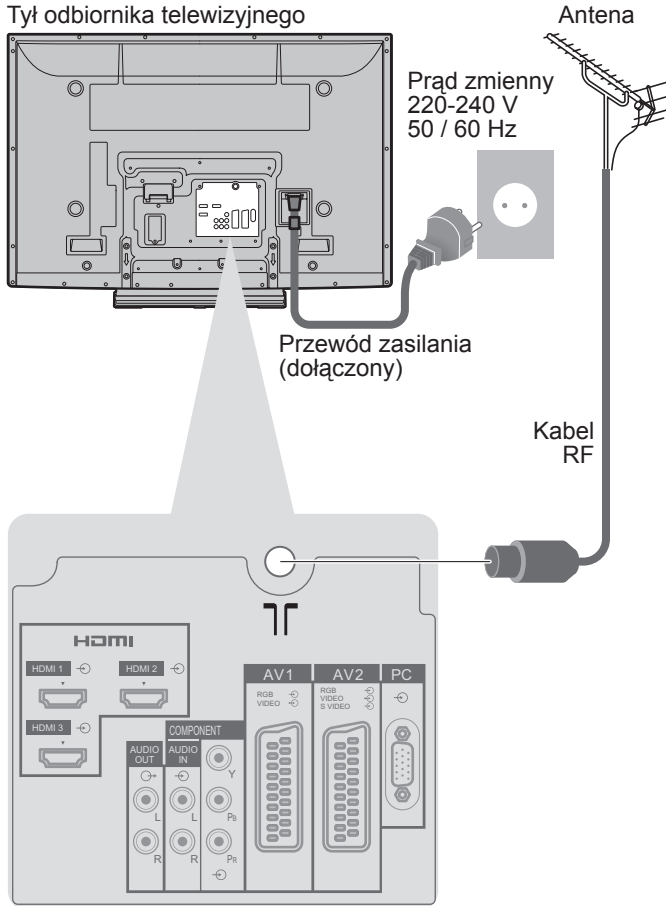

## Przykład 2 Podłączenie nagrywarki DVD / magnetowidu

### Telewizor, nagrywarka DVD lub magnetowid

Tył odbiornika telewizyjnego

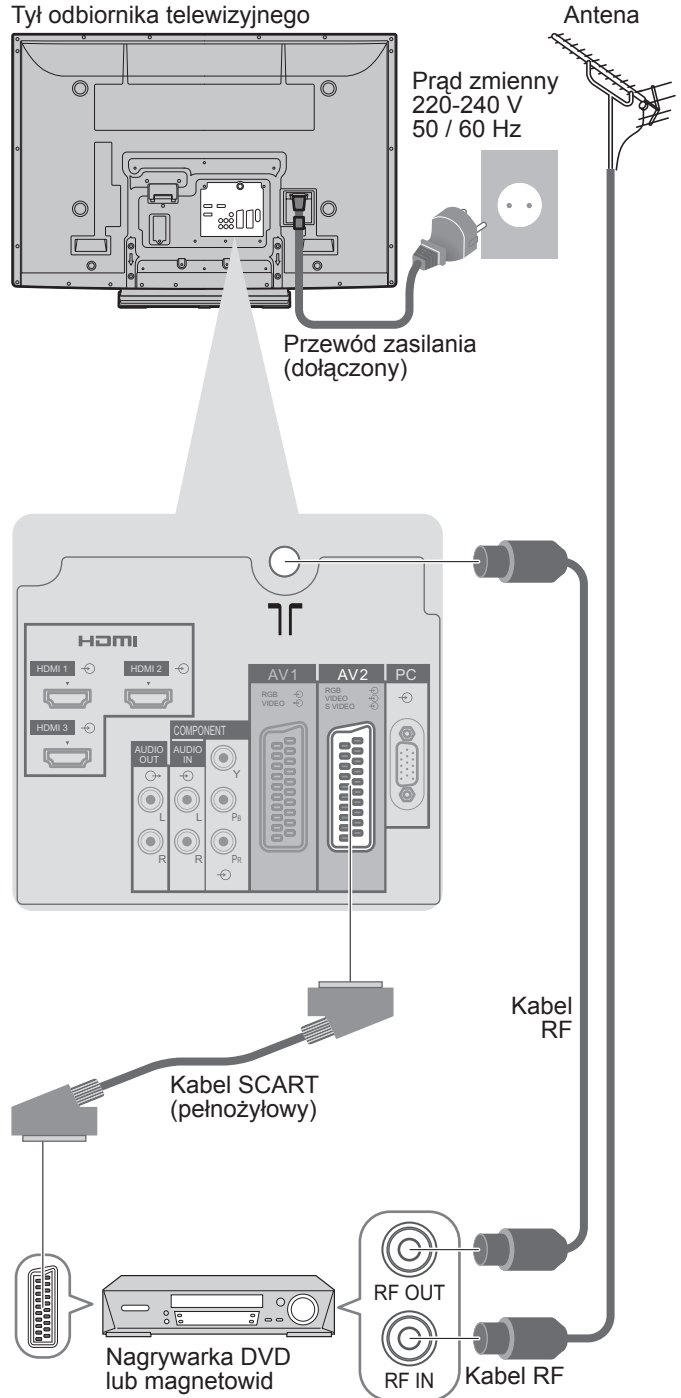

### Uwagi

- Podłącz do AV1 / 2 dla nagrywarki DVD / magnetowidu obsługującego Q-Link.
- W przypadku sprzętu zgodnego z interfejsem HDMI istnieje możliwość podłączenia do gniazd HDMI (HDMI1 / HDMI2 / HDMI3) z użyciem kabla HDMI.
- Przeczytaj również instrukcję używanego urządzenia.



### Przykład 3

## Podłączanie nagrywarki DVD / magnetowidu i dekodera telewizji satelitarnej

### Telewizor, nagrywarka DVD / magnetowid i dekodery telewizji satelitarnej

Tył odbiornika telewizyjnego

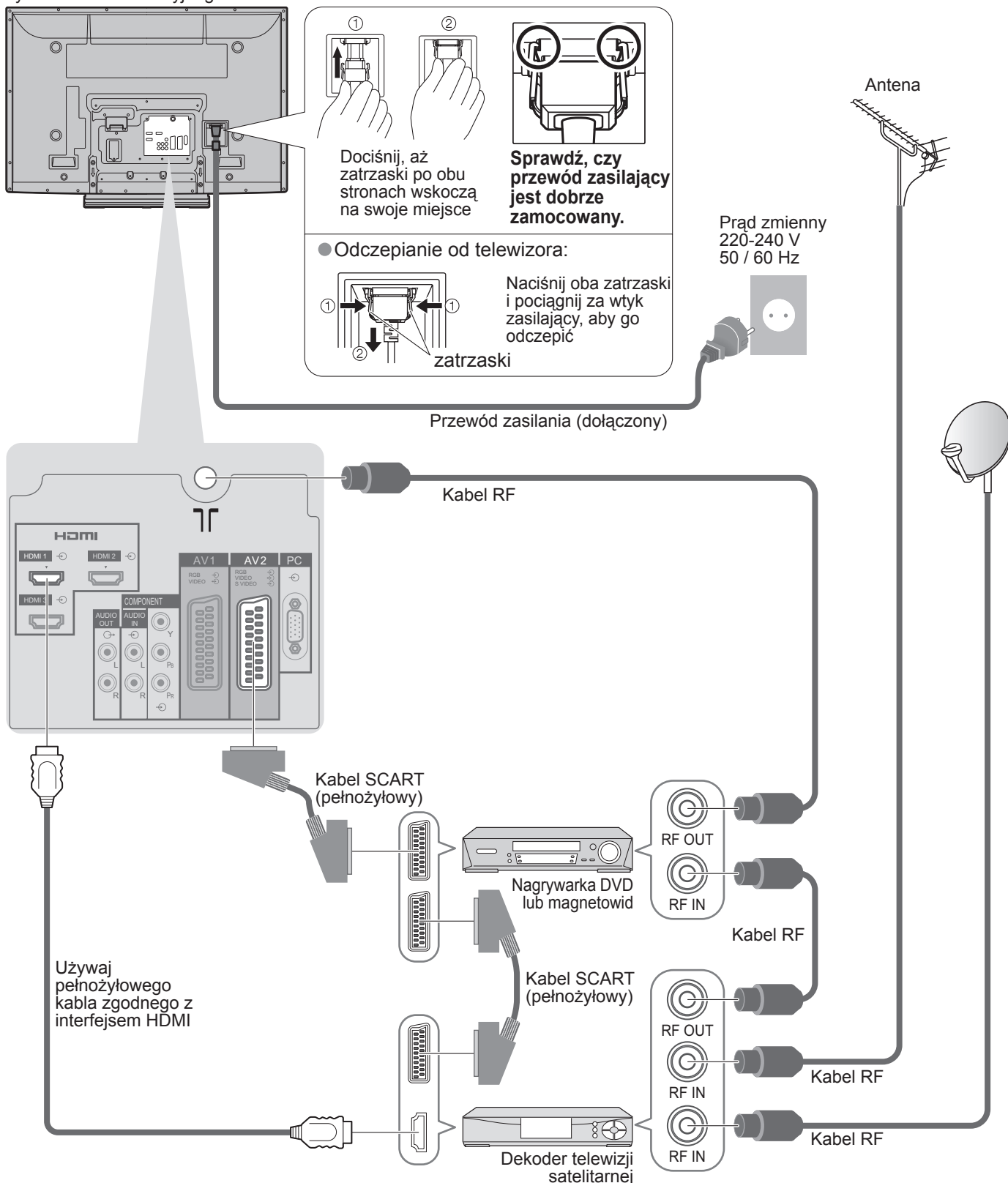

# Ustawianie automatyczne

Automatycznie wyszuka i zapamięta programy telewizyjne.

Kroki te nie są konieczne, jeżeli ustawianie zostało wykonane przez lokalnego dystrybutora.

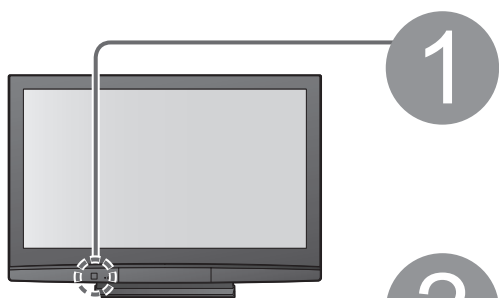

1

## Podłącz telewizor do gniazdka sieciowego i włącz go

(Obraz pojawi się po kilku sekundach)



- Możesz teraz używać pilota zdalnego sterowania do włączania urządzenia lub przełączania w tryb gotowości. (Dioda zasilania: Włączony)



2

## Wybierz język

Menüsprache			
Deutsch	Dansk	Polski	Srpski
English	Svenska	čeština	Hrvatski
Français	Norsk	Magyar	Slovenščina
Italiano	Suomi	Slovenčina	Latviešu
Español	Türkçe	Български	eesli keel
Portugués	Ελληνικά	Română	Lietuvių
Nederlands			

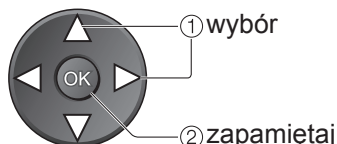

3

## Wybierz kraj

Kraj		
Niemcy	Dania	Polska
Austria	Szwecja	Czechy
Francja	Norwegia	Węgry
Włochy	Finlandia	Irlandia
Hiszpania	Belgia	Europa Wschodnia
Portugalia	Holandia	
Szwajcaria	Grecja	

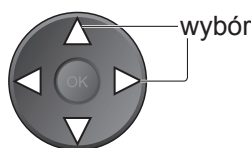

- Wybranie niektórych krajów wymaga również wyboru regionu.

4



## Rozpocznij automatyczne ustawianie

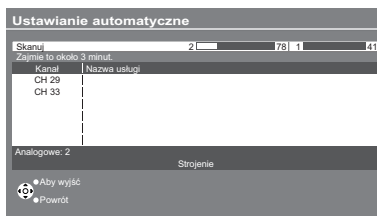

- Funkcja Ustawianie automatyczne rozpocznie wyszukiwanie i zapamiętywanie programów telewizyjnych. Kolejność posortowanych programów zależy od sygnału telewizyjnego, systemu nadawania i warunków odbioru.

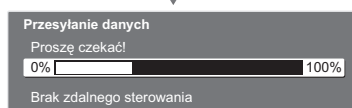

- W przypadku podłączenia nagrywarki zgodnej z funkcjami Q-Link, VIERA Link lub podobną technologią do nagrywarki zostaną automatycznie przesłane ustawienia programu, języka, kraju / regionu.

5

## Wybierz ustawienie obrazu



- Opcje „Sklep” i „Dom” odpowiadają odpowiednio opcjom „Dynamiczny” i „Normalny” - „Rodzaj obrazu” w „Menu obrazu” (str. 14)

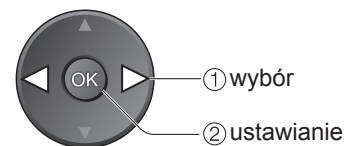

Automatyczne ustawianie jest teraz zakończone i program telewizyjny jest gotowy do oglądania.

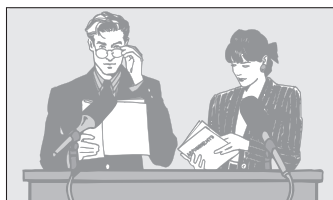

Dostęp do wielu funkcji dostępnych w telewizorze jest możliwy poprzez menu wyświetlane na ekranie.

### ■ Korzystanie z pilota zdalnego sterowania



Otwieranie menu głównego



Przesuwanie kursora / wybieranie menu



Przesuwanie kursora / ustawianie poziomów / wybieranie spośród różnych opcji



Wejście do menu / zachowanie ustawień po wykonaniu regulacji lub ustawieniu opcji



Powrót do poprzedniego menu



Wyjście z menu i powrót do normalnego ekranu

### ■ Okno instrukcji POMOC EKRANOWA

(przykład: Menu dźwięku)



Pomoże Ci ekranowy przewodnik po operacjach.

#### Uwagi

- Jeżeli strojenie nie powiodło się ➔ „Ustawianie automatyczne” (str. 15)
- Jeżeli ładowanie nie powiodło się ➔ „Ładuj” (str. 15)
- Inicjalizacja wszystkich ustawień ➔ „Ustawienia fabryczne” (str. 15)
- Jeżeli poprzednim razem wyłączyłeś telewizor będący w trybie gotowości, będzie on w trybie gotowości, kiedy włączysz go przy pomocy przełącznika włączania / wyłączania zasilania.

# Korzystanie z funkcji menu

Różnorodne menu pozwalają na wykonywanie ustawień dla obrazu, dźwięku i innych funkcji.

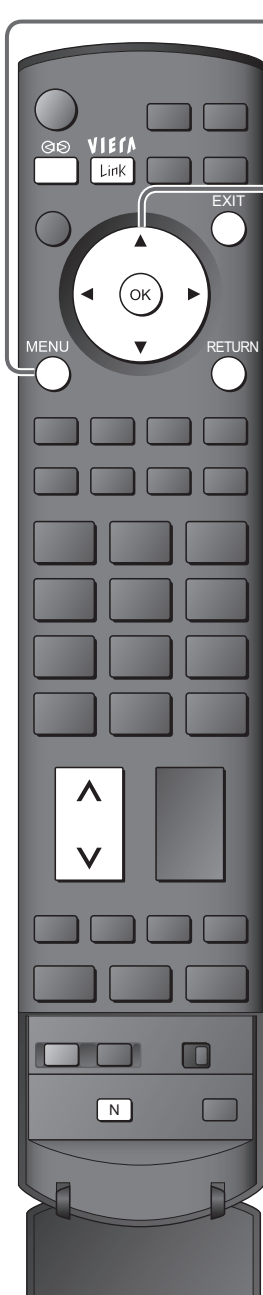

1

## Wyświetl menu

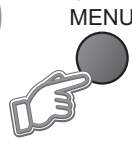

- Wyświetla funkcje, które można ustawić (różnią się w zależności od sygnału wejściowego)

2

## Wybierz menu

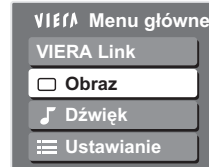

(przykład: Menu obrazu)

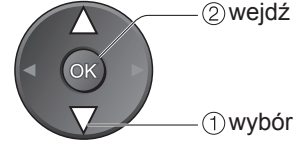

3

## Wybierz pozycję

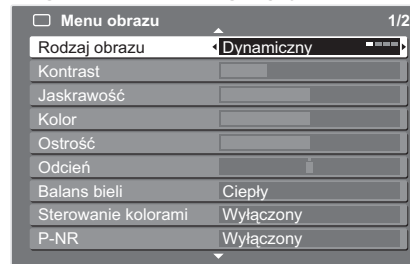

(przykład: Menu obrazu)

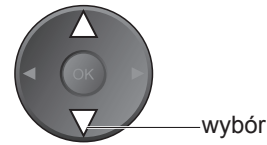

4

## Ustaw lub wybierz

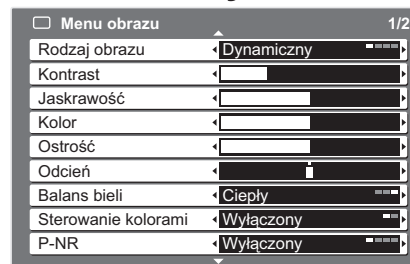

(przykład: Menu obrazu)

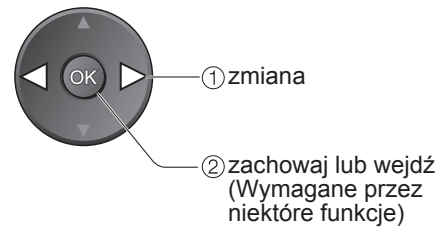

### Powrót do wyświetlanego obrazu w dowolnej chwili



### Powrót do poprzedniego ekranu



### Zmiana stron menu

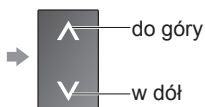

### Wybierz spośród dostępnych opcji

Liczba i położenie alternatyw



Zmieniony

### Ustaw przy pomocy suwaka



Przesunięty

### Przejdź do następnego ekranu



Wyświetla następny ekran

### Wpisywanie znaków z menu swobodnego wprowadzania

Nazwy lub liczby w przypadku niektórych elementów można wpisywać swobodnie.

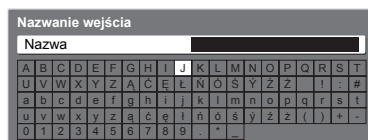

Ustaw znaki

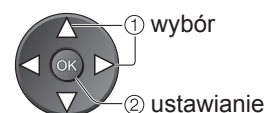

Zapisz

RETURN

### Resetowanie ustawień

- Resetowanie tylko ustawień obrazu → „Przywróć domyślne” w Menu obrazu (str. 14)
- Resetowanie tylko ustawień dźwięku → „Przywróć domyślne” w Menu dźwięku (str. 14)
- Równoczesne resetowanie ustawień obrazu i dźwięku → **N** (Resetowane są również ustawienia poziomu głośności i trybu proporcji obrazu)
- Inicjalizacja wszystkich ustawień → „Ustawienia fabryczne” w menu Konfiguracja (str. 15)

## ■ Przegląd

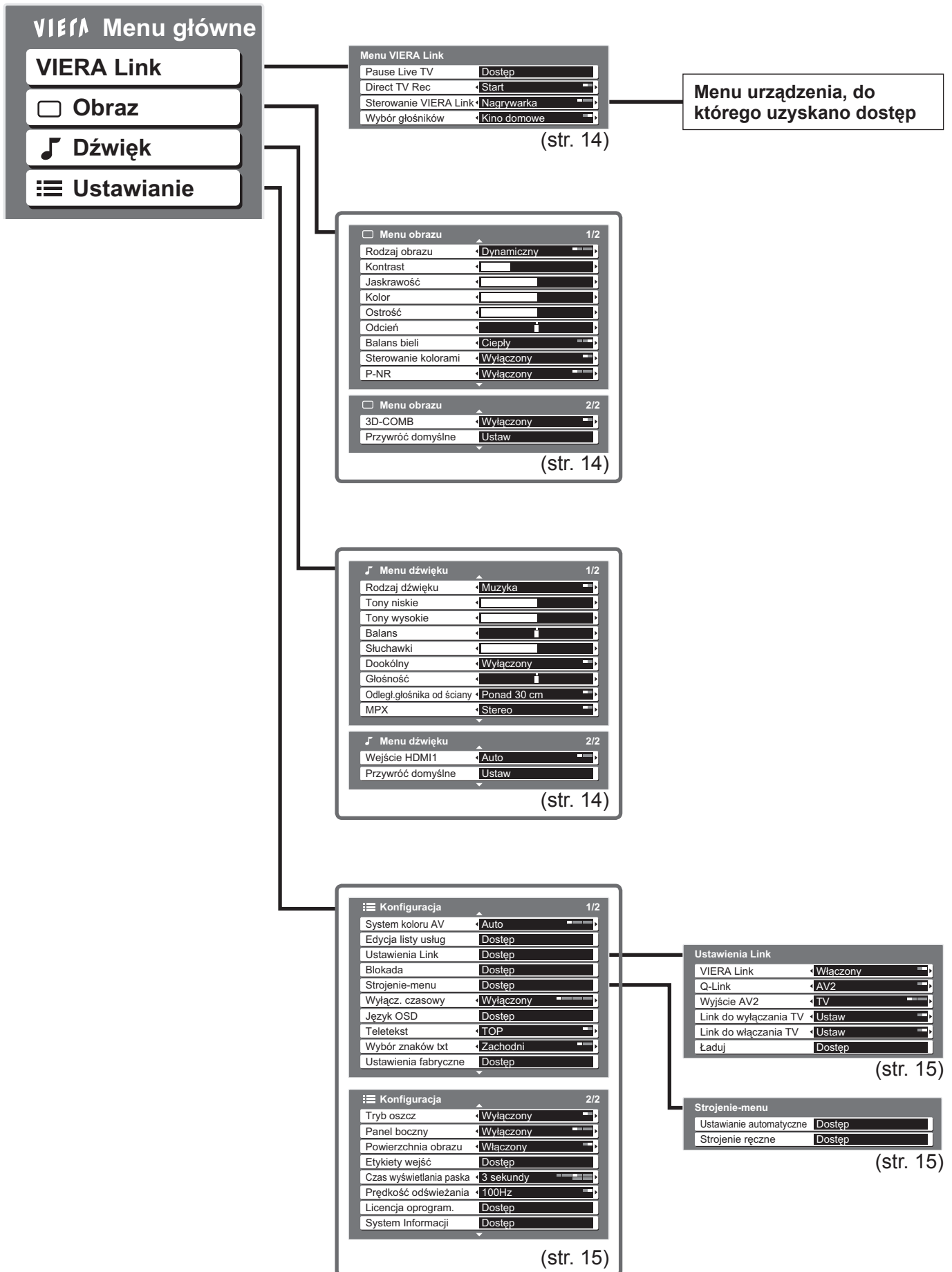

● Wybrać można tylko dostępne pozycje.

# Korzystanie z funkcji menu

## ■ Lista menu

Menu	Pozycja	Regulacje / Konfiguracje (wybór ustawień)
VIERA Link	Pause Live TV	
	Direct TV Rec	
	Sterowanie VIERA Link	Steruje podłączonym urządzeniem za pośrednictwem funkcji VIERA Link i umożliwia różne wygodne funkcje nagrywania, odtwarzania itp. ● Do menu VIERA Link można także wejść bezpośrednio przy pomocy przycisku VIERA Link pilota.
	Wybór głośników	
Obraz	Tryb pracy	Podstawowe tryby obrazu ( <b>Dynamiczny / Normalny / Kinowy / Eco</b> ) Dynamiczny : Zapewnia lepszy kontrast i większą ostrość obrazu w jasnym pomieszczeniu Normalny : Zalecany w przypadku normalnych warunków oświetlenia w pomieszczeniu Kinowy : Do oglądania filmów w ciemnym pomieszczeniu, co daje efekt obrazu wyświetlanego w kinie Eco : Automatycznie dostosowuje ustawienia obrazu do warunków oświetlenia ● Ustaw dla każdego sygnału wejściowego
	Kontrast, Jaskrawość, Kolor, Ostrość	Pozwala zwiększać i zmniejszać poziomy tych parametrów zgodnie z osobistymi upodobaniami
	Odcień	W przypadku źródła sygnału NTSC podłączonego do odbiornika telewizyjnego nasycenie obrazu można regulować zgodnie z własnym upodobaniem ● Tylko dla odbieranych sygnałów NTSC
	Balans bieli	Pozwala ustawić ogólną tonację barw obrazu ( <b>Zimny / Normalny / Ciepły</b> )
	Sterowanie kolorami	Automatycznie ustawia kolory na bardziej żywe ( <b>Wyłączony / Włączony</b> ) ● Nie działa dla sygnału PC
	P-NR	Redukcja zakłóceń obrazu Automatycznie redukuje niepożądane zakłócenia obrazu i szum migotania w elementach konturowych obrazu ( <b>Wyłączony / Minimalna / Średnia / Maksymalna</b> ) ● Nie działa dla sygnału PC
	3D-COMB	Od czasu do czasu, podczas oglądania zdjęć lub filmów w zwolnionym tempie może być widoczny kolorowy deseń Ustaw na „Włączony”, aby wyświetlić ostrzejsze i bardziej dokładne kolory ( <b>Wyłączony / Włączony</b> ) ● Tylko dla odbieranych sygnałów PAL lub NTSC ● Nie działa dla RGB, S-video, sygnału zespolonego, PC, HDMI i karty SD
	Przywróć domyślne	Naciśnij przycisk OK, aby przywrócić ustawienia domyślne bieżącego trybu obrazu
Dźwięk	Rodzaj dźwięku	Tryb podstawowego dźwięku ( <b>Muzyka / Mowy</b> )
	Tony niskie	Pozwala zwiększyć lub zmniejszyć poziom, aby uwydatnić lub zminimalizować niższe, głębsze dźwięki
	Tony wysokie	Pozwala zwiększyć lub zmniejszyć poziom, aby uwydatnić lub zminimalizować ostrzejsze, wyższe dźwięki
	Balans	Reguluje poziom głośności głośnika lewego i prawego
	Słuchawki	Reguluje głośność słuchawek nagłownych
	Dookólny	Ustawienia dźwięku otaczającego ( <b>Wyłączony / Włączony</b> ) Dostarcza dynamicznie wzbogacony sygnał w celu symulowania lepszych efektów przestrzennych ● Możliwe jest także przełączanie przy pomocy przycisku dźwięku otaczającego na pilocie zdalnego sterowania.
	Głośność	Reguluje głośność poszczególnych programów lub wejścia sygnałowego
	Odległ.głośnika od ściany	Pozwala wyregulować dźwięki niskiej częstotliwości ( <b>Ponad 30 cm / Do 30cm</b> ) ● Jeżeli odstęp z tyłu między odbiornikiem telewizyjnym a ścianą wynosi więcej niż 30 cm, zalecane jest ustawienie „Ponad 30 cm”. ● Jeżeli odstęp z tyłu między odbiornikiem telewizyjnym a ścianą nie przekracza 30 cm, zalecane jest ustawienie „Do 30cm”.
	MPX	Wybór stereo / mono ( <b>Mono / Stereo</b> ) ● Normalnie: Stereo ● Nie można odbierać sygnału stereo: Mono ● M1 / M2: Dostępne, kiedy nadawany jest podwójny sygnał mono
	Wejście HDMI 1	Wybierz pasujące do sygnału wejściowego ( <b>Auto / Cyfrowe / Analogowe</b> ) Auto : Automatyczne wykrycie cyfrowego lub analogowego źródła dźwięku Cyfrowe : Podłączenie kablem HDMI Analogowe : Podłączenie adapterem kabla HDMI-DVI ● Tylko tryb wejściowy HDMI ● Złącza HDMI2 / 3 są przeznaczone wyłącznie dla sygnału cyfrowego ● Nie są dostępne ustawienia dla HDMI2 / 3
Przywróć domyślne	Naciśnij przycisk OK, aby przywrócić ustawienia domyślne bieżącego trybu dźwięku	

## ■ Lista menu

Menu	Pozycja	Regulacje / Konfiguracje (wybór ustawień)	
Ustawianie	<b>System koloru AV</b>	Wybór dodatkowego systemu koloru na podstawie sygnałów wideo w trybie AV ( <b>Auto / PAL / SECAM / M.NTSC / NTSC</b> )	
	<b>Edycja listy usług</b>	Pomija niechciane programy lub pozwala edytować programy	
	Ustawienia Link	<b>VIERA Link</b>	Ustawienia w celu używania funkcji VIERA Link ( <b>Wyłączony / Włączony</b> )
		<b>Q-Link</b>	Pozwala wybrać, które gniazdo AV ma być wykorzystywane do przesyłania danych pomiędzy opisywanym odbiornikiem telewizyjnym a zgodną nagrywarką ( <b>AV1 / AV2</b> ) ● Wybierz gniazdo, do którego podłączona jest nagrywarka, nawet jeśli nie jest ona zgodna z funkcją Q-Link.
		<b>Wyjście AV1 / AV2</b>	Wybiera sygnał do przesyłania z odbiornika telewizyjnego do Q-Link ( <b>TV / AV1 / AV2 / AV3 / Monitor</b> ) ● Monitor: Obraz wyświetlany na ekranie ● Nie można wyprowadzać sygnałów zespolonych, PC ani HDMI.
		<b>Link do wyłączenia TV</b>	Uaktywnia funkcję synchronicznego wyłączenia ( <b>Nie / Ustaw</b> )
		<b>Link do włączania TV</b>	Uaktywnia funkcję synchronicznego włączania ( <b>Nie / Ustaw</b> )
		<b>Ładuj</b>	Przesyła ustawienia programu, języka, kraju / regionu do podłączonego do odbiornika telewizyjnego urządzenia zgodnego z funkcją Q-Link lub VIERA Link
	<b>Blokada</b>	Blokowanie programu / wejścia AV w celu uniemożliwienia do niego dostępu	
	Strojenie-menu	<b>Ustawianie automatyczne</b>	Automatycznie ustawia programy odbierane w danym obszarze
		<b>Strojenie ręczne</b>	Pozwala ręcznie ustawiać programy
	<b>Wyłącz. czasowy</b>	Ustawia czas, po którym urządzenie automatycznie wyłączy się ( <b>Wyłączony / 15 / 30 / 45 / 60 / 75 / 90 minut</b> )	
	<b>Język OSD</b>	Zmienia język wyświetlacza ekranowego	
	<b>Teletext</b>	Tryb wyświetlania teletekstu ( <b>TOP (FLOF) / List</b> )	
	<b>Wybór znaków txt</b>	Wybiera język teletekstu ( <b>Zachodni / Wschodni1 / Wschodni2</b> ) ● Zachodni: angielski, francuski, niemiecki, grecki, włoski, hiszpański, szwedzki, turecki itd. ● Wschodni1: czeski, angielski, estoński, łotewski, rumuński, rosyjski, ukraiński itp. ● Wschodni2: czeski, węgierski, łotewski, polski, rumuński itp.	
	<b>Ustawienia fabryczne</b>	Resetowanie wszystkich ustawień, np. przy przeprowadzce	
	<b>Tryb oszcz</b>	Zmniejsza jasność obrazu w celu oszczędzania energii ( <b>Wyłączony / Włączony</b> )	
	<b>Panel boczny</b>	Zwiększa jasność panelu bocznego ( <b>Wyłączony / Słabe / Pośredni / Mocne</b> ) ● Zalecany ustawianiem jest Wysoka, co zapobiega powstawaniu „obrazu szcztkowego” na panelu.	
	<b>Powierzchnia obrazu</b>	Wybór części ekranu do wyświetlania obrazu ( <b>Wyłączony / Włączony</b> ) Włączony : Powiększanie obrazu ze schowanymi brzegami. Wyłączony : Wyświetlanie obrazu w oryginalnym rozmiarze. ● Ustaw na „Włączony”, jeżeli na brzegu ekranu powstają zakłócenia. ● Funkcja jest dostępna, kiedy proporcje ekranu są ustawione na Auto (Tylko sygnał 16:9) lub 16:9. ● Tę funkcję można zapamiętać oddzielnie dla sygnałów SD (zwykła rozdzielczość) i HD (wysoka rozdzielczość).	
	<b>Etykiety wejść</b>	Nadaje etykietę lub pomija poszczególne gniazda wejściowe	
<b>Czas wyświetlania paska</b>	Ustawianie czasu pozostawiania na ekranie paska informacyjnego ● Od 0 (brak wyświetlenia) do 10 s z krokiem 1 s		
<b>Prędkość odświeżania</b>	Zmiana przetwarzania obrazu na panelu (w zależności od sygnału wejściowego) ( <b>50Hz / 100Hz</b> ) ● Normalnie ustaw na „100Hz”		
<b>Licencja oprogram</b>	Wyświetlanie informacji o licencji oprogramowania		
<b>System Informacji</b>	Wyświetlanie informacji o systemie telewizora		

- Jeżeli używany będzie komputer osobisty lub karta SD, wyświetlane będzie inne menu.
- Wybrać można tylko dostępne pozycje.

## Informacja dla użytkowników o gromadzeniu i pozbywaniu się zużytych urządzeń i baterii



Niniejsze symbole umieszczane na produktach, opakowaniach i/lub w dokumentacji towarzyszącej oznaczają, że nie wolno mieszać zużytych urządzeń elektrycznych i elektronicznych oraz baterii z innymi odpadami domowymi. W celu zapewnienia właściwego przetworzenia, utylizacji oraz recyklingu zużytych produktów i baterii, należy oddawać je do wyznaczonych punktów gromadzenia odpadów zgodnie z przepisami prawa krajowego oraz postanowieniami Dyrektyw 2002/96/WE i 2006/66/WE.



Prawidłowe pozbywanie się w/w produktów i baterii pomaga oszczędzać cenne zasoby naturalne i zapobiegać potencjalnemu negatywnemu wpływowi na zdrowie człowieka oraz stan środowiska naturalnego, który towarzyszy niewłaściwej gospodarce odpadami. Więcej informacji o zbiórce oraz recyklingu zużytych produktów i baterii można otrzymać od władz lokalnych, miejscowego przedsiębiorstwa oczyszczania lub w punkcie sprzedaży, w którym użytkownik nabył przedmiotowe towary.

Za niewłaściwe pozbywanie się powyższych odpadów mogą grozić kary przewidziane przepisami prawa krajowego.



### Dotyczy użytkowników firmowych działających na terenie Unii Europejskiej

Chcąc w odpowiedni sposób pozbyć się urządzeń elektrycznych lub elektronicznych, należy skontaktować się ze sprzedawcą lub dostawcą, który udzieli dalszych informacji.

### [Informacje o pozbywaniu się w/w urządzeń w państwach trzecich]

Niniejsze symbole obowiązują wyłącznie na terenie Unii Europejskiej. Chcąc pozbyć się w/w urządzeń elektrycznych lub elektronicznych, należy skontaktować się z władzami lokalnymi lub sprzedawcą w sprawie właściwego sposobu wyrzucania tego rodzaju przedmiotów.



### Dotyczy symbolu baterii (symbole przykładowe):

Ten symbol może występować wraz z symbolem pierwiastka chemicznego. W takim przypadku spełnia on wymagania Dyrektywy w sprawie określonego środka chemicznego.

Cd

		TH-37PV80PA	TH-42PV80PA
<b>Źródło zasilania</b>		Prąd zmienny 220-240 V, 50 / 60 Hz	
<b>Pobór mocy</b>	<b>Średnie zużycie</b>	235 W	255 W
	<b>W trybie gotowości</b>	0,7 W	

- Niniejsze urządzenie spełnia wymagania podanych poniżej norm zgodności elektromagnetycznej. EN55013, EN61000-3-2, EN61000-3-3, EN55020, EN55022, EN55024.

## Panel plazmowy z czasem eksploatacji rzędu 100.000 godzin

Przewidywany czas pracy panelu plazmowego stosowanego w serii odbiorników telewizyjnych VIERA z roku 2008 wynosi 100.000 godzin.\*

\*Pomiar ten oparty jest na czasie, po którym jasność panelu spada o połowę w stosunku do swojego maksymalnego poziomu.

Czas, po jakim jasność osiągnie ten poziom, zależy od wyświetlanych obrazów oraz warunków pracy telewizora.

Obraz szczałkowy i usterki nie są brane pod uwagę.

## Notatki klienta

Model i numer seryjny tego wyrobu można znaleźć na jego tylnej ścianie. Należy zanotować ten numer seryjny poniżej i zachować niniejszy podręcznik wraz z paragonem, jako dowód zakupu, który może okazać się pomocny w przypadku kradzieży lub zagubienia, jak również przy zgłaszaniu reklamacji w serwisie gwarancyjnym.

Model nr \_\_\_\_\_

Numer seryjny \_\_\_\_\_

## Matsushita Electric Industrial Co., Ltd.

Web Site : <http://www.panasonic-europe.com>

© 2008 Matsushita Electric Industrial Co., Ltd. All Rights Reserved.

Wydrukowano w Republice Czeskiej