



Panasonic®

Manual de instrucciones Televisión de plasma

Número de modelo **TX-P37X10Y**
TX-P42X10Y
TX-P42X10YS
TX-P50X10Y

VIERA

VIERA
Link



VIERA
IMAGE VIEWER



DVB

DOLBY
DIGITAL PLUS

dts
Digital Out



HD
TV

HDMI
HIGH-DEFINITION MULTIMEDIA INTERFACE

Lea estas instrucciones antes de utilizar su televisor y guárdelas para consultarlas en el futuro.

Las imágenes mostradas en este manual tienen solamente fines ilustrativos.

Consulte la Tarjeta de Garantía Paneuropea si necesita ponerse en contacto con su concesionario Panasonic local para que le ayude.

Español



TQB0E0794E-1

¡Convierta en un cine su sala de estar!

Experimente un nivel extraordinario de



Aviso para las funciones DVB

- Cualquier función relacionada con DVB (emisión de vídeo digital) trabajará en áreas donde se reciban emisiones terrestres digitales DVB-T (MPEG2 y MPEG4-AVC(H.264)) o donde se suministren los servicios de televisión por cable digital DVB-C (MPEG2 y MPEG4-AVC(H.264)). Consulte a su concesionario local acerca de las áreas de cobertura o a su proveedor de televisión por cable para tener acceso.
- Las funciones DVB pueden no estar disponibles en algunos países.
- Algunas funciones pueden no estar disponibles en algunos países.
- Algunas funciones pueden no estar disponibles con algunos proveedores de televisión por cable.
- Este TV es compatible con las especificaciones DVB. Pero no se garantizan los futuros servicios de DVB.

emoción multimedia

Disfrute de multimedia

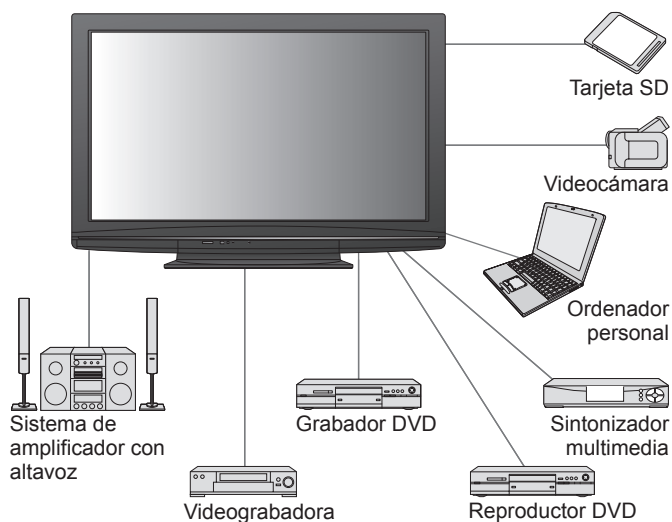

Índice

Asegúrese de leer lo siguiente

- Precauciones para su seguridad 4 (Advertencia / Precaución)
- Notas 5
- Mantenimiento 5

Guía de inicio rápido

- Accesorios / Opciones 6
- Identificación de los controles 8
- Conexión básica 10
- Ajuste automático 12

¡Disfrute de su TV!

Características básicas

- Para ver la TV 14
- Utilización de la guía de TV 18
- Visión de teletexto 20
- Para ver las entradas externas 22
- Cómo utilizar las funciones de menú 24 (imagen, calidad de sonido, etc.)

Características avanzadas

- Resintonización desde Menú Configuración 30
- Sintonización y edición de canales (DVB) 32
- Sintonización y edición de canales 34 (Análogo)
- Bloqueo para niños 36
- Introducir etiquetas 37
- Utilización de interfaz común 38
- Condición inicial 39
- Actualización del software de TV 40
- Visualización de la pantalla del PC en el TV 42
- Cómo utilizar VIERA TOOLS 43
- Visión del contenido de tarjetas SD 44 (VIERA IMAGE VIEWER)
- Funciones de enlace 46 (Q-Link / VIERA Link)
- Equipo externo 54

Preguntas más frecuentes, etc.

- Información técnica 56
- Preguntas frecuentes 61
- Especificaciones 63
- Licencia 64

Duración del panel de plasma de hasta 100.000 horas

El panel de visualización de plasma utilizado en la gama de TV VIERA de 2009 ha sido diseñado para funcionar durante un máximo de 100.000 horas.*

*Esta medición se basa en el tiempo que tarda el brillo del panel en reducirse a la mitad de su nivel máximo.

El tiempo tomado para alcanzar cada nivel puede cambiar dependiendo del contenido de imagen y del ambiente donde se utilizar el TV.

La retención de imagen y los fallos de funcionamiento no se tienen en cuenta.

Precauciones para su seguridad

Advertencia

Manejo de la clavija y el cable de alimentación

- Inserte firmemente la clavija de alimentación en la toma de corriente. (Si la clavija de alimentación está floja podrá generar calor y causar un incendio.)
- Asegure que haya un acceso fácil hacia el enchufe del cable de alimentación.
- Asegúrese de que el enchufe del cable de alimentación tiene la clavija de tierra bien conectada con el fin de prevenir descargas eléctricas.
 - Un aparato de fabricación CLASS I deberá conectarse a una toma de corriente que disponga de una conexión a tierra de protección.
- No toque la clavija de alimentación con las manos mojadas. (Esto podría causar una descarga eléctrica.)
- No utilice ningún otro cable de alimentación que no sea el suministrado con este televisor. (Podría producirse un incendio o una descarga eléctrica.)
- No dañe el cable de alimentación. (Un cable dañado puede causar un incendio o una descarga eléctrica.)
 - No desplace el televisor con el cable enchufado en una toma de corriente.
 - No ponga objetos pesados encima del cable ni tampoco ponga el cable cerca de un objeto caliente.
 - No retuerza, doble excesivamente o alargue el cable.
 - No tire del cable. Sujete la clavija cuando desconecte el cable.
 - No utilice clavijas de alimentación ni tomas de corriente que estén dañadas.

¡Si encuentra algo anormal, desconecte inmediatamente la clavija de alimentación!

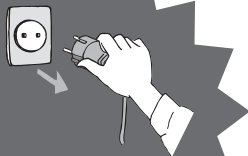

CA 220-240 V,
50 / 60 Hz



Alimentación

- Este televisor está diseñado para funcionar con CA de 220-240 V, 50 / 60 Hz.

No quite las tapas No modifique NUNCA la unidad

(Los componentes de alta tensión pueden causar una seria descarga eléctrica.)

- No retire la cubierta trasera del televisor. Vd. podría entrar en contacto con piezas bajo tensión. Las piezas instaladas en su interior no pueden ser reparadas por el usuario.
- Verifique, ajuste o repare la unidad en el establecimiento de su concesionario local de Panasonic.

No lo exponga a la lluvia ni a la humedad excesiva.

- Para prevenir daños que pudieran dar lugar a descargas eléctricas o incendios, no exponga este TV a la lluvia o humedad excesiva. Este TV no debe ser expuesto a goteos o salpicaduras de agua. No coloque objetos llenos de líquidos como jarrones, encima del TV.

No exponga la unidad a la luz solar directa ni a otras fuentes de calor

- Evite la exposición del televisor a la luz solar directa y a otras fuentes de calor. A fin de evitar que se provoque un incendio, no coloque nunca una vela o una llama de cualquier tipo sobre el televisor o cerca del mismo.

No meta objetos extraños en la unidad

- No permita que caiga en el aparato ningún objeto a través de los agujeros de ventilación (de lo contrario podrían producirse fuegos o descargas eléctricas).

No coloque el televisor encima de superficies inclinadas o inestables

- El televisor podría caer o volcar.

Utilice solamente el equipo de montaje y los pedestales dedicados

- El uso de soportes no aprobados o de otros equipos de fijación puede tener como consecuencia la inestabilidad del aparato y riesgo de lesión. Asegúrese de solicitar a su concesionario local de Panasonic que haga la instalación.
- Use soportes / pedestales aprobados (pág. 6).

No permita que los niños manejen la tarjeta SD

- Al igual que un objeto pequeño, la tarjeta SD puede ser tragada por un niño. Retire la tarjeta SD inmediatamente después de utilizarla.

Precaución

■ Desconecte la clavija de alimentación cuando limpie el televisor

- La limpieza del televisor conectado a una toma de corriente puede causar una descarga eléctrica.

■ Si no va a usar el televisor por largo tiempo, desconéctelo de la red

- Siempre que la clavija de alimentación esté conectada a una toma de corriente activa, este televisor consumirá algo de energía a pesar de estar apagado.

■ Transporte solamente en posición vertical

- Transportar el televisor con su panel de la pantalla hacia arriba o hacia abajo podría causar daños en los circuitos internos.

■ Deje espacio libre suficiente alrededor de la unidad para que se disipe el calor

Distancia mínima

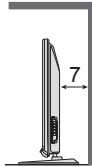
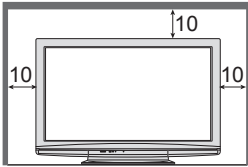

(cm)

- Al usar el pedestal, guarde el espacio debido entre la base del televisor y el suelo.
- En caso de usar la abrazadera de suspensión de pared, observe las instrucciones del manual del soporte.

■ No tape las aberturas de ventilación traseras

- La ventilación cubierta por cortinas, periódicos, manteles, etc. puede causar recalentamiento, incendio o accidente por corriente eléctrica.

■ No exponga sus oídos a volumen excesivo de los auriculares

- Puede causarse un daño irreversible del oído.

■ El TV es un objeto pesado. El TV deberán manejarlo 2 personas o más. Apoye el TV como se muestra para evitar lesiones si se vuelca o se cae.

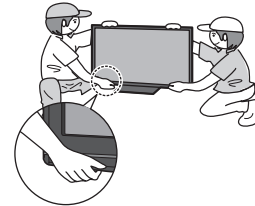

Notas

No muestre una imagen fija durante mucho tiempo

Esto hace que la imagen permanezca en la pantalla de plasma ("retención de imagen"). Esto no se considera como un fallo de funcionamiento y no está cubierto por la garantía.

Imágenes fijas típicas

- Número de programa y otros logos
- Imagen visualizada en el modo 4:3
- Videojuego
- Imagen de ordenador



Para impedir la retención de la imagen, el contraste se reduce automáticamente después de unos pocos minutos si no se envían señales ni se realizan operaciones. (pág. 61)

■ Función automática de puesta en espera

- Si no se reciben señales y no se realiza ninguna operación en el modo Analogue TV durante 30 minutos, el televisor se pondrá automáticamente en el modo de espera.

■ Mantenga el televisor alejado de los siguientes tipos de equipos

- Equipo electrónico
En particular, no ponga equipos de vídeo cerca de la unidad (la interferencia electromagnética puede distorsionar las imágenes / el sonido).
- Equipo con sensor de infrarrojos
Este televisor también emite rayos infrarrojos (esto puede afectar al funcionamiento de otro equipo).

Mantenimiento

Desconecte primero la clavija de alimentación de la toma de corriente.

Panel de la pantalla

Cuidado diario: Limpie suavemente la superficie pasando un paño suave para eliminar la suciedad.

Suciedad difícil de quitar: Limpie la superficie con un paño suave humedecido con agua limpia o con detergente neutro diluido (1 parte de detergente por 100 partes de agua). Luego, pase un paño suave y seco por la superficie hasta dejarla limpia y seca.

Precaución

- La superficie del panel de la pantalla ha recibido un tratamiento especial y puede estropearse fácilmente. No golpee suavemente la superficie ni la raye con sus uñas u otro objeto duro.
- Tenga cuidado de no someter la superficie a insecticidas, disolventes, diluyentes o demás productos volátiles (éstos podrían degradar la calidad de la superficie).

Mueble, Pedestal

Cuidado diario: Limpie la superficie pasando un paño suave y seco.

Suciedad difícil de quitar: Humedezca un paño suave en agua limpia o en agua que contenga una pequeña cantidad de detergente neutro. Luego, escurra el paño y páselo por la superficie para limpiarla. Finalmente, limpie la superficie pasando un paño seco.

Precaución

- Tenga cuidado de no aplicar detergentes sobre las superficies del televisor. (El líquido en el interior del televisor podría causar fallos en el mismo.)
- Tenga cuidado de no someter las superficies a insecticidas, disolventes, diluyentes o demás productos volátiles (éstos podrían deteriorar la superficie pelando la pintura).
- No permita el contacto prolongado de la carcasa o el pedestal con materiales de goma o PVC.

Clavija de alimentación

Limpie la clavija de alimentación pasando un paño seco a intervalos regulares. (La humedad y el polvo pueden causar un incendio o una descarga eléctrica.)

Accesorios / Opciones

Accesorios estándar

- Mando a distancia
 - N2QAYB000328



Verifique que tenga los accesorios y elementos mostrados

- Pilas para el mando a distancia (2)
 - R6 (UM3)

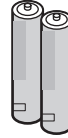

- Cable de alimentación
 - ➔ pág. 11

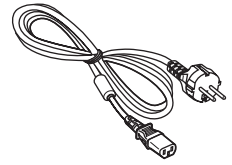

- Manual de instrucciones

- Paño de limpieza

(TX-P37X10Y)
(TX-P42X10Y)
(TX-P50X10Y)



- Pedestal
 - ➔ pág. 7

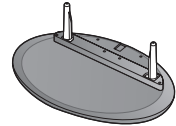

- Garantía Paneuropea

- Este producto contiene partes posiblemente peligrosas (como bolsas de plástico), que pueden ser respiradas o tragadas por accidente por niños pequeños. Mantenga estas partes fuera del alcance de los niños pequeños.

Accesorios opcionales

Soporte para colgar en pared
● TY-WK4P1RW

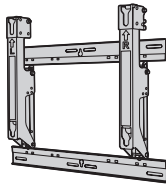

Precaución

- Para mantener el rendimiento y la seguridad de la unidad, asegúrese absolutamente de pedir a su concesionario o contratista autorizado que asegure los soportes para colgar en pared.
- Le con mucha atención las instrucciones que acompañan al pedestal, y asegúrese absolutamente de tomar los pasos necesarios para impedir que vuelque el TV.
- Maneje cuidadosamente el TV durante la instalación porque someterlo a golpes u otras fuerzas puede dañarlo.
- Tenga cuidado cuando fije las ménsulas de pared en la pared. Asegúrese siempre de que no haya cables eléctricos ni tuberías en la pared antes de colgar el soporte.
- Para prevenir caídas y lesiones, desmonte el TV de su soporte de suspensión si no lo va a utilizar durante el tiempo prolongado.

Instalación / extracción de las pilas del mando a distancia

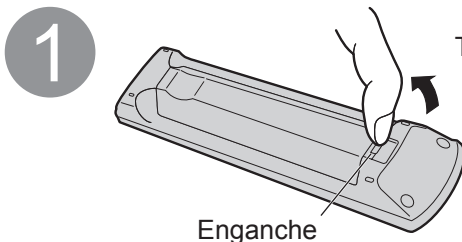

Tire para abrir

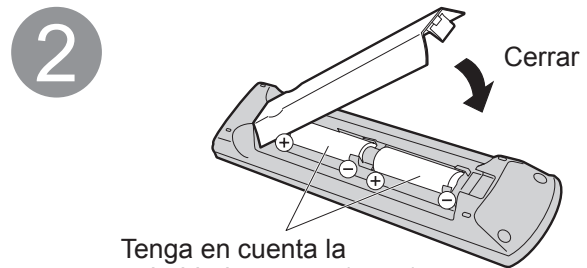

Tenga en cuenta la polaridad correcta (+ o -)

Precaución

- La instalación incorrecta puede causar fugas de las pilas y corrosión, lo que dará el mando a distancia.
- No mezcle pilas viejas y nuevas.
- No mezcle tipos diferentes de pilas (como pilas alcalinas y de manganeso).
- No utilice baterías (Ni-Cd).
- No queme ni rompa las pilas.
Las pilas no deberán exponerse a un calor excesivo, al fuego ni a otras cosas similares.

Colocación del pedestal

Advertencia

No desarme ni modifique el pedestal.

- De lo contrario, el TV podría caerse y dañarse, y también podrían causarse lesiones a personas.

Precaución

No utilice ningún otro TV y pantallas.

- De lo contrario, el TV podría caerse y dañarse, y también podrían causarse lesiones a personas.

No utilice el pedestal si está deformado o dañado.

- Si utiliza el pedestal estando éste dañado podrían causarse lesiones a personas. Póngase en contacto inmediatamente con el concesionario Panasonic más cercano.

Durante la instalación, asegúrese de que todos los tornillos estén firmemente apretados.

- Si durante el ensamblaje no se toma el cuidado suficiente para asegurarse de que los tornillos estén apretados correctamente, el pedestal no será lo suficientemente fuerte para servir de apoyo al TV, y podría caerse y dañarse, y también causar lesiones a personas.

Asegúrese de que el TV no se caiga.

- Si se golpea el TV o los niños se suben al pedestal estando el TV instalado, el TV podrá caerse y causar lesiones a personas.

Para instalar y retirar el TV se necesitan dos o más personas.

- Si no hay presentes dos o más personas, el TV podrá caerse y se podrán causar lesiones a personas.

- A** Tornillo de ensamblaje (4) (plateado)
● XYN5+F18FN



- B** Tornillo de ensamblaje (4) (negro)
● THEL061N



- C** Poste (2)
● R: TBLA3685
● L: TBLA3686

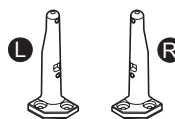

- D** Base
● TBLX0093 (TX-P37X10Y, TX-P42X10Y)
● TBLX0111 (TX-P42X10YS)
● TBLX0097 (TX-P50X10Y)

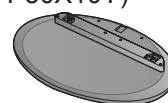

Ensamblaje del pedestal

Utilice los cuatro tornillos de ensamblaje **A** para apretar firmemente los postes derecho e izquierdo a la base.

- Asegúrese de que los tornillos estén apretados firmemente.
- Apretar de forma incorrecta los tornillos de ensamblaje puede destruir las roscas.
- En la parte inferior de los postes están estampadas las marcas "L" (izquierdo) o "R" (derecho).

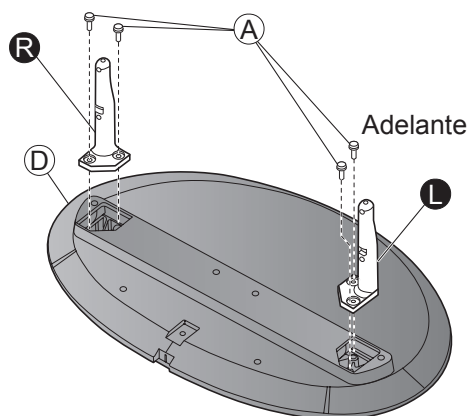

Fijación del TV

Utilice los tornillos de ensamblaje **B** para apretar firmemente.

- Asegúrese de que los tornillos estén apretados firmemente.
- Realice el trabajo en una superficie horizontal y nivelada.

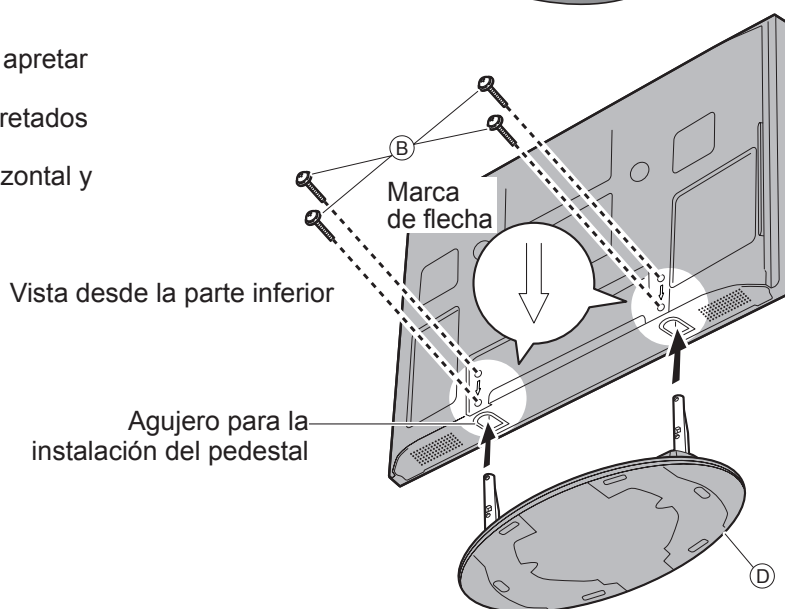

Identificación de los controles

TV

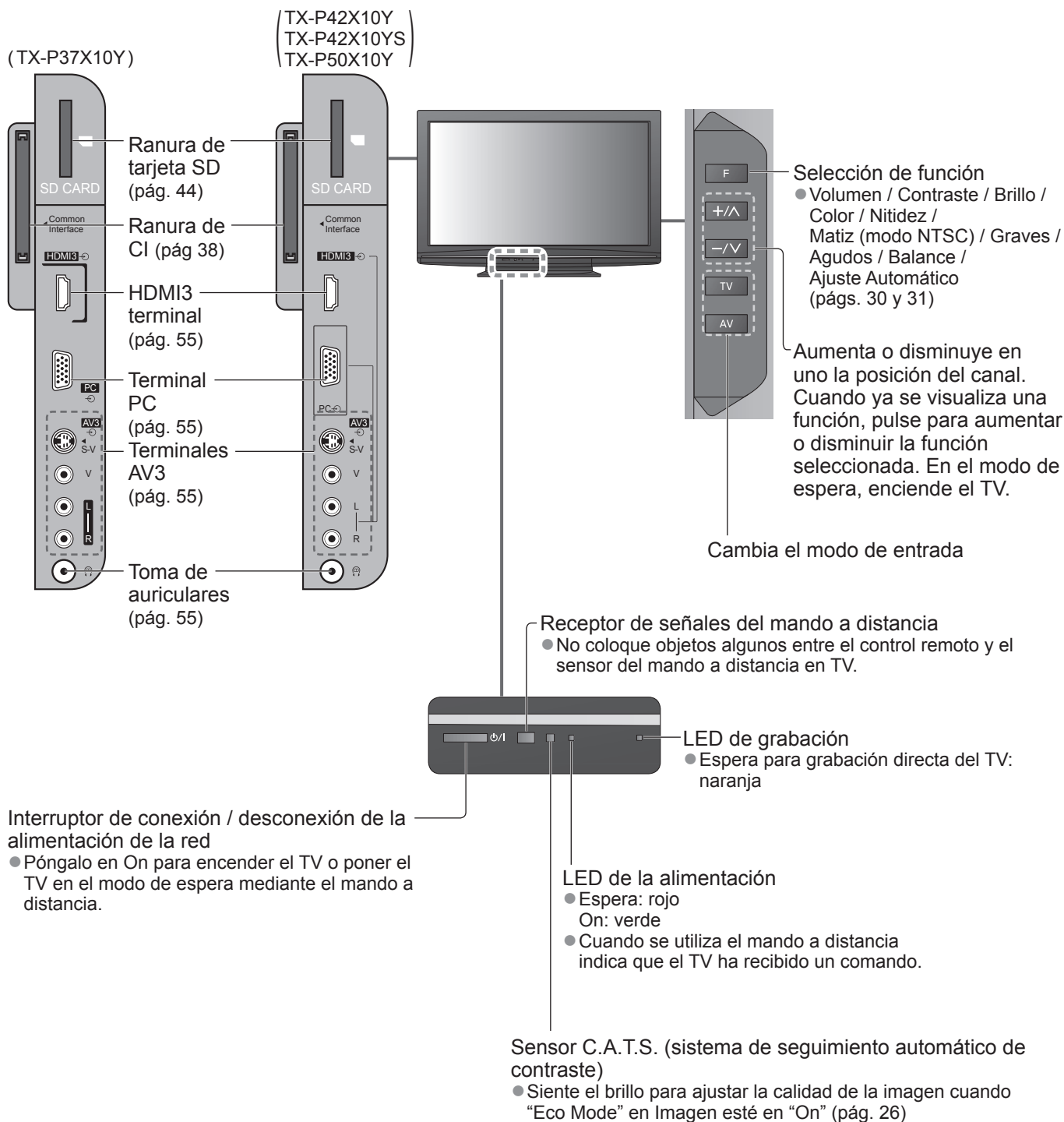

Mando a distancia

VIERA IMAGE VIEWER (pág. 44)

- Cambia al modo de visión de la tarjeta SD

Interruptor On / Off de espera

- Activa o desactiva el modo de espera del TV

Aspecto (pág. 16)

- Cambia la relación de aspecto desde la lista Selección de aspecto
- También es posible pulsando este botón repetidamente hasta que usted alcanza el aspecto deseado

Menú principal (pág. 24)

- Pulse para tener acceso a los menús Imagen, Sonido y Menú Configuración

Información de Canal / Programa (pág. 15)

- Visualiza información de canales y programas

Menú VIERA Link (pág. 50)

- Accede al menú VIERA Link

OK

- Confirma las selecciones y opciones
- Pulse después de seleccionar las posiciones de los canales para cambiar rápidamente de canal

Menú de opciones (pág. 17)

- Ajuste fácil para opciones de visión y sonido

Botones coloreados

- Se utilizan para seleccionar, navegar por y utilizar varias funciones

Teletexto (pág. 20)

- Cambie el modo de teletexto

Subtítulos (pág. 16)

- Visualiza subtítulos

Botones numéricos

- Cambia canales y páginas de teletexto
- Establece caracteres
- En el modo de espera enciende el TV

Silenciador de sonido

- On o Off el silenciamiento de sonido

Subida / Bajada del volumen

Selección del modo de entrada

- TV - cambia el modo DVB-C / DVB-T / Analógico (pág. 14)
- AV - cambia al modo de entrada de AV desde la lista Selección entrada (pág. 22)

Grabación directa del TV (págs. 48 y 50)

- Graba programas inmediatamente en el grabador DVD / Videograbadora con la conexión Q-Link o VIERA Link

Normalizar (pág. 24)

- Restablece los ajustes de imagen y sonido a sus niveles predeterminados

Salir

- Vuelve a la pantalla de visión normal

VIERA TOOLS (pág. 43)

- Visualiza algunos iconos de características especiales y permite acceder a ellos fácilmente.

Guía (pág. 18)

- Visualiza la Guía de TV

Botones del cursor

- Hacen selecciones y ajustes

Volver

- Vuelve al menú / página anterior

Retención

- Congelación / descongelación de imagen (pág. 15)
- Retiene la página de teletexto actual (modo de teletexto) (pág. 20)

Índice (pág. 21)

- Vuelve a la página de índice de teletexto (modo de teletexto)

Surround (pág. 27)

- Cambia el sonido Surround

Aumento / Disminución de canal

- Selecciona los canales en orden

Operaciones de equipos conectados (págs. 23 y 52)



Conexión básica

El equipo externo y los cables mostrados no son suministrados con este TV.

Asegúrese de que la unidad esté desconectada de la toma de corriente antes de conectar o desconectar cualquier cable. Cuando desconecte el cable de alimentación, asegúrese absolutamente de desconectar primero la clavija de alimentación de la toma de corriente.

Ejemplo 1 Conexión de antena

TV solamente

Parte trasera del TV

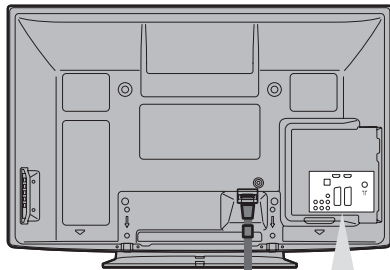

CA 220-240 V,
50 / 60 Hz



Cable de alimentación
(suministrado)

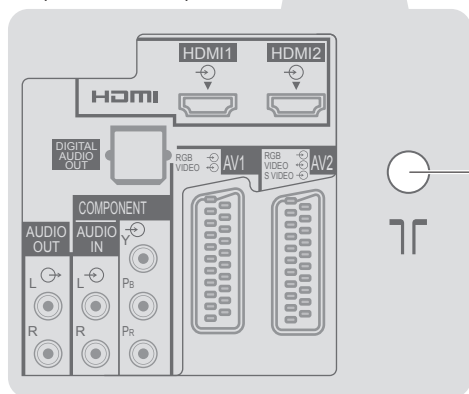

Antena
terrestre

Cable

Cable de
RF

Ejemplo 2 Conexión de grabador DVD / Videograbadora

TV, grabador DVD o videograbadora

Parte trasera del TV

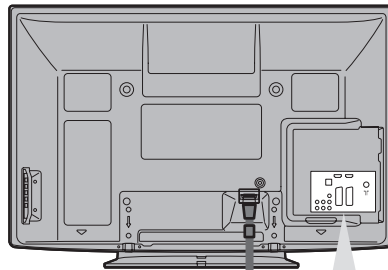

CA 220-240 V,
50 / 60 Hz



Cable de alimentación
(suministrado)

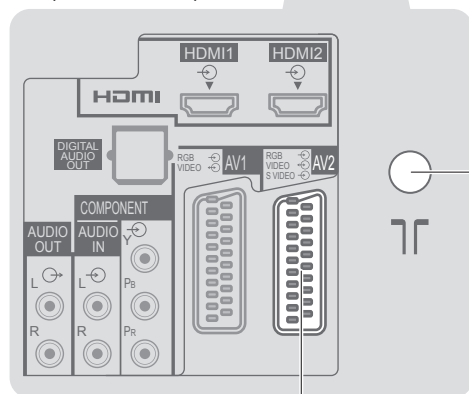

Antena
terrestre

Cable

Cable de RF

Cable SCART
completamente
cableado

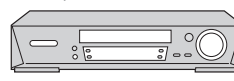

Grabador DVD o
videograbadora

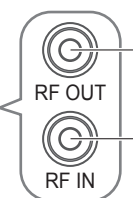

Cable de RF

Nota

- Conecte a AV1 / AV2 del TV para un grabador DVD / videograbadora compatible con Q-Link (pág. 48).
- Para el equipo compatible con HDMI es posible conectar a los terminales HDMI (HDMI1 / HDMI2 / HDMI3) utilizando un cable HDMI (pág. 54).
- Conexión Q-Link → pág. 46
- Conexión VIERA Link → págs. 46 y 47
- Lea también el manual del equipo.

Ejemplo 3

Conexión de grabador DVD / videograbadora y sintonizador multimedia

TV, grabador DVD / videograbadora y sintonizador multimedia

Parte trasera del TV

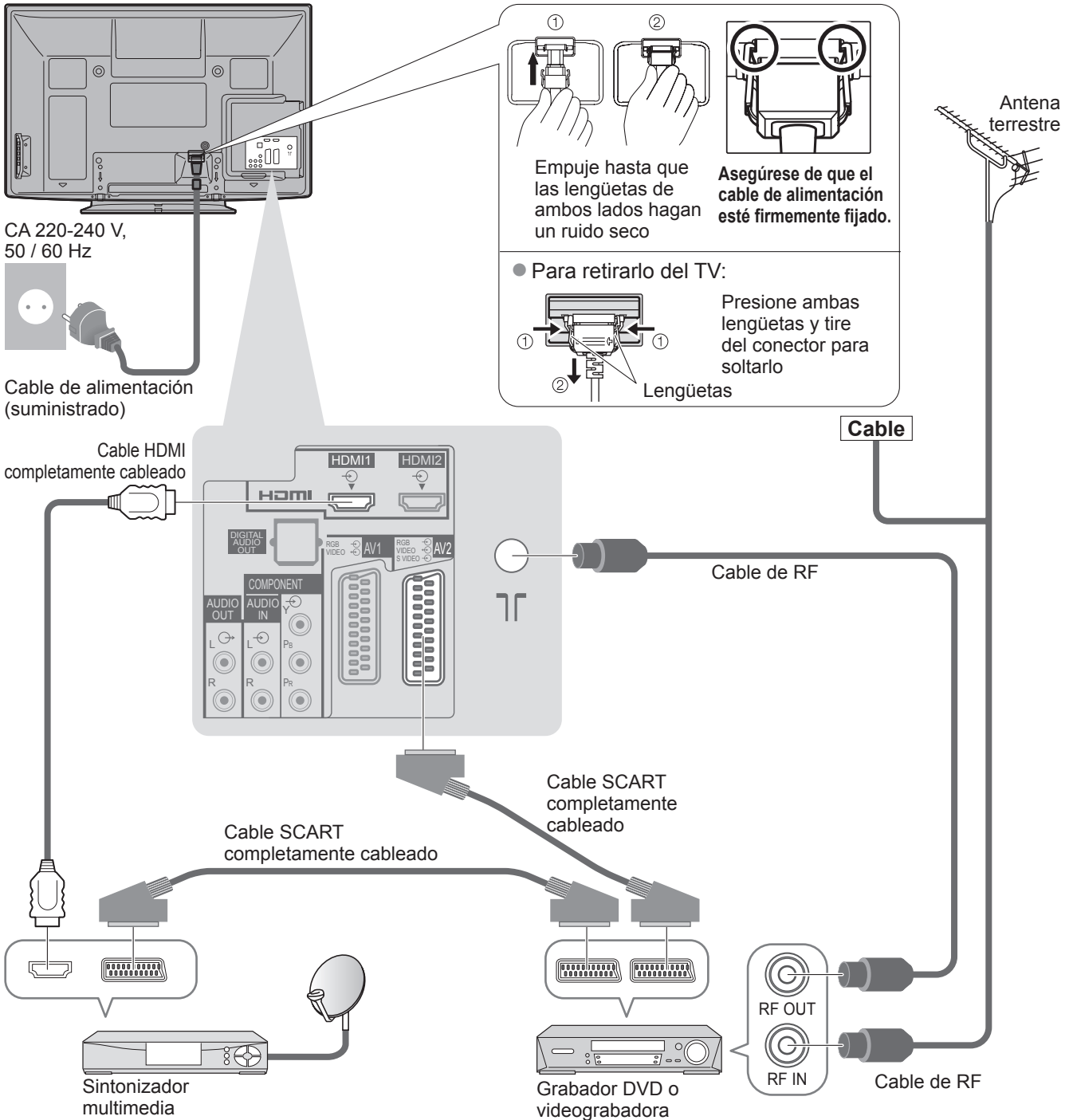

Ajuste automático

Busque y memorice automáticamente canales de TV.

- Estos pasos no son necesarios si el ajuste ha sido completado por su concesionario local.
- Termine las conexiones (págs. 10 y 11) y los ajustes (sin son necesarios) del equipo conectado antes de iniciar el ajuste automático. Para conocer detalles de los ajustes para el equipo conectado, lea el manual del equipo.

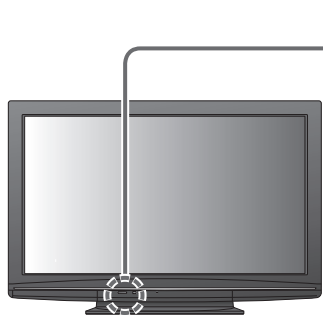

1 Enchufe el TV en la toma de corriente y enciéndalo (Tarda unos pocos segundos en visualizarse)



2 Seleccione el idioma

Menüsprache			
Deutsch	Dansk	Polski	Srpski
English	Svenska	čeština	Hrvatski
Français	Norsk	Magyar	Slovenščina
Italiano	Suomi	Slovenčina	Latviešu
Español	Türkçe	Български	eesti keel
Portugués	Ελληνικά	Română	Lietuvių
Nederlands			



3 Seleccione su país

País		
Alemania	Dinamarca	Polonia
Austria	Suecia	República Checa
Francia	Noruega	Hungría
Italiano	Finlandia	Eslovaquia
España	Luxemburgo	Esloveno
Portugal	Bélgica	Estonio
Suiza	Holanda	Lituano
Malta	Turquía	Europa del Este
Andorra	Grecia	



La configuración automática empieza

- El Ajuste Automático empezará a buscar los canales de TV y los memorizará. El orden de los canales clasificados dependerá de la señal de TV, el sistema de emisión y las condiciones de recepción.

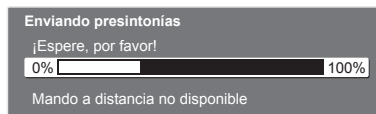

- Si está conectado un grabador compatible con Q-Link, VIERA Link u otra tecnología similar (pág. 48), los ajustes del canal, el idioma, el país / la región se descargan automáticamente al grabador.
- Si ha fallado la descarga, usted puede descargar más adelante mediante el elemento de menú. ➔ "Descargar" (pág. 28)

4 Seleccione "Casa"

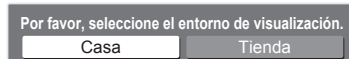

Ajuste Automático termina ahora y se pueden ver programas en su TV.



- Para verificar de un vistazo la lista de canales ➔ "Utilización de la guía de TV" (págs. 18 y 19)
- Para editar canales ➔ "Sintonización y edición de canales" (págs. 32 - 35)

Utilizando las visualizaciones en pantalla

A muchas de las características disponibles de este TV se puede acceder mediante el menú de visualización en pantalla.

■ Cómo utilizar el mando a distancia



Mueve el cursor / selecciona el elemento de menú



Mueve el cursor / ajusta los niveles / selecciona entre una gama de opciones



Accede al menú / memoriza ajustes después de hacerlos o opciones después de establecerlas



Vuelve al menú anterior



Abre el menú principal



Sale del sistema de menú y vuelve a la pantalla de visión normal

■ AYUDA EN PANTALLA

(ejemplo: Sonido)



La guía de operación le ayudará.

Nota

- Si ha fallado la sintonización → "Ajuste Automático" (págs. 30 y 31)
- Para inicializar todos los ajustes → "Condición inicial" (pág. 39)
- Si apagó el TV durante el modo de espera la última vez, el TV estará en el modo de espera cuando encienda la próxima vez con el interruptor On / Off de la alimentación.

■ Ajuste Automático cambia dependiendo del país que usted selecciona

- Selección de emisora favorita (si selecciona "Suecia")

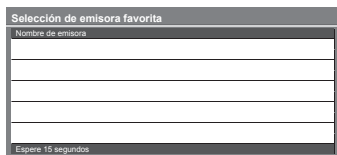

② establecer
① seleccione la red

- Seleccionar región (si selecciona "Finlandia")



① seleccione región
② establecer

- Modo de búsqueda (si selecciona "Suecia" o "Finlandia")



① seleccione modo
② establecer

- Ajuste automático - Analógico

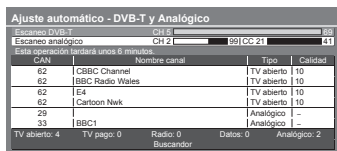

- Ajuste automático - DVB-T (si selecciona un país excepto "Portugal", "Polonia", "Hungría" y "Europa del Este")

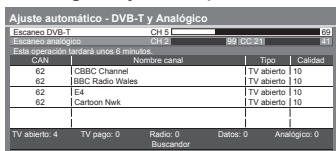

- Ajuste automático - DVB-C (si selecciona "Suecia" o "Finlandia")

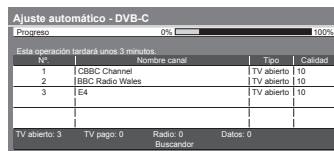

■ Si selecciona "Tienda" por error

Vuelva a la selección del ambiente de visión pulsando el botón RETURN.

Seleccione "Casa"



Ajuste Automático termina

- Si establece "Off" o "On" en este menú, el TV estará en el ambiente de visión "Tienda".
- Para volver al ambiente de visión "Casa", inicialice todos los ajustes accediendo a la Condición inicial.
→ "Condición inicial" (pág. 39).



① seleccionar
② establecer

Para ver la TV



1 Conecte la alimentación (Pulse durante 1 segundo aproximadamente)



- El interruptor On / Off de la alimentación deberá estar en ON. (pág. 8)

2 Seleccione el modo

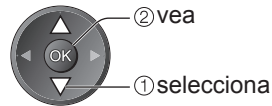
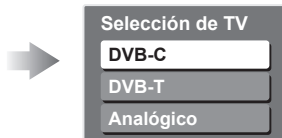

- Los modos seleccionables cambian dependiendo del país que usted selecciona (pág. 12).
- Si no se visualiza el menú "Selección de TV", pulse el botón TV para cambiar el modo.

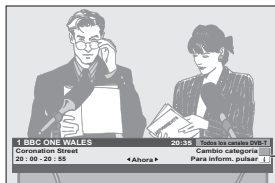

La bandera Información aparece siempre que usted selecciona un canal

- Para conocer detalles → pág. 15

- También es posible seleccionar el modo pulsando repetidamente el botón TV del mando a distancia o del panel lateral del TV. (pág. 8)

3 Seleccione un canal

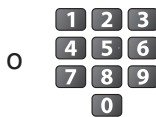

- Para seleccionar un número de posición de canal de más de dos dígitos como, por ejemplo, el 399

→ 3 → 9 → 9

- Para seleccionar de la lista de canales

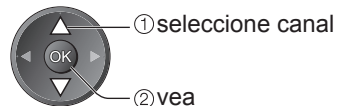

Nota

- Para ver TV de pago → "Utilización de interfaz común" (pág. 38)

■ Seleccione un canal utilizando la bandera Información (pág. 15)

Antes de cambiar canales es posible confirmar el nombre del canal y el programa.

Visualice la bandera Información si ésta no se visualiza

Seleccione el canal mientras se visualiza la bandera



- En "Tiempo visual. info." (pág. 29) es posible poner el tiempo de visualización.

■ Seleccione un canal utilizando la guía de TV (pág. 18)

Es posible confirmar la Guía de TV (EPG o Lista de canales) antes de cambiar canales.

- Esta función puede no estar disponible en algunos países.

Visualice la Guía de TV

Seleccione el canal



■ Otras funciones útiles

Retención

Congelación / descongelación de imagen HOLD 

Visualice la bandera Información

Visualice la bandera Información 





● También aparece cuando se cambia un canal



Características disponibles / Significado de mensajes



Número de Canal

- Para confirmar el nombre de otro canal sintonizado ➔ 
- Para ver un canal listado en la bandera ➔ 
- Información del siguiente programa (DVB) ➔ 
- Para ocultar ➔ 
- Información extra (DVB) ➔  (pulse de nuevo para ocultar la bandera)
- Para establecer el tiempo de visualización ➔ "Tiempo visual. Info" (pág. 29)

 Silenciamiento de Sonido en On

Mala señal
Mala calidad de la señal de TV

Codificado
Programa codificado

Dolby D +, Dolby D
Pista de audio Dolby Digital Plus o Dolby Digital

 Servicio de subtítulos disponible

 Servicio de teletexto disponible

 Audio múltiple disponible

 Vídeo múltiple disponible

Estéreo, Mono
Modo de Audio

1 - 90
Tiempo restante de Temporizador
● Para ajustes ➔ pág. 17

Para ver la TV

■ Otras funciones útiles

Visualice subtítulos

Visualización / Ocultación de subtítulos (si están disponibles)

- Para cambiar el idioma para DVB (si está disponible)
 - ➔ “Subtítulo preferido” (pág. 29)



Nota

- Si pulsa el botón STTL en el modo Analógico, éste cambiará al servicio de teletexto y llamará a su página favorita (pág. 21). Pulse el botón EXIT para volver al modo TV.

Aspecto

Cambie la relación de aspecto (tamaño de la imagen)



Disfrute viendo la imagen con su tamaño y aspecto óptimos.

Normalmente, los programas tienen una señal de control de aspecto (señal de pantalla panorámica, etc.), y el TV elegirá la relación de aspecto automáticamente según la señal de control de aspecto (pág. 56).

■ Si quisiera cambiar la relación de aspecto manualmente

Visualice la lista Selección de aspecto

Seleccione el modo mientras se visualice la lista

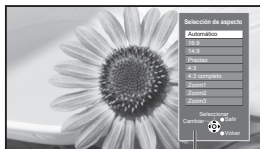

Lista Selección de aspecto

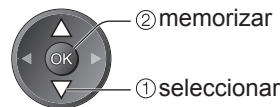

- Para cambiar el modo utilizando solamente el botón ASPECT
 - ➔  (Pulse repetidamente hasta alcanzar el modo deseado)

Automático



Se elige la mejor relación y la imagen se amplía hasta llenar la pantalla.
Para conocer detalles ➔ pág. 56

16:9



Visualiza directamente la imagen a 16:9 sin distorsión (anamórfica).

4:3 completo



Visualiza una imagen 4:3 ampliada horizontalmente para ajustarse en la pantalla.
● Señal HD solamente

14:9

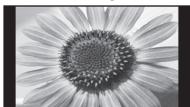

Visualiza la imagen con el ajuste 14:9 estándar sin distorsión.

Zoom1



Visualiza una imagen de buzón de 16:9 o una imagen de 4:3 sin distorsión.

Preciso



Visualiza una imagen 4:3 en toda la pantalla. El alargamiento sólo se nota en los bordes izquierdo y derecho.

Zoom2

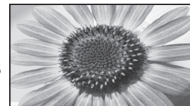

Visualiza una imagen de buzón de 16:9 (anamórfica) en toda la pantalla sin distorsión.

4:3



Visualiza la imagen con el ajuste 4:3 estándar sin distorsión.

Zoom3



Visualiza una imagen de buzón de 2,35:1 (anamórfica) en toda la pantalla sin distorsión. A 16:9 visualiza la imagen al máximo (con un ligero aumento).

Nota

- Sólo “16:9” y “4:3 completo” están disponibles en los canales HD.
- En el modo de entrada PC sólo se encuentran disponibles “16:9” y “4:3”.
- No está disponible cuando la función de subtítulos está activa.
- No disponible en el servicio de teletexto.
- El modo de aspecto se puede memorizar separadamente para las señales SD (definición estándar) y HD (alta definición).

■ Otras funciones útiles

Visualice los ajustes seleccionables para el programa actual

Verifique o cambia instantáneamente el estado del programa actual



● Para cambiar

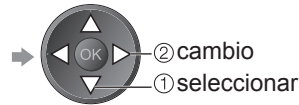

Multi Vídeo (Modo DVB)

Le permite seleccionar la imagen (si está disponible)

Multi Audio (Modo DVB)

Le permite seleccionar entre idiomas alternativos para las pistas de sonido (si están disponibles)

Subcanal (Modo DVB)

Le permite seleccionar el programa multialimentación – subcanal (si está disponible)

Idioma del subtítulo (Modo DVB)

Le permite seleccionar el idioma en el que deberán aparecer los subtítulos (si están disponibles)

Caracteres teletexto

Establece el idioma de teletexto
➔ Menú Configuración (pág. 29)

Idioma de teletexto (Modo DVB)

Le permite seleccionar entre idiomas alternativos para las pistas de sonido (si están disponibles)

MPX (Modo Analógico)

➔ Menú Sonido (pág. 27)

Corrección volumen

Ajusta el volumen de canal individual o el modo de entrada

Nota

● También es posible cambiar los ajustes en la lista de menús (págs. 26 - 29).

Temporizador

Apaga el TV automáticamente después de pasar un tiempo establecido

Visualice el menú



Seleccione "Configuración"

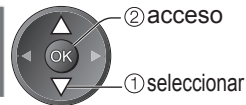

Seleccione "Temporizador" y ponga el tiempo

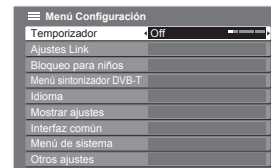

- Para cancelar ➔ Elija "Off" o apague el TV.
- Para visualizar el tiempo restante ➔ Bandera Información (pág. 15)

Nota

● Cuando el tiempo restante está dentro de 3 minutos, el tiempo restante parpadeará en la pantalla.

Utilización de la guía de TV

Guía de TV—La Guía de programas electrónica (EPG) provee una lista en pantalla de los programas que están siendo emitidos actualmente, y de las emisiones próximas de los siete días siguientes (dependiendo de las emisoras).

- Esta función cambia dependiendo del país que usted selecciona (pág. 12).
- DVB-T y los canales analógicos se visualizan en la misma pantalla de la guía de TV. Los canales analógicos se enumerarán después de los canales DVB-T, pero no habrá listas de programas. “D” significa canal DVB-T y “A” significa canal analógico.
- Cuando se enciende este TV por primera vez, o cuando el TV se mantiene apagado durante más de una semana, la Guía de TV puede tardar cierto tiempo en mostrarse completamente.



1 Seleccione el modo

→ pág. 14



2 Vista de la guía de TV

- Para cambiar la disposición (Apaisado / Vertical) →

Tiempo de la Guía de TV: Ejemplo: Mi 24/10/2007 10:46

Fecha y hora actuales: Mi 24

Fecha de la Guía de TV: Mi 24

Programa: Todos los tipos, Todos canales

Time	19:30	20:00	20:30	21:00
D 1 BBC ONE	Eastender	DIY SOS	The Bill	Red Cap
D 7 BBC THREE	Hot Wars		Holiday Program	
D 14 E4	Emmerdal	Coronation Street	The Bill	
D 70 BBC FOUR	10 O'clock News BBC	Pepsi Char.	Good bye Coast	
D 72 BBC 2W	Panorama	Spring watch		
D 105 BBCI	I'm A Celebrity	Pop Idol	News	
D 719 BBC Radi	Rugby	15 To 1	The Bill	

Seleccionar canal: Salir, Seleccionar programa, Visualizar, Volver

Info: Cambiar visualización, Seleccionar anuncios, Tipo prog., Categoría

Posición y nombre de canal: Anuncios, Apaisado (Visualiza por canal)

Tiempo de la Guía de TV: Ejemplo: Mi 24/10/2007 10:46

Fecha y hora actuales: Mi 24

Fecha de la Guía de TV: Mi 24

Programa: Todos los tipos, Todos canales

Time	19:30-20:00	20:00-20:30	20:30-21:00	21:00-22:00	22:30-23:00	23:00-23:30	23:00-00:00
D 1 BBC ONE	Eastender	DIY SOS	The Bill	Red Cap	Live Junction	POP 100	Rugby

Seleccionar programa: Salir, Seleccionar canal, Visualizar, Volver

Info: Cambiar visualización, Seleccionar anuncios, Tipo prog., Categoría

Vertical (Visualiza por tiempo)

■ Para volver al TV



■ Al día anterior (Modo DVB)



■ Al día siguiente (Modo DVB)



■ Para ver el programa

Seleccione el programa o el canal

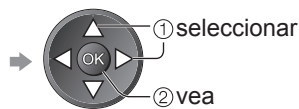

■ Para ver detalles del programa (Modo DVB)

Seleccione el programa



■ Para ver una lista de canales del tipo seleccionado (Modo DVB)



(Lista Tipo)

Tipo prog.
Todos los tipos
Todos los tipos
Películas
Noticias
...



■ Para ver una lista de canales de la categoría seleccionada



(Lista Categoría)

Categoría
Todos canales
Todos canales
Todos los canales DVB-T
Todos los canales analógicos
Canales gratuitos
Canales de pago
TV
Radio
Favorito 1
Favorito 2
Favorito 3
Favorito 4

Sólo están listados los canales analógicos



Para listar los canales favoritos → pág. 33

■ **Dependiendo del país que usted elija, este TV es compatible con el sistema GUIDE Plus+ en el modo DVB-T o analógico**

Se necesita la entrada de postcódigo o la actualización. Siga las instrucciones del mensaje.

- También es posible configurar manualmente desde el Menú Configuración
 - ➔ “Actualizar” / “Código postal” / “Ajustes de GUIDE Plus+” (pág. 29)
- Introduzca su código postal cuando utilice esta función. Si introduce un código postal incorrecto para su área, o si no introduce códigos postales, puede que los anuncios no se visualicen correctamente.

Visualiza información de anuncios

OPTION



- Para cambiar anuncios



- Para volver a la Guía de TV



- Para visualizar el anuncio más reciente ➔ “Actualizar” en “Ajustes de GUIDE+” (pág. 29)

Nota

- Para actualizar la información continuamente, el TV deberá dejarse en el modo de espera durante la noche.

■ **Dependiendo del país que usted elija, la guía de TV puede no ser compatible**

En este caso aparecerá la Lista de canales.

Todos los canales analó

6	Cartoon Nwk
7	BBC Radio Wales
8	BBC Radio Cymru
1	BBC ONE Wales
2	BBC THREE
3	BBCi
4	CBBC Channel



① seleccione canal

② vea

Visión de teletexto

Los servicios de teletexto son información de texto provista por las emisoras. Las características pueden cambiar dependiendo de las emisoras.



¿Qué es el modo FLOF (FASTEXT)?

En el modo FLOF, cuatro motivos coloreados de forma diferente se sitúan en la parte inferior de la pantalla. Para acceder a más información acerca de uno de estos motivos, pulse el botón coloreado apropiadamente. Esta facilita el acceso rápido a la información de los motivos mostrados.

¿Qué es el modo TOP? (En el caso de la emisión de texto TOP)

TOP es una mejora considerable del servicio de teletexto estándar que resulta en una búsqueda más fácil y una guía efectiva.

- Idea general rápida de la información de teletexto disponible
- Selección paso a paso fácil de utilizar del motivo tópico
- Información del estado de la página en la parte inferior de la pantalla

Subida / Bajada de página disponible →   Rojo Verde

Para seleccionar entre bloques de motivos →  Azul

Para seleccionar el motivo siguiente dentro del bloque de motivos (Después del último motivo, esto se mueve al siguiente bloque de motivos.) →  Amarillo

¿Qué es el modo Lista?

En el modo Lista, en la parte inferior de la pantalla se encuentran ubicados cuatro números de páginas coloreados de forma diferente. Cada uno de estos números puede alterarse y memorizarse en la memoria del TV. ("Memorice páginas vistas frecuentemente", pág. 21)

■ Para cambiar el modo → "Teletexto" en el Menú Configuración (pág. 29)





1 Cambie a Teletexto

● Visualice la página índice (el contenido cambia dependiendo de las emisoras)

2 Seleccione la página

1 2 3
4 5 6
7 8 9
0

arriba
OK
abajo

■ Para ajustar el contraste →  (Pulse tres veces) → 

■ Para volver al TV → 





Número de subpágina

<< 01 02 03 04 05 06 07 >>

Número de página actual **P100** Hora / Fecha 17:51 28 Feb

TELETEXT INFORMATION

Barra de color

(Corresponde a la barra de color)

Al visualizarse la barra azul

Revele datos ocultos

Revele palabras ocultas como, por ejemplo respuestas a páginas de preguntas

MENU →  ● Para volver a ocultar →  Rojo

FULL / TOP / BOTTOM

MENU →  Verde

(TOP)

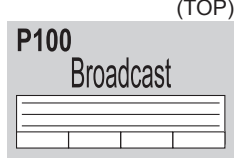

(Expande la mitad TOP)

(BOTTOM)

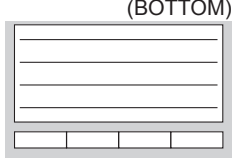

(Expande la mitad BOTTOM)

Normal (FULL)

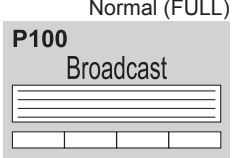

HOLD

Pare la actualización automática

(Si quiere mantener la página actual sin actualizarla)

HOLD →  ● Para reanudar →  HOLD

INDEX

Vuelva a la página de índice principal

INDEX



Llame a una página favorita

Vista de una página favorita memorizada

STTL



- Llame a la página guardada en el botón azul (Modo de lista).
- El ajuste de fábrica es "P103".

Vista en ventana múltiple

Vea TV y Teletexto en dos ventanas a la vez

MENU



(pulse dos veces)



Seleccione On u Off para la imagen y texto



- Las operaciones sólo se pueden ver en la pantalla Teletexto.

Memorice páginas vistas frecuentemente

Memorice páginas vistas frecuentemente en la barra de color

(Modo de Lista solamente)

Al visualizarse la página



Botón de color correspondiente



pulse y mantenga pulsado

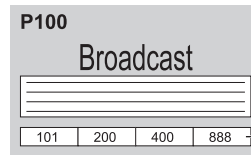

El número cambia a blanco.

■ Para cambiar páginas memorizadas

Introduzca un número de página nuevo



Botón de color que usted quiere cambiar



pulse y mantenga pulsado

Vista de subpágina

Vista de subpágina (Sólo cuando el teletexto tiene más de una página)

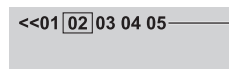

Aparece en la parte superior de la pantalla

■ Para ver una subpágina específica

MENU



Azul



Introduzca el número de 4 dígitos

Ejemplo: P6

0 0 0 6

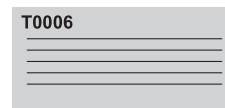

- Subpáginas:

El número de subpáginas cambia dependiendo de las emisoras (hasta 79 de páginas). La búsqueda puede tardar cierto tiempo, durante el cual usted puede ver la TV.

Vea la TV mientras espera para actualizar

Vista de la imagen de TV mientras busca una página de teletexto

Teletexto se actualiza a sí mismo automáticamente cuando se encuentra disponible información nueva.

Cambie a pantalla de TV temporalmente

Vista de la página actualizada

MENU



Amarillo



Aparece cuando termina la actualización



Amarillo

(No puede cambiar el canal.)

- La página de noticias provee una función que indica la llegada de las noticias más recientes ("Noticias de última hora").

Para ver las entradas externas

Conecte el equipo externo (videograbadoras, equipo de DVD, etc.) y podrá ver la entrada.

● Para conectar el equipo → págs. 10, 11 y 54

El mando a distancia es capaz de controlar algunas funciones del equipo externo seleccionado.



1 Encienda el TV

- Cuando conecte con SCART como en el ejemplo 2 o 3 (págs. 10 y 11)
 - Recibe automáticamente señales de entrada cuando empieza la reproducción
 - Las señales de entrada se identifican automáticamente mediante el terminal SCART (contacto 8).
 - Esta función también está disponible para las conexiones HDMI (pág. 54).
- Si el modo de entrada no cambia automáticamente
 - Realice 2 y 3
 - Compruebe la configuración del equipo.

2 Visualice el menú de selección de Entrada

AV

3 Seleccione el modo de entrada conectado al equipo



- También puede seleccionar la entrada utilizando el botón AV del mando a distancia o el panel lateral del TV. Pulse repetidamente el botón hasta seleccionar la entrada deseada.
- Para cambiar entre AV2/AV3 y AV2S/AV3S, mueva el indicador pulsando el botón del cursor a izquierda y derecha.
- Puede etiquetar u omitir cada modo de entrada → “Introducir etiquetas” (pág. 37)
Las entradas omitidas no se visualizarán cuando se pulse el botón AV.

4 Vista

Visualiza el modo seleccionado



■ Para volver al TV









→ TV

Nota

- Si el equipo externo tiene una función de ajuste de aspecto, establezca “16:9”.
- Para conocer detalles, consulte el manual del equipo o pregunte a su concesionario local.

Utilización del equipo con el mando a distancia del TV

El equipo conectado al TV se puede utilizar directamente con los botones de abajo del mando a distancia de este TV.

	Espera Ponga el modo de espera / encienda
	Reproducción Reproducción de videocasete / DVD
	Parada Pare las operaciones
	Retroceso / Salto / Búsqueda Videograbadora: Retroceso, vista de la imagen retrocediendo rápidamente DVD: Salto a la pista o título anterior Pulse y mantenga pulsado para volver hacia atrás
	Avance rápido / Salto / Búsqueda Videograbadora: Avance rápido, vista de la imagen avanzando rápidamente DVD: Salto a la pista o título siguiente Pulse y mantenga pulsado para buscar hacia delante
	Pausa Pausa / Reanudación DVD: Pulse y mantenga pulsado para reproducir a velocidad lenta
	Aumento / Disminución de canal Seleccionar canal
	Grabar Inicio de grabación

■ Cómo cambiar el código para el tipo de equipo

Cada tipo de equipo Panasonic tiene su propio código de mando a distancia.

Cambie el código según el equipo que quiera utilizar.

Si usted utiliza el equipo conectado en VIERA Link (pág. 52), seleccione el código "73".

Pulse y mantenga  pulsado durante las operaciones siguientes

Introduzca el código apropiado, consulte la tabla de abajo



→ Pulse 

Tipo de equipo	Código
Grabador DVD, reproductor DVD	70 (predeterminado)
Player theatre, Blu-ray Disc theatre	71
Videograbadora	72
El equipo que se utiliza en VIERA Link → "Control VIERA Link" (pág. 52)	73

Nota

- Confirme si el mando a distancia funciona correctamente después de cambiar el código.
- Los códigos se pueden volver a poner en los valores predeterminados si se sustituyen las pilas.
- Algunas operaciones pueden no ser posibles en algunos modelos de equipos.

Cómo utilizar las funciones de menús

Varios menús le permiten hacer ajustes para la imagen, el sonido y otras funciones.

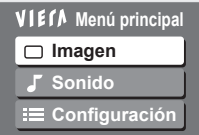

1 Visualice el menú
 MENU ● Visualiza las funciones que se pueden establecer (cambia según la señal de entrada)

2 Seleccione el menú

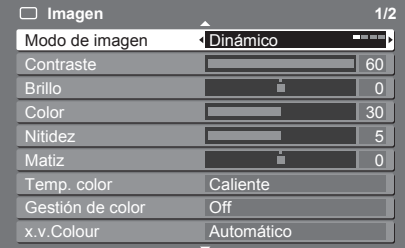
 (ejemplo: Menú de imagen)

3 Seleccione el elemento

 (ejemplo: Menú de imagen)

4 Ajuste o seleccione

 (ejemplo: Menú de imagen)

■ Para volver al TV en cualquier momento



■ Para volver a la pantalla anterior



■ Para cambiar páginas de menús

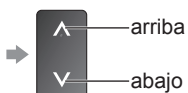

■ Elija de entre las alternativas

Número y posiciones de alternativas



Cambiado

■ Ajuste utilizando la barra deslizante



Movido

■ Vaya a la pantalla siguiente



Visualiza la pantalla siguiente

■ Introduzca caracteres mediante el menú de entrada libre

Puede introducir libremente nombres o números para algunos elementos.

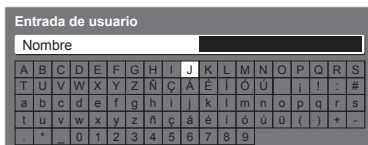

Ponga los caracteres uno por uno



Memorizar



- Puede establecer caracteres utilizando los botones numéricos.
 - ➔ "Tabla de caracteres para botones numéricos" (pág. 58)

■ Para reponer los ajustes

- Para reponer los ajustes de imagen solamente
 - ➔ "Reconfigurar a predet." en el Menú Imagen (pág. 26)
- Para reponer los ajustes del sonido solamente
 - ➔ "Reconfigurar a predet." en el Menú Sonido (pág. 27)
- Para reponer juntos los ajustes de imagen y sonido
 - ➔ N (También se reponen el nivel del volumen y el modo de aspecto)
- Para inicializar todos los ajustes
 - ➔ "Condición inicial" en el Menú Configuración (pág. 29)

■ Idea general

- Cómo utilizar → pág. 24

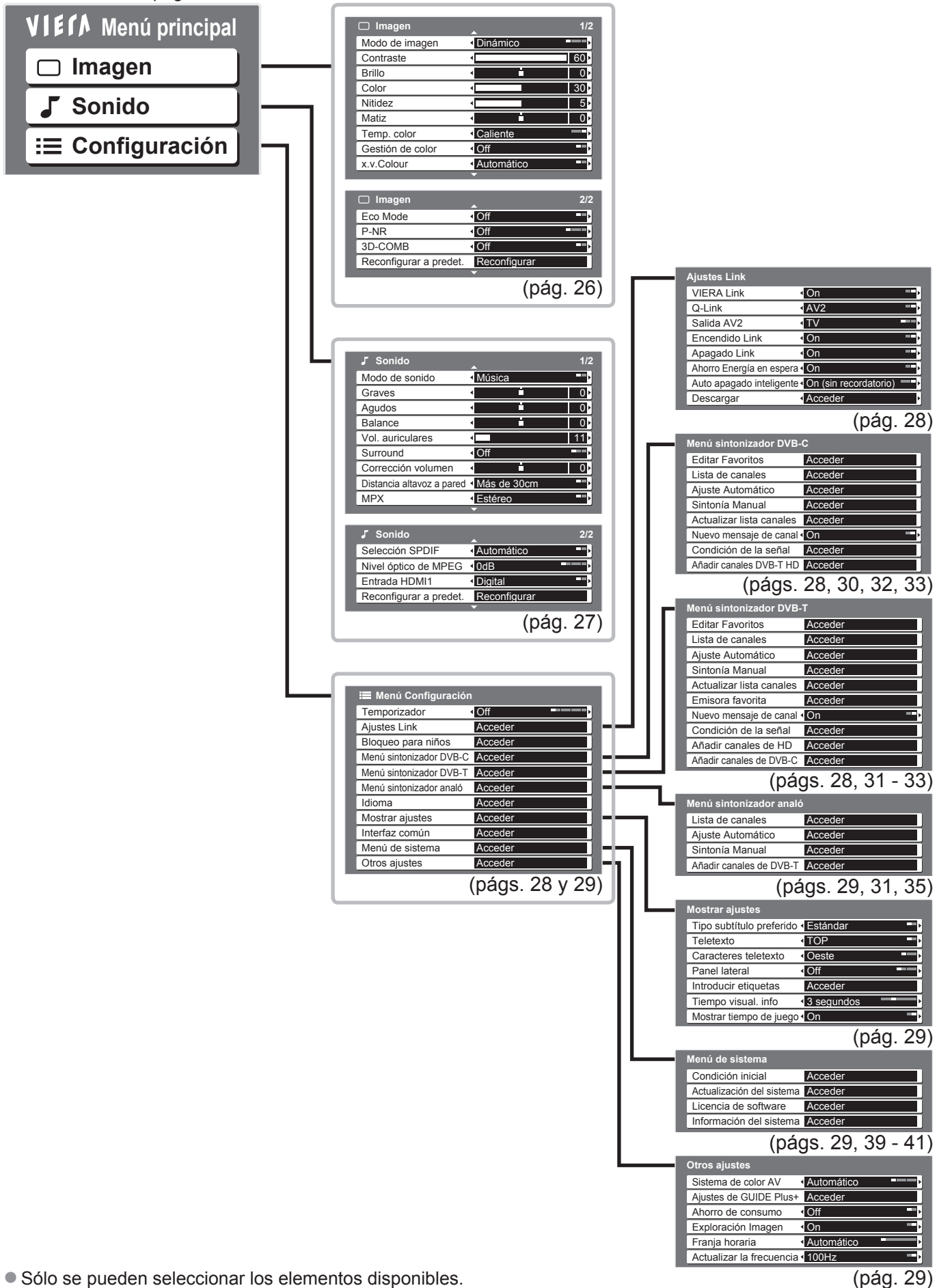

- Sólo se pueden seleccionar los elementos disponibles.

Cómo utilizar las funciones de menús

■ Lista de menú

Menú	Elemento	Ajuste / Configuraciones (alternativas)
Imagen	Modo de imagen	<p>Modo de imagen básica (Dinámico / Normal / Cine / Juego)</p> <ul style="list-style-type: none"> ● Establezca para cada señal de entrada <p>Dinámico : Provee un contraste y una nitidez de imagen mejorados cuando se ve un programa en una habitación iluminada</p> <p>Normal : Recomendado para ver en una habitación bajo condiciones de iluminación ambiental normales</p> <p>Cine : Para ver películas en una habitación oscura produciendo una imagen similar a la de un cine</p> <p>Juego : Señal de respuesta rápida para proveer imágenes adecuadas para videojuegos</p> <ul style="list-style-type: none"> ● No sirve para el modo TV ● En la parte superior derecha de la pantalla se puede visualizar un registro continuo del tiempo pasado en el modo de Juego. <ul style="list-style-type: none"> ➔ “Mostrar tiempo de juego” (pág. 29)
	Contraste, Brillo, Color, Nitidez	Aumenta o disminuye los niveles de estas opciones según sus preferencias personales
	Matiz	<p>Con una fuente de señales NTSC conectada al TV, el matiz de la imagen se puede ajustar según sus gustos.</p> <ul style="list-style-type: none"> ● Para la recepción de señales NTSC solamente
	Temp. color	Le permite establecer el tono de color general de la imagen (Frío / Normal / Caliente)
	Gestión de color	<p>Ajusta automáticamente los colores para hacerlos intensos (Off / On)</p> <ul style="list-style-type: none"> ● No sirve para la señal PC
	x.v.Colour	<p>Aumenta las gradaciones del color (Off / Auto)</p> <ul style="list-style-type: none"> ● Esto es eficaz para cuando se ven imágenes en movimiento HD procedentes de un equipo externo. ● Modo de entrada HDMI solamente
	Eco Mode	Ajusta automáticamente la imagen dependiendo de las condiciones de iluminación ambientales (Off / On)
	P-NR	<p>Reducción de ruido de la imagen</p> <p>Reduce automáticamente el ruido de imagen no deseado y el ruido de parpadeo de los contornos de una imagen (Off / Mínimo / Medio / Máximo)</p> <ul style="list-style-type: none"> ● No sirve para la señal PC
	3D-COMB	<p>De vez en cuando, mientras se ve una imagen fija o una imagen en movimiento, puede que se vean patrones de colores</p> <p>Establezca “On” para visualizar colores más nítidos y precisos (Off / On)</p> <ul style="list-style-type: none"> ● Para la recepción de PAL o NTSC solamente ● No sirve para RGB, S-Video, vídeo componente, PC HDMI y tarjeta SD
	Reconfigurar a predet.	Pulse el botón OK para volver a poner Modo de imagen en los ajustes predeterminados

Menú	Elemento	Ajuste / Configuraciones (alternativas)
Sonido	Modo de sonido	Modo de sonido básico (Música / Narración)
	Graves	Aumenta o disminuye el nivel para mejorar o minimizar la salida de sonido más bajo o más profundo
	Agudos	Aumenta o disminuye el nivel para mejorar o minimizar la salida de sonido más nítido o más alto
	Balance	Ajusta el nivel del volumen de los altavoces derecho e izquierdo
	Vol. auriculares	Ajusta el volumen de los auriculares
	Surround	Ajustes de sonido Surround (Off / V-Audio / V-Audio Surround) V-Audio: Provee un realzador dinámico de anchura para simular efectos espaciales mejorados V-Audio Surround: Provee un realzador dinámico de anchura y profundidad para simular efectos espaciales mejorados ● También es posible cambiar mediante el botón Surround del mando a distancia (pág. 9).
	Corrección volumen	Ajusta el volumen de los canales individuales o del modo de entrada
	Distancia altavoz a pared	Ajusta el sonido de frecuencia baja (Más de 30cm / Hasta 30cm) ● Si el espacio posterior entre el TV y la pared es de más de 30 cm, se recomienda "Más de 30cm". ● Si el espacio posterior entre el TV y la pared no es de más de 30 cm, se recomienda "Hasta 30cm".
	MPX	Seleccione estéreo / mono (Mono / Estéreo) ● Normalmente: Estéreo ● La señal stereo no se puede recibir: Mono ● M1 / M2: Disponible mientras se transmite la señal mono ● Modo Analógico solamente
	Selección SPDIF	Selecciona el ajuste inicial para la señal de salida de audio digital del terminal DIGITAL AUDIO OUT (Automático / PCM) Automático: Dolby Digital Plus y Dolby Digital salen como una serie de bits de Dolby Digital. HE-AAC (48 kHz) sale como DTS. MPEG sale como PCM. PCM : La señal de salida Digital está fijada en PCM. ● Modo DVB solamente
	Nivel óptico de MPEG	Normalmente, el sonido MPEG es más alto en comparación con el de otros tipos de pista de audio Puede ajustar el nivel de audio de la salida de MPEG desde el terminal DIGITAL AUDIO OUT como ajuste inicial (0 / -2 / -4 / -6 / -8 / -10 / -12dB) ● Modo DVB solamente
Entrada HDMI1 / 3	Seleccione para ajustar la señal de entrada (Digital / Analógico) (pág. 59) Digital : Conexión de cable HDMI Analógico: Conexión de cable adaptador HDMI-DVI ● Modo de entrada HDMI solamente ● El terminal HDMI2 es para la señal digital solamente ● No hay ajuste disponible para HDMI2	
Reconfigurar a predet.	Pulse el botón OK para reponer el Modo de sonido a los ajustes predeterminados	

- Mientras se utiliza un PC o una tarjeta SD se visualiza un menú diferente. (págs. 42 y 45)
- Sólo se pueden seleccionar los elementos disponibles.

Cómo utilizar las funciones de menús

■ Lista de menú

Menú	Elemento	Ajuste / Configuraciones (alternativas)	
Ajustes Link	Temporizador	Establece el tiempo tras el cual el TV se apaga automáticamente (Off / 15 / 30 / 45 / 60 / 75 / 90 minutos)	
	VIERA Link	Se establece para utilizar las funciones VIERA Link (Off / On) (pág. 49)	
	Q-Link	Selecciona el terminal AV que va a ser utilizado para la comunicación de datos entre este TV y un grabador compatible (AV1 / AV2) (pág. 48) ● Selecciona el terminal conectado al grabador aunque éste no sea compatible con Q-Link.	
	Salida AV1 / AV2	Elije la señal que se va a transmitir desde el TV a Q-Link (TV / AV1 / AV2 / AV3 / Monitor) ● Monitor: Imagen visualizada en la pantalla ● Las señales de componente, PC y HDMI no salen.	
	Encendido Link	Se establece para utilizar la función Encendido Link (Off / On) (págs. 48 y 49)	
	Apagado Link	Se establece para utilizar la función Apagado Link (Off / On) (págs. 48 y 49)	
	Ahorro Energía en espera	Controla el consumo de energía en el modo de espera del equipo conectado para reducir el consumo (Off / On) (pág. 50) ● Esta función está disponible cuando "VIERA Link" se pone en "On" y "Apagado Link" se pone en "On".	
	Auto apagado inteligente	Hace que el equipo conectado cuya reproducción no se está viendo o que no se utiliza se ponga en el modo de espera para reducir el consumo de energía (Off / On (con recordatorio) / On (sin recordatorio)) (pág. 50) ● Esta función está disponible cuando "VIERA Link" se pone en "On".	
Configuración	Descargar	Descarga ajustes de canal, idioma, país / región a un equipo compatible con Q-Link o VIERA Link conectado al TV ● El ajuste de canal DVB-C no se puede descargar.	
	Bloqueo para niños	Bloquea una entrada de canal / AV para impedir tener acceso a ella (pág. 36)	
	Menú sintonizador DVB-C	Editar Favoritos	Crea listas de canales DVB-C favoritos (pág. 33)
		Lista de canales	Omite los canales DVB-C no deseados o edita los canales DVB-C (pág. 33)
		Ajuste Automático	Establece automáticamente los canales DVB-C suministrados (pág. 30)
		Sintonía Manual	Establece manualmente los canales DVB-C suministrados (pág. 33)
		Actualizar lista canales	Actualiza la lista de canales DVB-C manteniendo sus ajustes (pág. 32)
		Nuevo mensaje de canal	Selecciona si va a dar mensajes de aviso cuando se encuentra un canal DVB-C nuevo (pág. 32)
		Condición de la señal	Comprueba la condición de la señal DVB-C (pág. 32)
		Añadir canales DVB-T HD	Vuelve a sintonizar todos los canales de TV para Añadir canales DVB-T HD ● Todos los ajustes de sintonización anteriores se borran. ● Utilice esta función si los servicios DVB-T HD empiezan en su área.
	Menú sintonizador DVB-T	Editar Favoritos	Crea listas de canales DVB-T favoritos (pág. 33)
		Lista de canales	Omite los canales DVB-T no deseados o edita los canales DVB-T (pág. 33)
		Ajuste Automático	Establece automáticamente los canales DVB-T recibidos en el área (pág. 31)
		Sintonía Manual	Establece manualmente los canales DVB-T (pág. 33)
Actualizar la lista de canales		Actualiza la lista de canales DVB-T manteniendo sus ajustes (pág. 32)	
Emisora favorita		Selecciona su red favorita para cada emisora	
Nuevo mensaje de canal		Selecciona si va a dar mensajes de aviso cuando se encuentra un canal DVB-T nuevo (pág. 32)	
Condición de la señal		Comprueba la condición de la señal DVB-T (pág. 32)	
Añadir canales de HD		Vuelve a sintonizar todos los canales de TV para añadir canales HD ● Todos los ajustes de sintonización anteriores se borran. ● Utilice esta función si los servicios HD empiezan en su área.	
Añadir canales de DVB-C		Vuelve a sintonizar todos los canales de TV para añadir canales DVB-C ● Todos los ajustes de sintonización anteriores se borran. ● Utilice esta función si se suministran servicios DVB-C.	

Menú	Elemento	Ajuste / Configuraciones (alternativas)	
Menú sintonizador analógico	Lista de canales	Omite los canales analógicos no deseados o edita canales analógicos (pág. 35)	
	Ajuste Automático	Establece automáticamente los canales analógicos recibidos en el área (pág. 31)	
	Sintonía Manual	Establece manualmente los canales analógicos (pág. 35)	
	Añadir canales de DVB-T	Vuelve a sintonizar todos los canales de TV para añadir canales DVB-T <ul style="list-style-type: none"> ● Todos los ajustes de sintonización anteriores se borran. ● Utilice esta función si los servicios DVB-T empiezan en su área. 	
	Idioma	Idioma de OSD	Cambia el idioma de las visualizaciones en pantalla
		Audio 1 / 2 preferido	Selecciona el primer y el segundo idioma preferidos para multiaudio DVB (dependiendo de la emisora)
		Subtítulos 1 / 2 preferidos	Selecciona el primer y el segundo idioma preferidos para subtítulos DVB (dependiendo de la emisora) <ul style="list-style-type: none"> ● Para visualizar subtítulos ➔ pág. 16
		Teletexto preferido	Selecciona el idioma preferido para el servicio de teletexto DVB (dependiendo de la emisora)
	Mostrar ajustes	Tipo subtítulo preferido	Selecciona el tipo de subtítulo preferido (Estándar / Dificultad auditiva) <ul style="list-style-type: none"> ● “Dificultad auditiva” provee ayuda para entender los subtítulos DVB y disfrutar de ellos (dependiendo de la emisora). ● “Subtítulos 1 / 2 preferido” en “Idioma” tienen prioridad.
		Teletexto	Modo de visualización Teletexto (TOP (FLOF) / Lista) (pág. 20)
Caracteres teletexto		Selecciona el idioma de teletexto (Oeste / Este1 / Este2) <ul style="list-style-type: none"> ● Oeste: Inglés, francés, alemán, griego, italiano, español, sueco, turco, etc. ● Este1: República Checa, inglés, estonio, letón, rumano, ruso, ucraniano, etc. ● Este2: República Checa, húngaro, letón, polaco, rumano, etc. 	
Panel lateral		Aumenta el brillo del panel lateral (Off / Mínimo / Medio / Máximo) <ul style="list-style-type: none"> ● El ajuste recomendado es “Máximo” para impedir la “retención de imagen” en el panel de visualización. 	
Introducir etiquetas		Etiqueta o salta cada terminal de entrada (pág. 37)	
Tiempo visual. Info		Establece el tiempo que la bandera Información (pág. 15) permanece en la pantalla (Sin indicación / 1 / 2 / 3 / 4 / 5 / 6 / 7 / 8 / 9 / 10 segundos)	
Mostrar tiempo de juego		Establezca “On” para visualizar un registro continuo del tiempo pasado utilizando el modo Juego (Off / On) <ul style="list-style-type: none"> ● Esta función está disponible cuando se selecciona “Juego” en “Modo de imagen” (pág. 26). 	
Interfaz común		La utilización incluye ver TV de pago (pág. 38)	
Menú de sistema	Condición inicial	Repone todos los ajustes cuando, por ejemplo, uno se muda de casa (pág. 39)	
	Actualización del sistema	Descarga software Nuevo al TV (pág. 40)	
	Licencia de software	Visualiza información de licencia de software	
	Información del sistema	Visualiza información del sistema en este TV	
Otros ajustes	Sistema de color AV	Selecciona el sistema de color opcional basado en las señales de vídeo del modo AV (Automático / PAL / SECAM / M. NTSC / NTSC)	
	Ajustes de GUIDE Plus+	Actualizar	Realiza la actualización de la información de anuncios y del plan GUIDE Plus+ para el sistema GUIDE Plus+ (pág. 19)
		Código postal	Establece su código postal para visualizar anuncios en el sistema GUIDE Plus+ (pág. 19)
		Información del sistema	Visualiza la información del sistema GUIDE Plus+
	Ahorro de consumo	Reduce el brillo de la imagen para ahorrar en el consumo de energía (Off / On)	
	Exploración Imagen	Selecciona el área de la pantalla que visualiza la imagen (Off / On) <p>On : Imagen ampliada para ocultar el borde de la imagen.</p> <p>Off : La imagen se visualiza en el tamaño original.</p> <ul style="list-style-type: none"> ● Póngalo en “On” si el ruido se genera en el borde de la pantalla. ● Esta función está disponible cuando el aspecto está ajustado en Automático (señal de 16:9 solamente) o 16:9. ● Esta función se puede memorizar por separado para las señales SD (definición estándar) y HD (alta definición). 	
	Franja horaria	Ajusta los datos de tiempo <ul style="list-style-type: none"> ● Los datos de tiempo se corregirán según GMT. ● Ponga en “Automático” para poner automáticamente la hora según su área. 	
	Actualizar la frecuencia	Cambia el procesamiento de la imagen del panel (dependiendo de la señal de entrada) <ul style="list-style-type: none"> ● Establecida normalmente en “100Hz” 	

- Mientras se utiliza un PC o una tarjeta SD se visualiza un menú diferente. (págs. 42 y 45)
- Sólo se pueden seleccionar los elementos disponibles.

Resintonización desde Menú Configuración

Ajuste automático resintoniza todos los canales automáticamente.

Canales DVB-C

Vuelva a sintonizar automáticamente todos los canales DVB-C suministrados.

- Esta función está disponible si ya se ha realizado la sintonización de canales DVB-C.
- Sólo vuelven a sintonizarse los canales DVB-C.
- Todos los ajustes de sintonización anteriores se borran.
- Si se ha establecido un número de Bloqueo para niños PIN (pág. 36), éste deberá introducirse.

1 Seleccione DVB-C
→ pág. 14
TV

2 Visualice el menú
MENU

3 Seleccione "Configuración"
Menú principal
Imagen
Sonido
Configuración

4 Seleccione "Menú sintonizador DVB-C"
Menú Configuración
Temporizador Off
Ajustes Link
Bloqueo para niños
Menú sintonizador DVB-C Acceder
Idioma
Mostrar ajustes
Interfaz común
Menú de sistema
Otros ajustes

5 Seleccione "Ajuste Automático"
Menú sintonizador DVB-C
Editar Favoritos
Lista de canales
Ajuste Automático Acceder
Sintonía Manual
Actualizar lista canales
Nuevo mensaje de canal On
Condición de la señal

6 Establezca el modo de búsqueda y el modo de escaneo
Ajuste de autoconfiguración de DVB-C
Modo de búsqueda Canales gratuitos
Modo de escan Rápido
Frecuencia Automático
Tasa de símbolos Automático
ID del canal Automático

7 Empezar Ajuste Automático
Ajuste automático - DVB-C
Esta operación tardará unos 3 minutos.
Progreso 0% 100%
Esta operación tardará unos 3 minutos.
Nº Nombre canal Tipo Calidad
1 CBBC Channel TV abierto 10
2 BBC Radio Wales TV abierto 10
3 E4 TV abierto 10
TV abierto: 3 TV pago: 0 Radio: 0 Datos: 0
Buscador

Para volver al TV
EXIT

Para el ajuste automático, utilizando los botones del panel lateral del TV (pág. 8)

- ① Pulse repetidamente hasta que aparezca "Ajuste Automático"
F
- ② Acceder a "Ajuste Automático"
TV
- ③ Establezca el modo de búsqueda y el modo de escaneo
+/\ -/\ (seleccione el elemento)
TV (establecer)
- ④ Empiece "Ajuste Automático"
AV

● Para volver al TV → F

Nota

- Si la sintonización no se ha realizado completamente → "Sintonía Manual" (pág. 33)

- Dependiendo del país que usted seleccione (pág. 12) se requiere "Selección de emisora favorita" o "Seleccionar región" → pág. 13

Cuando termine la operación, el canal de la posición más baja se visualizará.

Canales DVB-T o analógicos

Vuelve a sintonizar automáticamente todos los canales DVB-T o analógicos recibidos en el área.

- La configuración automática DVB-T está disponible si la sintonización de canales DVB-T ya se ha realizado.
- Sólo los canales DVB-T vuelven a sintonizarse en el modo DVB-T.
- Sólo los canales analógicos se resintonizan en el modo Analógico.
- Todos los ajustes de sintonización anteriores se borran.
- Si se ha establecido un número de Bloqueo para niños PIN (pág. 36), éste deberá introducirse.

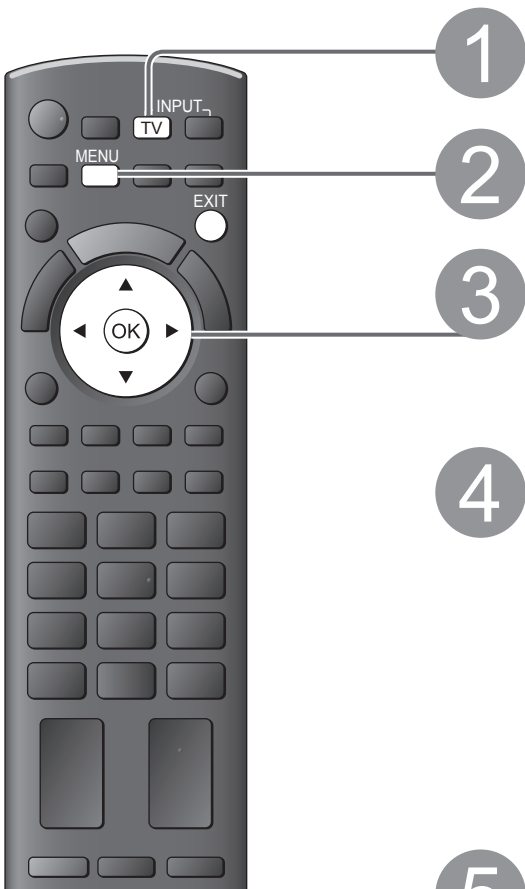

1 Seleccione DVB-T o analógico

→ pág. 14

TV

2 Visualice el menú

MENU

3 Seleccione "Configuración"



② acceso

① selecciona

4 Seleccione "Menú sintonizador DVB-T" o "Menú sintonizador analó"

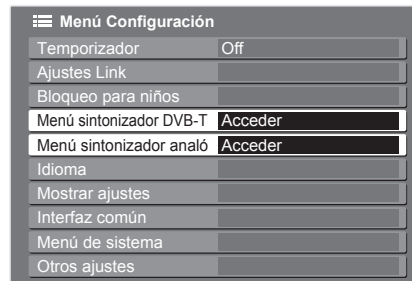

② acceso

① selecciona

● "Menú sintonizador DVB-T" solo está disponible en el modo DVB-T.

● "Menú sintonizador analó" sólo está disponible en el modo analógico.

5 Seleccione "Ajuste Automático"

DVB-T:

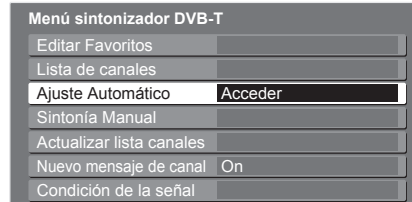

② acceso

① selecciona

Analógico:

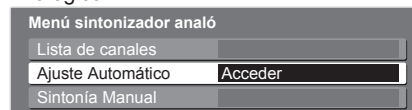

■ Para volver al TV



■ Para el ajuste automático, utilizando los botones del panel lateral del TV (pág. 8)

① Pulse repetidamente hasta que aparezca "Ajuste Automático"

F

② Acceder a "Ajuste Automático"

TV

③ Empiece "Ajuste Automático"

TV

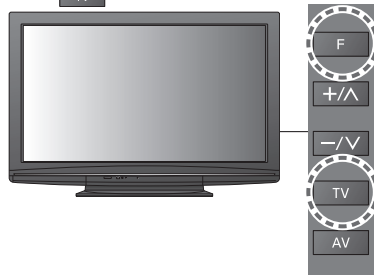

● Para volver al TV → F

6 Empezar Ajuste Automático

DVB-T:

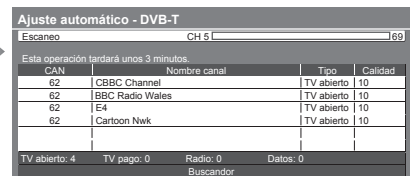

Analógico:

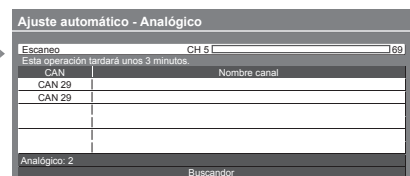
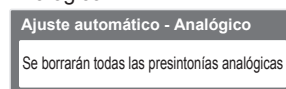

Los ajustes se hacen automáticamente

- Los ajustes de canal, idioma, país / región se descargan a un equipo compatible con Q-Link o VIERA Link que está conectado al TV.

Cuando termine la operación se visualizará el canal de la posición de canal "1".

Nota

- Si la sintonización no se ha realizado completamente → "Sintonía Manual" (págs. 33 y 35)

Sintonización y edición de canales

(DVB)

Puede volver a sintonizar los canales o hacer listas de sus canales favoritos, saltar canales que no quiera, etc.



1 Seleccione DVB-C o DVB-T

→ pág. 14



2 Visualice el menú

MENU



3 Seleccione "Configuración"

Menú principal

Imagen

Sonido

Configuración

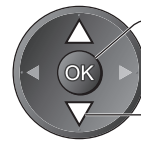

4 Seleccione "Menú sintonizador DVB-C" o "Menú sintonizador DVB-T"

Menú Configuración

Temporizador Off

Ajustes Link

Bloqueo para niños

Menú sintonizador DVB-C Acceder

Menú sintonizador DVB-T Acceder

Idioma

Mostrar ajustes

Interfaz común

Menú de sistema

Otros ajustes



- "Menú sintonizador DVB-C" sólo está disponible en el modo DVB-C.
- "Menú sintonizador DVB-T" solo está disponible en el modo DVB-T.

5 Seleccione una de las funciones siguientes y establézcala

Menú sintonizador DVB-C

Editar Favoritos Acceder

Lista de canales Acceder

Ajuste Automático Acceder

Sintonía Manual Acceder

Actualizar lista canales Acceder

Nuevo mensaje de canal On

Condición de la señal Acceder



- Los elementos de la función cambian dependiendo del país que usted seleccione (pág. 12).

→ "Resintonización desde el Menú Configuración" (págs. 30 y 31)

■ Para volver al TV

EXIT



Actualice automáticamente el canal DVB Actualizar lista canales

En la Lista de canales puede añadir canales nuevos, eliminar canales quitados, actualizar nombres y posiciones de canales, automáticamente.



- La Lista de canales se actualiza manteniendo sus ajustes en Editar Favoritos, Lista de canales, Bloqueo para niños, etc.

Visualización de un mensaje de aviso Nuevo mensaje de canal

Selecciona si se va a dar un mensaje de aviso cuando se encuentra un canal DVB nuevo. (Off / On)

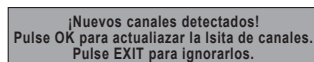

- Al seleccionar OK se realizará la "Actualizar lista canales".

Verifique la señal DVB Condición de la señal

Selecciona un canal y verifica la condición de la señal DVB.

- Para cambiar el canal →

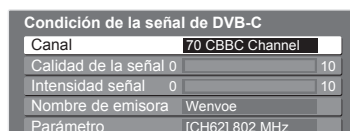

Una buena intensidad señal no es una indicación de que la señal sea adecuada para la recepción de DVB. Utilice el indicador de señal Calidad de la señal de la forma siguiente:

Calidad de la señal:

- Barra verde → Bien
- Barra amarilla → Mal
- Barra roja → Mal (verifique el cable o la antena terrestre)

Lista de los canales DVB favoritos **Editar Favoritos**

Cree sus listas de canales favoritos de entre las diversas emisoras (hasta 4: Favoritos 1 a 4).

Las DVB Favourites lists están disponibles en "Categoría" en la bandera de información (pág. 15) y en la guía de TV (pág. 18).

1 Seleccione un canal para la lista



- Para clasificar los nombres de los canales en orden alfabético → Azul

- Para visualizar otros favoritos → Verde

- Para cambiar la categoría → Rojo

2 Añádalo a la lista Favoritos

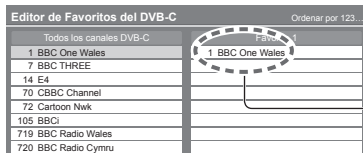

- Para añadir todos los canales a la lista → Amarillo

Nota

- Los números de las posiciones de canales se pueden cambiar en la Lista de canales.

■ Para editar Favourites list



Seleccione el campo de Favoritos para editar y:

- Para poner nombres a los favoritos → Rojo

Ponga los caracteres uno por uno



Puede establecer caracteres utilizando los botones numéricos.
→ "Tabla de caracteres para botones numéricos" (pág. 58)

- Para eliminar el canal → OK
- Para eliminar todos los canales → Amarillo

- Para mover el canal → Verde → Seleccione la posición nueva → Confirmar → Verde

3 Memorizar



Omita canales DVB que no quiera, edite canales DVB **Lista de canales**

Puede ocultar los canales DVB que no quiera.

Los canales ocultos no se pueden visualizar, excepto en esta función. Utilice esta función para omitir canales que no quiera.

Seleccione un canal y mostrar / ocultar

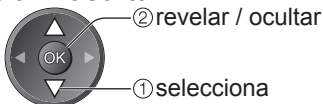

: revelar
 : ocultar (saltar)

- Para mostrar todos los canales → Amarillo

■ Para editar canales

También puede editar cada canal en la Lista de canales.

- Para visualizar otros favoritos → Verde
- Para cambiar la posición del canal → Verde → Introduzca el número de posición nuevo (si está disponible)

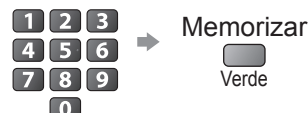
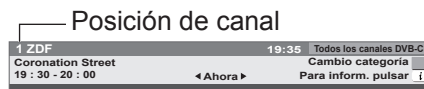

- Para mover la posición de un canal (si está disponible) → Verde → Seleccione la posición nueva → Confirmar → Verde

- Para clasificar los nombres de los canales en orden alfabético → Azul

Establezca manualmente el canal DVB **Sintonía Manual**

Utilice normalmente "Ajuste Automático" o "Actualizar lista canales" para volver a sintonizar los canales DVB.

Utilice esta función si la sintonización no se ha realizado completamente o para ajustar el sentido de la antena.

• Todos los canales encontrados se añadirán a la Lista de canales.

DVB-C:

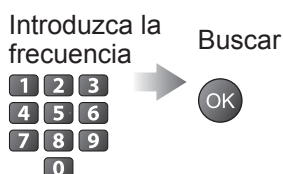
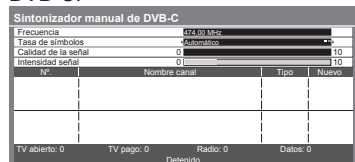

DVB-T:

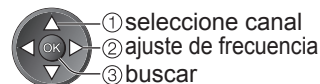
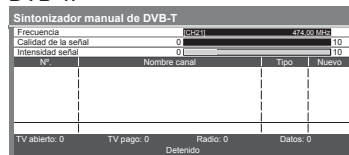

Establezca la Tasa de símbolos y luego realice esta función. Establezca dónde el nivel "Calidad de la señal" alcanza

• Normalmente, ponga Tasa de símbolos en "Automático". el máximo.

Sintonización y edición de canales

(Analógico)

Puede volver a sintonizar canales u omitir los canales que no quiera, editar canales, etc.



1 Selección Analógico
→ pág. 14
TV

2 Visualice el menú
MENU

3 Seleccione “Configuración”

Menú principal
Imagen
Sonido
Configuración

② acceso
① selecciona

4 Seleccione “Menú sintonizador analó”

Menú Configuración	
Temporizador	Off
Ajustes Link	
Bloqueo para niños	
Menú sintonizador analó	Acceder
Idioma	
Mostrar ajustes	
Interfaz común	
Menú de sistema	
Otros ajustes	

② acceso
① selecciona

5 Seleccione una de las funciones siguientes

Menú sintonizador analó	
Lista de canales	Acceder
Ajuste Automático	Acceder
Sintonía Manual	Acceder

② acceso
① selecciona

- Los elementos de la función cambian dependiendo del país que usted seleccione (pág. 12).

→ “Resintonización desde Menú Configuración” (pág. 31)

6 Establecer

■ Para volver al TV
EXIT

Omita los canales analógicos que no quiera, edite canales analógicos Lista de canales

Puede ocultar los canales analógicos no deseados.

Los canales ocultos no se pueden visualizar, excepto en esta función. Utilice esta función para omitir canales que no quiera.

Seleccione un canal y mostrar / ocultar

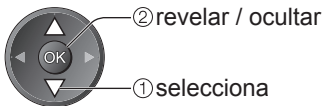
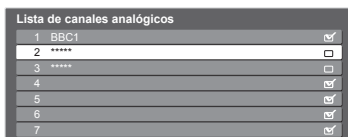

: revelar
 : ocultar (saltar)

● Para mostrar todos los canales
 → Amarillo

■ Para editar canales

También puede editar cada canal en la Lista de canales.



Seleccione un canal para editar y:

● Para volver a sintonizar cada canal (Sintonía Manual) → Rojo (consulte más abajo)

● Para mover la posición de un canal → Verde → Seleccione la posición nueva → Memorizar



Verde

● Para cambiar un nombre de canal → Azul → Ponga los caracteres uno por uno



Memorizar

(máximo: Cinco caracteres)

Puede establecer caracteres utilizando los botones numéricos.

→ “Tabla de caracteres para botones numéricos” (pág. 58)

Nota

● Si una videograbadora se conecta solamente con el cable RF, edite “Videograbadora”.

Establezca manualmente el canal analógico Sintonía Manual

■ Sintonía fina

Se utiliza para hacer ajustes pequeños en la sintonización de un programa individual (afectado por las condiciones atmosféricas, etc.)

■ Sintonía Manual

Establezca manualmente el canal analógico después del Ajuste Automático.

● Establezca Sistema de sonido y Sistema de color y luego realice esta función.

Normalmente, ponga Sistema de color en “Automático”.

● Si una videograbadora se conecta solamente con el cable RF, seleccione la posición de canal “0”.

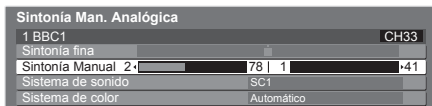

SC1: PAL B, G, H / SECAM B, G
 SC2: PAL I
 SC3: PAL D, K / SECAM D, K
 F: SECAM L, L'

Seleccione la posición de canal



Seleccione el canal



Búsqueda y almacenamiento



① buscar
 ② memorizar

Bloqueo para niños

Puede bloquear terminales de entrada de canales específicos / AV y controlar quién los está viendo. Cuando se selecciona el canal / entrada bloqueado aparece un mensaje; e introduciendo el número PIN, usted puede verlo.

- 1 Visualice el menú**
MENU
- 2 Seleccione "Configuración"**
Menú principal
Imagen
Sonido
Configuración
- 3 Seleccione "Bloqueo para niños"**
Menú Configuración
Temporizador Off
Ajustes Link
Bloqueo para niños Acceder
Menú sintonizador DVB-T
Idioma
Mostrar ajustes
Interfaz común
Menú de sistema
Otros ajustes
- 4 Establecer**
EXIT

Control de las personas que ven los canales **Bloqueo para niños**

1 Introduzca el número PIN (4 dígitos)

Introducir PIN. Bloqueo para niños
Introducir PIN nuevo
PIN

- Introduzca el número PIN dos veces al establecerlo la primera vez.
- Anote el número PIN por si lo olvida.
- "0000" puede guardarse como número PIN predeterminado que depende del país que usted seleccione (pág. 12).

2 Seleccione "Lista de bloqueo para niños"

Bloqueo para niños
Cambiar PIN
Lista de bloqueo para niños Acceder
Criterio paterno Sin límite

3 Seleccione el canal / entrada que va a bloquear

Lista de bloqueo para niños - TV y AV Ordenar por 123

Nombre	Entrada	Tipo	Bloquear
101 BBC 1 Wales	DVB-C	TV abierto	🔒
7 BBC THREE	DVB-T	TV abierto	🔒
14 E4	DVB-T	TV abierto	🔒
VCR	Analogico	Analogico	🔒
1 BBC1	Analogico	Analogico	🔒
2 ****	Analogico	Analogico	🔒
AV1	Externo	AV	🔒
AV2S	Externo	AV	🔒

- Para cancelar ➔ Seleccione el canal / entrada bloqueado ➔ OK
- Para saltar al comienzo de la siguiente entrada ➔ Rojo
- Para bloquearlo todo ➔ Verde
- Para cancelar todos los bloqueos ➔ Amarillo
- Para clasificar los nombres de los canales en orden alfabético ➔ Azul

Aparece cuando se bloquea el canal / entrada

■ Para cambiar el número PIN

Seleccione "Cambiar PIN"

Bloqueo para niños
Cambiar PIN Acceder
Lista de bloqueo para niños
Criterio paterno Sin límite

Introduzca dos veces un número PIN nuevo



■ Para establecer Criterio paterno

- La disponibilidad de esta función depende del país que usted seleccione (pág. 12).
- Si el programa DVB tiene la información calificada para una edad superior a la seleccionada, usted tendrá que introducir el número PIN para ver el programa (dependiendo de la emisora). Seleccione "Criterio paterno" y ponga la edad para la restricción de los programas.

Bloqueo para niños
Cambiar PIN
Lista de bloqueo para niños
Criterio paterno Sin límite

Nota

- Al ajustar "Condición inicial" (pág. 39) se borra el número PIN y todos los ajustes.

Introducir etiquetas

Para facilitar la identificación y la selección del modo de entrada, usted puede etiquetar cada modo de entrada u omitir cualquier terminal que no esté conectado a ningún equipo.

- Para seleccionar el modo de entrada ➔ pág. 22



1 Visualice el menú
MENU

2 Seleccione "Configuración"

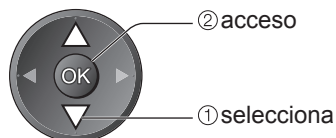

3 Seleccione "Mostrar ajustes"

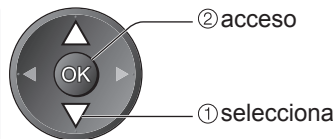
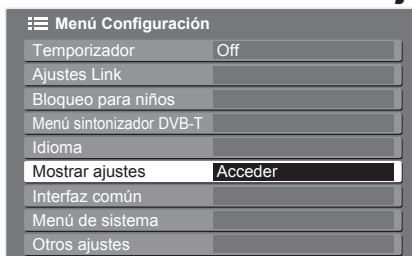

4 Seleccione "Introducir etiquetas"

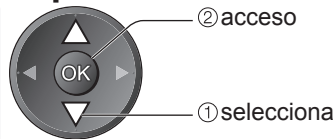
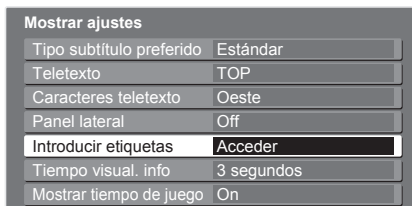

5 Seleccione un terminal de entrada y establézcalo

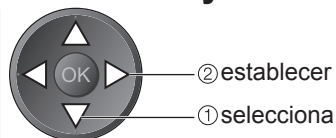
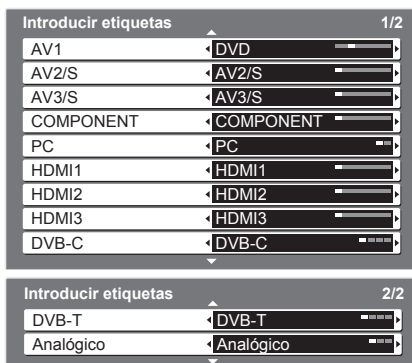

■ Para volver al TV
EXIT

Las etiquetas que usted establezca se visualizarán en el menú "Selección entrada" (pág. 22), en el menú "Selección de TV" (pág. 14) o en una bandera.

- Si selecciona "Saltar", no podrá seleccionar el modo.

■ Entrada de usuario

Puede poner libremente un nombre a cada modo de entrada. Seleccione "Entrada de usuario"



Ponga los caracteres uno por uno

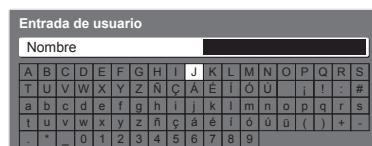

(máximo: diez caracteres)

- Puede establecer caracteres utilizando los botones numéricos. ➔ "Tabla de caracteres para botones numéricos" (pág. 58)



Memorizar



Utilización de interfaz común

El menú del módulo Interfaz común provee acceso al software contenido en los módulos Interfaz común (CI).

- Esta función puede no estar disponible en algunos países o regiones.

Aunque los módulos CI pueden permitirle ver algunos servicios, este TV no garantiza todos los servicios (ej., TV de pago).

Utilice solamente el módulo CI aprobado por la emisora.

Consulte a su concesionario Panasonic local o a su emisora para conocer más información y condiciones de los servicios.

Precaución

- Desconecte la alimentación con el interruptor On / Off siempre que inserte o retire el módulo CI.
- Si una tarjeta de visión y un lector de tarjetas vienen como un juego, inserte primero el lector de tarjetas, y luego inserte la tarjeta de visión en el lector de tarjetas.
- Inserte el módulo en la dirección correcta.

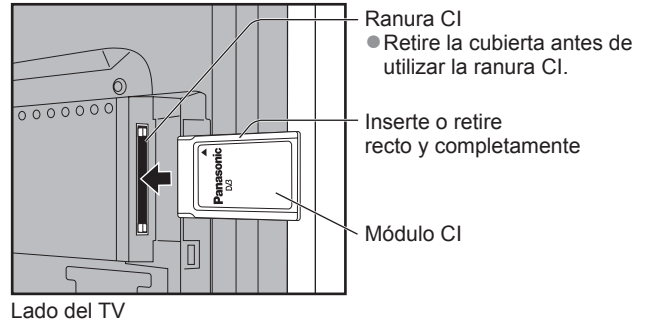

Lado del TV

Inserte el módulo CI (opcional)

- Las características que aparecen en la pantalla dependen del contenido del módulo CI seleccionado.
- Normalmente aparecerán los canales de TV de pago. Siga la guía de operaciones en la pantalla. Si el canal de TV de pago no aparece, haga lo siguiente.
- Para conocer más detalles, consulte el manual del módulo CI, o consulte con la emisora.



1 Seleccione DVB-C o DVB-T

→ pág. 14



2 Visualice el menú

MENU



3 Seleccione "Configuración"



② acceso

① selecciona

4 Seleccione "Interfaz común"

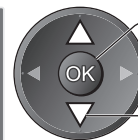
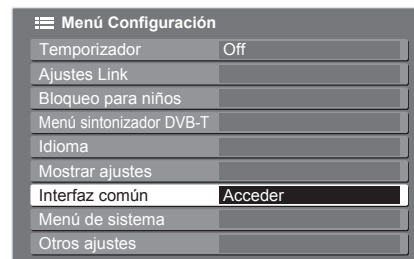

② acceso

① selecciona

5 Acceda a Interfaz Común



6 Siga las indicaciones de la guía de operaciones en pantalla

Por ejemplo: seleccione, vaya → OK



Caracteres coloreados → Rojo Verde Amarillo Azul

■ Para volver al TV



- La guía de operaciones en pantalla puede no corresponder a los botones del mando a distancia.

Condición inicial

Repone el TV en su condición original, es decir, no hay canales sintonizados. Todos los ajustes se restablecen (canales, imagen, ajustes de sonido, etc.)



1 Visualice el menú



2 Seleccione "Configuración"

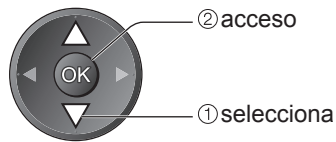

3 Seleccione "Menú de sistema"

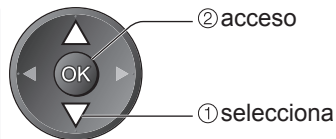
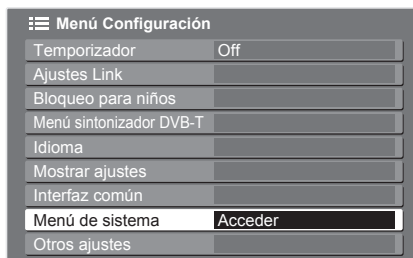

4 Seleccione "Condición inicial"

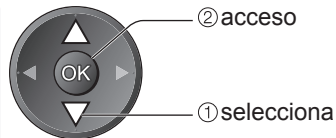
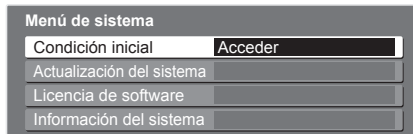

5 Establecer

■ Para volver al TV



● Condición inicial
● Utilización de interfaz común

Avanzado

Restablecimiento de ajustes **Condición inicial**

① Verifique los mensajes e inicialice

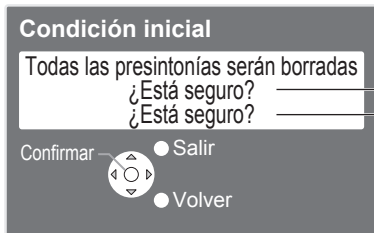

OK (confirmar)

OK (confirmar)

OK (inicio de la Condición inicial)

② Siga las instrucciones de la pantalla

**Reconfiguración de la condición de fábrica completada.
Por favor apague el TV.**

● "Ajuste Automático" se iniciará automáticamente cuando el interruptor On / Off de la alimentación se ponga en On la próxima vez. (pág. 12)

■ Para volver a sintonizar los canales solamente como, por ejemplo, cuando se cambia de casa

→ "Resintonización desde Menú Configuración" (págs. 30 y 31)

Actualización del software de TV

De vez en cuando puede que se encuentre disponible una versión nueva del software para descargarla y mejorar el rendimiento o las operaciones del TV.

Si hay una actualización disponible se visualiza una bandera de aviso cuando el canal tiene la información de actualización.

- Para descargar → **OK** **EXIT**
- Si elige no descargar → **EXIT**

Puede actualizar automática o manualmente cualquier software nuevo.



1 Visualice el menú



2 Seleccione "Configuración"

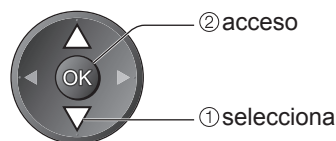

3 Seleccione "Menú de sistema"

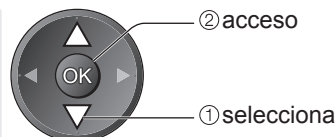
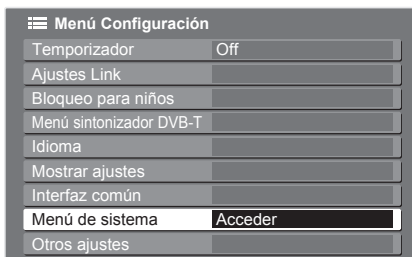

4 Seleccione "Actualización del sistema"

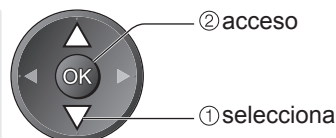
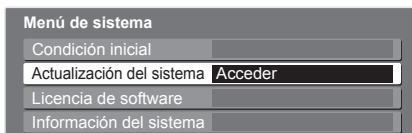

■ Para volver al TV



5 Establecer

Actualización del software de TV Actualización del sistema

■ Para actualizar automáticamente

Seleccione "Búsqueda actualiz. en espera"

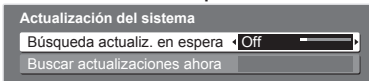

② establecer
① selecciona

- Cada vez que lo establece, el TV realiza automáticamente una búsqueda en el modo de espera y descarga una actualización, siempre que se encuentre disponible cualquier actualización del software.
- La actualización automática se realiza bajo las condiciones siguientes:
 - Espera (TV apagado con el mando a distancia)
 - La grabación no se está haciendo.

Si se realiza la Actualización del sistema, el software se actualizará (esto puede cambiar las funciones del TV). Si no desea hacerlo, ponga "Búsqueda actualiz. en espera" en "Off".

■ Para actualizar inmediatamente

Seleccione "Buscar actualizaciones ahora"

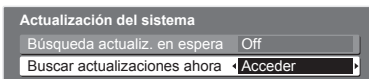

② acceso
① selecciona

Busca una actualización (durante varios minutos) y visualiza un mensaje correspondiente si lo hay

Descargar



Nota

- La descarga puede tardar unos 60 minutos.
- Durante la descarga del software y la actualización, NO apague el TV.
- El mensaje podría ser el aviso de antemano. En este caso, aparecerá la información del programa (la fecha en la que se puede utilizar la versión nueva). Puede establecer la reserva para la actualización. La actualización no empezará cuando el TV esté apagado.

Visualización de la pantalla del PC en el TV

La pantalla del PC conectado al TV se puede visualizar en el TV.
También puede escuchar el sonido del PC empleando el cable de audio conectado.

● Para conectar el PC ➔ pág. 54



1 Seleccione la entrada externa
AV

2 Seleccione "PC"

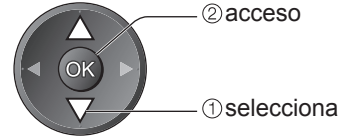
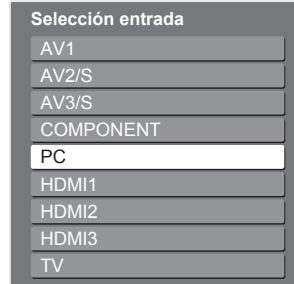

● Señales correspondientes ➔ pág. 60
● Si "Frecuencia horizontal" o "Frecuencia vertical" se muestra en rojo, las señales pueden no ser compatibles.

■ Para volver al TV
➔ TV

■ Ajuste de menú de PC (cambiado de la forma deseada)

● Para hacer ajustes ➔ "Cómo utilizar las funciones de menús" ① en ④ (pág. 24)

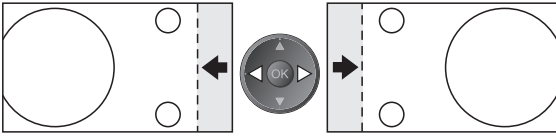
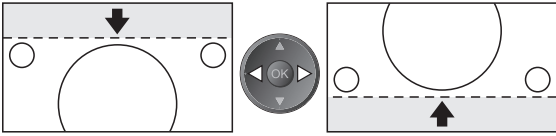
Menú	Elemento	Ajustes / Configuraciones (opciones)		
Imagen	Ajustes PC avanzados	W/B High R	Balance del blanco del área roja brillante	① y ② ajustados repetidamente
		W/B High B	Balance del blanco del área azul brillante	
		W/B High R	Balance del blanco del área roja oscura	
		W/B Low B	Balance del blanco del área azul oscura	
		Gamma	Cambia la curva de gamma (Curva "S" / 2.0 / 2.2 / 2.5)	
		Reconfigurar a predet.	Pulse el botón OK para los Ajustes PC avanzados predeterminados	
Configuración	Ajustes PC	Resolución	Cambia a una vista panorámica ● VGA (640 × 480 píxeles), WVGA (852 × 480 píxeles), XGA (1,024 × 768 píxeles), WXGA (1.280 × 768 píxeles, 1.366 × 768 píxeles) ● Las opciones cambian dependiendo de las señales	
		Ajuste de frecuencia	Póngalo al nivel mínimo si se produce ruido	
		Posición Horizontal	Ajuste la posición horizontal	
		Posición Vertical	Ajuste la posición vertical	
		Ajuste de fase	Elimina el parpadeo y la distorsión ● Ajuste después de ajustar la frecuencia	● Póngalo al nivel mínimo si se produce ruido
		Sincronismo	Elige otra señal sincrónica si la imagen esta distorsionada (H y V / En Verde) ● H y V : mediante las señales horizontales y verticales procedentes de su PC En Verde: mediante la señal verde procedente de su PC (si está disponible)	
		Reconfigurar a predet.	Pulse el botón OK para restablecer los ajustes de la configuración de PC predeterminada	

● Otros elementos ➔ págs. 26 - 29

Nota

● Para el PC compatible con HDMI es posible conectar a los terminales HDMI (HDMI1 / HDMI2 / HDMI3) utilizando un cable HDMI (pág. 59).

Cómo utilizar VIERA TOOLS

Puede acceder fácilmente a algunas características especiales utilizando la función VIERA TOOLS.



1 Visualice iconos de la característica



2 Seleccione una característica

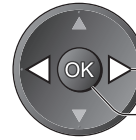

- ① selecciona
- ② acceso

3 Siga las operaciones de cada característica

- Control de VIERA Link ➔ “Control de VIERA Link” (pág. 52)



Cuando se conecten más de dos equipos compatibles se visualizará una pantalla de selección. Seleccione la descripción y el acceso correctos.

- Pause Live TV ➔ “Pause Live TV” (pág. 51)



- Mostrar diapo ➔ “Mostrar diapo” (pág. 45)



Mostrar diaporamas utilizará todas las fotos de la tarjeta SD.

- Fotos ➔ “Visor Fotografías” (pág. 44)



■ Para volver al TV

EXIT



■ Para eliminar iconos



Visión del contenido de tarjetas SD (VIERA IMAGE VIEWER)

Las imágenes fijas grabadas por cámaras digitales se visualizarán.

- Durante la operación, la señal de sonido sale por los terminales AV1, AV2, AUDIO OUT y DIGITAL AUDIO OUT. Pero no salen señales de vídeo.
- “Fecha” muestra la fecha en la que se hizo la grabación mediante cámara digital o videocámara digital. El archivo sin fecha grabada se muestra como “***/**/****”.
- Para conocer detalles de las tarjetas SD → pág. 57

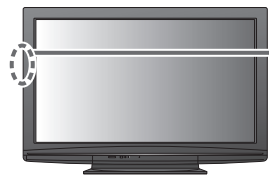
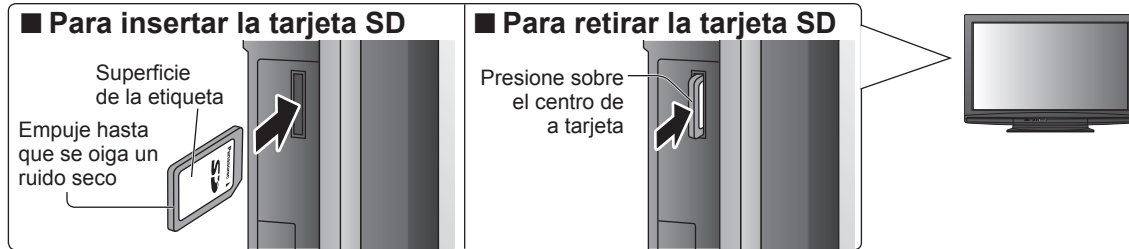

1 Inserte la tarjeta SD

2 Seleccione “Visor Fotografías”
OK

- También puede acceder directamente utilizando VIERA TOOLS → “Cómo utilizar VIERA TOOLS” (pág. 43)

3 Seleccione la carpeta para visualizar las imágenes miniatura

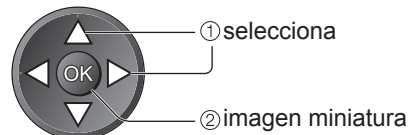

- Los archivos que no estén en la carpeta se recopilarán en la carpeta llamada “/”.

4 Seleccione el archivo desde la imagen miniatura que se va a ver

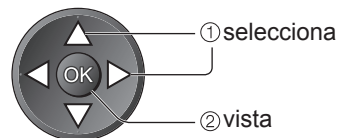
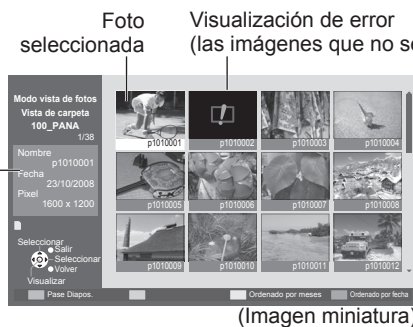

- Mostrar diapo → pág. 45

La información de la foto seleccionada se visualiza

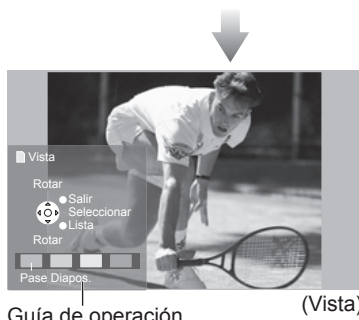

Visualizada una a una

- Para visualizar / ocultar la guía de operación

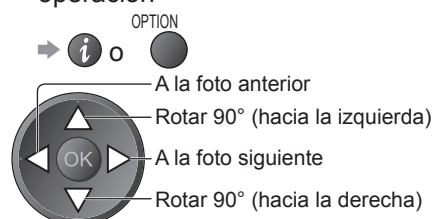

- Para volver a las imágenes miniatura



■ Para volver al TV



■ Para volver a la pantalla anterior



Mostrar diapo

■ Empiece a mostrar diapositivas (en el paso 4)

Seleccione la foto para la primera vista

Empiece a mostrar diapo



● Para hacer una pausa →

● Para volver a Vista → Verde

Nota

- La muestra de diapositivas se hace con las imágenes miniatura.
- También puede iniciar directamente la muestra de diapositivas utilizando VIERA TOOLS
→ “Cómo utilizar VIERA TOOLS” (pág. 43)

■ Ajustes Mostrar Diago (en el Modo vista de fotos)

Visualice el menú

Seleccione “Menú inic. Tarjeta”

Seleccione el elemento y establézcalo

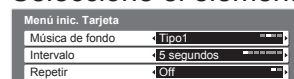
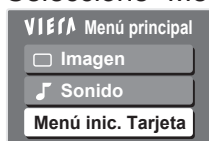

● Otros elementos → págs. 26 y 27

Menú	Elemento	Ajuste / Configuraciones (alternativas)
Menú inic. Tarjeta	Música de fondo	Selecciona la música de fondo durante la muestra de diapositivas (Off / Tipo 1 / Tipo 2 / Tipo 3)
	Intervalo	Selecciona el intervalo de diapositivas (5 / 10 / 15 / 30 / 60 / 90 / 120 segundos)
	Repetir	Repetición de diapositivas (Off / On)

■ Para visualizar todas las fotos

Visualiza las imágenes miniatura de todas las fotos de la tarjeta SD.



(Vista de carpeta)



(Imagen miniatura – Todas las imágenes)



■ Para ordenar por fecha y mes grabados

Visualiza la lista de grupos clasificados por tener la misma fecha o el mismo mes.

- El grupo de las fotos sin grabación de la fecha se muestra como “Desconocido”.



(Imagen miniatura)



(Ordenado por meses)

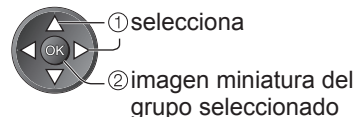

(Ordenado por fecha)

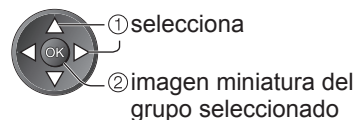

Funciones de enlace (Q-Link VIERA Link)

Q-Link conecta el TV y el grabador DVD / Videograbadora, y permite hacer la grabación fácil, la reproducción, etc. (pág. 48)

VIERA Link (HDAVI Control™) conecta el TV y el equipo con función VIERA Link, y permite hacer el control fácil, la grabación conveniente, la reproducción, el ahorro de energía, la creación de cine de casa, etc., sin tener que hacer ajustes complicados. (págs. 49 – 53)

Puede utilizar las funciones Q-Link y VIERA Link juntas.

- Este TV es compatible con la función "HDAVI Control 4". Pero las características disponibles dependen de la versión del HDAVI Control del equipo conectado. Consulte el manual del equipo para confirmar la versión.

Resumen de las características Q-Link y VIERA Link

■ Q-Link (Conexión SCART solamente)

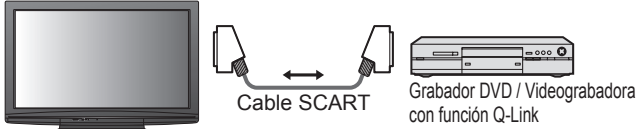
Equipo conectado	Grabador DVD / Videograbadora con función Q-Link	Conexión
Características		 <p>● Utilice un cable SCART completamente cableado. ● Conecte el grabador DVD / videograbadora compatible con Q-Link al terminal AV1 ó AV2 del televisor con un cable SCART.</p>
Descarga preestablecida	<input type="radio"/>	
Reproducción fácil	<input type="radio"/>	
Encendido Link	<input type="radio"/>	
Apagado de enlace	<input type="radio"/>	
Grabación directa del TV	<input type="radio"/>	

■ VIERA Link (Conexión HDMI solamente)

Equipo conectado	Grabador DIGA con función VIERA Link	Reproductor DVD / Reproductor de discos Blu-ray con función VIERA Link	Videocámara HD / Cámara LUMIX con función VIERA Link
Características			
Descarga preestablecida	<input type="radio"/> *2	—	—
Reproducción fácil	<input type="radio"/>	<input type="radio"/>	<input type="radio"/>
Encendido Link	<input type="radio"/>	<input type="radio"/>	<input type="radio"/>
Apagado de enlace	<input type="radio"/>	<input type="radio"/>	<input type="radio"/>
Reduce el consumo de energía innecesario en el modo de espera	<input type="radio"/> *3	<input type="radio"/> *3	—
Espera automática para el equipo innecesario	<input type="radio"/> *1	<input type="radio"/> *1	—
Programa Pause Live TV	<input type="radio"/> *2 <input type="radio"/> *4	—	—
Grabación directa del TV	<input type="radio"/> *2	—	—
Controle el menú del equipo conectado mediante el mando a distancia VIERA	<input type="radio"/> *1	<input type="radio"/> *1	<input type="radio"/> *1
Control de altavoz	—	—	—

Conexión



- Utilice un cable compatible con HDMI completamente cableado.
- Conecte el equipo compatible con VIERA Link al terminal HDMI1, HDMI2 ó HDMI3 del TV mediante un cable HDMI.
- En cuanto al cable HDMI para conectar una videocámara HD o una cámara LUMIX de Panasonic, lea el manual del equipo.

■ VIERA Link (Conexiones HDMI y SCART)

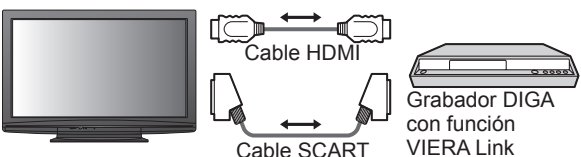
Equipo conectado	Grabador DIGA con función VIERA Link	Conexión
Características		 <p>● Utilice un cable compatible con HDMI completamente cableado. ● Conecte el equipo compatible con VIERA Link al terminal HDMI1, HDMI2 ó HDMI3 del TV mediante un cable HDMI. ● Utilice un cable SCART completamente cableado. ● Conecte el equipo compatible con VIERA Link al terminal AV1 ó AV2 del TV mediante un cable SCART.</p>
Descarga preestablecida	<input type="radio"/>	
Reproducción fácil	<input type="radio"/>	
Encendido Link	<input type="radio"/>	
Apagado de enlace	<input type="radio"/>	
Reduce el consumo de energía innecesario en el modo de espera	<input type="radio"/> *3	
Espera automática para el equipo innecesario	<input type="radio"/> *1	
Programa Pause Live TV	<input type="radio"/> *2 <input type="radio"/> *4	
Grabación directa del TV	<input type="radio"/> *2	
Controle el menú del equipo conectado mediante el mando a distancia VIERA	<input type="radio"/> *1	
Control de altavoz	—	

■ VIERA Link (Conexiones de salida de HDMI y Audio)

Equipo conectado	Reproductor theatre con función VIERA Link	Blu-ray Disc theatre con función VIERA Link	Amplificador con función VIERA Link
Características			
Descarga preestablecida	—	—	—
Reproducción fácil	○*5	○*5	—
Encendido Link	○	○	—
Apagado de enlace	○	○	○
Reduce el consumo de energía innecesario en el modo de espera	—	○*3	—
Espera automática para el equipo innecesario	○*1 *6	○*1 *6	○*1
Programa Pause Live TV	—	—	—
Grabación directa del TV	—	—	—
Controle el menú del equipo conectado mediante el mando a distancia VIERA	○*1	○*1	—
Control de altavoz	○	○	○

Conexión

- Para utilizar el reproductor theatre / Disco Blu-ray theatre:

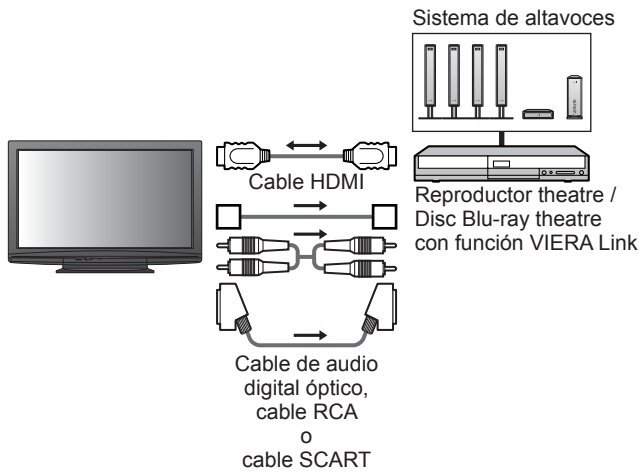

- Para utilizar el amplificador:

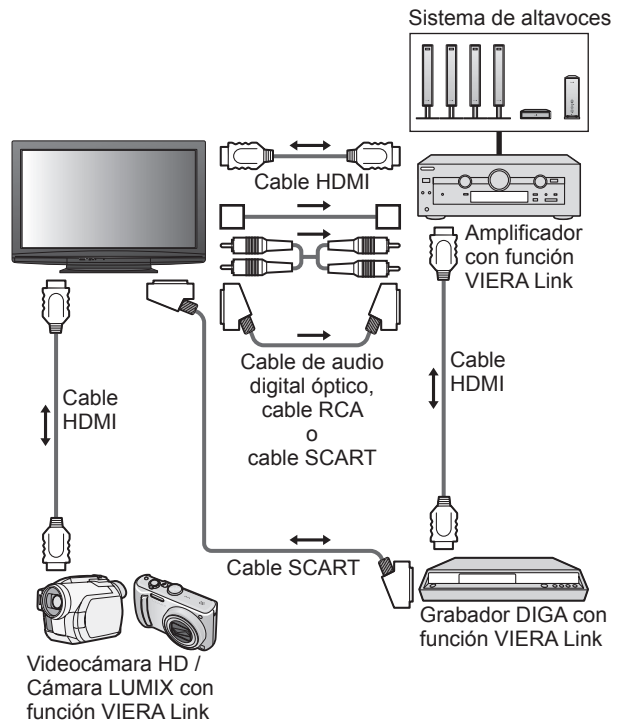

- Utilice un cable compatible con HDMI completamente cableado.
- Conecte el equipo compatible con VIERA Link al terminal HDMI1, HDMI2 ó HDMI3 del TV mediante un cable HDMI.
- Utilice un cable SCART completamente cableado.
- Conecte el equipo compatible con VIERA Link al terminal AV1 ó AV2 del TV mediante un cable SCART.
- Utilice cualquiera de los cables de audio digital óptico, RCA y SCART para la salida de audio del TV.

*1: Disponible con el equipo que tiene la función "HDAVI Control 2 o otra posterior".

*2: Disponible con el equipo que tiene la función "HDAVI Control 3 o otra posterior".

*3: Disponible con el equipo que tiene la función "HDAVI Control 4".

*4: Disponible con el grabador DIGA que tiene HDD.

*5: mientras se reproduce un disco

*6: excepto para ver un disco

Nota

- Las características de VIERA Link pueden estar disponibles hasta con los equipos de otros fabricantes que sean compatibles con HDMI CEC.

Funciones de enlace (Q-Link VIERA Link)

Q-Link

■ Preparativos

- Conecte el grabador DVD / Videograbadora con los logotipos siguientes: "Q-Link", "NEXTVIEWLINK", "DATA LOGIC", "Easy Link", "Megalogic" o "SMARTLINK"
- Conexión Q-Link → pág. 46
- Utilice un cable SCART completamente cableado.
- Ajuste el grabador DVD / Videograbadora Lea el manual del grabador.
- Configure el terminal Q-Link en el Menú Configuración → "Q-Link" (pág. 28), "Salida AV1 / AV2" (pág. 28).
- Descarga de ajustes de canal, idioma, país / región preestablecidos → "Descarga preestablecida" (consulte más abajo)

■ Características disponibles

Descarga preestablecida

Los ajustes de canal, idioma, país / región se pueden descargar del grabador.

- El ajuste de canal DVB-C no se puede descargar.
- Para descargar ajustes → "Descargar" (pág. 28), "Ajuste Automático" (pág. 31) o "Ajuste Automático" cuando se utiliza el TV por primer vez (pág. 12)

Grabación directa del TV – Lo que ve es lo que graba

Grabación inmediata del programa actual en el grabador DVD / videograbadora.

- Condiciones disponibles:



Modo actual	Utilizando el sintonizador	Cómo grabar
Analógico	TV	Salida de monitor de TV
	Grabador	Sintonizador del grabador
DVB	TV	Salida de monitor de TV
AV (viendo del sintonizador del grabador)	Grabador	Sintonizador del grabador
AV (viendo de la entrada externa del grabador)	–	Entrada externa del grabador
AV (viendo la entrada externa del TV)	–	Salida de monitor de TV

- Cuando se realiza la grabación directa del TV, el grabador se enciende automáticamente si se encuentra en el modo de espera.
- El cambio de canal o el apagado del TV se pueden hacer mientras el grabador está grabando de su propio sintonizador.
- Mientras el grabador está grabando del sintonizador del TV no se encuentra disponible el cambio de canal.

■ Para detener la grabación

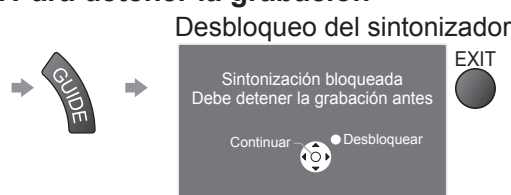

Encendido Link y reproducción fácil

Ponga Encendido Link en "On" en el Menú Configuración para utilizar esta función → "Encendido Link" (pág. 28)
 Cuando el grabador DVD / videograbadora empieza a reproducir o el navegador directo / menú de función se activan, el TV se enciende y el modo de entrada cambia automáticamente para que usted pueda ver el contenido. (Sólo cuando el TV está en el modo de espera.)

Apagado de enlace

Ponga Apagado Link en "On" en el Menú Configuración para utilizar esta función → "Apagado Link" (pág. 28)
 Cuando el TV se ponga en el modo de espera, el grabador también se pondrá automáticamente en el modo de espera. (Sólo cuando el videocasete o el disco no estén siendo utilizados.)

- Esta función se activará aunque el TV entre en el modo de espera automáticamente mediante la función Temporizador o la función de puesta en espera automática.

- "DATA LOGIC" (una marca de fábrica de Metz Corporation)
- "Easy Link" (una marca de fábrica de Philips Corporation)
- "Megalogic" (una marca de fábrica Grundig Corporation)
- "SMARTLINK" (una marca de fábrica de Sony Corporation)

Nota

- Algunos grabadores no son aplicables. Lea el manual del grabador.

VIERA Link “HDAVI Control™”*

*Disfrute de la interoperabilidad HDMI adicional con productos Panasonic que tienen la función “HDAVI Control”.

Este TV es compatible con la función “HDAVI Control 4”.

Las conexiones al equipo (grabador DIGA, videocámara HD, reproductor theatre, amplificador, etc.) con cables HDMI y SCART le permiten interconectarlos automáticamente (págs. 46 y 47).

Estas características se limitan a los modelos que incorporan “HDAVI Control” y “VIERA Link”.

- Algunas funciones no se encuentran disponibles dependiendo de la versión de HDAVI Control del equipo. Confirme la versión de HDAVI Control del equipo conectado.
- VIERA Link “HDAVI Control”, basado en las funciones de control provistas por HDMI, que es una norma de la industria conocida como HDMI CEC (Consumer Electronics Control), es una función única que nosotros hemos desarrollado y añadido. Como tal, su funcionamiento con los equipos de otros fabricantes que son compatibles con HDMI CEC no puede ser garantizado.
- Consulte los manuales individuales de los equipos de otros fabricantes que son compatibles con la función VIERA Link.
- En cuanto al equipo Panasonic aplicable, consulte a su concesionario Panasonic.

■ Preparativos

- Conecte el equipo compatible con VIERA Link.
- Conexión VIERA Link → págs. 46 y 47
- Utilice un cable compatible con HDMI completamente cableado. Los cables que no cumplen con HDMI no se pueden utilizar.
Número de pieza del cable HDMI recomendado por Panasonic:
 - RP-CDHG10 (1,0 m)
 - RP-CDHG15 (1,5 m)
 - RP-CDHG20 (2,0 m)
 - RP-CDHG30 (3,0 m)
 - RP-CDHG50 (5,0 m)
- Utilice un cable SCART completamente cableado.
- Prepare el equipo conectado. Lea el manual del equipo.
- Para obtener una grabación óptima puede que sea necesario cambiar los ajustes del grabador. Para conocer detalles, lea el manual del grabador.
- Descarga de ajustes de canal, idioma, país / región preestablecidos → “Descarga preestablecida” (consulte más abajo)
- Ajuste VIERA Link en el Menú Configuración → “VIERA Link” (pág. 28)
- Prepare el TV
 - **Después de hacer la conexión, encienda el equipo y luego encienda el TV.**
Seleccione el modo de entrada HDMI1, HDMI2, ó HDMI3 (pág. 22) y asegúrese de que una imagen se visualice correctamente.
Este ajuste deberá hacerse cada vez que se producen las condiciones siguientes:
 - para la primera vez
 - cuando se añade o reconecta un equipo
 - cuando se cambia el ajuste

■ Características disponibles

Descarga preestablecida

Los ajustes de canal, idioma, país / región se pueden descargar del grabador.

- El ajuste de canal DVB-C no se puede descargar.
- Para descargar ajustes → “Descargar” (pág. 28), “Ajuste Automático” (pág. 31) o “Ajuste Automático” cuando se utiliza el TV por primer vez (pág. 12)

Reproducción fácil

Cambio de entrada automático – Cuando se utiliza el equipo conectado, el modo de entrada cambia automáticamente. Cuando está parado se vuelve al modo de entrada.

Encendido Link

Ponga Encendido Link en “On” en el Menú Configuración para utilizar esta función

→ “Encendido Link” (pág. 28)

Cuando el equipo conectado inicia la reproducción o el navegador directo / menú de función se activan, el TV se enciende automáticamente. (Sólo cuando el TV está en el modo de espera.)

Apagado de enlace

Ponga Apagado Link en “On” en el Menú Configuración para utilizar esta función

→ “Apagado Link” (pág. 28)

Cuando el TV se pone en el modo de espera, el equipo conectado también se pone en espera.

- Esta función se activará aunque el TV entre en el modo de espera automáticamente mediante la función Temporizador o la función de puesta en espera automática.

Funciones de enlace (Q-Link VIERA Link)

■ Características disponibles

Reduce el consumo de energía innecesario en el modo de espera **Ahorro Energía en espera**

Ponga Ahorro Energía en espera en "On" en el Menú Configuración para usar esta función

→ "Ahorro Energía en espera" (pág. 28)

El consumo de energía en el modo de espera del equipo conectado se controla según un valor más alto o más bajo en sincronización con el estado de encendido / apagado del TV para reducir el consumo.

Cuando el TV se pone en el modo de espera, el equipo conectado se pone automáticamente en el modo de espera y el consumo de energía en el modo de espera del equipo conectado se minimiza automáticamente. Cuando se enciende el TV, el equipo conectado aún está en el modo de espera, pero el consumo de energía aumenta para reducir el tiempo de puesta en funcionamiento.

- Esta función es efectiva si el equipo conectado puede cambiar el consumo de energía en el modo de espera y está ajustado para un consumo más alto.
- Esta función se activará cuando "Apagado Link" se pone en "On".

Espera automática para el equipo innecesario **Auto apagado inteligente**

Ponga Auto apagado inteligente en "On (con recordatorio)" o en "On (sin recordatorio)" en el Menú Configuración para utilizar esta función

→ "Auto apagado inteligente" (pág. 28)

Cuando el TV está en On, el equipo conectado cuya reproducción no está viéndose o no se utiliza entra automáticamente en el modo de espera para reducir el consumo de energía. Por ejemplo, cuando el modo de entrada cambia de HDMI, cuando Selección altavoz cambia a "TV" (excepto para ver la reproducción de un disco).

- Si selecciona "On (con recordatorio)", el mensaje de la pantalla se visualizará para avisar antes de empezar a utilizarse esta función.
- Esta función puede no funcionar correctamente dependiendo del equipo conectado. Si se requiere, póngalo en "Off".

■ Características disponibles (Utilizando el Menú VIERA Link)

Grabación directa del TV – Lo que ve es lo que graba **Direct TV Rec**

Grabación inmediata del programa actual en el grabador DIGA.

- Si conecta una variedad de grabadores al mismo tiempo, incluyendo grabadores de otros fabricantes, conecte el grabador DIGA al terminal HDMI del TV que tiene el número más bajo. Por ejemplo, si utiliza HDMI1 y HDMI2 para dos grabadores, en este caso conecte el grabador DIGA a HDMI1.
- Si no puede utilizarlos, verifique los ajustes y el equipo
 - "Resumen de las características Q-Link y VIERA Link" (págs. 46 y 47), "Preparativos" (pág. 49)
- Para grabar el programa DVB-C se requiere la conexión SCART.
- El cambio de canal o el apagado del TV se pueden hacer mientras el grabador está grabando de su propio sintonizador.
- Mientras el grabador está grabando del sintonizador del TV no se encuentra disponible el cambio de canal.



1

Visualice "Menú VIERA Link"

2

Seleccione "Direct TV Rec" e inicie la grabación

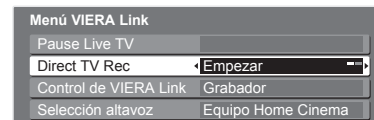

VIERA LINK

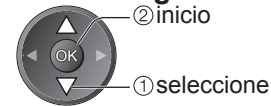

- También puede iniciar la grabación directamente →

■ Para detener la grabación

Seleccione "Parada" en "Direct TV Rec" y acceda

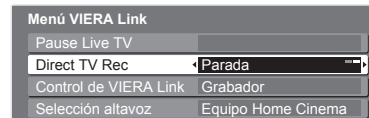

- También puede detener la grabación directamente.

Desbloqueo del sintonizador

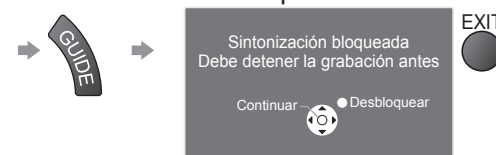

■ Características disponibles (Utilizando el Menú VIERA Link)

Programa Pause Live TV **Pause Live TV**

Puede hacer una pausa en el programa de TV en directo y reanudarlo más adelante. El programa de TV en directo se grabará en la HDD del grabador DIGA conectado.

- Esta función está disponible con el grabador DIGA que tiene HDD.
- Si conecta una variedad de grabadores al mismo tiempo, incluyendo grabadores de otros fabricantes, conecte el grabador DIGA que tiene HDD al terminal HDMI del TV que tiene el número más bajo. Por ejemplo, si utiliza HDMI1 y HDMI2 para dos grabadores, en este caso conecte el grabador DIGA que tiene HDD a HDMI1.
- Si no puede utilizarlos, verifique los ajustes y el equipo
 - ➔ “Resumen de las características Q-Link y VIERA Link” (págs. 46 y 47), “Preparativos” (pág. 49)

Acceda y haga una pausa en el programa de TV en directo

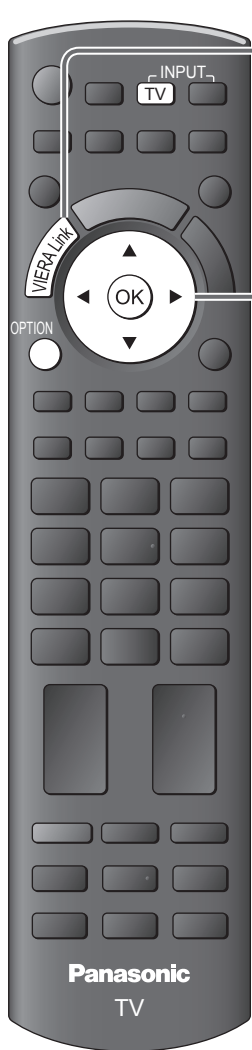

1 Visualización “Menú VIERA Link”



2 Seleccione “Pause Live TV” y haga una pausa

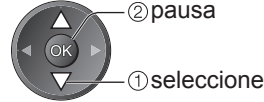
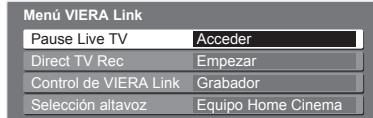

La imagen del TV hará una pausa.

- También puede hacer una pausa directamente utilizando VIERA TOOLS
 - ➔ “Cómo utilizar VIERA TOOLS” (pág. 43)
- El programa de TV en directo se graba en la HDD que estaba en el modo de pausa.
- Si la imagen de TV que está en el modo de pausa desaparece en unos pocos minutos
 - ➔ (la imagen en pausa se restablecerá)
- Siga la guía de operaciones para utilizar la función Pause Live TV.

■ Para utilizar Pause Live TV

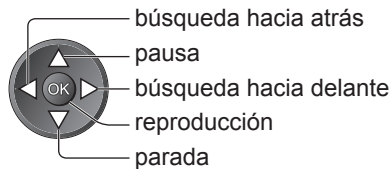

- Las operaciones pueden ser diferentes dependiendo del grabador. En este caso, siga la guía de operaciones o lea el manual del grabador.

- Si para la reproducción, el programa grabado se eliminará de la HDD.

■ Para volver a la TV en directo

(detenga la reproducción de Pause Live TV / cancele la pausa)

Seleccione “Sí”

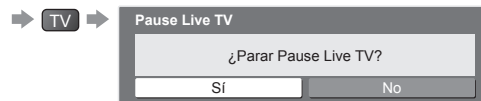

- Si detiene la reproducción o cancela la pausa, el programa grabado se eliminará de la HDD.

Funciones de enlace (Q-Link VIERA Link)

■ Características disponibles (Utilizando el Menú VIERA Link)

Controle el menú del equipo conectado mediante el mando a distancia VIERA **Control de VIERA Link**

Con el mando a distancia de este TV puede controlar algunas funciones del equipo conectado (apunte el mando a distancia al receptor de señales del TV).

- Si no puede utilizarlos, verifique los ajustes y el equipo
 - ➔ “Resumen de las características Q-Link y VIERA Link” (pág. 46 y 47), “Preparativos” (pág. 49)
- Para conocer detalles de las operaciones para el equipo conectado, lea el manual del equipo.

Acceda y utilice el menú del equipo



- 1
- 2
- 3

1 Visualización “Menú VIERA Link”



2 Seleccione “Control de VIERA Link”

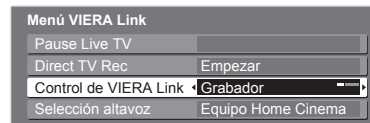

seleccionar

3 Seleccione el equipo al que quiera tener acceso

El tipo del equipo conectado se visualiza. Seleccione el tipo de equipo y acceda.

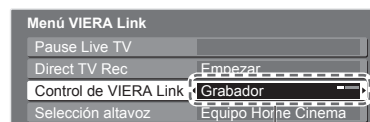

① seleccione

② acceso

Grabador / Reproductor / Equipo Home Cinema / Videocámara / LUMIX / Otro

- También puede acceder directamente utilizando VIERA TOOLS
 - ➔ “Cómo utilizar VIERA TOOLS” (pág. 43)
- “Equipo Home Cinema” significa Player theatre, Blu-ray Disc theatre o Recorder theatre.
- “Otro” significa receptor multimedia.



El menú del equipo al que se accede (El modo Entrada cambiará automáticamente)

■ Si están conectados múltiples grabadores o reproductores

Puede conectar al mismo tiempo hasta tres grabadores o reproductores.

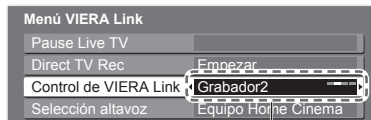

Grabador 1-3 / Reproductor 1-3

El número procede del número inferior del terminal HDMI del TV conectado al mismo tipo de equipo. Por ejemplo, dos grabadores conectados a HDMI2 y HDMI3, en este caso el grabador conectado a HDMI2 se visualiza como “Grabador1”, y el grabador conectado a HDMI3 se visualiza como “Grabador2”.

■ Si accede al equipo que no es VIERA Link

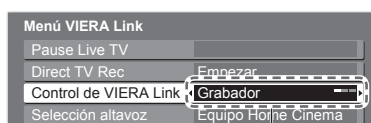

El tipo del equipo conectado se visualiza.

Puede acceder al menú del equipo. Pero no puede utilizarlo. Utilice su propio mando a distancia para controlar el equipo.

- 4

4 Utilice el menú del equipo

Botones del mando a distancia VIERA disponibles: (dependiendo del equipo conectado)



① Ponga el código del mando a distancia en “73”

➔ “Cómo cambiar el código para el tipo de equipo” (pág. 23)

② Siga las indicaciones de la guía de operaciones

● Para visualizar la guía de operación ➔ Si se accede a equipos de otros fabricantes, puede que se visualice el menú Selección de configuración / contenido.

● Cuando se visualizan las palabras clave en la barra de colores



Nota

- Algunas operaciones pueden no estar disponibles dependiendo del equipo. En este caso, utilice su propio mando a distancia para controlar el equipo.

■ Características disponibles (Utilizando el Menú VIERA Link)

Control de altavoz Selección altavoz

Con el mando a distancia de este TV puede controlar el altavoz theatre (apunte el mando a distancia al receptor de señales del TV).

- Si no puede utilizarlos, verifique los ajustes y el equipo
→ “Resumen de las características Q-Link y VIERA Link” (pág. 46 y 47), “Preparativos” (pág. 49)

Acceda y controle el volumen del altavoz

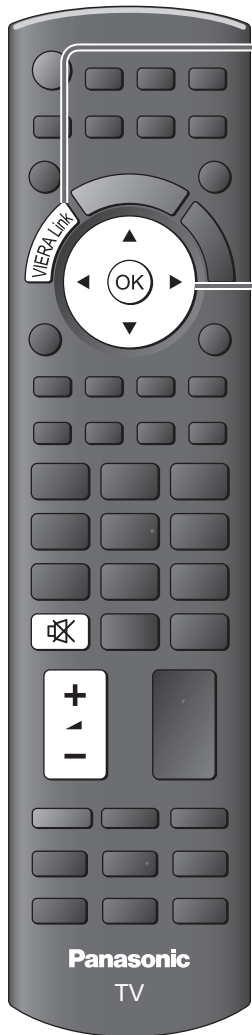

1 Visualización
“Menú VIERA Link”



2 Seleccionar “Selección altavoz”

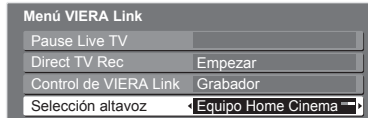

seleccionar

3 Establezca “Equipo Home Cinema” o “TV”



establecer

■ Equipo Home Cinema

Reproductor theatre, disco Blu-ray theatre o amplificador se encenderá automáticamente si está en el modo de espera, y el sonido vendrá de los altavoces theatre conectados al equipo.

- Subida / bajada de volumen

→  (La barra deslizante de volumen se visualizará cuando se ajuste el volumen del equipo.)

- Silenciador → 

- El sonido de los altavoces del TV se silencia.
- Cuando se apaga el equipo, los altavoces del TV estarán activos.

■ TV

Los altavoces del TV están activos.

Nota

- Si quiere disfrutar del sonido multicanal (por ejemplo Dolby Digital 5.1ch) a través de un amplificador, conecte con el cable HDMI y el cable de audio óptico digital (pág. 47), y luego seleccione “Equipo Home Cinema”. Para disfrutar del sonido del grabador DIGA en sonido multicanal, conecte un cable HDMI desde el grabador DIGA al amplificador (pág. 47)

Nota

- Estas funciones pueden no funcionar correctamente dependiendo del equipo conectado.
- La imagen o el sonido pueden no estar disponibles durante los primeros pocos segundos cuando se cambia el modo Entrada.
- Utilizando el mando a distancia para el Player theatre, Blu-ray Disc theatre o amplificador puede que esté disponible la reproducción fácil. Lea el manual del equipo.
- “HDAVI Control 4” es la norma más reciente (vigente a partir de diciembre de 2008) para los equipos compatibles con HDAVI Control. Este estándar es compatible con el equipo HDAVI convencional.
- Para confirmar la versión de HDAVI Control de este TV → “Información del sistema” (pág. 29)

Equipo externo

Estos diagramas muestran nuestras recomendaciones para la conexión de su TV a varios equipos. Para hacer otras conexiones, consulte las instrucciones de cada equipo, la tabla de abajo y las especificaciones (pág. 63).

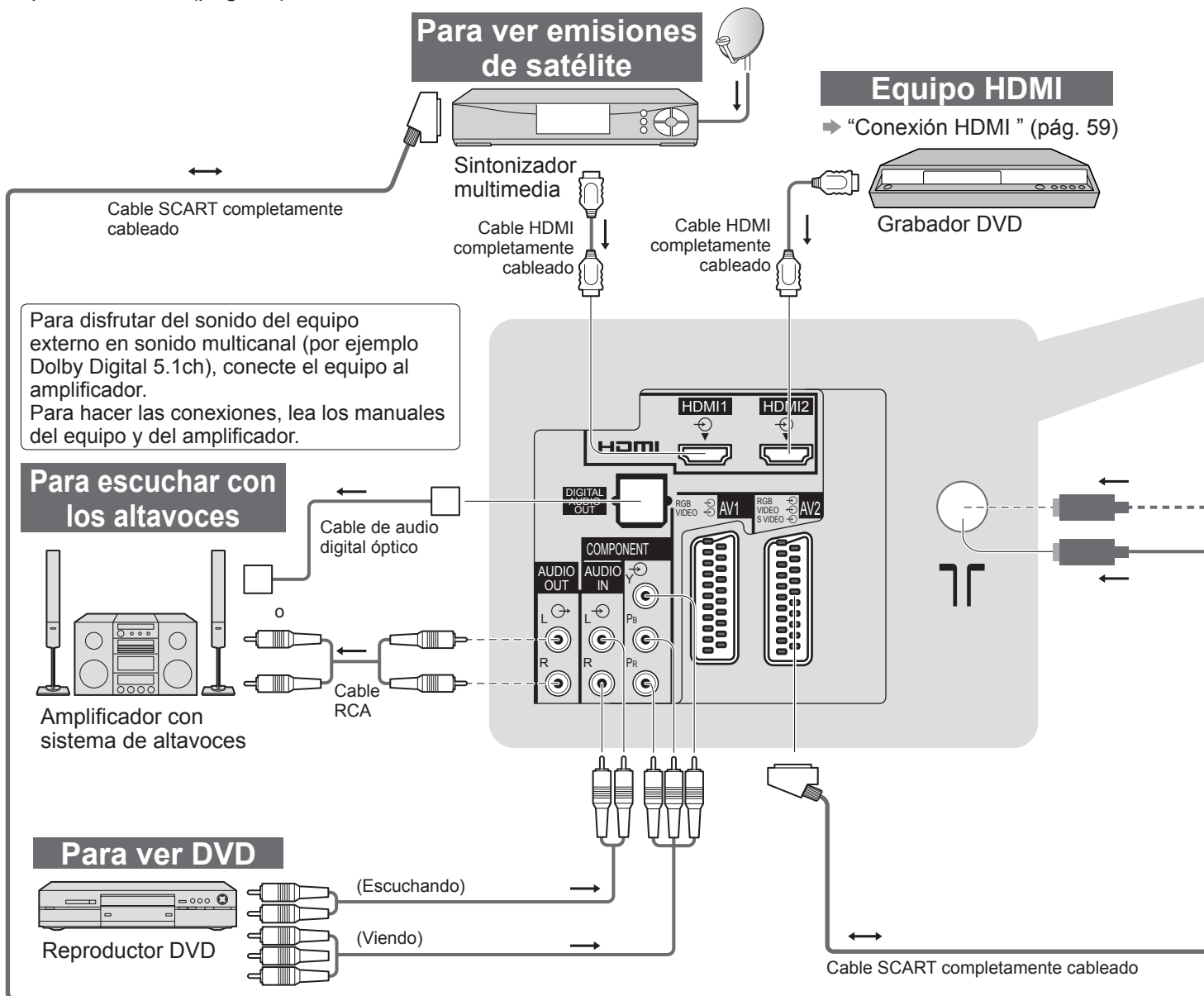

Tipos de equipo que se puede conectar a cada terminal

Terminal	AV1	AV2	AV3 (Panel lateral del TV)	
Grabación / Reproducción (equipo)				S-V V L R
Para grabar / reproducir videocasetes / DVD (videograbadora / Grabador DVD)	<input type="radio"/>	<input type="radio"/>		
Para ver DVD (Reproductor DVD)	<input type="radio"/>	<input type="radio"/>	<input type="radio"/>	
Para ver imágenes de videocámara (videocámara)	<input type="radio"/>	<input type="radio"/>	<input type="radio"/>	
Para ver emisiones de satélite (receptor multimedia)	<input type="radio"/>	<input type="radio"/>	<input type="radio"/>	
Para reproducir juegos (Equipo de JUEGO)	<input type="radio"/>	<input type="radio"/>	<input type="radio"/>	
Para utilizar amplificador con sistema de altavoces	<input type="radio"/>	<input type="radio"/>		
Q-Link	<input type="radio"/>	<input type="radio"/>		
VIERA Link	<input type="radio"/>	<input type="radio"/>		
Grabación directa del TV	<input type="radio"/> (con HDMI)	<input type="radio"/> (con HDMI)		

○: Conexiones recomendadas

Parte trasera del TV

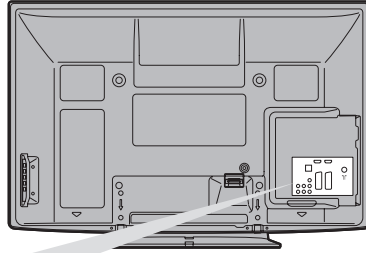

Videocámara / Equipo HDMI

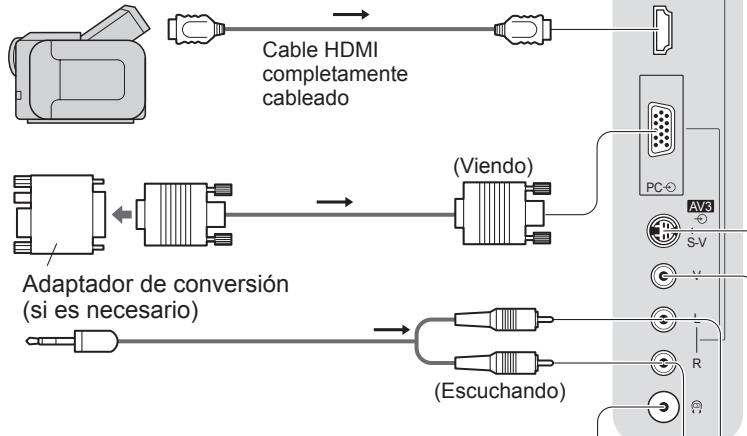

Auriculares



Para ajustar el volumen
 ➔ "Vol. auriculares" en el Menú Sonido (pág. 27)

Videocámara / Equipo de JUEGO

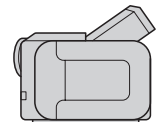

Antena terrestre



PC

Ordenador



Cable de RF

Para grabar / reproducir

Grabador DVD / Videograbadora

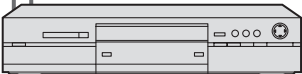

COMPONENT	AUDIO OUT	DIGITAL AUDIO OUT	HDMI		
			1	2	3
<input type="checkbox"/>			<input type="checkbox"/>	<input type="checkbox"/>	<input type="checkbox"/>
			<input type="checkbox"/>	<input type="checkbox"/>	<input type="checkbox"/>
			<input type="checkbox"/>	<input type="checkbox"/>	<input type="checkbox"/>
	<input type="checkbox"/>	<input type="checkbox"/>			
			<input type="checkbox"/>	<input type="checkbox"/>	<input type="checkbox"/>
			<input type="checkbox"/>	<input type="checkbox"/>	<input type="checkbox"/>

Información técnica

Aspecto automático

El tamaño y el aspecto óptimo se pueden elegir automáticamente, y usted puede disfrutar de mejores imágenes. (pág. 16)

■ Señal de control de aspecto

“WIDE” aparecerá en la parte superior izquierda de la pantalla si se encuentra una señal de pantalla panorámica (WSS) o una señal de control a través del terminal SCART / HDMI.

El aspecto cambiará a la relación de pantalla panorámica apropiada de 16:9 ó 14:9.

Esta función se activará en cualquier modo de aspecto.

Terminal de entrada	Formato de señal de entrada	Señal de control de aspecto	
		Señal de pantalla panorámica (WSS)	Señal de control a través del terminal SCART (contacto 8) / HDMI
RF Cable	DVB-T	<input type="radio"/>	
	PAL B, G, H, I	<input type="radio"/>	
	PAL D, K	<input type="radio"/>	
	SECAM B, G	<input type="radio"/>	
	SECAM L, L'	<input type="radio"/>	
	SECAM D, K	<input type="radio"/>	
	PAL 525/60 6,5 MHz	—	
	PAL 525/60 6,0 MHz	—	
	PAL 525/60 5,5 MHz	—	
	M.NTSC 6,5 MHz	—	
	M.NTSC 6,0 MHz	—	
	M.NTSC 5,5 MHz	—	
AV1 (Compuesto) AV2 (Compuesto o S-Video) AV3	DVB-C	<input type="radio"/>	
	PAL	<input type="radio"/>	<input type="radio"/>
	SECAM	<input type="radio"/>	<input type="radio"/>
	PAL 525/60	—	<input type="radio"/>
	M.NTSC	—	<input type="radio"/>
COMPONENT	NTSC	—	<input type="radio"/>
	525 (480) / 60i	—	
	525 (480) / 60p	—	
	625 (576) / 50i	<input type="radio"/>	
	625 (576) / 50p	<input type="radio"/>	
	750 (720) / 60p	—	
	750 (720) / 50p	—	
	1.125 (1.080) / 60i	—	
1.125 (1.080) / 50i	—		
HDMI1 HDMI2 HDMI3	525 (480) / 60i	—	<input type="radio"/>
	525 (480) / 60p	—	<input type="radio"/>
	625 (576) / 50i	—	<input type="radio"/>
	625 (576) / 50p	—	<input type="radio"/>
	750 (720) / 60p	—	<input type="radio"/>
	750 (720) / 50p	—	<input type="radio"/>
	1.125 (1.080) / 60i	—	<input type="radio"/>
	1.125 (1.080) / 50i	—	<input type="radio"/>
	1.125 (1.080) / 60p	—	<input type="radio"/>
	1.125 (1.080) / 50p	—	<input type="radio"/>
	1.125 (1.080) / 24p	—	<input type="radio"/>

■ Modo automático

El modo Automático determina la mejor relación de aspecto para llenar la pantalla. Esto lo logra utilizando un proceso de cuatro pasos (WSS, señal de control a través del terminal SCART / HDMI, detección de buzón o justificación para llenar la pantalla) para determinar.

Este proceso puede tardar varios minutos, dependiendo de la oscuridad de la imagen.

Detección de buzón: Si se detectan bandas negras en la parte superior e inferior de la pantalla, el modo automático elige la mejor relación y expande la imagen para llenar la pantalla.

Si no se detectan señales de aspecto, el modo automático mejora la imagen para obtener una imagen óptima.

Nota

- La relación cambia dependiendo del programa, etc. Si la relación está fuera del estándar 16:9, pueden aparecer bandas negras en la parte superior e inferior de la pantalla.
- Si el tamaño de la pantalla parece extraño cuando se reproduce un programa grabado en pantalla panorámica en una videograbadora, ajuste el seguimiento de la videograbadora. Lea el manual de la VCR.

Tarjeta SD

■ Precauciones en el manejo de las tarjetas SD

- No retire la tarjeta mientras el TV está accediendo a los datos (esto podría dañar la tarjeta o el TV).
- No toque los contactos de la parte posterior de la tarjeta.
- No someta la tarjeta a una presión o golpe fuerte.
- Inserte la tarjeta en el sentido correcto (de lo contrario, la tarjeta podría dañarse).
- La interferencia eléctrica, la electricidad estática o el funcionamiento erróneo pueden dañar los datos o la tarjeta.
- Haga una copia de seguridad de los datos grabados a intervalos frecuentes por si se deterioran o dañan, o por si el TV empieza a funcionar mal. (Panasonic no se hace responsable de ningún deterioro o daño en los datos grabados.)

■ Formato de datos para examinar la tarjeta

Imágenes fijas grabadas con cámaras fotográficas digitales compatibles con archivos JPEG del formato Datos según las normas DCF* y EXIF

Formato de datos - Línea de base de JPEG (Submuestreo 4:4:4, 4:2:2 o 4:2:0)

Máximo número de archivos - 9.999

Resolución de imagen - 160 × 120 a 10.000.000

- Tipo de tarjeta compatible (capacidad máxima): Tarjeta SDHC (32 GB), tarjeta SD (2 GB), tarjeta miniSD (2 GB) (se requiere adaptador miniSD)
- Si se utiliza la tarjeta miniSD, inserte / retire la tarjeta junto con el adaptador.
- Verifique la información más reciente acerca del tipo de tarjeta en el sitio Web siguiente. (En inglés solamente)
<http://panasonic.co.jp/pavc/global/cs/>

*DCF (Norma de diseño para sistemas de archivos de cámaras): Estándar unificado establecido por Japan Electronics and Information Technology Industries Association (JEITA).

Nota

- Formatee la tarjeta con el equipo de grabación.
- La imagen puede no aparecer correctamente en este TV dependiendo del equipo de grabación utilizado.
- La visualización puede tardar cuando hay muchos archivos y carpetas.
- Esta función no puede visualizar Motion JPEG ni imágenes fijas no formateadas con DCF (es decir, TIFF, BMP).
- Los datos modificados con un PC pueden no visualizarse.
- Las imágenes importadas desde un PC deberán ser compatibles con EXIF (archivo de imagen intercambiable) 2,0, 2,1 y 2,2.
- Los archivos degradados parcialmente podrían visualizarse con una resolución reducida.
- Todos los datos con la extensión ".JPG" que están en la tarjeta se leerán en el Modo vista de fotos.
- Los nombres de carpetas y archivos pueden ser diferentes dependiendo de la cámara digital utilizada.
- No utilice caracteres de dos bytes ni otros códigos especiales.
- La tarjeta tal vez no pueda utilizarse con este TV si se cambian los nombres de los archivos y las carpetas.

■ Mensajes en la pantalla

Mensaje	Significado / Acción
Fichero no legible	<ul style="list-style-type: none">● El archivo está roto o no se puede leer.● El formato no es compatible con el TV. (Para conocer los formatos y los datos aplicables, consulte más arriba.)
No se ha insertado la tarjeta SD	<ul style="list-style-type: none">● Confirme que la tarjeta SD esté insertada correctamente.
Fichero no válido para reproducción	<ul style="list-style-type: none">● La tarjeta no tiene datos.
Encontradas más de 9999 imágenes (Max. es 9999 imágenes)	<ul style="list-style-type: none">● El máximo número de fotos válidas es de 9.999.

Información técnica

Tabla de caracteres para botones numéricos

Puede introducir caracteres utilizando botones numéricos para elementos de entrada libre.

Pulse repetidamente el botón numérico hasta alcanzar el carácter deseado.

- 1 2 3** ● El carácter se establece automáticamente si deja pasar un segundo.
- 4 5 6** ● También puede establecer el carácter pulsando el botón OK u otros botones numéricos antes de pasar un segundo.
- 7 8 9**
- 0**



Tabla de caracteres:

Botones numéricos	El número de elementos para pulsar										
	1	2	3	4	5	6	7	8	9	10	11
1	.	1	!	:	#	+	-	*	_	()
2	a	b	c	2	A	B	C	á	ç	Á	Ç
3	d	e	f	3	D	E	F	é	É		
4	g	h	i	4	G	H	I	í	í		
5	j	k	l	5	J	K	L				
6	m	n	o	6	M	N	O	ñ	ó	Ñ	Ó
7	p	q	r	s	7	P	Q	R	S		
8	t	u	v	8	T	U	V	ú	ü	Ú	
9	w	x	y	z	9	W	X	Y	Z		
0	Espacio	0									

Información de terminales SCART, S-VIDEO y HDMI

Terminal AV1 SCART (RGB, VIDEO, Q-Link)

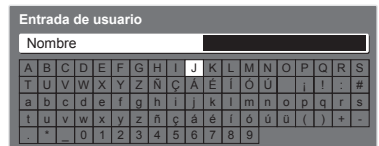
Entre las entradas adecuadas para AV1 se incluye RGB (rojo / verde / azul).

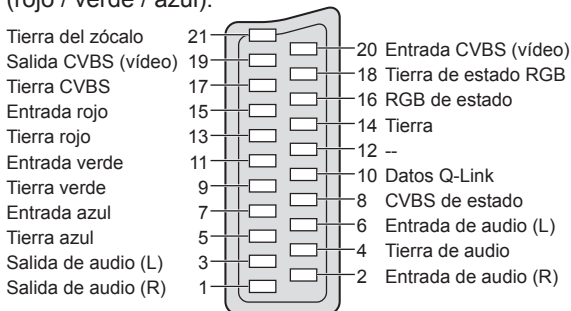

Terminal AV2 SCART (RGB, VIDEO, S-VIDEO, Q-Link)

AV2 – Los contactos 15 y 20 dependen del cambio AV2 S-VHS / VIDEO.

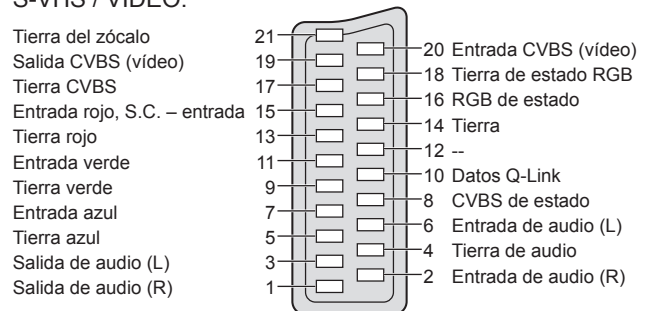

Terminal de 4 contactos AV3 S-VIDEO

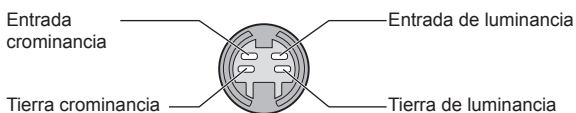

Terminal HDMI

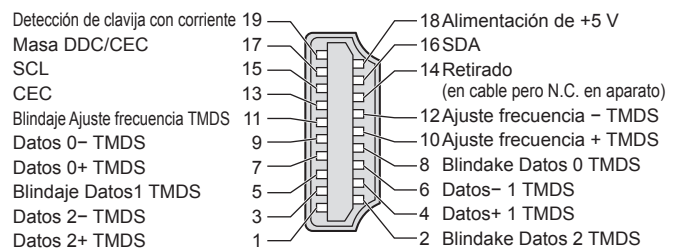

Conexión HDMI

HDMI (interfaz multimedia de alta definición) es la primera interfaz AV digital completa del mundo para el consumidor que cumple con un estándar de no compresión.

HDMI le permite disfrutar de imágenes digitales de alta definición y de sonido de alta calidad conectando para ello el televisor y el equipo.

Un equipo compatible con HDMI (*1) con un terminal de salida HDMI o DVI, como un receptor multimedia o un reproductor DVD, se puede conectar al terminal HDMI utilizando un cable que cumpla con HDMI (completamente cableado).

En cuanto a las conexiones, consulte "Equipo externo" (pág. 54).

■ Características de HDMI aplicables

- Señal de audio de entrada : PCM lineal de 2 canales (frecuencias de muestreo - 48 kHz, 44,1 kHz, 32 kHz)
- Señal de video de entrada : 480i, 480p, 576i, 576p, 720p, 1080i y 1080p
 - ➔ "Señal de entrada que se puede visualizar" (pág. 60)
 - Concuerda con el ajuste de salida del equipo digital.
- Señal PC de entrada : ➔ "Señal de entrada que se puede visualizar" (pág. 60)
- Concuerda con el ajuste de salida del PC.
- VIERA Link (HDAVI Control 4): ➔ "VIERA Link" (pág. 49)
- x.v.Colour™

■ Conexión DVI

Si el equipo externo sólo tiene una salida DVI, conecte al terminal HDMI1 / 3 mediante un cable adaptador DVI a HDMI (*2).

Cuando se utilice el cable adaptador DVI a HDMI, conecte el cable de audio al terminal de entrada de audio (HDMI1: utilice los terminales COMPONENT-AUDIO / HDMI3: utilice los terminales de audio AV3)

Nota

- Los ajustes de audio se pueden hacer en la "Entrada HDMI1 / 3" en el Menú Sonido. (pág. 27)
- El terminal HDMI2 es para la señal de audio digital solamente.
- Si el equipo conectado tiene una función de ajuste de aspecto, ajuste la relación de aspecto en "16:9".
- Estos conectores HDMI "tipo A".
- Estos conectores HDMI son compatibles con la protección de derechos de autor HDCP (protección de contenido digital de ancho de banda alto).
- Un equipo que no tiene terminal de salida digital se puede conectar al terminal de entrada de "COMPONENT", "S-VIDEO" o "VIDEO" para recibir señales analógicas.
- Este TV incorpora tecnología HDMI™ (Versión 1,3a con x.v.Colour™).

(*1): El logotipo HDMI se visualiza en el equipo que cumple con HDMI.

(*2): Pregunte en su tienda local de equipos digitales.

Conexión de PC

Un PC puede conectarse a este TV para que su pantalla se visualice en el TV, y para que su sonido sea oído procedente del TV.

- Señales de PC que se pueden introducir: Frecuencia de exploración horizontal de 31 a 69 kHz; frecuencia de exploración vertical de 59 a 86 Hz (más de 1.024 líneas de señales podrían resultar en una visualización incorrecta de la imagen).
- No es necesario un adaptador de PC para el conector de 15 contactos D-sub que cumple con DOS/V.

Nota

- Algunos modelos PC no se pueden conectar a este TV.
- Cuando se utilice un PC, ajuste la calidad de visualización del color del PC en el valor máximo.
- Para conocer detalles de las señales de PC aplicables ➔ "Señal de entrada que se puede visualizar" (pág. 60)
- Resolución de visualización máxima

Número de modelo	TX-P37X10Y	TX-P42X10Y TX-P42X10YS	TX-P50X10Y
4:3	768 × 720 píxeles	768 × 768 píxeles	1.024 × 768 píxeles
16:9	1.024 × 720 píxeles	1.024 × 768 píxeles	1.366 × 768 píxeles

- Señal del conector de 15 contactos D-sub

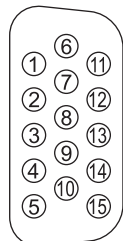

Número de contacto	Nombre de señal	Número de contacto	Nombre de señal	Número de contacto	Nombre de señal
①	R	⑥	GND (Masa)	⑪	NC (no conectado)
②	G	⑦	GND (Masa)	⑫	NC (no conectado)
③	B	⑧	GND (Masa)	⑬	HD
④	NC (no conectado)	⑨	NC (no conectado)	⑭	VD
⑤	GND (Masa)	⑩	GND (Masa)	⑮	NC (no conectado)

Información técnica

Señal de entrada que se puede visualizar

COMPONENT (Y, P_B, P_R), HDMI

* Marca: Señal de entrada aplicable

Nombre de señal	COMPONENT	HDMI
525 (480) / 60i	*	*
525 (480) / 60p	*	*
625 (576) / 50i	*	*
625 (576) / 50p	*	*
750 (720) / 60p	*	*
750 (720) / 50p	*	*
1.125 (1.080) / 60i	*	*
1.125 (1.080) / 50i	*	*
1.125 (1.080) / 60p		*
1.125 (1.080) / 50p		*
1.125 (1.080) / 24p		*

PC (desde D-sub 15P)

La señal de entrada aplicable para el PC es básicamente compatible con la sincronización estándar VESA.

Nombre de señal	Frecuencia horizontal (kHz)	Frecuencia vertical (Hz)
640 × 400 @70 Hz	31,47	70,07
640 × 480 @60 Hz	31,47	59,94
640 × 480 @75 Hz	37,50	75,00
800 × 600 @60 Hz	37,88	60,32
800 × 600 @75 Hz	46,88	75,00
800 × 600 @85 Hz	53,67	85,06
852 × 480 @60 Hz	31,44	59,89
1.024 × 768 @60 Hz	48,36	60,00
1.024 × 768 @70 Hz	56,48	70,07
1.024 × 768 @75 Hz	60,02	75,03
1.024 × 768 @85 Hz	68,68	85,00
1.280 × 768 @60 Hz	47,70	60,00
1.280 × 1.024 @60 Hz	63,98	60,02
1.366 × 768 @60 Hz	48,39	60,04
Macintosh13" (640 × 480)	35,00	66,67
Macintosh16" (832 × 624)	49,73	74,55
Macintosh21" (1.152 × 870)	68,68	75,06

PC (del terminal HDMI)

La señal de entrada aplicable para el PC es básicamente compatible con la sincronización estándar HDMI.

Nombre de señal	Frecuencia horizontal (kHz)	Frecuencia vertical (Hz)
640 × 480 @60 Hz	31,47	60,00
750 (720) / 60p	45,00	60,00
1.125 (1.080) / 60p	67,50	60,00

Nota

- Las señales diferentes de las de arriba pueden no visualizarse correctamente.
- Las señales de arriba se reformatean para obtener una imagen óptima en su pantalla.
- La señal PC aumenta o se comprime para la visualización, por lo que puede no ser posible mostrar los detalles finos de la imagen con suficiente claridad.

Preguntas frecuentes

Antes de solicitar servicio o asistencia, siga estas indicaciones sencillas para resolver el problema. Si el problema persiste, póngase en contacto con su concesionario Panasonic local para solicitar su ayuda.

Puntos blancos o imágenes con sombras (ruido)



- Verifique la posición, el sentido y la conexión de la antena.

No se produce imagen ni sonido

- ¿Está el TV en el modo AV?
- Verifique que esté seleccionado el modo de entrada AV correcto.
- Compruebe que el cable de la alimentación esté conectado en la toma de corriente.
- ¿Se ha encendido el TV?
- Verifique el Menú Imagen (pág. 26) y el volumen.
- Verifique todos los cables SCART necesarios y que las conexiones estén bien hechas.

Aspecto Automático

- Aspecto Automático ha sido diseñado para proveerle la mejor relación para llenar la pantalla. (pág. 56)
- Pulse el botón ASPECT si quiere cambiar manualmente la relación de aspecto (pág. 16).

S-Video / imagen en blanco y negro

- Verifique que la salida del equipo externo concuerde con la entrada del TV. Si la salida del equipo externo está ajustada en S-Video, el TV deberá ponerse también en S-Video (pág. 22).

No se muestran programas en la guía de TV

- Compruebe el transmisor digital.
- Ajuste el sentido de la antena con relación a otro transmisor instalado cerca.
- Si la calidad de la imagen es mala, verifique la antena y consulte a su concesionario más cercano.



En la pantalla del TV permanece un número de canal, un modo de entrada, etc.

-Es decir, EC/AV1

- Pulse el botón **i** para borrarlos. Pulse de nuevo para volver a visualizar.

La función Q-Link no funciona

- Confirme el cable SCART y la conexión Establezca también "Salida AV1 / AV2" en el Menú Configuración (pág. 28).

La función "VIERA Link" no funciona y aparece un mensaje de error

- Confirme la conexión. (págs. 46 y 47)
- Encienda el equipo conectado y luego encienda el TV. (pág. 49)

La grabación no empieza inmediatamente

- Verifique los ajustes del grabador. Para conocer detalles, lea el manual del grabador.

Puntos encendidos permanentemente en la pantalla

- Debido al proceso de producción asociado con esta tecnología esto puede resultar en algunos píxeles permanentemente encendidos o apagados. Esto no es un fallo de funcionamiento.

El contraste se reduce

- El contraste se reduce en las condiciones siguientes si el usuario no hace ninguna operación durante varios minutos:
 - no hay señal en el modo DVB o AV
 - canal bloqueado seleccionado
 - canal no válido seleccionado
 - canal de radio seleccionado
 - menú visualizado
 - Imagen miniatura o imagen fija en el modo de tarjeta SD

Preguntas frecuentes

	Problema	Acciones
Pantalla	Imagen caótica y ruidosa	<ul style="list-style-type: none"> ● Establezca "P-NR" en el Menú Imagen (para eliminar ruido). (pág. 26) ● Verifique los productos eléctricos (automóviles, motocicletas, lámparas fluorescentes).
	No se puede visualizar imagen	<ul style="list-style-type: none"> ● ¿Están "Color" o "Contraste" del Menú Imagen ajustados al mínimo? (pág. 26)
	Imagen borrosa o distorsionada (no hay sonido o el volumen está bajo)	<ul style="list-style-type: none"> ● Reconfigurar pred. (págs. 30 y 31)
	Se visualiza una imagen rara	<ul style="list-style-type: none"> ● Apague el TV con el interruptor On / Off de la alimentación, y luego vuelva a encenderlo. ● Si el problema persiste, realice la "Condición inicial" (pág. 39).
Sonido	No se produce sonido	<ul style="list-style-type: none"> ● ¿Está activado "Silenciar sonido"? (pág. 9) ● ¿Está el volumen ajustado al mínimo?
	El nivel del sonido está bajo o el sonido sale distorsionado	<ul style="list-style-type: none"> ● La recepción de la señal de sonido puede estar deteriorada. ● Ponga "MPX" (pág. 27) en el Menú Sonido en "Off". (Análogo solamente)
Canal Digital	<ul style="list-style-type: none"> ● Debido a las tecnologías de recepción digital empleadas, la calidad de las señales digitales puede ser relativamente baja en algunos casos, a pesar de la buena recepción de los canales analógicos. 	
	Interferencia o imagen congelada / desapareciendo en el modo DVB	<ul style="list-style-type: none"> ● Verifique "Condición de la señal" (pág. 32). Si "Calidad de la señal" o "Intensidad señal" se visualizan en rojo, la señal estará débil. ● Verifique la antena o el cable. Si el problema persiste, consulte a su concesionario local. ● Las condiciones atmosféricas afectarán a la recepción de la señal (lluvia intensa, nieve, etc.), especialmente en áreas de mala recepción. Incluso durante el buen tiempo, la presión alta puede causar una mala recepción de algunos canales. ● Apague el TV con el interruptor On / Off de la alimentación, y luego vuelva a encenderlo.
	Algunos canales no pueden ser sintonizados	<ul style="list-style-type: none"> ● Verifique la antena o el cable. ● Consulte a su concesionario local.
HDMI	El sonido es raro	<ul style="list-style-type: none"> ● Ajuste el sonido del equipo conectado en "2ch L.PCM". ● Verifique el ajuste "Entrada HDMI1 / 3" en el Sonido. (pág. 27) ● Si la conexión del sonido digital tiene un problema, seleccione la conexión de sonido analógico. (pág. 59)
	Las imágenes de un equipo externo son raras cuando éste se conecta a través de HDMI	<ul style="list-style-type: none"> ● Verifique si el cable HDMI está conectado correctamente. (pág. 54) ● Apague el TV y el equipo y luego vuelva a encenderlos. ● Verifique una señal de entrada procedente del equipo. (pág. 60) ● Utilice un equipo que cumpla con EIA/CEA-861/861B.
Otro	El TV no se enciende	<ul style="list-style-type: none"> ● Compruebe que el cable de la alimentación esté conectado en la toma de corriente.
	El TV se pone en el "modo de espera"	<ul style="list-style-type: none"> ● La función Temporizador está activada. ● El TV entra en el "modo de espera" unos 30 minutos después de terminar la emisión analógica.
	El mando a distancia no funciona o lo hace de forma intermitente	<ul style="list-style-type: none"> ● ¿Están instaladas correctamente las pilas? (pág. 6) ● ¿Ha sido encendido el TV? ● Las pilas pueden estar agotándose. Sustitúyalas. ● Apunte directamente el mando a distancia a la parte delantera del TV (dentro de un ángulo de 30 grados con relación a la parte delantera del TV). ● Coloque el TV alejado de la luz del sol o de otras fuentes de luz intensa, para que la luz no caiga sobre el receptor de señales del mando a distancia del TV.
	Aparece un mensaje de error	<ul style="list-style-type: none"> ● Siga las instrucciones del mensaje. ● Si el problema persiste, póngase en contacto con el centro de servicio autorizado.

Especificaciones

		TX-P37X10Y	TX-P42X10Y TX-P42X10YS	TX-P50X10Y	
Fuente de alimentación		CA 220-240 V, 50 / 60 Hz			
Consumo de energía		230 W	245 W	350 W	
Consumo de energía en el modo de espera		0,7 W (Sin grabación de salida de monitor) 15 W (Con grabación de salida de monitor)		0,5 W (Sin grabación de salida de monitor) 15 W (Con grabación de salida de monitor)	
Panel de visualización	Relación de aspecto	16:9			
	Tamaño de pantalla visible	94 cm (diagonal) 819 mm (An) × 457 mm (Al)	106 cm (diagonal) 921 mm (An) × 518 mm (Al)	127 cm (diagonal) 1.106 mm (An) × 622 mm (Al)	
	Número de píxeles	737.280 (1.024 (An) × 720 (Al)) [3.072 × 720 puntos]	786.432 (1.024 (An) × 768 (Al)) [3.072 × 768 puntos]	1.049.088 (1.366 (An) × 768 (Al)) [4.098 × 768 puntos]	
Sonido	Altavoz	160 mm × 40 mm × 2 piezas, 6 Ω			
	Salida de audio	20 W (10 W + 10 W), 10% D.A.T			
	Auriculares	Minitoma estéreo M3 (3,5 mm) × 1			
Señales de PC		VGA, SVGA, WVGA, XGA SXGA, WXGA (comprimido) Frecuencia de escaneado horizontal 31 - 69 kHz Frecuencia de escaneado vertical 59 - 86 Hz			
Sistemas de recepción / Nombre de banda		PAL B, G, H, I, SECAM B, G, SECAM L, L' VHF E2 - E12 VHF H1 - H2 (ITALY) VHF A - H (ITALY) UHF E21 - E69 CATV (S01 - S05) CATV S1 - S10 (M1 - M10) CATV S11 - S20 (U1 - U10) CATV S21 - S41 (Hiperbanda) PAL D, K, SECAM D, K VHF R1 - R2 VHF R3 - R5 VHF R6 - R12 UHF E21 - E69 PAL 525/60 Reproducción de cinta NTSC desde algunos videograbadores PAL (Videograbadora) DVB-T Servicios terrestres digitales DVB-C Servicios de televisión por cable digital M.NTSC Reproducción desde videograbadores M. NTSC (Videograbadora) NTSC (Entrada AV solamente) Reproducción desde videograbadores NTSC (Videograbadora) ● Las señales de TV pueden no recibirse en algunas áreas.			
Entrada de antena		VHF / UHF			
Condiciones de funcionamiento		Temperatura : 0 °C - 35 °C Humedad : 20 % - 80 % de humedad relativa (sin condensación)			
Terminales de conexión	AV1 (Terminal SCART)	Terminal de 21 contactos (entrada de audio/vídeo, salida de audio/vídeo, entrada RGB, Q-Link)			
	AV2 (Terminal SCART)	Terminal de 21 contactos (entrada de audio/vídeo, salida de audio/vídeo, entrada RGB, entrada S-Video, Q-Link)			
	AV3	VIDEO	Tipo de PIN RCA × 1	1,0 V[p-p] (75 Ω)	
		S-VIDEO	Mini DIN de 4 contactos	Y:1,0 V[p-p] (75 Ω)	C:0,286 V[p-p] (75 Ω)
		AUDIO L - R	Tipo de PIN RCA × 2	0,5 V[rms]	
	COMPONENT	VIDEO	Y P_B, P_R	Y 1,0 V[p-p] (incluyendo sincronización) ±0,35 V[p-p]	
		AUDIO L - R	Tipo de PIN RCA × 2	0,5 V[rms]	
	Otro	HDMI 1 / 2 / 3	Conectores TYPE A	HDMI™ (Versión 1,3a con x.v.Colour™) ● Este TV es compatible con la función "HDAVI Control 4".	
		PC	HIGH-DENSITY D-SUB 15PIN	R,G,B/0,7 V[p-p] (75 Ω) HD, nivel VD/TTL 2,0 - 5,0 V[p-p] (alta impedancia)	
		Ranura de tarjeta	Ranura de tarjeta SD × 1		
Salida	AUDIO L - R	Tipo de PIN RCA × 2	0,5 V[rms] (alta impedancia)		
	DIGITAL AUDIO OUT	PCM / Dolby Digital / DTS, fibra óptica			
Dimensiones (An × Al × Prof)		929 mm × 639 mm × 334 mm (Con pedestal) 929 mm × 596 mm × 105 mm (TV solamente)	1.029 mm × 704 mm × 334 mm (Con pedestal) 1.029 mm × 661 mm × 105 mm (TV solamente)	1.218 mm × 814 mm × 401 mm (Con pedestal) 1.218 mm × 769 mm × 105 mm (TV solamente)	
Peso		24,0 kg neto (Con pedestal) 22,0 kg neto (TV solamente)	28,0 kg neto (Con pedestal) 26,0 kg neto (TV solamente)	36,0 kg neto (Con pedestal) 34,0 kg neto (TV solamente)	

Nota

- El diseño y las especificaciones están sujetos a cambios sin previo aviso. El peso y las dimensiones son aproximados.
- Este equipo cumple con las normas EMC listadas más abajo.
EN55013, EN61000-3-2, EN61000-3-3, EN55020, EN55022, EN55024.
- Pedestal: ST-42CF2WG / ST-42CF2WS / ST-50CF2WG (Para la aprobación de seguridad)



Marca de fábrica de DVB Digital Video Broadcasting Project (1991 a 1996)
 TX-P37X10Y Declaración de conformidad número 6176, 5 de diciembre de 2008
 TX-P42X10Y Declaración de conformidad número 6175, 5 de diciembre de 2008
 TX-P42X10YS Declaración de conformidad número 6494, 13 de enero de 2009
 TX-P50X10Y Declaración de conformidad número 6174, 5 de diciembre de 2008

Información para Usuarios sobre la Recolección y Eliminación de aparatos viejos y baterías usadas



Estos símbolos en los productos, embalajes y/o documentos adjuntos, significan que los aparatos eléctricos y electrónicos y las baterías no deberían ser mezclados con los desechos domésticos.

Para el tratamiento apropiado, la recuperación y el reciclado de aparatos viejos y baterías usadas, por favor, observe las normas de recolección aplicables, de acuerdo a su legislación nacional y a las Directivas 2002/96/CE y 2006/66/CE.

Al desechar estos aparatos y baterías correctamente, Usted estará ayudando a preservar recursos valiosos y a prevenir cualquier potencial efecto negativo sobre la salud de la humanidad y el medio ambiente que, de lo contrario, podría surgir de un manejo inapropiado de los residuos.

Para mayor información sobre la recolección y el reciclado de aparatos y baterías viejos, por favor, contacte a su comunidad local, su servicio de eliminación de residuos o al comercio donde adquirió estos aparatos.

Podrán aplicarse penas por la eliminación incorrecta de estos residuos, de acuerdo a la legislación nacional.



Para usuarios empresariales en la Unión Europea

Si usted desea descartar aparatos eléctricos y electrónicos, por favor contacte a su distribuidor o proveedor a fin de obtener mayor información.



[Información sobre la Eliminación en otros Países fuera de la Unión Europea]

Estos símbolos sólo son válidos dentro de la Unión Europea. Si desea desechar estos objetos, por favor contacte con sus autoridades locales o distribuidor y consulte por el método correcto de eliminación.

Nota sobre el símbolo de la batería (abajo, dos ejemplos de símbolos):

Este símbolo puede ser usado en combinación con un símbolo químico. En este caso, el mismo cumple con los requerimientos establecidos por la Directiva para los químicos involucrados.

Cd

Licencia

Aunque no se haya hecho ninguna mención especial de compañías o marcas de fábrica de productos, estas marcas de fábrica han sido respetadas escrupulosamente.

- DVB es una marca de fábrica de DVB Digital Video Broadcasting Project (1991 a 1996).
- VGA es una marca de fábrica de International Business Machines Corporation.
- Macintosh es una marca registrada de Apple Inc., USA.
- S-VGA es una marca registrada de Video Electronics Standard Association.
- El logotipo SDHC es una marca de fábrica.
- HDMI, el logotipo HDMI y High-Definition Multimedia Interface son marcas de fábrica o marcas registradas de HDMI Licensing LLC.
- HDAVI Control™ es una marca de fábrica de Panasonic Corporation.
- x.v.Colour™ es una marca de fábrica.
- Fabricado bajo licencia de Dolby Laboratories.
Dolby y el símbolo de la doble D son marcas de fábrica de Dolby Laboratories.
- Fabricado bajo licencia según patente de los EE.UU. con el número 5,451,942 y otras patentes de todo el mundo emitidas y pendientes. DTS y DTS Digital Out son marcas registradas y el símbolo y los logotipos DTS son marcas de fábrica de DTS, Inc.
© 1996-2008 DTS, Inc. Todos los derechos reservados.
- GUIDE Plus+ es (1) una marca registrada o una marca perteneciente a, (2) fabricada bajo licencia concedida por y (3) objeto de varias patentes internacionales o de solicitudes de patente pertenecientes o concedidas a Gemstar-TV Guide International, Inc. y/o una de sus sociedades afiliadas.

GEMSTAR-TV GUIDE INTERNATIONAL, INC. Y/O SUS AFILIADOS NO ACEPTAN EN MODO ALGUNO RESPONSABILIDAD POR LA EXACTITUD DE LA INFORMACION ACERCA DE LA PROGRAMACION PROPORCIONADA POR EL SISTEMA GUIDE PLUS+. GEMSTAR-TV GUIDE INTERNATIONAL, INC. Y/O SUS AFILIADOS EN NINGUN CASO ACEPTAN RESPONSABILIDAD ALGUNA POR PERDIDA DE BENEFICIOS, PERDIDA DE VENTAS O DAÑO INDIRECTO, ESPECIAL O RESULTANTES RESPECTO A LA PROPORCION O USO DE CUALQUIER INFORMACION, INSTALACION O SERVICIO RELATIVOS AL SISTEMA GUIDE PLUS+.

<http://www.europe.guideplus.com/>



Registro del cliente

El número del modelo y el número de serie de este producto se encuentran en su panel trasero. Usted debería anotar este número de serie en el espacio provisto más abajo y guardar este manual, y también su recibo de compra, como una prueba permanente de su adquisición, para ayudar a identificarlo en el caso de que le sea robado o lo pierda, y para que sirva de ayuda en el caso de solicitar los servicios que ofrece la garantía.

Número de modelo

Número de serie

Panasonic Corporation

Web Site : <http://www.panasonic.net>

© Panasonic Corporation 2009

Impreso en la República Checa