

## Gebruiksaanwijzing

### DVD Recorder

Modelnr. **DMR-EH63**  
**DMR-EH53**

# DIGA



### Geachte klant

Hartelijk dank voor de aankoop van dit product. Gelieve deze gebruiksaanwijzing aandachtig door te lezen voor een optimale prestatie en een veilig gebruik van het systeem.

Gelieve deze gebruiksaanwijzing volledig door te lezen alvorens dit product aan te sluiten, te bedienen of af te stellen. Bewaar deze gebruiksaanwijzing.



Het GUIDE Plus+ systeem is beschikbaar in de volgende landen:

**België/Duitsland/Italië/Luxemburg/  
Nederland/Oostenrijk/Zwitserland**  
(Per november 2009)

- Het is mogelijk dat het systeem in sommige gebieden niet beschikbaar is.
- Eventuele wijzigingen in de gebieden waar het systeem beschikbaar is voorbehouden.

#### Over de beschrijvingen in deze bedieningsinstructies

- Deze bedieningsinstructies gelden voor de modellen DMR-EH63 en DMR-EH53. Tenzij anders aangegeven zijn de afbeeldingen in deze bedieningsinstructies die van de DMR-EH53.
- **EH63**: aanduiding van functies die alleen gelden voor de DMR-EH63.
- **EH53**: aanduiding van functies die alleen gelden voor de DMR-EH53.
- Pagina's die u kunt raadplegen, worden aangeduid als "⇒ ○○".

Opmerkingen/instructies met betrekking tot SD-kaarten en het SD-station zijn alleen van toepassing op het model DMR-EH63.

#### Regionummer dat door dit apparaat wordt ondersteund

Regionummers worden toegewezen aan DVD-recorders en DVD-Video al naar gelang waar ze verkocht worden.

- Het regionummer van dit apparaat is "2".
- Dit apparaat kan DVD-Video afspelen met labels waarop "2" of "ALL" staat.

Voorbeelden:



Web Site: <http://www.panasonic-europe.com>

## WAARSCHUWING!

IN DIT APPARAAT WORDT EEN LASER GEBRUIKT. HET GEBRUIK VAN REGELAARS EN HET MAKEN VAN AFSTELLINGEN OF BEDIENINGEN DIE NIET IN DEZE GEBRUIKSAANWIJZING BESCHREVEN ZIJN, KAN RESULTEREN IN BLOOTSTELLING AAN GEVAARLIJKE STRALING. MAAK HET APPARAAT NIET OPEN EN GA NIET ZELF REPAREREN. LAAT ONDERHOUD AAN ERKENDE VAKMENSEN OVER.

## WAARSCHUWING:

OM HET RISICO VAN BRAND, ELEKTRISCHE SCHOK OF PRODUCTBESCHADIGING TE VERKLEINEN,  
• STELT U DIT APPARAAT NIET BLOOT AAN REGEN, VOCHT, DRUPPELS OF SPETTERS, EN MAG U GEEN VOORWERPEN WAARIN EEN VLOEISTOF ZIT BOVENOP HET APPARAAT PLAATSEN.  
• GEBRUIKT U UITSLUITEND DE AANBEVOLEN ACCESSOIRES.  
• VERWIJDEERT U NIET DE AFDEKKING (OF HET ACHTERPANEEL). ER BEVINDEN ZICH GEEN ONDERDELEN IN HET APPARAAT DIE DOOR DE GEBRUIKER MOETEN WORDEN ONDERHOUDEN. LAAT ONDERHOUD OVER AAN VAKBEKWAAM ONDERHOUDSPERSONEEL.

## WAARSCHUWING!

• OM EEN GOEDE VENTILATIE TE VERZEKEREN, DIT APPARAAT NIET IN EEN BOEKENKAST, EEN INGEBOUWDE KAST OF EEN ANDERE GESLOTEN RUIMTE INSTALLEREN OF GEBRUIKEN. ZORG ERVOOR DAT DE VENTILATIEWEGEN NIET DOOR GORDIJNEN OF ANDERE MATERIALEN WORDEN AFGESLOTEN, OM GEVAAR VOOR ELEKTRISCHE SCHOK OF BRAND TEN GEVOLGE VAN OVERVERHITTING TE VOORKOMEN.  
• ZORG DAT DE VENTILATIE-OPENINGEN VAN HET APPARAAT NIET GEBLOKKEERD WORDEN DOOR KRANTEN, TAFELKLEEDJES, GORDIJNEN, OF IETS DERGELIJKS.  
• ZET GEEN OPEN VUUR, ZOALS BRANDENDE KAARSEN, OP HET APPARAAT.  
• DOE LEGE BATTERIJEN WEG OP EEN MILIEUVRIENDELIJKE MANIER.

## GEVAAR

Explosiegevaar wanneer de batterij op onjuiste wijze vervangen wordt. Vervang alleen door een zelfde soort batterij of equivalent, die door de fabrikant aanbevolen worden. Gooi de gebruikte batterijen weg zoals door de fabrikant voorgeschreven wordt.

DIT APPARAAT IS BESTEMD VOOR GEBRUIK IN EEN GEMATIGD KLIMAAT.

Tijdens het gebruik is dit product vatbaar voor radiostoring veroorzaakt door een mobiele telefoon. Wanneer dergelijke storing optreedt, moet u dit product en de mobiele telefoon verder van elkaar vandaan gebruiken.

Het stopcontact moet dichtbij het apparaat zitten en gemakkelijk bereikbaar zijn. De stekker van het netsnoer moet goed te bedienen blijven. Om dit apparaat volledig los te koppelen van het elektriciteitsnet, trekt u de stekker van het netsnoer uit het stopcontact.

CLASS 1  
LASER PRODUCT



DANGER - VISIBLE AND INVISIBLE LASER RADIATION WHEN OPEN. AVOID DIRECT EXPOSURE TO BEAM. FDA 21 CFR Class IIb	
CAUTION - CLASS 3B VISIBLE AND INVISIBLE LASER RADIATION WHEN OPEN. AVOID EXPOSURE TO THE BEAM. IEC 60825-1 M2 Class 3B	
ATTENTION - RAYONNEMENT LASER VISIBLE ET INVISIBLE. CLASSE 3B EN CAS D'OUVERTURE. EVITER UNE EXPOSITION AU FAISCEAU.	
FORSIGTIG - SYNLIG OG USYNLIG LASERSTRÅLING KLASSE 3B. NÅR LÅGET ER ÅBENT, UNDGÅ AT BLIVE UDSÅT FOR STRÅLEN.	
VARO - AVATRAESSA OLET ALTTIINA LUOKAN 3B NÄKYVÄÄ JA NÄKYMÄTÖNTÄ LASERSTRÄLÄÄ, JOKA ALTISTUUNTA SÄTEILE.	
WARNING - CLASS 3B VISIBLE AND INVISIBLE LASER RADIATION WHEN OPEN. AVOID EXPOSURE TO THE BEAM. IEC 60825-1 M2 Class 3B	
VORSICHT - SICHTBARE UND UNSICHTBARE LASERSTRÄHLUNG KLASSE 3B. WENN ABDECKUNG GEÖFFNET, NICHT DEM STRAHL AUSSETZEN.	
注意 - 打开时有可见及不可见激光辐射。避免光束照射。	
注意 - ここを開くと可視及び不可視レーザー光が出ます。ビームを見たり、触れたりしないでください。VQL1J70	

(Binnenin het apparaat)

## Aan de slag

Meegeleverde accessoires	4
Informatie over de afstandsbediening	4
Behandeling & verzorging HDD (harde schijf)	5
Verzorging van het apparaat	5

## Snelle Start Gids

Overzicht van de bedieningselementen	6
Eenvoudige toegang tot verschillende functies	
— FUNCTION MENU Display	7
STAP 1 Aansluitingen	8
STAP 2 Instellingen voor kanaalontvangst en instellingen voor de beeldverhouding van de TV	10
GUIDE Plus+ systeeminstellingen	11
HDD en discinformatie	14
USB-geheugen en kaartinformatie	16
Over DivX bestanden, Muziekbestanden en stilstaande beelden (JPEG)	17
De behandeling van media (disc/USB-geheugen/SD-kaart)	18

## Basishandelingen

Opgenomen video-inhoud afspelen/"Alleen-spelen discs"-discs afspelen	19
Televisieprogramma's opnemen	20
Timeropname	21
Titels wissen	22

## Gevorderde handelingen

Opmerkingen met betrekking tot het opnemen	23
Geavanceerde opname	24
Opnamefuncties en opnametijd bij benadering	24
Wanneer het formatteringsbevestigingsscherm wordt afgebeeld	24
Wanneer u een opgenomen disc eruit haalt	24
Flexibel opnemen	25
Afspelen terwijl u opneemt	25
Uitzendingen opnemen vanaf externe apparatuur	26
Timeropnamen vanaf de televisie maken	26
Opnemen vanaf een digitale ontvanger/satellietontvanger of decoder	26
Verbonden timeropnamen met externe apparatuur (digitale/satellietontvanger) — EXT LINK	26
Kopiëren vanaf een videocassette recorder	27
Handmatig opnemen	27
Automatische DV-opname (DV Auto Opname)	27
Geavanceerde timeropname	28
Timeropnamen maken met behulp van het SHOWVIEW-nummer	28
Met de hand een timeropname programmeren	28
Het opnemen annuleren nadat het opnemen reeds is begonnen	29
De timeropname-paraatstand annuleren	29
Opmerkingen over timeropname	29
Een timerprogramma controleren, veranderen of wissen	29
Wisselopname	30
Automatische vervangingsopname	30
VPS/PDC-functie	30
Bewerkingen in het GUIDE Plus+-systeem	31
Basisbedieningen	31
Een programma kiezen uit de gewenste categorie	31
De gewenste programma's in de GUIDE Plus+-lijst zoeken aan de hand van woorden	31
Geavanceerd afspelen	32
Operatie tijdens afspelen	32
Het geluid veranderen tijdens afspelen	32
Opgenomen programma's (titels) selecteren die u wilt afspelen—DIRECT NAVIGATOR	33
Kiezen van de weergavevorm van de DIRECT NAVIGATOR	33
Om de titels te sorteren voor makkelijk zoeken	33
Om gegroepeerde titels te spelen <b>HDD</b>	33
Om de titelgroep te bewerken <b>HDD</b>	33
DivX, muziekbestanden en stilstaande beelden (JPEG) afspelen	34
Het menuscherm	34
DivX-video-inhoud spelen	34
Muziekbestanden afspelen	35
Stilstaande beelden afspelen	36
Start diavoorstell.	36
Handige functies tijdens het afspelen van stilstaande beelden	37
Muziek spelen	38
Om een muziek-CD te spelen	38
Muziek afspelen die op de vaste schijf is opgenomen	38
Handige functies tijdens het muziek spelen	38

Handige functies	39
FUNCTION MENU Display	39
Zoeken van programma's in de GUIDE Plus+ lijst op titelnaam	
—Titels zoeken	39
Het tv-programma dat u bekijkt onderbreken—Pause Live TV	39
Gekoppelde bedieningen met de televisie (VIERA Link "HDAVI Control"/Q Link)	40
Gemakkelijke bediening met alleen de VIERA-afstandsbediening	41

## Bewerken

Titels/hoofdstukken bewerken	42
Het maken, bewerken en afspelen van Afspeellijsten (Video)	44
Stilstaande beelden en muziek bewerken	46
Het maken, bewerken en afspelen van Afspeellijsten (Beeld)	48
Tekst invoeren	50

## Kopiëren

Titels of Afspeellijsten (Video) kopiëren	51
Kopiëren [Video (HDD > DVD)]	52
Kopiëren met behulp van de kopieerlijst—Geavanceerde Kopie	53
Bij het opnemen op een DVD-R, DVD-R DL, DVD-RW (DVD-Video formaat), +R en +R DL	54
Video (MPEG2) kopiëren vanaf een SD-kaart <b>EH63</b>	55
Video (MPEG2) kopiëren vanaf een videoapparaat	55
Stilstaande beelden kopiëren/Afspeellijst (Beeld)	56
Kopiëren met behulp van de kopieerlijst	56
Stilstaande beelden kopiëren naar het USB-geheugen	57
Nieuwe stilstaande beelden naar de SD-kaart ( <b>EH63</b> ) of het USB-geheugen kopiëren—Nieuwe bldn. kop.	57
Muziek kopiëren naar de vaste schijf	58
Over de Gracenote® Database <b>EH63</b>	58
Muziek kopiëren van een CD	58
Muziek kopiëren vanaf een USB-geheugen of CD-R/CD-RW/DVD-R/DVD-R DL	58
Het bijwerken van de Gracenote® Database <b>EH63</b>	59

## Instelling menu's

Beeldschermmenu's gebruiken	60
Beeldschermmenu's gebruiken	60
Beheer van de vaste schijf, discs en kaarten	61
Normale werkwijze	61
De beveiliging instellen	61
De disc van een naam voorzien	61
Wissen van alle titels en Afspeellijsten (Video)	
—Alle titels wissen	62
Alle inhoud verwijderen—Format	62
De achtergrondstijl selecteren —Top Menu	63
Kiezen of eerst het Top Menu moet worden afgebeeld	
—Kies autom. afspelen	63
Discs geschikt maken om te worden afgespeeld op andere apparatuur—Finaliseren	63
Het Top Menu maken—Top Menu creëren	63
De instellingen veranderen	64
Gemeenschappelijke procedures	64
Afstemming	64
Disc	65
Beeld	66
Geluid	66
Display	66
Verbinding	67
Overige	68
Andere Instellingen/Statusberichten	70
De bediening van de televisie	70
Kinderslot	70
Statusmeldingen	70

## Referentie

Extra aansluitingen	71
Een versterker met een digitale ingangsaansluiting aansluiten	71
Een videorecorder met AUDIO/VIDEO aansluiting <b>EH63</b>	71
Een televisie en videorecorder, digitale ontvanger/satellietontvanger of decoder aansluiten	71
Vaak gestelde vragen	72
Berichten	74
Verhelpen van storingen	76
Technische gegevens	83
Woordenlijst	84
Veiligheidsmaatregelen	86
Index	Achterkaft

# Meegeleverde accessoires



Controleer en identificeer de bijgeleverde accessoires.  
(Productnummers correct per november 2009. Deze kunnen onderhevig zijn aan verandering.)

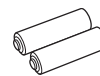
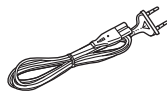

(N2QAYB000460)

## 1 Afstandsbediening

## 1 Netsnoer

Alleen voor gebruik met dit apparaat.  
Gebruik het netsnoer niet met andere apparaten.  
Gebruik bovendien geen snoeren van andere apparaten met dit apparaat.

## 1 RF-coaxkabel

## 2 Batterijen voor de afstandsbediening

# Informatie over de afstandsbediening

## ■ Batterijen

- Plaats de batterijen zo dat de polen ervan (+ en -) overeenkomen met de polen in de afstandsbediening.

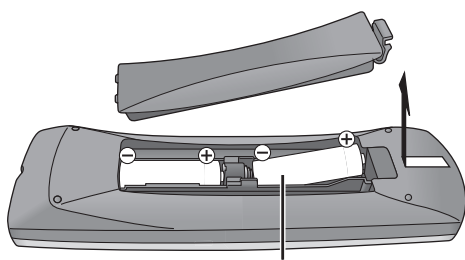

R6/LR6, AA

- Gebruik alkaline- of mangaanbatterijen.
- Gebruik geen oude en nieuwe batterijen door elkaar.
- Gebruik niet gelijktijdig verschillende typen batterijen.
- Verhit de batterijen niet en stel ze niet bloot aan vuur.
- Laat de batterij(en) niet in een auto liggen die lange tijd met dichte portieren en ramen in de volle zon blijft staan.
- Haal de batterijen niet uit elkaar en veroorzaak geen kortsluiting.
- Probeer alkaline- of mangaanbatterijen niet opnieuw op te laden.
- Gebruik geen batterijen waarvan de buitenkant heeft losgelaten.

Een verkeerd gebruik van batterijen kan leiden tot elektrolytlekkage. Als onderdelen in aanraking komen met de vloeistof, raken zij mogelijk beschadigd of ontstaat mogelijk brand.

Verwijder de batterijen als de afstandsbediening gedurende lange tijd niet zal worden gebruikt. Bewaar ze op een koele, donkere plaats.

Gebruik van de afstandsbediening (⇒ 6)

## ■ Gebruik

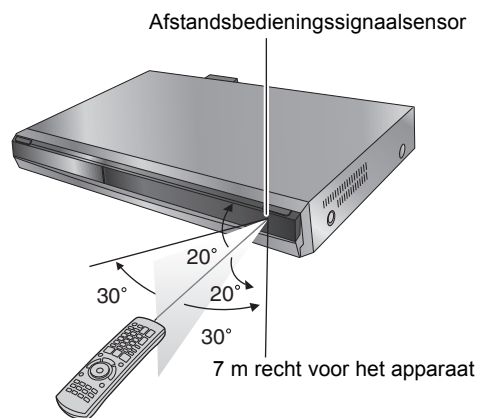

De afstand en de hoeken zijn een schatting.

De HDD is een hoge precisie-opslagapparaat en zijn lange opslagcapaciteit en snelle werking maakt het een heel speciaal apparaat dat gemakkelijk beschadigd kan raken.

Maak van belangrijke inhoud altijd een reservekopie op een disc.

## ■ De HDD is niet bestand tegen trillingen/schokken of stof

Afhankelijk van de configuratieomgeving en de manier waarop met de HDD wordt omgegaan, kan sommige inhoud beschadigd raken en daardoor mogelijk niet meer worden afgespeeld en opgenomen. Met name tijdens de bediening mag het apparaat mag niet worden blootgesteld aan trillingen en schokken en mag het netsnoer niet uit het stopcontact worden genomen. De inhoud kan beschadigd raken als gevolg van een stroomstoring tijdens het opslaan of afspelen van gegevens.

## ■ De HDD is een apparaat voor tijdelijke opslag

De HDD is niet een apparaat voor eeuwigdurende opslag van inhoud. Gebruik de HDD als een tijdelijke opslagplaats waarvandaan u gegevens eenmalig kunt bekijken, bewerken of kopiëren. Het wordt aangeraden de opgenomen inhoud op te slaan op een disc of om de oorspronkelijke gegevens van CD's waarvandaan ze zijn gekopieerd, te bewaren.

## ■ Sla alle inhoud onmiddellijk op (maak een reservekopie) zodra u het gevoel hebt dat er een probleem is met de HDD

Afwijkingen van de HDD resulteren mogelijk in vreemde, zich repeterende geluiden of problemen met het beeld (blokkruis enz.). Als u de HDD in deze toestand gebruikt, wordt het probleem mogelijk verergerd en in het slechtste geval wordt de HDD mogelijk onbruikbaar. Kopieer alle inhoud naar de disc en roep technische ondersteuning in zodra u een dergelijk probleem waarneemt. Inhoud (gegevens) die op een HDD is opgeslagen en die onbruikbaar is geworden, kan niet worden hersteld.

• U hoort mogelijk een ongewoon geluid wanneer het apparaat wordt aan- of uitgezet. Dit duidt niet op een probleem met dit apparaat.

### ■ Voorzorgen bij opstellen

• Plaats het apparaat niet in een afgesloten ruimte waarbij de koelventilator aan de achterzijde en de ventilatieopeningen aan de zijkant worden bedekt.

• Plaats het apparaat op een horizontale ondergrond die vrij is van trillingen en schokken.

• Plaats het apparaat niet op iets dat warmte uitstraalt, zoals een videorecorder, enz.

• Stel het apparaat niet op in een ruimte met veelvuldige temperatuurveranderingen.

• Stel het apparaat op een plaats op waar geen condensatie optreedt. Condensatie is een proces waarbij zich vocht vormt op een koud oppervlak wanneer zich een grote temperatuurverandering voordoet.

Door condensatie kan het apparaat inwendig beschadigd worden.

• Omstandigheden waaronder condensatie kan optreden

- Als zich een zeer grote temperatuurverandering voordoet (bijv. door verplaatsen vanuit een zeer warme omgeving naar een zeer koude omgeving, of omgekeerd, of wanneer de luchtstroom van een airconditioning of gekoelde lucht rechtstreeks op het apparaat komt). Wanneer de vaste schijf (deze wordt warm tijdens het gebruik) wordt blootgesteld aan koude lucht, kan zich condensatie vormen aan de binnenkant van de vaste schijf waardoor de koppen van de vaste schijf, enz. beschadigd kunnen worden.
- Als er een hoge relatieve luchtvochtigheid of veel stoom in het vertrek is.
- Tijdens een regenachtige periode.

In bovenstaande situaties, **zonder het apparaat in te schakelen**, geeft u het apparaat de tijd zich aan te passen aan de kamertemperatuur en wacht u 2 tot 3 uur totdat de condens is verdampt.

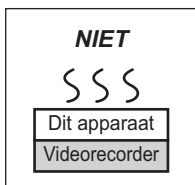

### ■ Sigarettenrook, enz. veroorzaken storingen en defecten

Het apparaat kan defect raken als sigarettenrook, spuitnevel van een insecticide, enz. in het apparaat terecht komt.

### ■ Tijdens de werking van het apparaat

- Verplaats het apparaat niet en stel het niet bloot aan trillingen en schokken. (De vaste schijf kan worden beschadigd.)
- Trek de stekker niet uit het stopcontact en schakel de groep in de meterkast niet uit.

Tijdens de werking van het apparaat draait de vaste schijf op hoge snelheid rond. Geluid of beweging als gevolg van dit ronddraaien is normaal.

### ■ Als u het apparaat verplaatst

- ① Zet het apparaat uit. (Wacht tot "BYE" van het display verdwenen is.)
- ② Neem het netsnoer uit het stopcontact.
- ③ Verplaats het apparaat pas nadat het volledig tot stilstand is gekomen (ong. 2 minuten) om te voorkomen dat het wordt blootgesteld aan trillingen en schokken. (De HDD blijft zelfs nadat het apparaat is uitgezet nog korte tijd werken.)

## ■ Resterende opnametijd op de HDD

Dit apparaat neemt gegevens op met behulp van een datacompressiesysteem met een variabele bitrate (VBR) dat variaties aanbrengt in opgenomen gegevenssegmenten om ze te laten passen bij videogegevenssegmenten. Hierdoor wordt mogelijk een andere hoeveelheid resterende tijd en ruimte voor het opnemen van gegevens weergegeven.

Als de resterende tijdsduur onvoldoende is, wist u overbodige titels om ruimte te winnen voordat u begint met opnemen. (Een Afspeellijst (Video) wissen leidt niet tot een verlenging van de tijdsduur.)

## ■ Niet-aansprakelijkheid betreffende de opgenomen inhoud

Panasonic accepteert geen enkele verantwoordelijkheid voor schade, direct of indirect een gevolg van willekeurig welke problemen die leiden tot verlies van opgenomen of bewerkt materiaal (gegevens), en garandeert niet de bruikbaarheid van enig materiaal indien opnemen of bewerken niet juist werkt. Het bovenstaande geldt eveneens in het geval er reparaties aan het apparaat zijn uitgevoerd (inclusief ieder onderdeel niet gerelateerd aan de vaste schijf).

## Verzorging van het apparaat

De precisieonderdelen in dit apparaat zijn gevoelig voor de omgeving, met name temperatuur, vochtigheid en stof.

Sigarettenrook kan ook storingen of defecten veroorzaken.

Maak dit apparaat schoon met een zachte, droge doek.

• Gebruik nooit alcohol, verfverdunder of benzine om dit toestel schoon te maken.

• Lees voordat u een chemisch doekje gebruikt, eerst de aanwijzingen voor het doekje.

Volg de onderstaande adviezen op voor ongestoord luister- en kijkplezier.

Stof en vuil kunnen geleidelijk aan de lens van het apparaat blijven kleven en kunnen ervoor zorgen dat discs niet kunnen worden opgenomen of afgespeeld.

Gebruik ongeveer eens per jaar de **DVD-lensreiniger** (niet meegeleverd), afhankelijk van hoe vaak en waar u het apparaat gebruikt. Lees de gebruiksaanwijzing bij de lensreiniger zorgvuldig voor gebruik.

DVD-lensreiniger: RP-CL720E

• Deze lensreiniger is mogelijk niet in elk land verkrijgbaar.

**Zet het apparaat niet op een versterker of op andere apparatuur die heet kan worden.**

De hitte kan beschadiging aan het apparaat veroorzaken.

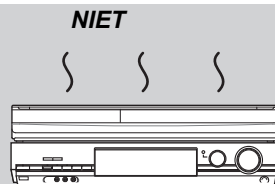

### Opmerking

Zorg ervoor dat de ventilator die zich achter het achterpaneel in het apparaat bevindt, niet belemmerd wordt.

**Controleer of de disclade leeg is voordat u het apparaat verplaatst. Als dit niet het geval is, kan de disc of het apparaat ernstig beschadigd worden.**

## Afstandsbediening

De bedieningsaanwijzingen zijn gewoonlijk bedoeld voor het gebruik van de afstandsbediening.

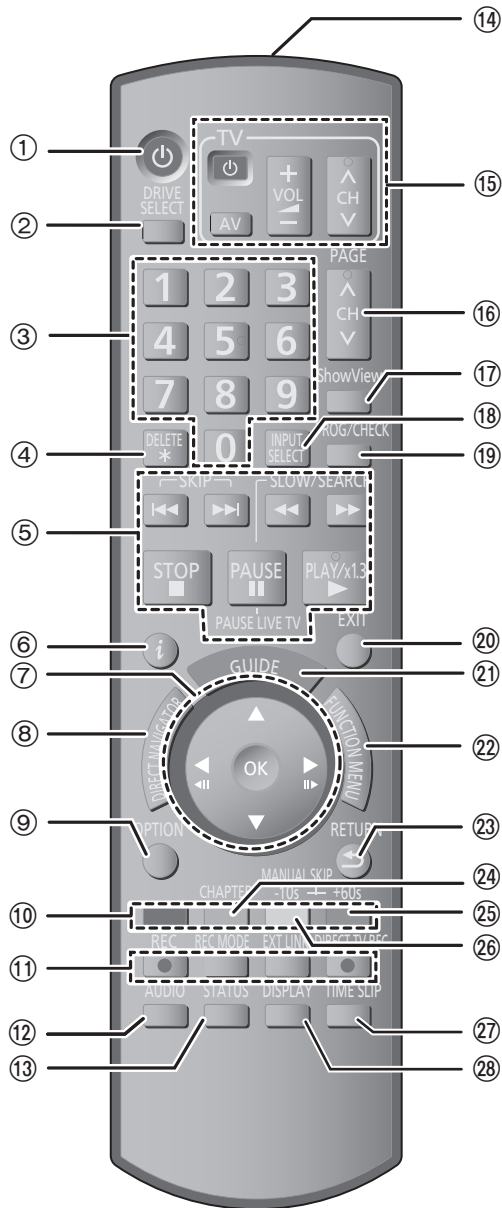

- ① Schakel het apparaat aan (⇒ 10)
- ② Selecteer het station [HDD, DVD of SD (EH63)] (⇒ 19, 20, 36)  
Het station verandert elke keer dat u op [DRIVE SELECT] drukt.
- ③ Kanalen selecteren en titelnummers, etc./Nummers invoeren
- ④ Titels, timerprogramma's, stilstaande beelden of muziek die u niet meer nodig hebt, verwijderen (⇒ 22, 47)
- ⑤ Basisoperaties voor opnemen en spelen  
[PAUSE LIVE TV] Pauzeer het TV-programma dat u aan het kijken bent (⇒ 39)
- ⑥ Programma-informatie tonen in het GUIDE Plus+ systeem (⇒ 31)
- ⑦ Selectie/OK, Frame-per-frame (⇒ 32)
- ⑧ DIRECT NAVIGATOR (⇒ 33, 42) tonen
- ⑨ OPTION menu tonen (⇒ 42)  
Door de OPTION toets te gebruiken kunt u snel en gemakkelijk toegang krijgen tot de verschillende functies (Diashow, Stand-by instellingen, enz.).
- ⑩ Kleurknoppen  
– voor het wisselen van het DIRECT NAVIGATOR scherm (⇒ 33, 36, 38)  
– voor het schakelen tussen VIDEO/Afsp.lstn (⇒ 53)  
– voor het omschakelen van BEELD/Afspeellijsten (⇒ 48)  
– om de lettersoort te kiezen als u tekst invoert (⇒ 50)  
– om handmatig af te stemmen (⇒ 64)  
– voor GUIDE Plus+ bewerkingen (⇒ 31)  
– om een timerprogramma uit te schakelen (⇒ 29)
- ⑪ Opnamefuncties
  - [REC] Starten met opnemen (⇒ 20)
  - [REC MODE] De opnamefunctie wijzigen (⇒ 20)
  - [EXT LINK] Verbonden timeropnamen met externe apparatuur (⇒ 26)
  - [DIRECT TV REC] Directe TV-opname (⇒ 40)
- ⑫ Geluid selecteren (⇒ 32)
- ⑬ Statusberichten tonen (⇒ 70)
- ⑭ Het afstandsbedieningsignaal uitgeven
- ⑮ Televisieoperaties (⇒ 70)
- ⑯ Kanaalselectie/Pagina's veranderen in het GUIDE Plus+ systeem (⇒ 20, 31)
- ⑰ SHOWVIEW-scherm weergeven (⇒ 28)
- ⑱ Kiezen van ingang (AV1, AV2, AV3 (EH63) of DV) (⇒ 26, 27)
- ⑲ Timeropname scherm tonen (⇒ 28)
- ⑳ Het menuscherm verlaten
- ㉑ GUIDE Plus+ scherm tonen (⇒ 11, 21)
- ㉒ Laat het FUNCTION MENU venster verschijnen (⇒ 39)  
Door het FUNCTION MENU venster te gebruiken kunt u snel en gemakkelijk toegang krijgen tot de belangrijkste functies (Weergave, Opname, enz.).
- ㉓ Terugkeren naar vorige scherm
- ㉔ Hoofdstuk creëren (⇒ 32)
- ㉕ Sla ong. 1 minuut vooruit over (⇒ 32)
- ㉖ Spring ongeveer 10 seconden terug (⇒ 32)
- ㉗ De gespecificeerde tijd overslaan (⇒ 32)
- ㉘ Het menu op het scherm tonen (⇒ 60)

## Het display van het apparaat

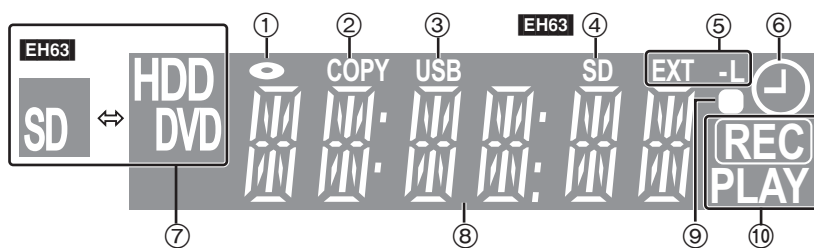

- ① Discindicator
- ② Kopieerindicator
- ③ USB-poortindicator
- ④ EH63 Indicator SD-Kaartgleuf
- ⑤ Verbonden timeropnamen met externe apparatuurindicator
- ⑥ Indicator voor timeropnamen
- ⑦ Indicator [HDD, DVD of SD (EH63)]
- ⑧ Indicator hoofdgedeelte display
- ⑨ Visuele feedback afstandsbediening  
Deze knippert als het apparaat wordt bediend met de afstandsbediening.

- ⑩ Opname/afspeelindicator



## Hoofdapparaat

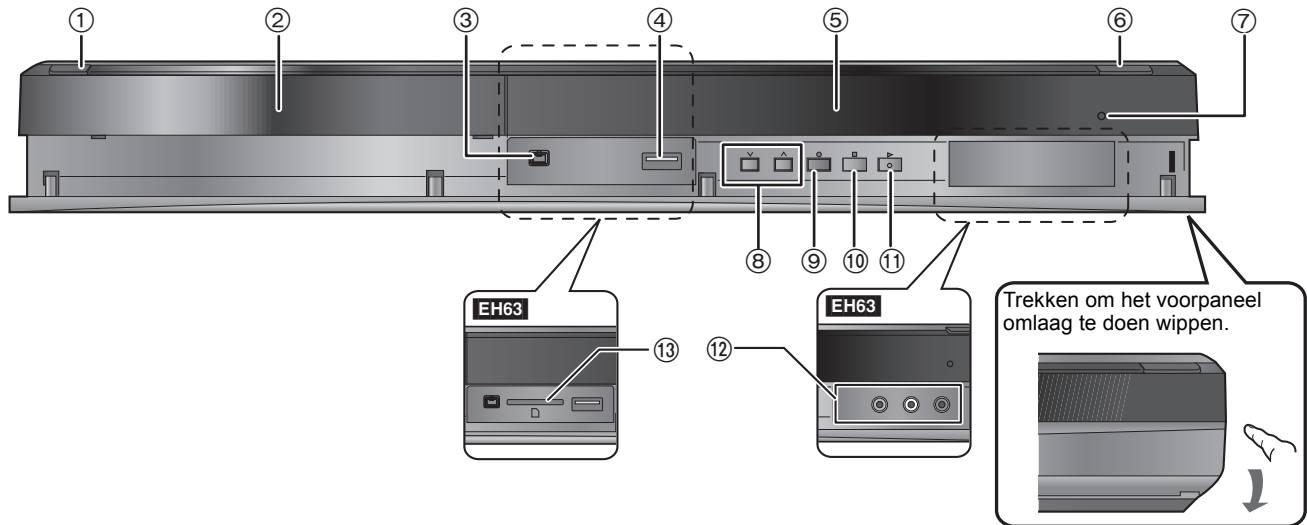

- ① **Stand-by/aanschakelaar (⏻/⏻)** (⇒ 10)  
Indrukken om het apparaat aan of uit te schakelen. In de uitgeschakelde stand verbruikt het apparaat nog een geringe hoeveelheid stroom.
  - ② Disclade (⇒ 18)
  - ③ Aansluitingen voor digitale video (DV) camcorder (⇒ 27)
  - ④ USB-poort (⇒ 18)
  - ⑤ Weergeven (⇒ 6)
  - ⑥ Disclade openen/sluiten (⇒ 18)
  - ⑦ Afstandsbedieningssignaal sensor (⇒ 4)
  - ⑧ Kanaalselectie (⇒ 20)
  - ⑨ Opname starten (⇒ 20)/Een tijd ingeven waarop de opname moet worden beëindigd (⇒ 20)
  - ⑩ Stoppen (⇒ 20, 32)
  - ⑪ Starten met afspelen (⇒ 19)
  - ⑫ **EH63** Aansluiting voor videorecorder, camcorder enz. (⇒ 27, 71)
  - ⑬ **EH63** SD-kaartgleuf (⇒ 18)
- Aansluitingen op het achterpaneel (⇒ 8, 9, 71)

## Eenvoudige toegang tot verschillende functies — FUNCTION MENU Display

"FUNCTION MENU" wordt automatisch weergegeven zodra u het apparaat aanzet. (Als "FUNCTION MENU Display" in het Set-up-menu op "Aan" is gezet) U hebt snel en gemakkelijk toegang tot de hoofdfuncties.

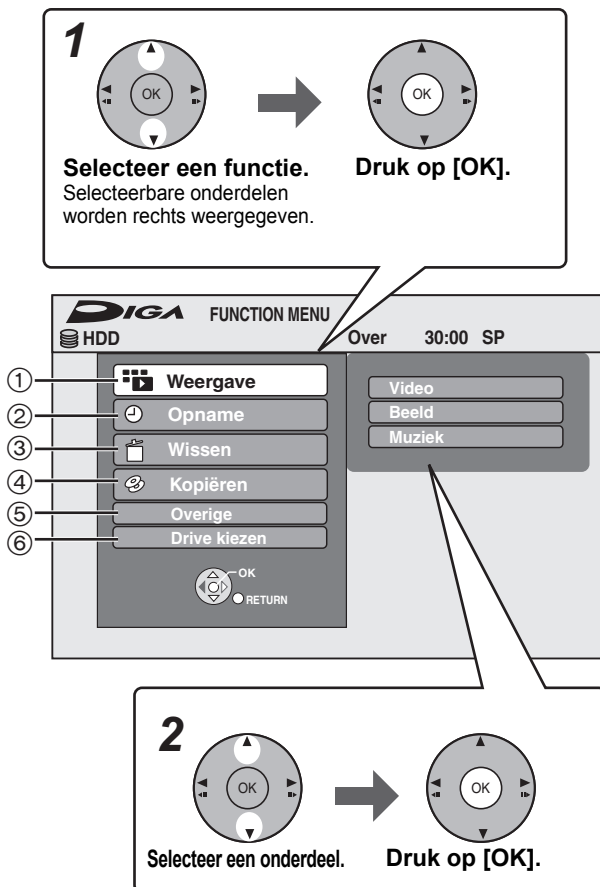

① <b>Weergave</b> Video (⇒ 19, 33) DivX (⇒ 34) Beeld (⇒ 36) Muziek (⇒ 35) Top Menu (⇒ 19) Menu (⇒ 19)	Selecteer deze optie als u de inhoud wilt afspelen. Het DIRECT NAVIGATOR-scherm of het menuscherm enz. wordt weergegeven.
② <b>Opname</b> TV Guide (⇒ 21) Timeropname (⇒ 21, 28) ShowView Opname (⇒ 28)	De opnamemethode selecteren.
③ <b>Wissen</b> Video (⇒ 22) Beeld (⇒ 47) Muziek (⇒ 47)	De titel of het bestandstype dat u wilt verwijderen, selecteren. Het Navigator WISSEN-scherm wordt weergegeven.
④ <b>Kopiëren</b> Video (HDD > DVD) (⇒ 52) Geavanceerde Kopie (⇒ 53) Muziek-CD kopiëren (⇒ 58) Muziek kopiëren (⇒ 58) Nieuwe bldn. kop. ( <b>EH63</b> ) (⇒ 57)	De kopieermethode selecteren.
⑤ <b>Overige</b> Afspeellijsten (⇒ 44, 48) Flexibele Opname (⇒ 25) DV Auto Opname (⇒ 27) HDD Management (⇒ 61) DVD Management (⇒ 61) Card Management ( <b>EH63</b> ) (⇒ 61) Set-up (⇒ 64)	Een andere functie dan de bovenstaande functies, zoals opnemen of instellen, selecteren en uitvoeren.
⑥ <b>Drive kiezen</b> HDD DVD SD ( <b>EH63</b> ) USB	Het station dat wordt gebruikt, wijzigen.

### Opmerking

Als u niet wilt dat FUNCTION MENU wordt weergegeven wanneer het apparaat wordt aangezet, zet u "FUNCTION MENU Display" in het Set-up-menu op "Uit" (⇒ 67).

# STAP 1 Aansluitingen

## M.b.v. een 21-pens Scartkabel

- U kunt verschillende Q-Link-functies gebruiken door het apparaat te verbinden aan een Q Link-compatibele televisie (⇒ 40).
- U kunt hoge kwaliteit genieten bij het bekijken door het apparaat aan te sluiten op een RGB-compatibele televisie (⇒ 85).

**Vereiste instelling** "AV1-output" in het Set-up-menu (⇒ 67)

- Voordat u aansluitingen maakt, moet u eerst alle apparaten uitschakelen en de betreffende gebruiksaanwijzingen lezen.
- Kies de aansluitmethode die overeenkomt met uw situatie uit de methoden A t/m B. Vraag uw vakhandelaar naar aansluitingen die hieronder niet vermeld staan.
- Zie "Extra aansluitingen" (⇒ 71) voor het aansluiten met behulp van andere terminals en voor het aansluiten met andere apparatuur.

### Wanneer het apparaat geruime tijd niet wordt gebruikt

Trek de stekker uit het stopcontact om stroom te besparen. Het apparaat verbruikt een kleine hoeveelheid stroom, zelfs wanneer het is uitgeschakeld.

**ongeveer 0.3 W ("Energiebesparing" is geactiveerd en "RF OUT ( Antenne )" is ingesteld op "Uit".)]**

## A Een televisie aansluiten

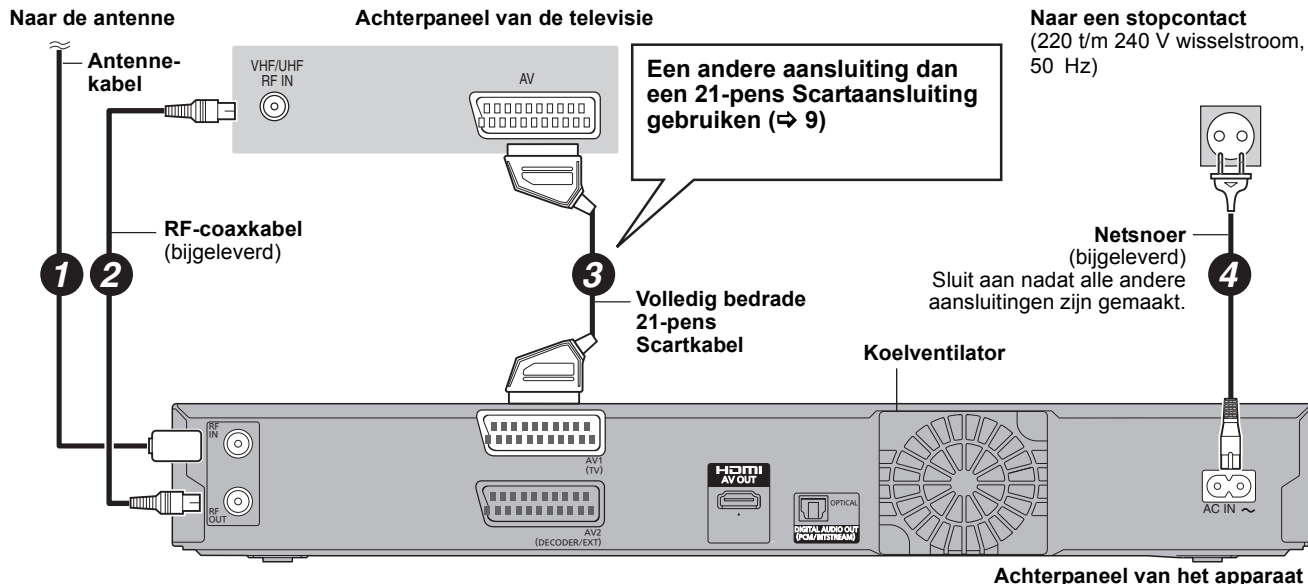

## B Een televisie en een digitale/satellietontvanger of decoder aansluiten

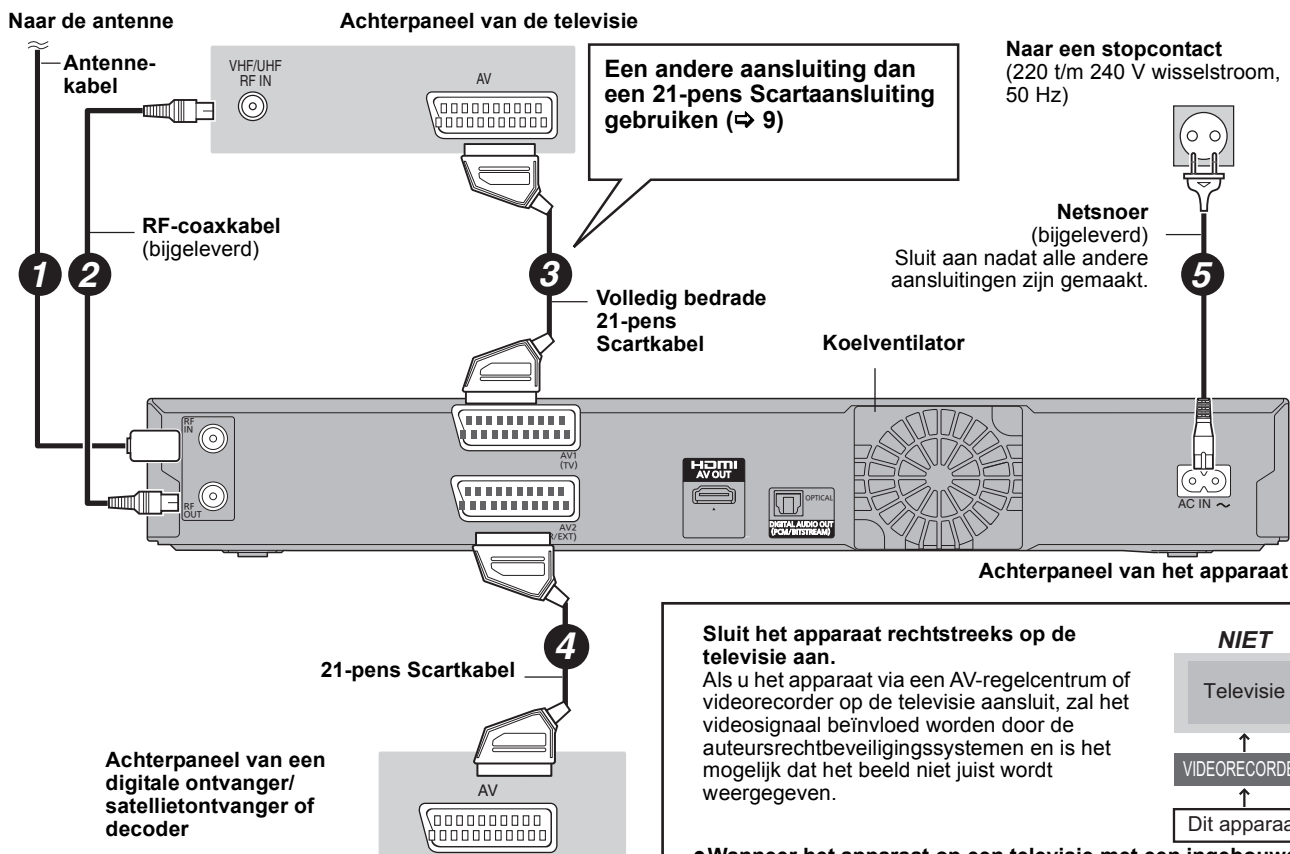

**Vereiste instelling**  
"AV2-ingang" en "AV2-aansluiting" instellingen in het Set-up menu (⇒ 68)

### Sluit het apparaat rechtstreeks op de televisie aan.

Als u het apparaat via een AV-regelcentrum of videorecorder op de televisie aansluit, zal het videosignaal beïnvloed worden door de auteursrechtbeveiligingsystemen en is het mogelijk dat het beeld niet juist wordt weergegeven.

**NIET**

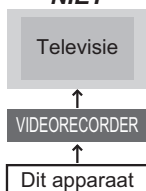

### • Wanneer het apparaat op een televisie met een ingebouwde videorecorder wordt aangesloten

Sluit het apparaat op de ingangsaansluitingen aan de televisiezijde aan als er zowel ingangsaansluitingen voor de televisie als voor de videorecorder zijn.



Door de HDMI-kabelaansluiting te verbinden met de 21-pens Scartkabelaansluiting tussen dit apparaat en uw TV kunt u genieten van beeld van hoge kwaliteit.

## Aansluiten op een tv met een HDMI-kabel (High Definition Multimedia Interface)

Indien aangesloten op een HDMI-compatibel apparaat, wordt een ongecomprimeerd, digitaal audio- en videosignaal verzonden. Met een enkele kabel kunt u genieten van digitale audio en video van hoge kwaliteit. Indien aangesloten op een HDMI-compatibele HDTV (hoge-definitie televisie), kan de uitvoer worden omgeschakeld naar 1080p, 1080i of 720p HD-video.

- Dit apparaat bevat HDMI™-technologie (V.1.3a met Deep Colour).
- Videobronnen geconverteerd naar 1920×1080 resolutie, tonen, hoewel ze kwalitatief uitstekend zijn, een enigszins lagere subjectieve beeldresolutie dan echte, originele 1080p full-HD-bronnen. Vraag uw winkelier om meer gegevens.
- Gebruik High Speed HDMI-kabels met het HDMI-logo (zoals op de verpakking staat).
- Gebruik HDMI-kabels die niet langer zijn dan 5,0 meter als u de video-uitgang instelt op "1080p".

### Betreffende de VIERA Link "HDAVI Control™" functie

Als u dit apparaat aansluit op een Panasonic televisie (VIERA) of een receiver die is uitgerust met de "HDAVI Control"-functie, zijn gekoppelde bedieningen mogelijk. [⇒ 40, Gekoppelde bedieningen met de televisie (VIERA Link "HDAVI Control™/Q Link)]

- Niet-HDMI-compatibele kabels kunnen niet worden gebruikt.
- U wordt aangeraden de HDMI-kabel van Panasonic te gebruiken.
- Aanbevolen onderdeelnummer:  
RP-CDHS15 (1,5 m), RP-CDHS30 (3,0 m), RP-CDHS50 (5,0 m), enz.

### Aansluiten op een Panasonic televisie (VIERA)

Als de 21-pens scartkabel is aangesloten, zijn de volgende functies beschikbaar.

- Downloaden vanaf de televisie (⇒ 40)
- Directe TV-opname (⇒ 40)
- Beelden bekijken vanaf een digitale ontvanger/satellietontvanger of decoder (In dit geval zorgt u ervoor dat de televisie-ingang is omgeschakeld naar "AV".)

### Vereiste instelling

- Stel "Digitale geluidsoutput" in op "HDMI en optisch" (⇒ 67). (De standaardinstelling is "HDMI en optisch".)

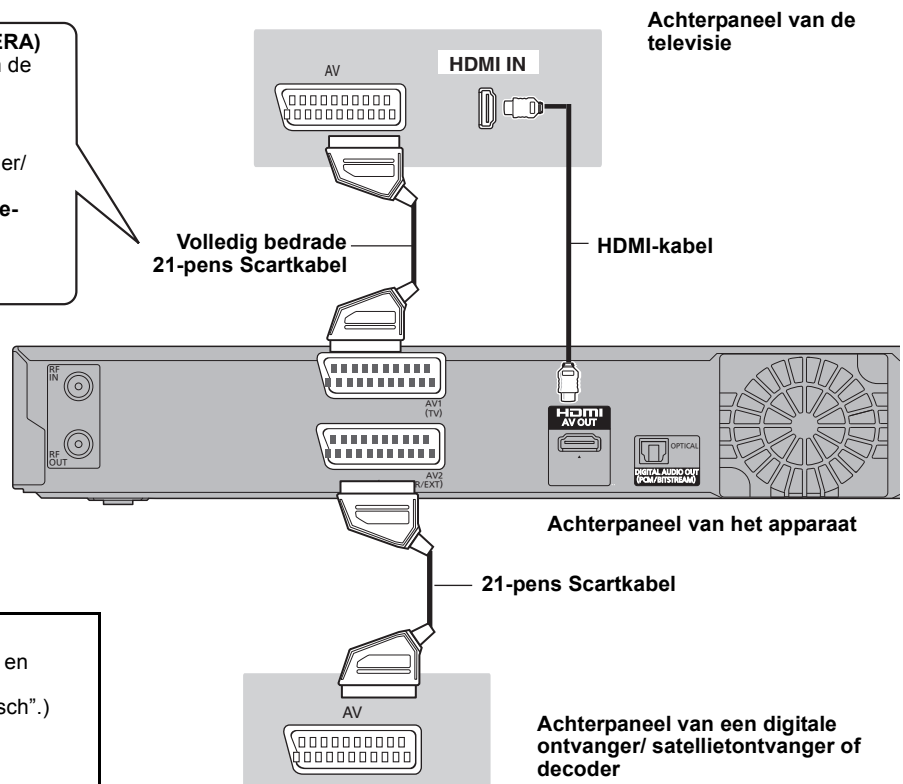

## Het apparaat aansluiten op een HDMI-compatibele televisie en ontvanger

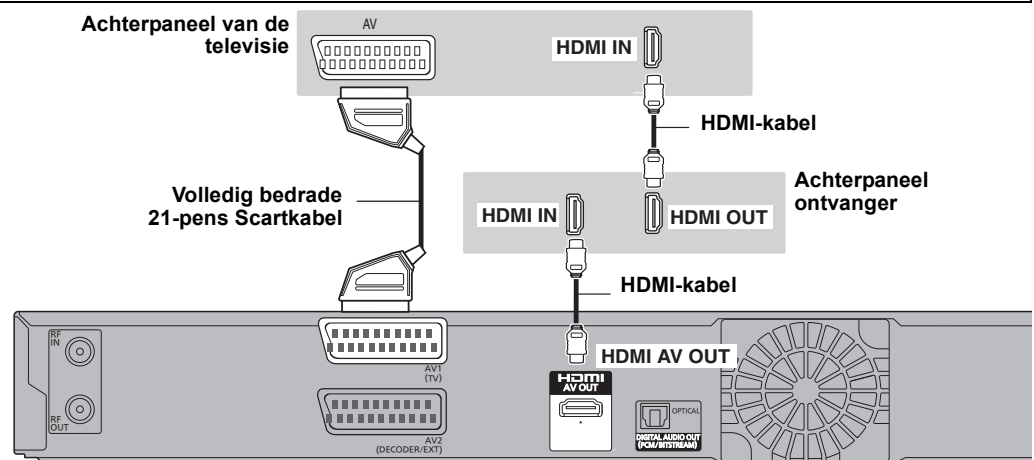

### Opmerking

- Als u aansluit op een TV die alleen compatibel is met 2-kanalen geluidsuitvoer, zal geluid met 3 of meer kanalen worden gedownmixt (⇒ 84) en uitgegeven als 2 kanalen, zelfs als u een HDMI-kabel gebruikt voor de aansluiting. (Sommige discs kunnen niet worden gedownmixt.)
- U kunt dit apparaat niet verbinden aan DVI-inrichtingen die niet compatibel zijn met HDCP. Voor apparaten die compatibel zijn met HDCP (High-Bandwidth Digital Content Protection) copyrightbescherming die uitgerust zijn met een digitale DVI-inputterminal (PC monitors, etc.): Afhankelijk van het apparaat, zouden beelden onjuist of helemaal niet afgebeeld kunnen worden wanneer u aansluit op een DVI/HDMI-schakelkabel. (Geluid kan niet uitgegeven worden.)

# STAP 2 Instellingen voor kanaalontvangst en instellingen voor de beeldverhouding van de TV.

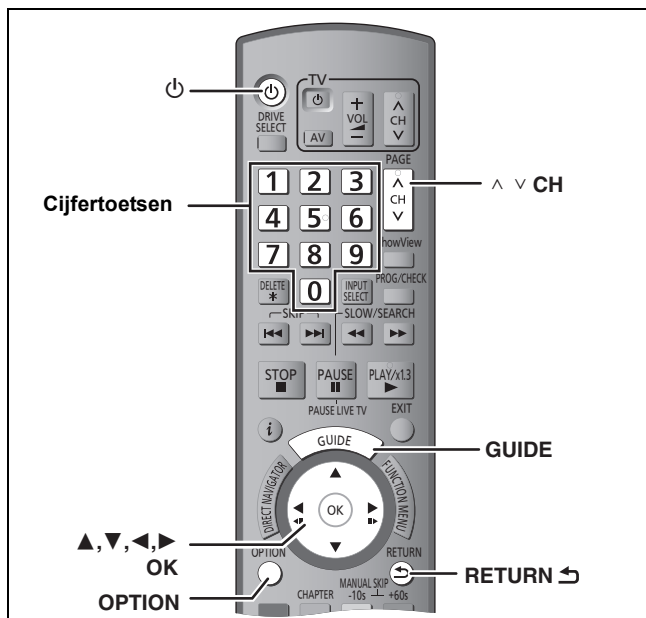

- 1 Schakel de televisie in en kies de AV-ingang die overeenkomt met de aansluitingen naar dit apparaat.
- 2 Druk op [⏻] om het apparaat aan te zetten.

Wanneer u aan een televisie verbindt die de VIERA Link of Q-link functies (⇒ 40) heeft, start het downloaden van de televisie.



U kunt de afstemposities downloaden van de tv voor de kanalen in het kanaalbereik van dit apparaat. De Functie van de Automatische Klokinstelling van dit apparaat synchroniseert de tijd wanneer het TV-kanaal dat tijd en gegevensinformatie uitzendt afgestemd.

- Als het menu voor het instellen van het land op de televisie wordt weergegeven Druk op [▲, ▼, ◀, ▶] om het land te kiezen en druk dan op [OK].

“Auto-Setup” start. Dit duurt ongeveer 8 minuten.

Druk op [▲, ▼] om “Aan”, “Uit” of “Tijdsduur ingeven” te selecteren en druk op [OK] wanneer het “Energiebesparing” instelmenu verschijnt.



**Aan:** Het apparaat gaat in de Energiebesparing-modus als het -apparaat in stand-by staat.

**Uit:** Het is mogelijk om vanuit stand-by snel te starten. (Quick Start-functie)

**Tijdsduur ingeven:**

Druk op [▲, ▼, ◀, ▶] om de start- en stoptijd in te stellen en druk vervolgens op [OK].

- “Energiebesparing” is ingesteld om geactiveerd te worden tijdens de insteltijdsperiode.

De eigenschappen van de Energiebesparing functie wanneer het apparaat in de paraatstand staat zijn als volgt.

Energiebesparing	Geactiveerd (Aan/Tijdsduur ingeven)*1	Geblokkeerd (Uit)
Stroomverbruik	Ong. 0,3 W*3	Ong. 9 W
Opstarttijd	Niet snel	Quick*2
Beelden (bv. Pay TV) bekijken vanaf het apparaat dat op AV2 is aangesloten	Niet mogelijk	Mogelijk

\*1 “FL-display” is ingesteld op “Automatisch” in het Set-up menu (⇒ 67).

\*2 Het is mogelijk op te starten en binnen enkele seconden te starten met opnemen.

- Afhankelijk van de soort TV of de aangesloten aansluiting duurt het mogelijk enige tijd tot het scherm wordt weergegeven.

\*3 Als “RF OUT ( Antenne )” is ingesteld op “Uit” in het Set-up menu (⇒ 69)

- Als het scherm voor de instelling van de beeldverhouding van de TV op de televisie wordt weergegeven

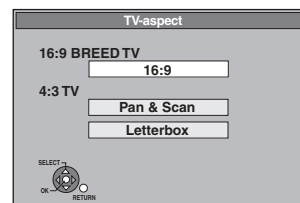

• **16:9:** Als het apparaat aangesloten is op een 16:9 breedbeeldtelevisie

• **Pan & Scan:** Als het apparaat aangesloten is op een televisie met een beeldverhouding van 4:3, wordt het 16:9-beeld aan de zijkanten bijgesneden (⇒ 85).

• **Letterbox:** Als het apparaat aangesloten is op een 4:3 televisie, wordt er een 16:9 beeld met zwarte balken boven en onder op het scherm weergegeven (⇒ 85).



Druk op [▲, ▼] om het TV-aspect te kiezen en druk dan op [OK].

Wanneer het televisietype en -aspect ingesteld is, verschijnt het GUIDE Plus+ instelingscherm.



(Het bericht hierboven verschijnt ook in landen waar het GUIDE Plus+ systeem niet beschikbaar is. Opzetten is echter in dit geval niet mogelijk.)

- Als u het GUIDE Plus+ systeem wilt opzetten Druk op [◀, ▶] om “Ja” te kiezen en druk dan op [OK]. Ga verder met “⇒ 11, GUIDE Plus+ systeeminstellingen, stap 2”
- Als u het GUIDE Plus+ system niet wilt opzetten of als u in een land woont waar het GUIDE Plus+ systeem niet beschikbaar is (⇒ 11, GUIDE Plus+ systeem) Druk op [◀, ▶] om “Nee” te kiezen en druk dan op [OK]. Televisiebeeld verschijnt. De set-up is voltooid.

## Voortijdig stoppen

Druk op [RETURN ↵].

- Als het menu van de klokinstelling verschijnt

De klok handmatig instellen (⇒ 68).

- Controleren of de televisiezenders goed zijn ingesteld (⇒ 64)

- Setup opnieuw starten (⇒ 65)

## GUIDE Plus+ systeem

Het GUIDE Plus+ systeem geeft u de programma-informatie vanaf de host-zender en deze wordt op de televisie weergegeven net als het programma-overzicht van een televisiegids. Ook kunt u op gemakkelijke wijze de vereiste instelling maken voor het opnemen van een programma. U hoeft alleen maar het gewenste programma op de weergegeven lijst te kiezen. Tevens kan een gewenst programma worden gezocht door enkel de programma's te tonen die in een bepaalde categorie vallen.

Het GUIDE Plus+ systeem is beschikbaar in de volgende landen: **België/Duitsland/Italië/Luxemburg/Nederland/Oostenrijk/Zwitserland**

(Per november 2009)

- Het is mogelijk dat het systeem in sommige gebieden niet beschikbaar is.
- Eventuele wijzigingen in de gebieden waar het systeem beschikbaar is voorbehouden.

### Opmerking

U moet eerst de instellingen voor het ontvangen van kanalen maken (⇒ 10) om het GUIDE Plus+ systeem te kunnen instellen.

- Het instellen van het GUIDE Plus+ systeem werkt niet goed als de klok niet op de juiste tijd is ingesteld.
- Het ontvangen van de gegevens van het GUIDE Plus+ systeem is alleen mogelijk via de antenne-ingang van dit apparaat. Het ontvangen van de GUIDE Plus+ gegevens via extern aangesloten satellietontvangers of digitale set-top boxen is niet mogelijk.

Bezoek de volgende homepage voor verdere informatie.  
<http://www.europe.guideplus.com>

## 1 Druk op [GUIDE].

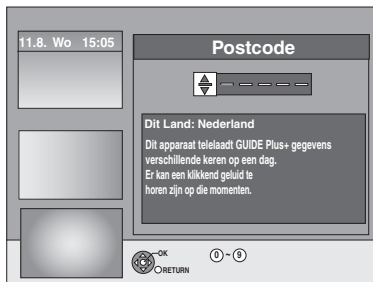

## 2 Druk op [▲, ▼, ◀, ▶] of op de cijfertoetsen om de Postcode of uw locatie in te voeren en druk vervolgens op [OK].



Het kan tot 2 uur duren om het GUIDE Plus+ systeem op te zetten.

- Als u het GUIDE Plus+ systeem wilt opzetten **Druk op [◀, ▶] om "Ja" te kiezen en druk dan op [OK].**
- Als u het GUIDE Plus+ systeem niet op wilt zetten **Druk op [◀, ▶] om "Nee" te kiezen en druk dan op [OK].** Om de GUIDE Plus+ gegevens later te downloaden (⇒ 12, GUIDE Plus+ -gegevens downloaden)

## 3 Eén van de volgende systemen zal verschijnen Het bericht op het scherm bevestigen.

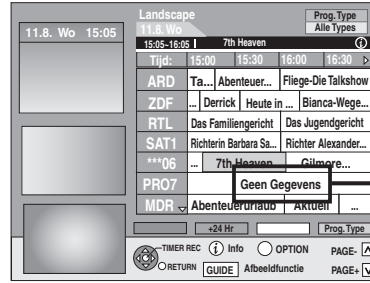

Als "Geen Gegevens" verschijnt (⇒ 12, Programmalijs ten bewerken, Referentie)

GUIDE Plus+ download is voltooid.

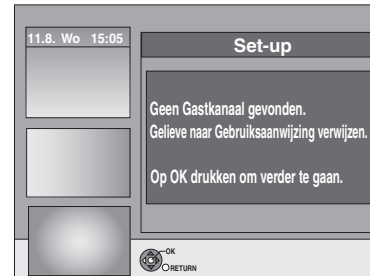

GUIDE Plus+ systeem is niet beschikbaar. Controleer het gastkanaal van uw land. (⇒ 13, Gastkanaal)



Om de GUIDE Plus+-gegevens te downloaden zet u uw apparaat uit op het tijdstip dat op het scherm wordt weergegeven dat dat kan of u downloadt de gegevens op hetzelfde moment met de hand via "Teleladen van Gegevens" in het Setup menu. (⇒ 13, De instellingen wijzigen)

### Voortijdig stoppen

Druk op [RETURN ↵].

- Voor verdere informatie over het hanteren van de GUIDE Plus+ programmalijs ten, "Bewerkingen in het GUIDE Plus+-systeem" raadplegen. (⇒ 31)

### Opmerking

- Als u een andere postcode krijgt, kunt u die gegevens later bijwerken in de Setup van het GUIDE Plus+-systeem (⇒ 13, De instellingen wijzigen).
- Afhankelijk van de regio of taal enz., wijkt het GUIDE Plus+-scherm mogelijk af van het werkelijke scherm.

Zie de afbeelding van de bedieningstoetsen op blz. 10.

## GUIDE Plus+ -gegevens downloaden

De GUIDE Plus+-gegevens worden meerdere malen per dag doorgestuurd via het Gastkanaal (het televisiestation dat de lijst met televisieprogramma's doorstuurt). De gegevens worden elke dag om 2:50 uur doorgestuurd.

Het downloaden duurt in totaal ongeveer 2 uur.

Er zijn 2 manieren om GUIDE Plus+ gegevens te downloaden.

- Automatisch downloaden wanneer het apparaat uitstaat.
- Met de hand downloaden via "Teleladen van Gegevens" in het Setup menu.

### Automatisch gegevens downloaden

- De GUIDE Plus+ gegevens worden automatisch gedownload wanneer het apparaat is uitgeschakeld.

Tijdens het downloaden wordt "GUIDE" afgebeeld op het display van het apparaat.



Als u het apparaat aanzet terwijl "GUIDE" verschijnt, wordt de gegevensvernieuwing onderbroken.

- Als de GUIDE Plus+ gegevens worden gedownload om 2:50 's morgens en een timeropname overlapt, kunt u kiezen welke voorrang moet krijgen. Om er zeker van te zijn dat de GUIDE Plus+-gegevens worden gedownload, kunt u de timeropnamen tijdens het doorsturen van gegevens uitschakelen. (⇒ 13, linker kolom, Nacht Download)

### Gegevens handmatig downloaden

Op het tijdstip waarop de gegevens worden doorgestuurd, kunt u de gegevens via "Teleladen van Gegevens" in het Setup menu ook met de hand downloaden (⇒ 13).

#### Opmerking

- Afhankelijk van wanneer u dit apparaat opzet, kan het ongeveer een dag duren voordat u de televisieprogrammalijs kunt afbeelden.
- De stations die afgebeeld worden in de televisieprogrammalijs worden bepaald volgens geografische zones.
- Een station dat niet geregistreerd is in uw zone wordt niet afgebeeld in de televisieprogrammalijs ook al kan er wel een signaal ontvangen worden.
- Wanneer u de programmalijs eenmaal gedownload heeft, wordt er regelmatige ontvangst van gegevens vereist om de programmalijs te vernieuwen en te behouden.
- Het netsnoer niet loskoppelen tijdens de download van gegevens.
- Tijdens de download van gegevens, draait de HDD en zal deze operatiegeluiden maken.

## Programmalijs bewerken

- 1 Druk op [GUIDE].
- 2 Druk op [OPTION].



- 3 Druk op [▲, ▼] om "Editor" te kiezen en druk dan op [OK].

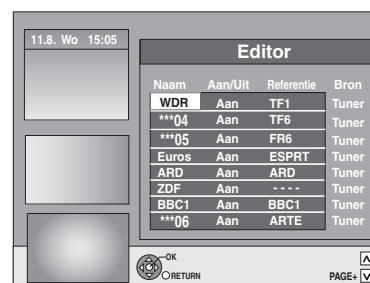

- 4 Druk op [▲, ▼] om de gewenste "Naam" te kiezen en druk dan op [▶].  
U kunt ook op [^ v CH] drukken om door de stationlijst te bladeren.

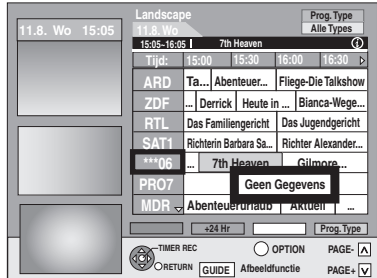
<b>Aan/Uit</b>	<p><b>De zenders kiezen die u op de televisieprogrammalijs wilt afbeelden</b></p> <p>Alleen zenders ingesteld op "Aan" worden afgebeeld op de GUIDE Plus+ lijst.</p> <p>Druk op [▲, ▼] om de instelling "Aan/Uit" te kiezen en druk dan op [OK].</p>
<b>Referentie</b>	<p><b>De toepasselijke Referentie handmatig instellen</b></p> <p>Als voor een zender "Geen Gegevens" wordt afgebeeld op de GUIDE Plus+ lijst, wordt deze zender niet ondersteund door de GUIDE Plus+ gegevens of kon een GUIDE Plus+ Referentie niet duidelijk worden toegewezen ("----" wordt afgebeeld in het Referentie veld van deze zender). Stel in dat geval de toepasselijke Referentie handmatig in.</p> <p>U kunt ook de toepasselijke Referentie handmatig instellen als een zendernaam niet werd herkend (bijv. ***06).</p>  <p>Druk op [▲, ▼] om de instelling "Referentie" te kiezen en druk dan op [OK].</p> <p><b>Opmerking</b></p> <p>De zendernamen in de Referentie lijst kunnen verschillen van die op de zenderlijst.</p>

#### Opmerking

Veranderingen in de stationlijst in het Set-up menu (⇒ 64) van uw apparaat zullen ervoor zorgen dat alle Editor instellingen terugkeren naar de beginconditie.

## De instellingen wijzigen

U kunt de basisinstellingen veranderen voor uw GUIDE Plus+ lijst.

- 1 Druk op [GUIDE].
- 2 Druk op [OPTION].

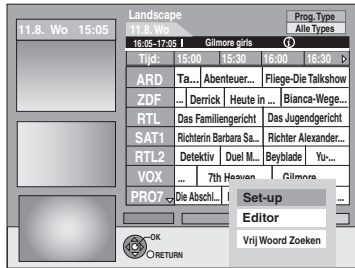

- 3 Druk op [▲, ▼] om "Set-up" te kiezen en druk dan op [OK].

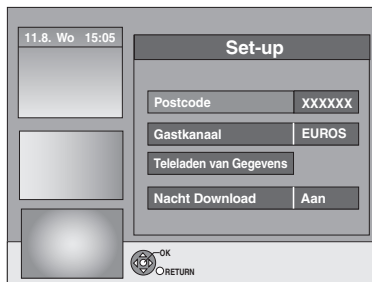

- 4 Druk op [▲, ▼] om het onderdeel te kiezen en druk dan op [OK].

<b>Postcode</b>	<p><b>De invoeren Postcode</b> De Postcode moet worden ingevoerd om de gegevens van de regio te kunnen ontvangen.</p> <ol style="list-style-type: none"> <li>1 Druk op [◀, ▶] om "Ja" te kiezen en druk dan op [OK].</li> <li>2 Druk op [▲, ▼, ◀, ▶] of op de cijfertoetsen om uw Postcode in te voeren en druk vervolgens op [OK].</li> </ol>
<b>Gastkanaal</b>	<p><b>Het Gastkanaal met de hand wijzigen</b> De gegevens van het GUIDE Plus+-systeem wordt doorgestuurd via het Gastkanaal. Het wordt aangeraden de "Auto"-instelling te gebruiken. A Gastkanaal wordt dan automatisch door het systeem ingesteld.</p> <ol style="list-style-type: none"> <li>1 Druk op [▲, ▼] om de gewenste zender te kiezen en druk dan op [OK].</li> <li>2 Druk op [◀, ▶] om "Ja" te kiezen en druk dan op [OK].</li> </ol> <ul style="list-style-type: none"> <li>• Het instellen van het Gastkanaal kan enige tijd in beslag nemen.</li> <li>• De Gastkanalen van uw land controleren ⇒ rechts, Gastkanaal</li> </ul>
<b>Teleladen van Gegevens</b>	<p><b>De GUIDE Plus+ gegevens handmatig downloaden</b> Druk op [◀, ▶] om "Ja" te kiezen en druk dan op [OK]. Het bijwerken kan ongeveer 2 uur duren.</p> <ul style="list-style-type: none"> <li>• Voor meer informatie ⇒ 12, GUIDE Plus+ -gegevens downloaden</li> </ul>
<b>Nacht Download</b>	<p><b>Voorrang 's nachts kiezen</b> De GUIDE Plus+ gegevens worden dagelijks gedownload om 2:50 's morgens. Het downloaden duurt in totaal ongeveer 2 uur. Als de GUIDE Plus+ gegevens worden gedownload om 2:50 's morgens en een timeropname overlapt, kunt u kiezen welke voorrang moet krijgen.</p> <p><b>Aan:</b> Gegevens downloaden De timeropname begint niet of wordt onderbroken voor het downloaden van gegevens.</p> <p><b>Uit:</b> Timerprogramma De GUIDE Plus+-gegevens worden niet gedownload. Nadat het opnemen klaar is, adviseren wij u deze instelling te veranderen naar "Aan".</p> <p>Druk op [◀, ▶] om "Aan" of "Uit" te kiezen en druk dan op [OK].</p>

### Opmerking

- Bestaande gegevens kunnen verloren gaan als u de Postcode of het Gastkanaal wijzigt.
- Als u de verkeerde Postcode of het verkeerde Gastkanaal invoert, worden mogelijk verkeerde of helemaal geen gegevens ontvangen.
- Om de instellingen te veranderen, het apparaat vrijgeven van de opname-stand-by (⇒ 29).

### Gastkanaal

GUIDE Plus+-gegevens kunnen niet in alle landen ontvangen worden (⇒ hieronder).

Controleer of het juiste Gastkanaal is ingevoerd.

Lijst van Hostkanalen (Per november, 2009)

Land	Gastkanaal	Display van het Gastkanaal
Zwitserland*1	Eurosport	EUROS
Italië	MTV	MTV
Nederland	Eurosport	EUROS
België	RTL-TVI	RTLTV
Luxemburg*2	RTL-TVI	RTLTV

\*1 Alleen Duitssprekende regio's

\*2 De opsomming voor Luxemburg is beschikbaar door GUIDE Plus+ op te zetten als land=België met postcode 9999 (⇒ 11, stap 2).





- Het Gastkanaal met de hand wijzigen ⇒ links

### Opmerking

- Welke kanalen in de GUIDE Plus+ lijst verschijnen is afhankelijk van plaatselijke ontvangstcondities. Minder dan optimale ontvangstkwaliteit kan missende of onvolledige GUIDE Plus+ gegevens met zich meebrengen.

## Vaste schijf en discs die u kunt gebruiken voor opnemen en afspelen

(○): Mogelijk, –: Onmogelijk

Disctype Standaardsymbool	Logo	Gegevens die kunnen worden opgenomen en afgespeeld	Herschrijfbaar	Afspelen op andere spelers*1	Opnemen van beeld met 16:9 beeldverhouding*2	Opnemen van M 1 en M 2 van tweetalige uitzendingen*2	Kopieer-eenmaal opname (CPRM)
Vaste schijf (HDD) <b>HDD</b>	–	Video Stilstaand beeld Muziek	○	–	○	○	○
DVD-RAM <b>RAM</b>		Video Stilstaand beeld	○	○	○	○	○ Alleen CPRM (⇒ 84) compatibele discs.
DVD-R <b>-R</b> vóór het finaliseren <b>DVD-V</b> na het finaliseren (Alleen video)		Video*5 of Stilstaand beeld*5	–	○	○	–*3 (Welke dan ook)	–
DVD-R DL*4 <b>-R DL</b> vóór het finaliseren <b>DVD-V</b> na het finaliseren		Video	–	○	○	–*3 (Welke dan ook)	–
DVD-RW <b>-RW(V)</b> vóór het finaliseren <b>DVD-V</b> na het finaliseren		Video	○	○	○	–*3 (Welke dan ook)	–
<b>+R</b> vóór het finaliseren <b>DVD-V</b> na het finaliseren	–	Video	–	○	– (4:3 aspect)	–*3 (Welke dan ook)	–
<b>+R DL</b> *4 <b>+R DL</b> vóór het finaliseren <b>DVD-V</b> na het finaliseren	–	Video	–	○	– (4:3 aspect)	–*3 (Welke dan ook)	–
<b>+RW</b> <b>+RW</b>	–	Video	○	○	– (4:3 aspect)	–*3 (Welke dan ook)	–

\*1 **-R -R DL -RW(V) +R +R DL**

Finaliseren nodig voor afspelen op andere apparatuur (⇒ 63).

**RAM** kan afgespeeld worden op Panasonic DVD-recorders en DVD-RAM-compatibele DVD-spelers.

**-R DL**, **+R DL** of **+RW** kunnen alleen op apparatuur afgespeeld worden die compatibel is met deze discs.

\*2 Voor verdere informatie (⇒ 23, Opmerkingen met betrekking tot het opnemen)

\*3 De audio die is gekozen in "Tweetalige Geluidsselectie" (⇒ 66) wordt opgeslagen.

\*4 **-R DL**, **+R DL** U kunt niet rechtstreeks op deze discs opnemen (⇒ rechts).

\*5 **-R** Video's en stilstaande beelden kunnen niet door elkaar op één disc worden gezet.

• **RAM -RW(V) +R +R DL +RW** Als u een nieuwe disc gebruikt, moet deze eerst geformatteerd worden (⇒ 62).

• **+RW** Als de schijf niet op andere apparatuur kan worden afgespeeld, raden we u aan topmenu (⇒ 63) aan te maken.

• Gebruik van Panasonic discs wordt aangeraden.

Voor de beschikbare opnametijd voor verschillende schijven onder verschillende modi voor opnemen, zie "Opnamefuncties en opnametijd bij benadering" (⇒ 24).

• Formatteren en/of opname/initialisatieverplichtingen kunnen u ervan weerhouden bepaalde discs te spelen of op te nemen.

• Zie gelieve specificaties (⇒ 83) voor compatibele discversies en opnamesnelheden.

### Opnameformaat

Dit apparaat neemt video op in de volgende formaten.

#### DVD Video Opnameformaat **HDD RAM**

Dit is een opnamemethode waarmee u televisie-uitzendingen e.d. kunt opnemen en bewerken.

• U kunt ongewenste delen van een titel wissen, Afspeellijsten (Video), enz. maken.

• Uitzendingen met het kenmerk "Eenmaal opnemen toegestaan" kunnen worden opgenomen op een CPRM-compatibele disc.

#### DVD-Video formaat **-R -R DL -RW(V)**

Deze opnamemethode is hetzelfde als bij een in de handel verkrijgbare DVD-Video.

• Uitzendingen die "Eenmaal opnemen toegestaan" toestaan, kunnen niet worden opgenomen, zelfs niet op een CPRM-compatibele schijf.

• Na het finaliseren van de schijf kunt u de schijf afspelen op DVD-spelers en andere apparaten.

#### +VR (+R/+RW Video-opname) formaat **+R +R DL +RW**

Dit is een methode voor het opnemen van bewegende beelden op +R/+RW discs.

U kunt dergelijke discs die volgens deze methode zijn opgenomen, op soortgelijke manier weergeven

als inhoud opgenomen op het DVD-Video formaat.

• Uitzendingen met het kenmerk "Eenmaal opnemen toegestaan" kunnen niet worden opgenomen.

• Na het initialiseren van de disc of aanmaken van het hoofdmenu, kunt u de disc weergeven op DVD-spelers en andere apparaten.

### Opmerking

• Als "Opname voor Hoge-snelheidskopie" is ingesteld op "Aan", worden ook de beperkingen voor opname van secundaire audio toegepast op DVD-RAM. Zet deze instelling "Uit" als kopiëren op hoge snelheid naar een **-R -R DL -RW(V) +R +R DL +RW** niet noodzakelijk is (De standaardinstelling is "Aan". ⇒ 65).

• +R discs opgenomen op dit apparaat en +R discs opgenomen op een andere DVD-recorder van Panasonic kunnen incompatibel zijn. Echter, discs die zijn gefinaliseerd zijn compatibel en kunnen worden afgespeeld.

• Dit apparaat kan geen NTSC-signalen opnemen op discs die al PAL-signaalopnamen hebben. (Beiden programmatypes kunnen echter opgenomen worden naar de HDD.)

• Opnemen kan onmogelijk zijn, afhankelijk van de toestand van de disc en afspelen kan onmogelijk zijn als gevolg van de toestand van de opname.

### U kunt met dit apparaat niet rechtstreeks opnemen op een DVD-R DL en +R DL disc.

Neem op de vaste schijf op en kopieer daarna naar de disc.

#### Bij het afspelen van een DVD-R DL (Dual Layer, eenzijdig) en +R DL (Double Layer, eenzijdig)

DVD-R DL (Dual Layer, eenzijdig) en +R DL (Double Layer, eenzijdig) discs hebben twee schrijfbaar lagen op één kant. Als er niet genoeg ruimte is op de eerste laag om een programma op te nemen, wordt de rest opgenomen op de tweede laag. Tijdens het afspelen van een titel die op beide lagen is opgenomen, schakelt het apparaat automatisch op tussen de twee lagen en speelt de titel op dezelfde manier af als een normaal programma. Het is echter mogelijk dat de video en audio kortstondig worden onderbroken bij het omschakelen tussen de twee lagen.

DVD-R DL

+R DL



Bij het omschakelen tussen lagen: Video en audio kunnen kortstondig worden onderbroken.

Tweede opneembare laag

De beschikbare ruimte

Eerste opneembare laag

Titel 1







Titel 2

Afspeelrichting

(Binnenkant van de disc)

(Buitenkant van de disc)

## Alleen-spelen discs

Disctype	Logo	Standaard symbool	Gebruiken
DVD-Video		<b>DVD-V</b>	Film- en muziekdiscs van hoge kwaliteit
DVD-RW (DVD Video Recording formaat)		<b>-RW(VR)</b>	DVD-RW video opgenomen op een andere DVD-recorder <ul style="list-style-type: none"> <li>• Programma's die "Eenmaal opnemen toegestaan" toestaan kunt u afspelen als ze zijn opgenomen op een CPRM-compatibele disc.</li> <li>• Door het formatteren (⇒ 62) van de disc, kunt u hierop opnemen in DVD-Video-formaat.</li> <li>• Het is mogelijk dat de disc gefinaliseerd moet worden op de apparatuur die gebruikt is voor opnemen.</li> </ul>
DVD-R DVD-R DL	 	<b>DivX®/MP3/ WMA (HE63)/ JPEG</b>	<ul style="list-style-type: none"> <li>• DVD-R en DVD-R DL met video opgenomen in DivX</li> <li>• DVD-R en DVD-R DL met muziek die is opgenomen in WMA/MP3</li> <li>• DVD-R en DVD-R DL met stilstaande beelden opgenomen in JPEG</li> </ul>
CD		<b>CD</b>	Opgenomen audio en muziek (inclusief CD-R/RW*)
	—	<b>DivX/MP3/ WMA (HE63)/ JPEG</b>	<ul style="list-style-type: none"> <li>• CD-R en CD-RW met muziek opgenomen in DivX</li> <li>• CD-R en CD-RW met muziek die is opgenomen in WMA/MP3</li> <li>• Stilstaande beelden (JPEG) opgenomen op CD-R en CD-RW</li> </ul>
Video-CD		<b>VCD</b>	<ul style="list-style-type: none"> <li>• Opgenomen video en muziek (inclusief CD-R/RW*)</li> </ul>
SVCD			

- \* Sluit de sessie na het opnemen. Afspelen kan onmogelijk zijn op bepaalde discs als gevolg van de toestand van de opname.
- De fabrikant van de disc kan bepalen hoe de disc wordt afgespeeld. Het is daarom niet altijd mogelijk het afspelen uit te voeren op de manier beschreven in deze gebruiksaanwijzing. Lees in dat geval zorgvuldig de aanwijzingen op de disc.
  - De bediening en geluidskwaliteit van CD's die niet voldoen aan de CD-DA-norm (CD's met kopieerregeling, enz.) kunnen niet worden gegarandeerd.

### Discs die niet kunnen worden afgespeeld

- 2,6 en 5,2 GB DVD-RAM, 12 cm
- 3,95 en 4,7 GB DVD-R voor Authoring
- DVD-R, DVD-R DL, DVD-RW, +R, +R DL opgenomen op een ander apparaat en niet gefinaliseerd (⇒ 84).
- Discs opgenomen met AVCHD-formaat.
- DVD-Video met een andere regiocode dan "2" of "ALL"
- DVD-Audio
- Blu-ray, HD DVD
- DVD-ROM, +R (8 cm), CD-ROM, CDV, CD-G, Foto-CD, CVD, SACD, MV-Disc, PD
- DVD-RAM met een cassette (TYPE 1)

### Type disc of titel opgenomen op de vaste schijf voor het type aangesloten TV

Raadpleeg onderstaande tabel als u een disc gebruikt die is opgenomen volgens PAL of NTSC, of een titel afspeelt die op de vaste schijf is opgenomen volgens PAL of NTSC.  
(○: Weergave mogelijk, —: Weergave niet mogelijk)

TV-type	Disc/Titel opgenomen op de vaste schijf	Ja/Nee
<b>Multisysteem-TV</b>	PAL	○
	NTSC	○
<b>PAL-TV</b>	PAL	○
	NTSC	○*1 (PAL60)
<b>NTSC-TV</b>	PAL	—
	NTSC	○*2

\*1 Als uw televisie niet geschikt is om PAL 525/60-signalen te verwerken, is het mogelijk dat het beeld niet goed wordt weergegeven.

\*2 Kies "NTSC" bij "TV-systeem" (⇒ 67).

- Wanneer u een disc of titel gaat afspelen dat op de HDD is opgenomen, vergewis u er dan van dat het "TV-systeem" goed staat afgesteld voor de disc of titel (PAL of NTSC) (⇒ 67).

- Opmerkingen/instructies met betrekking tot SD-kaarten en het SD-station zijn alleen van toepassing op het model DMR-EH63.

## USB-geheugens die u kunt gebruiken op dit apparaat

<b>Compatibele USB-geheugens</b>	<b>USB-geheugens die zijn gedefinieerd als USB Mass Storage Class en digitale camera's die het protocol PTP gebruiken:</b> <ul style="list-style-type: none"> <li>– USB-geheugens die USB 1.0/1.1 en USB 2.0 Full Speed/High Speed ondersteunen.</li> <li>• Er kunnen USB-geheugens van tot 128 GB gebruikt worden.</li> <li>• USB-geheugens die overdracht van 'uitsluitend bulk' ondersteunen. CBI (Control/Bulk/Interrupt) wordt niet ondersteund.</li> <li>• Digitale camera die de installatie van extra software vereisen als ze zijn aangesloten op een pc worden niet ondersteund.</li> <li>• Een MTP-apparaat (Media Transport Protocol) wordt niet ondersteund.</li> <li>• Een USB-kaartlezer met meerdere poorten wordt niet ondersteund.</li> </ul>			
<b>Formaat</b>	De bestandssystemen FAT16 en FAT32 worden ondersteund. <ul style="list-style-type: none"> <li>• De bestandssystemen UDF/NTFS/exFAT worden niet ondersteund.</li> <li>• Afhankelijk van de sectorgroote werken sommige bestanden misschien niet.</li> <li>• Uitsluitend de eerste partitie op USB-geheugens met meervoudige partitie wordt ondersteund.</li> </ul>			
<b>Wordt in deze gebruiksaanwijzing aangegeven met</b>	<b>USB</b>			
<b>Gegevens die gespeeld of gekopieerd kunnen worden (○: Kan wel, –: Kan niet)</b>				
	<b>Bestands-formaat</b>	<b>DivX</b>	<b>WMA (EH63)/MP3</b>	<b>Stilstaande beelden (JPEG)</b>
	Spelen	○*	○	○
	Kopiëren naar HDD	–	○	○
	Opmerkingen	U kunt DivX-bestanden afspelen die zijn opgenomen met een computer naar het USB-geheugen. (⇒ 34).	WMA-/MP3-bestanden die met behulp van een computer op het USB-geheugen zijn opgeslagen, kunt u afspelen en kopiëren naar de HDD (⇒ 35, 58).	U kunt stilstaande beelden die met een computer op het USB-geheugen zijn opgenomen, afspelen en kopiëren naar de HDD, een DVD-RAM of een kaart. (⇒ 36, 57)

\* DivX VOD-materiaal dat op USB-geheugens opgenomen is kan niet afgespeeld worden. (⇒ 35)

- Ondanks het overeenkomen met de hierboven genoemde voorwaarden, kunnen er USB-geheugens zijn die niet gebruikt kunnen worden voor dit apparaat.
- Als er een digitale videocamera met HDD enz., van Panasonic is aangesloten op de USB-poort van dit apparaat, kunt u een SD Video-opname die met de camera is gemaakt, kopiëren naar de HDD van dit apparaat of naar een DVD-RAM.

### Opmerking

- De USB-poort van dit apparaat ondersteunt geen USB-apparaat dat zijn stroom betreft van de bus.

## Kaarten die met dit apparaat gebruikt kunnen worden EH63

<b>Type</b>	<b>SD-geheugenkaart*1 (van 8 MB tot 2 GB)</b> <b>SDHC-geheugenkaart*2 (van 4 GB tot 32 GB)</b> <b>MultiMediaCard</b> *1 Met inbegrip van een miniSD- en microSD-kaart *2 Met inbegrip van een miniSDHC- en microSDHC-kaart De hierboven genoemde kaarttypes worden in deze gebruiksaanwijzing aangeduid als "SD-kaart".
<b>Wordt in deze gebruiksaanwijzing aangegeven met</b>	<b>SD</b>
<b>Gegevens die kunnen worden opgenomen en afgespeeld</b>	<b>Stilstaande beelden (JPEG)</b> <b>Video (SD-Video)</b>
<b>Opmerkingen</b>	<b>U kunt de kaart rechtstreeks in de SD-Kaartgleuf steken.</b> <ul style="list-style-type: none"> <li>*1 Een miniSD- en microSD-kaart moeten worden gebruikt in combinatie met de adapter die met de kaart geleverd wordt.</li> <li>*2 Een miniSDHC- en microSDHC-kaart moeten worden gebruikt in combinatie met de adapter die met de kaart geleverd wordt.</li> <li>• U kunt stilstaande beelden opgenomen met een digitale camera, enz. weergeven en kopiëren (⇒ 36, 56).</li> <li>• SD-Video die opgenomen is met een Panasonic SD-Video-camera, enz., kan worden gekopieerd naar de vaste schijf of DVD-RAM. (⇒ 55)</li> <li>• SD Video kan niet rechtstreeks worden afgespeeld vanaf de SD-Kaart.</li> </ul>

### Geschikte SD-kaarten

- Bij gebruik van SD-kaarten van 4 GB of groter, kunnen alleen SD-kaarten met een SDHC-logo worden gebruikt.
- De bruikbare geheugenruimte is iets minder dan de kaartcapaciteit.
- Bezoek de volgende website voor de meest recente informatie.  
<http://panasonic.jp/support/global/cs/>  
 (Deze website is alleen in het Engels.)
- Als de SD-kaart geformatteerd is op andere apparatuur, kan de tijd die nodig is om een opname te maken, langer zijn. De SD-kaart kunt u op dit apparaat mogelijk niet gebruiken als de kaart is geformatteerd op een PC. U moet de kaart in deze gevallen dan op dit apparaat formatteren (⇒ 62, 84).
- Dit apparaat is compatibel met SD-geheugenkaarten die op basis van de specificaties voor SD-kaarten zijn geformatteerd volgens het FAT12-systeem en FAT16-systeem, evenals SDHC-geheugenkaarten die zijn geformatteerd volgens het FAT32-systeem.
- SDHC-geheugenkaarten die worden gebruikt om op dit apparaat opnamen te maken, kunt u op andere apparatuur alleen gebruiken als die apparatuur compatibel is met SDHC-geheugenkaarten. SDHC-geheugenkaarten kunnen niet worden gebruikt op apparatuur die alleen compatibel is met SD-geheugenkaarten.
- Wij raden u aan een Panasonic SD-kaart te gebruiken.
- Dit apparaat kan geen AVCHD-formaat bewegende beelden spelen op een SD-kaart.
- Houd de geheugenkaarten buiten het bereik van kinderen om te voorkomen dat ze de kaart inslikken.

### Mappenstructuur

\*\*\*: getallen  
 XXX: letters

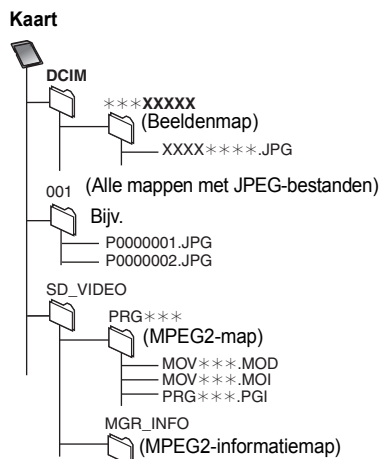



- **Opmerkingen/instructies met betrekking tot SD-kaarten en het SD-station zijn alleen van toepassing op model DMR-EH63.**
- **WMA-bestanden kunnen alleen gespeeld worden op model DMR-EH63.**

## DivX

Afspeelbare media	<b>-R -R DL CD USB</b> <sup>※1</sup>
Bestands-formaat	DivX • Bestanden moeten de extensie ".DIVX", ".divx", ".AVI" of ".avi" hebben.
Aantal mappen	Maximaal aantal mappen dat kan worden herkend: 300 mappen (inclusief de rootmap)
Aantal bestanden	Maximaal aantal bestanden dat kan worden herkend <sup>※2</sup> : 200 bestanden
Ondersteunde versies	Gecertificeerd voor het DivX Home Theater Profile V3.0. Video – Aantal streams: maximaal 1 – Codec: DIV3, DIV4, DIVX, DX50 – 16 × 16 t/m 720 × 576 (25 fps) – 16 × 16 t/m 720 × 480 (30 fps) – Beeldverhouding: 10:11, 40:33, 16:11, 12:11, 1:1 Geluid – Aantal streams: maximaal 8 – Formatters: MP3, MPEG, Dolby Digital – Multikanalen: Dolby Digital is mogelijk. MPEG-multi is 2-kanaals omzetting. – Bitrate: 16 kbps tot 320 kbps (MP3/MPEG), 32 kbps tot 448 kbps (Dolby Digital) – Bemonsteringsfrequentie: 16 kHz/22,05 kHz/24 kHz/32 kHz/44,1 kHz/48 kHz (MP3/MPEG)/ 32 kHz/44,1 kHz/48 kHz (Dolby Digital)

## WMA/MP3

Afspeelbare media	<b>HDD -R -R DL CD USB</b>
Bestands-formaat	MP3 • Bestanden moeten de extensie ".mp3" of ".MP3" hebben. WMA (bestand in Windows Media formaat) • Bestanden moeten de extensie ".wma" of ".WMA" hebben.
Aantal mappen (groepen of albums)	Maximaal aantal herkenbare mappen (groepen of albums) recognizable: 300 mappen (groepen of albums) (inclusief de rootmap)
Aantal bestanden (tracks)	Maximaal aantal bestanden (tracks) dat kan worden herkend <sup>※2</sup> : 3000 bestanden (tracks)
Bitsnelheden (MP3)	32 kbps tot 320 kbps
Schakelfrequentie (MP3)	16 kHz/22,05 kHz/24 kHz/32 kHz/44,1 kHz/48 kHz
Voor WMA	Dit apparaat is compatibel met Windows Media Audio 9 (WMA9).
ID3-labels WMA-labels	compatibel ( <b>HDD USB</b> )

- Als een WMA/MP3-bestand veel gegevens van stilstaande beelden enz. bevat, kan het mogelijk niet worden weergegeven.

## Stilstaande beelden (JPEG<sup>※3</sup>)

Afspeelbare media	<b>HDD RAM -R -R DL CD USB SD</b>
Bestands-formaat	Bestandsformaat: JPEG • Bestanden moeten de extensie ".jpg" of ".JPG" hebben.
Compatibele pixels	Tussen 34×34 en 6400×6400 (Subbemonstering is 4:2:2 of 4:2:0)
Aantal mappen <sup>※4</sup>	<b>-R -R DL CD USB</b> Maximaal aantal herkenbare mappen: 300 mappen <b>HDD RAM SD</b> Dit apparaat kan maximaal 300 mappen aan
Aantal bestanden <sup>※4</sup>	<b>-R -R DL CD USB</b> Maximaal aantal bestanden dat kan worden herkend <sup>※2</sup> : 3000 bestanden <b>HDD RAM SD</b> Dit apparaat kan maximaal 3000 bestanden aan
MOTION JPEG PROGRESSIVE JPEG	Niet ondersteund

- <sup>※1</sup> **USB** DivX VOD-materiaal kan niet afgespeeld worden.
- <sup>※2</sup> Het totale aantal herkenbare bestanden, inclusief MP3, WMA, JPEG, DivX en andere bestandstypes, is 4000.
- <sup>※3</sup> Het kan even duren voordat de stilstaande beelden worden weergegeven.
- <sup>※4</sup> Sommige bestanden worden mogelijk niet weergegeven of zijn niet afspeelbaar als er veel bestanden en/of mappen zijn.

## **-R -R DL CD**

- Compatibele formaten: ISO9660 niveau 1 of 2 (behalve uitgebreide formaten) en Joliet
- Dit apparaat is compatibel met multi-session/border (behalve DVD-R DL) maar als er veel sessies zijn, neemt het lezen of weergeven van de disc mogelijk tijd in beslag.
- Bewerkingen nemen mogelijk enige tijd in beslag als er veel bestanden en/of mappen (groepen of albums) en sommige bestanden (tracks) worden mogelijk niet weergegeven of zijn mogelijk niet weer te geven.
- Het alfabet en Arabische nummers worden goed weergegeven. Andere tekens worden mogelijk niet goed weergegeven.
- De afgebeelde volgorde op dit apparaat kan verschillen van de volgorde die op een computer wordt aangegeven.
- Afhankelijk van de manier waarop u de disc maakt (schrijfssoftware), worden bestanden (tracks) en mappen (groepen of albums) mogelijk niet afgespeeld in de volgorde waarin u ze genummerd hebt.
- Dit apparaat is niet compatibel met het packet-write formaat.
- Afhankelijk van de opnameomstandigheden wordt de disc mogelijk niet afgespeeld.
- Dit apparaat is niet compatibel met bestanden met kopieerbeveiliging, Lossless, Professional, Voice en Multiple Bit Rate (MBR) voor WMA.
- Dit apparaat is niet compatibel met WMA-bestanden die zijn beveiligd met digitaal rechtenbeheer (DRM).

## **HDD RAM SD**

- Compatibele formaten: Moet voldoen aan DCF<sup>※5</sup> (materiaal opgenomen met een digitale camera, enz.)
- <sup>※5</sup> Design rule for Camera File system: algemene norm opgesteld door de Japan Electronics and Information Technology Industries Association (JEITA).

■ **Mappenstructuur aangegeven door dit apparaat**  
U kunt muziekbestanden (WMA/MP3) en stilstaande beelden (JPEG) op dit apparaat afspelen door mappen te maken zoals hieronder wordt weergegeven. Afhankelijk van de methode waarmee de gegevens zijn geschreven (schrijfssoftware), worden ze mogelijk niet afgespeeld in de volgorde waarin u de mappen hebt genummerd.

### Structuur van WMA/MP3-mappen

#### **-R -R DL CD USB**

Plaats er 3-cijferige nummers voor in de volgorde waarin u ze wilt afspelen.

- De bestandsextensie voor WMA-bestanden is ".wma".

bv. structuur van MP3-mappen

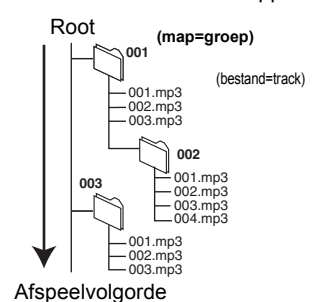

### Structuren van mappen met stilstaande beelden

#### **-R -R DL CD USB**

De bestanden in een map worden weergegeven in de volgorde waarin ze bewerkt of verkregen zijn.

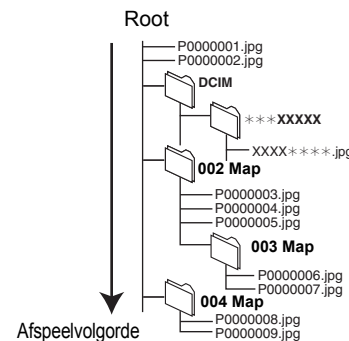

## **RAM**

Mappen kunnen op andere apparatuur worden aangemaakt.

- Deze mappen kunnen niet als kopieerbepemming worden gekozen.

- Als een map- of bestandsnaam met behulp van andere apparatuur is ingevoerd, kan het gebeuren dat de naam niet juist wordt weergegeven of dat u de gegevens niet kunt afspelen of bewerken.

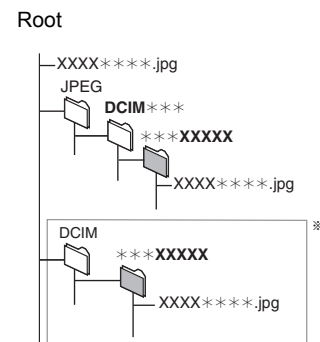

# De behandeling van media (disc/USB-geheugen/SD-kaart)

- Opmerkingen/instructies met betrekking tot SD-kaarten en het SD-station zijn alleen van toepassing op het model DMR-EH63.

## Discs plaatsen

- 1 Druk op [**▲** OPEN/CLOSE] om de lade te openen.

Label naar boven.

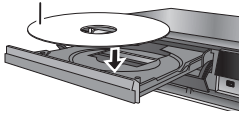

- 2 Druk op [**▲** OPEN/CLOSE] om de lade te sluiten.

### Functie automatisch station selecteren

#### DVD-V VCD

- Als het apparaat bezig is met opnemen op de HDD of als het is stopgezet, schakelt het automatisch naar het DVD-station zodra er een disc wordt ingevoerd.
- Als u een disc uitwerpt en de disclade sluit, wordt het HDD-station automatisch geselecteerd.

#### Opmerking

- Wanneer u DVD-RAM of DVD-R gebruikt, de disc verwijderen van de cassette. Er kunnen geen cassette-type discs gebruikt worden.
- **RAM** Het is niet mogelijk om na het afspelen of opnemen van één zijde van een dubbelzijdige disc zonder onderbreking verder te gaan op de andere zijde. U zult de disc moeten uitwerpen en omdraaien.

## USB-geheugen

### Het USB-geheugen erin steken

- Zorg voordat u een USB-geheugen in het apparaat invoert voor een reservekopie van de gegevens die in het geheugen staan.
- Controleer of u de USB-connector in de goede richting houdt en steek hem recht in het apparaat.

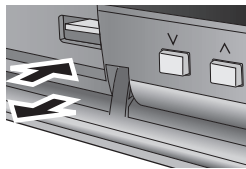

- Steek een USB-apparaat in terwijl het apparaat is stopgezet, zodat het "USB-toepassing"-scherm wordt weergegeven. Selecteer een onderdeel en druk op [OK] om naar de USB-gerelateerde bewerkingen te gaan (⇒ 34, 57).

### Het USB-geheugen verwijderen

- Voltooi alle USB-gerelateerde bewerkingen en trek het USB-geheugen recht uit het apparaat.
- Als het USB-geheugen uit het apparaat wordt getrokken terwijl er toegang tot het geheugen is, raken de gegevens mogelijk beschadigd.

## Een SD-Kaart plaatsen en verwijderen EH63

Wanneer de SD-kaartgleufindicator ("SD") op het display van het toestel knippert, wordt de kaart gelezen of wordt er naar de kaart geschreven. Zet het apparaat niet uit en verwijder de kaart niet op dat moment. Als u dat wel doet, kan er een storing optreden of de inhoud van de kaart kan verloren gaan.

- Als u een vreemd voorwerp in de gleuf steekt, kan een storing worden veroorzaakt.

### De kaart plaatsen

Druk tegen het midden van de kaart totdat deze op z'n plaats vastklikt.

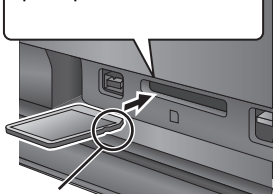

Zet het kaartlabel naar boven gericht erin met de afkniphoek rechts.

### De kaart verwijderen

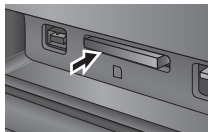

Als u een miniSD-, Bijv. miniSD een miniSDHC-, een microSD- of een microSDHC-kaart gebruikt, steek die dan in de adapter dat met de kaart geleverd is. Plaats dan de adapter in het apparaat.



- 1 Druk tegen het midden van de kaart.
- 2 Trek de kaart recht naar buiten.

## Behandeling van disc en kaart

### ■ Een disc of kaart vasthouden

Raak de zijde waarop is opgenomen of het contactoppervlak niet aan.



### ■ Als er vuil of condensatie op de disc is terechtgekomen

Afnemen met een vochtige doek en droogvegen.



### ■ Voorzorgen met betrekking tot de behandeling

- Wees voorzichtig dat er geen krassen of vuil op de disc terecht komt.
- Plak geen etiketten of stickers op discs. (De disc trekt daardoor mogelijk krom en zal niet gelijkmatig ronddraaien, waardoor hij onbruikbaar wordt.)
- Schrijf uitsluitend met een zachte viltstift op oliebasis op de etiketzijde van de disc. Gebruik geen balpennen of ander hard schrijfgerei.
- Gebruik geen reinigingsmiddelen, benzine, verdunner, vloeistoffen tegen statische elektriciteit of andere oplosmiddelen.
- Gebruik geen krassen beschermhoesjes of andere hoesjes.
- Stel de aansluitcontacten van de kaart niet bloot aan water, vuil of andere verontreinigingen.
- Laat de discs niet vallen, stapel ze niet op elkaar en stel ze niet bloot aan schokken. Zet geen voorwerpen op de discs.
- Gebruik de volgende discs niet:
  - Discs met blootliggend kleefmateriaal van verwijderde stickers of etiketten (gehuurde discs enz.).
  - Ernstig kromgetrokken of gebarsten discs.
  - Onregelmatig gevormde discs, zoals hartvormige discs.

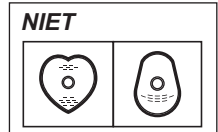

- Leg discs niet op de volgende plaatsen:
  - In de volle zon.
  - In een zeer stoffige of vochtige omgeving.
  - Vlak bij een verwarming.
  - Plaatsen die vatbaar zijn voor sterke temperatuurschommelingen (er kan condensatie optreden).
  - Plaatsen met statische elektriciteit of elektromagnetische golven.
- Om de discs te beschermen tegen krassen en vuil, moet u de discs weer in de doosjes opbergen nadat u ze hebt gebruikt.

**De fabrikant accepteert geen enkele verantwoordelijkheid en biedt geen enkele schadevergoeding in geval van verlies van opgenomen of bewerkt materiaal als gevolg van een storing van het apparaat of het opneembare medium, en accepteert geen enkele verantwoordelijkheid en biedt geen enkele schadevergoeding voor eventuele gevolgschade voortvloeiend uit dergelijk verlies.**

- Voorbeelden van oorzaken van dergelijk verlies zijn
- Een disc die op dit apparaat is opgenomen en bewerkt, wordt afgespeeld in een DVD-recorder of DVD-station van een computer gemaakt door een andere fabrikant.
  - Een disc zoals hierboven beschreven, die weer in dit apparaat wordt afgespeeld.
  - Een disc die is opgenomen en bewerkt in een DVD-recorder of DVD-station van een computer gemaakt door een andere fabrikant, wordt in dit apparaat afgespeeld.

Zie “Geavanceerd afspelen” (⇒ 32) voor meer informatie.

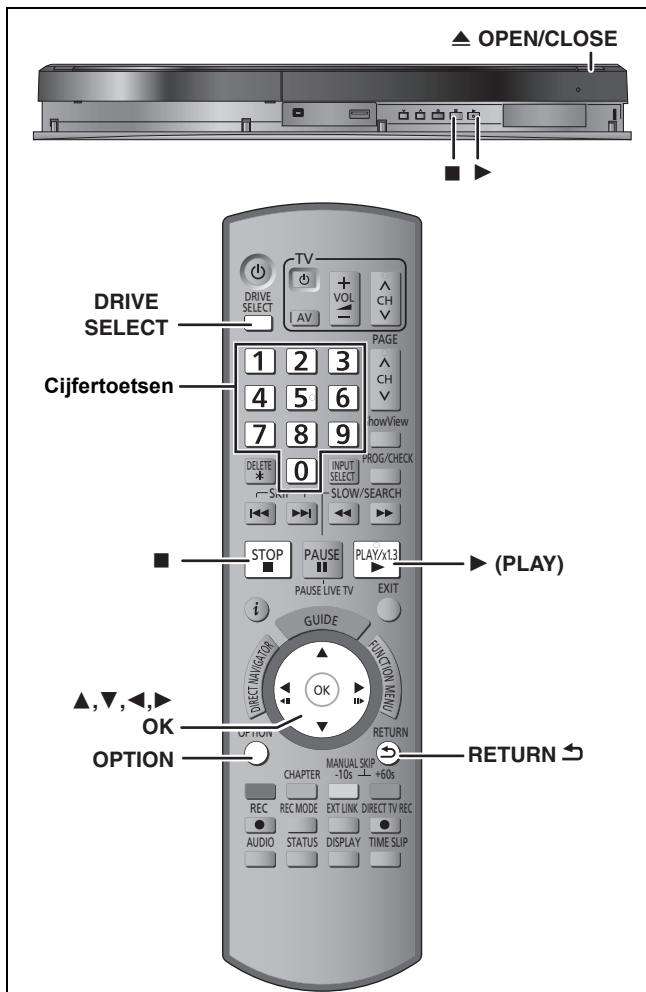

## Vorbereidingen

- Schakel de televisie in en kies de AV-ingang die overeenkomt met de aansluitingen naar dit apparaat.
- Schakel dit apparaat in.

## 1 Druk op [DRIVE SELECT] om de vaste schijf of het DVD-station te kiezen.

De HDD- of DVD-indicator op het display van het apparaat licht op.

## 2 Als u het DVD-station hebt gekozen Druk op [▲ OPEN/CLOSE] op het hoofdapparaat om het laatje te openen en er een disc in te doen.

- Druk nogmaals op de toets om de disclade te sluiten.

## 3 Druk op [▶] (PLAY).

**HDD RAM -R -R DL -RW(V) +R +R DL +RW -RW(VR)**

Het afspelen begint vanaf de meest recent opgenomen titel.

**DVD-V VCD**

Het afspelen start vanaf de punten die door de disc zijn bepaald.

**CD**

Het afspelen begint vanaf het begin van de disc.

### Menuoperatie voor ander inhoudstype

- DivX (⇒ 34)
- WMA (**EH63**)/MP3 (⇒ 35)
- Stilstaande beelden (JPEG) (⇒ 36)
- Muziek op vaste schijf (⇒ 38)
- Muziek-CD (⇒ 38)

### Opmerking

- Tijdens het opnemen, de timeropname-paraatstand of de EXT LINK stand-by, kan dit apparaat geen discs spelen die niet overeenkomen met de “TV-systeem” (PAL/NTSC) (⇒ 67) instelling. Stel “TV-systeem” in om de discs overeen te doen komen voordat u ze speelt.
- Afhankelijk van de disc kan het even duren voor het menuscherm, beeld, geluid, enz. begint.

- De fabrikant van de disc kan bepalen hoe de disc wordt afgespeeld. Het is daarom niet altijd mogelijk het afspelen uit te voeren op de manier beschreven in deze gebruiksaanwijzing. Lees in dat geval zorgvuldig de aanwijzingen op de disc.
- Als u een titel afspeelt die op de vaste schijf is opgenomen, zorgt u ervoor dat de “TV-systeem” (PAL/NTSC) instelling overeenkomt met de titel (⇒ 67).

### ■ Als een menuscherm op de televisie verschijnt

#### DVD-V

Druk op [▲, ▼, ◀, ▶] om het onderdeel te kiezen en druk dan op [OK].

- Sommige onderdelen kunnen ook met de cijfertoetsen gekozen worden.
- Als u door het menuscherm of de handleiding van de schijf wordt gezegd dat u op de knop “ENTER” moet drukken, dan drukt u op [OK].

#### VCD

Druk op de cijfertoetsen om het onderdeel te kiezen.

Bijv. 5: [0] ⇒ [5] 15: [1] ⇒ [5]

### • Terugkeren naar het menuscherm

#### DVD-V

1 Druk op [OPTION].

2 Druk op [▲, ▼] om “Top Menu” of “Menu” te kiezen en druk dan op [OK].

#### VCD

Druk op [RETURN ↵].

### Opmerking

De disc blijft ronddraaien wanneer een menu wordt weergegeven. Druk op [■] wanneer u klaar bent met afspelen om de motor van het apparaat, uw televisiescherm, enz. te beschermen.

Raadpleeg "Opmerkingen met betrekking tot het opnemen" (⇒ 23) en "Geavanceerde opname" (⇒ 24) voor gedetailleerde informatie.

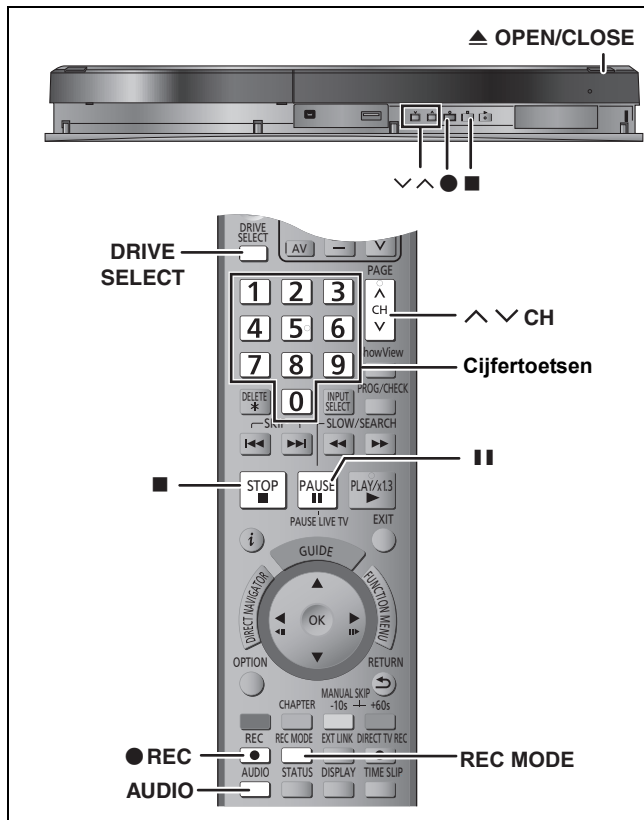

**HDD RAM -R -RW(V) +R +RW**

- **RAM -RW(V) +R +RW** Als u een nieuwe disc gebruikt, moet deze eerst geformatteerd worden.

#### Vorbereidingen

- Schakel de televisie in en kies de AV-ingang die overeenkomt met de aansluitingen naar dit apparaat.
- Schakel dit apparaat in.

## 1 Druk op [DRIVE SELECT] om de vaste schijf of het DVD-station te kiezen.

De HDD- of DVD-indicator op het display van het apparaat licht op.

## 2 Als u het DVD-station hebt gekozen Druk op [▲ OPEN/CLOSE] op het hoofdapparaat om het laatje te openen en er een disc in te doen.

- Druk nogmaals op de toets om de disc te sluiten.

## 3 Druk op [^ v CH] om het kanaal te kiezen.



Selecteren met de cijfertoetsen:  
Bijv. 5: [0] ⇒ [5]  
15: [1] ⇒ [5]

## 4 Druk op [REC MODE] om de opnamefunctie (XP, SP, LP of EP) te kiezen.

- Opnamefuncties en opnametijd bij benadering (⇒ 24)

Opnamestand	
Opn. stand	Resteren
XP	47:47
SP	95:34
LP	191:11
EP	381:16

- Geluid opnemen met behulp van LPCM (alleen bij de opnamefunctie XP):  
Stel "Geluidsfunctie voor XP-opname" in op "LPCM" in het Set-up menu (⇒ 66).

## 5 Druk op [● REC] om met opnemen te beginnen.



De opnamen zullen op de beschikbare ruimte op de vaste schijf of de disc worden geschreven. Er wordt geen data overschreven.

- U kunt tijdens het opnemen het kanaal of de opnamefunctie niet veranderen.
- U kunt opnemen terwijl het apparaat in stand-by staat voor timeropname. Nadat het tijdstip voor het beginnen van de timeropname echter eenmaal is aangebroken, zal elke in uitvoering zijnde opname worden afgebroken en zal de timeropname beginnen.
- **HDD RAM** Als "Opname voor Hoge-snelheidskopie" is ingesteld op "Uit" (⇒ 65), kunt u de audio die wordt ontvangen, wijzigen door tijdens het opnemen op [AUDIO] te drukken. (Dit heeft geen invloed op de opname van de audio.)

### ■ Het opnemen pauzeren

#### Druk op [||].

Druk nogmaals op deze toets om het opnemen te hervatten. U kunt ook op [● REC] drukken om het opnemen te hervatten. (De titel wordt niet opgesplitst in twee afzonderlijke titels.)

### ■ Het opnemen stoppen

#### Druk op [■].

- Het materiaal vanaf het begin tot het einde van de opname is één titel.
- **-R -RW(V) +R +RW** Nadat het opnemen klaar is duurt het ongeveer 30 seconden voordat het apparaat klaar is met het opnemen van de opnamebeheerinformatie.
- **Om een DVD-R, DVD-RW (DVD-Video formaat) en +R (opgenomen op dit apparaat) af te spelen op een andere DVD-speler, is het noodzakelijk de disc te finaliseren (⇒ 63).**
- **Om +RW op andere spelers te kunnen afspelen, raden wij u aan een topmenu aan te maken. (⇒ 63)**

- **USB** Het is niet mogelijk om op te nemen op een USB-geheugen.
- **EH63** Het is niet mogelijk om op een SD Card op te nemen.
- Als DVD-R-discs al JPEG-beelden bevatten, kunnen er geen videogegevens op worden opgenomen.

### Als een zender teletekstinformatie uitzendt

Het apparaat neemt automatisch de naam van het programma en de zender op als de Titelpagina van de zender juist is ingesteld (⇒ 64).

#### Opmerking

Het kan enige tijd duren voordat het apparaat de titels heeft gevonden (maximaal 30 minuten) en in sommige gevallen kan dit mislukken.

## Een tijd bepalen waarop de opname moet worden gestopt - One Touch Recording

**HDD RAM -R -RW(V) +R +RW**

Tijdens het opnemen

### Druk op [● REC] op het hoofdapparaat om de opnametijd te selecteren.

- U kunt maximaal 4 uur instellen.
- Het display van het apparaat verandert zoals hieronder is aangegeven.  
OFF 0:30 → OFF 1:00 → OFF 1:30 → OFF 2:00  
↑ Teller (annuleren) ← OFF 4:00 ← OFF 3:00 ↓
- Deze functie werkt niet tijdens een timeropname (⇒ 21, 28) of tijdens flexibel opnemen (⇒ 25).
- Dit apparaat staat op paraatstand wanneer het niet gebruikt wordt gedurende ongeveer 5 minuten nadat het Opnemen met sneltoetsbediening beëindigd is, als "Auto stand-by na One Touch Rec." ingesteld is op "Aan" in het Set-up menu. (Standaardinstelling: "Aan") (⇒ 69)

### Annuleren

Druk een paar maal op [● REC] van het apparaat totdat de teller verschijnt.

- De tijd waarop het opnemen moet stoppen wordt geannuleerd; maar de opname zal gewoon doorgaan.

### Het opnemen stoppen

Druk op [■].

Zie “Bewerkingen in het GUIDE Plus+-systeem” (⇒ 31) en “Geavanceerde timeropname” (⇒ 28-30) voor gedetailleerde informatie.

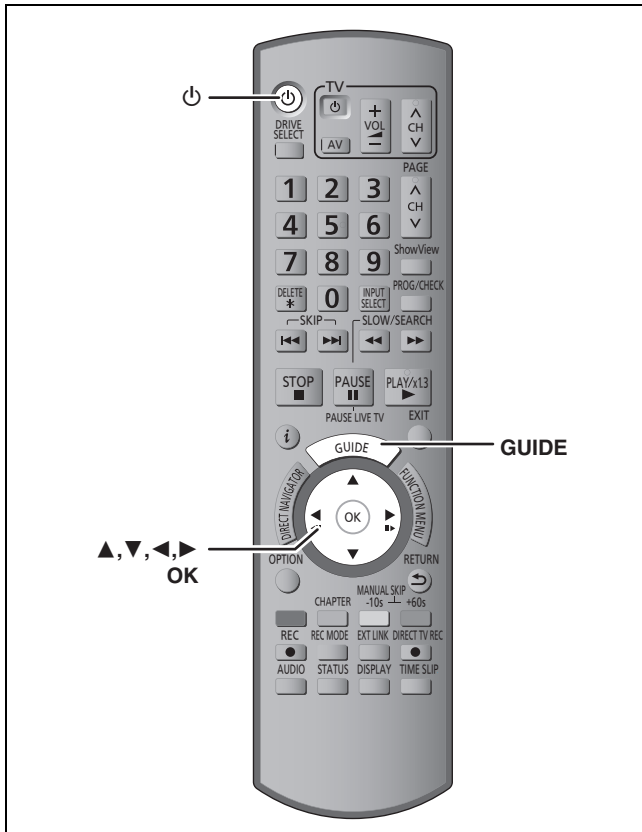

### HDD RAM -R -RW(V) +R +RW

• U kunt in totaal 32 programma's maximaal een maand van tevoren invoeren.  
(Iedere aflevering van een dagelijks of wekelijks televisieprogramma telt als één programma.)

• **RAM -RW(V) +R +RW** Als u een nieuwe disc gebruikt, moet deze eerst geformatteerd worden.

### Vorbereidingen

- Schakel de televisie in en kies de AV-ingang die overeenkomt met de aansluitingen naar dit apparaat.
- Als u op DVD wilt opnemen, plaatst u een disc in het apparaat waarop kan worden opgenomen (⇒ 14).
- Zorg dat de klokinstellingen juist zijn (⇒ 68).

## Timeropnamen maken met behulp van het GUIDE Plus+-systeem

U kunt timeropnamen uitvoeren door simpelweg het gewenste programma te selecteren vanaf de televisieprogrammalijs.

### Voordat u het GUIDE Plus+ systeem gebruikt

- De televisieprogrammalijs wordt niet getoond meteen nadat u het apparaat hebt gekocht.
- U moet eerst alle setup-instellingen voor het GUIDE Plus+ systeem maken.

Zie “GUIDE Plus+ systeeminstellingen” (⇒ 11) voor verdere informatie.

## 1 Druk op [GUIDE].

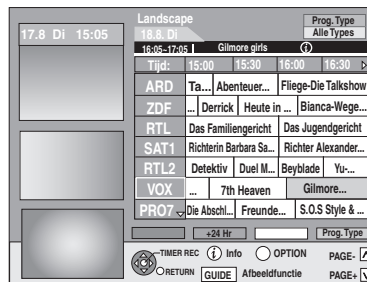

## 2 Druk op [▲, ▼, ◀, ▶] om het programma te kiezen.

## 3 Druk op [OK].



De standaard instelling voor Zwitserland is “AAN”.

### Opmerking

- De programma-informatie in het GUIDE Plus+ systeem zou niet correct kunnen zijn. Het wordt aangeraden om de start en eindtijden te modificeren om een marge toe te laten van een paar minuten. (⇒ 28, rechter kolom, stap 3)

## 4 Druk op [OK].

Het timerprogramma wordt opgeslagen en het timericoon wordt afgebeeld.

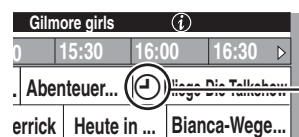

Timer-pictogram

“⌚” licht op het display van het apparaat op om aan te geven dat de timeropname-paraatstand is ingesteld.

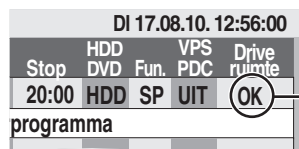

Kijk of “OK” wordt aangegeven (⇒ 29, Een timerprogramma controleren, veranderen of wissen).

Herhaal de stappen 2–4 om andere timeropnamen te programmeren.  
Druk op [⏏] om het apparaat uit te zetten.

### Opmerking

- Als “NTSC” geselecteerd is voor “TV-systeem” (⇒ 67), kan het GUIDE Plus+ systeem niet gebruikt worden.

## ■ Het opnemen annuleren nadat het opnemen reeds is begonnen (⇒ 29)

- De timeropname-paraatstand annuleren (⇒ 29)
- Opmerkingen over timeropname (⇒ 29)

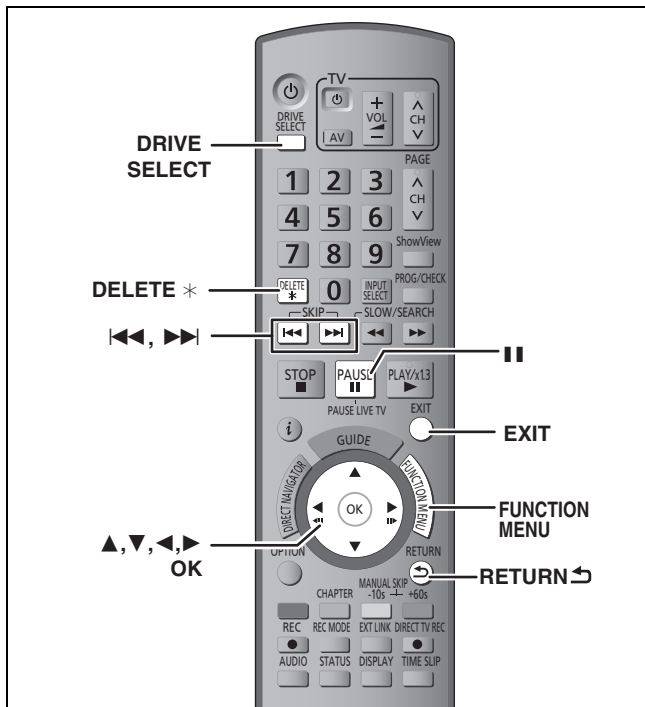

**HDD RAM -R -R DL -RW(V) +R +R DL +RW**  
 (U kunt geen items wissen vanaf gefinaliseerde discs.)

- Een beeld kan niet worden hersteld wanneer deze eenmaal gewist is. Wees zeker voordat u hiertoe overgaat.
- U kunt niet wissen tijdens het opnemen of kopiëren.

### Vorbereidingen

- Druk op [DRIVE SELECT] om de vaste schijf of het DVD-station te kiezen.
- **RAM** Annuleer de schrijfbeveiliging (⇒ 61, De beveiliging instellen).

## ■ Beschikbare ruimte op de disc na het wissen

- **HDD RAM** De gewiste ruimte wordt beschikbaar voor opname.

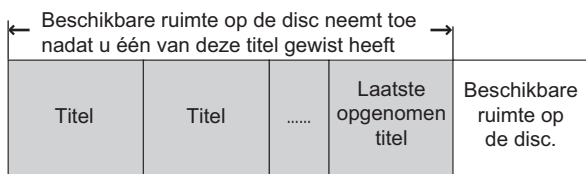

- **-RW(V) +RW** De beschikbare ruimte voor opname neemt alleen toe als de laatste opgenomen titel is gewist.

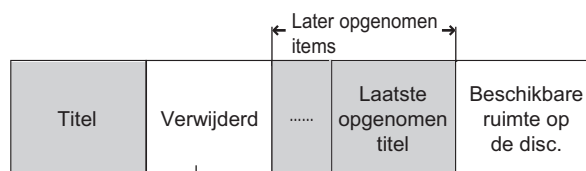
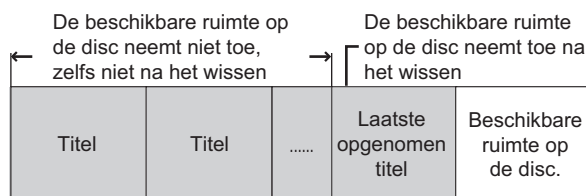

Deze ruimte komt beschikbaar voor opnemen uiteindelijk nadat alle later opgenomen items zijn verwijderd.

- **-R -R DL +R +R DL** De beschikbare ruimte neemt niet toe, zelfs niet nadat het materiaal is gewist.

## Verwijderen met behulp van Navigator WISSEN

- 1 Tijdens het gestopt zijn Druk op [FUNCTION MENU].
- 2 Druk op [▲, ▼] om "Wissen" te kiezen en druk dan op [OK].
- 3 Druk op [▲, ▼] om "Video" te selecteren en druk op [OK].



- 4 Druk op [▲, ▼, ◀, ▶] om de titel te kiezen en druk dan op [OK].

U ziet een vinkje. Herhaal deze stap totdat u alle nodige items hebt geselecteerd.

- Druk weer op [OK] om te annuleren.

### Andere pagina's weergeven

Druk op [◀, ▶] om andere pagina's weer te geven.

U kunt de titels bevestigen die u geselecteerd heeft m.b.v. het optiemenu.

- Raadpleeg de bedieningshandleidingen in het optiemenu voor "Titeloverzicht" (⇒ 42, stap 4).

- 5 Druk op [OK].
- 6 Druk op [◀] om "Wissen" te kiezen en druk dan op [OK].

De titel is gewist.

### Terugkeren naar het vorige scherm





Druk op [RETURN ↵].

### Het scherm verlaten

Druk op [EXIT].

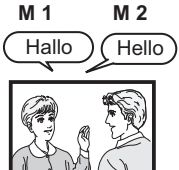
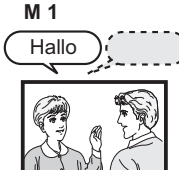
## Verwijderen tijdens afspelen

- 1 Tijdens weergave Druk op [DELETE \*].
  - 2 Druk op [◀, ▶] om "Wissen" te kiezen en druk dan op [OK].
- De titel is gewist.

<p><b>Bij het opnemen van een tweetalig programma</b></p>	<p><b>HDD RAM</b> Zowel het hoofdgeluidsspoor als het secundair geluidsspoor kunnen worden opgenomen. U kunt tijdens het afspelen het geluid veranderen. (⇒ 32, Het geluid veranderen tijdens afspelen)</p> <p>In de volgende gevallen, echter, kiest u het hoofdgeluidsspoor of het secundaire geluidsspoor:</p> <ul style="list-style-type: none"> <li>- Bij opnemen van het geluid in LPCM (⇒ 66, Geluidsfunctie voor XP-opname)</li> <li>- Als "Opname voor Hoge-snelheidskopie" is ingesteld op "Aan" (De standaardinstelling is "Aan". ⇒ 65)</li> </ul> 	<p><b>-R -RW(V) +R +RW</b> Kies het hoofdgeluidsspoor of secundaire geluidsspoor alvorens op te nemen (⇒ 66, Tweetalige Geluidsselectie)</p> <p><b>M 1</b> Halo</p>  <p>Alleen het gekozen geluid wordt opgenomen.</p> <p><b>HDD RAM -R -RW(V) +R +RW</b> Als u opneemt vanaf externe apparatuur - Kies "M 1" of "M 2" op de externe apparatuur.</p>
<p><b>Wat u moet weten over de beeldverhouding als u een programma opneemt</b></p>	<p><b>HDD RAM</b> (Wanneer "Opname voor Hoge-snelheidskopie" ingesteld is op "Aan") <b>-R -RW(V)</b> Als "Aspect voor opname" in het Set-up-menu op "Automatisch" staat (De standaardinstelling is "Automatisch" ⇒ 65), het programma wordt opgenomen in de oorspronkelijke beeldverhouding zoals die was toen de opname werd gestart (ook als de opname werd gestart tijdens een commercial enz.). Als het programma met een andere beeldverhouding is opgenomen, selecteert u de juiste beeldverhouding ("16:9" of "4:3").</p> <p>In de volgende gevallen zal het programma echter worden opgenomen in 4:3. <b>-R -RW(V)</b> Een programma dat opgenomen is met de opnamefunctie "EP" of "FR (opnamen van 5 uur of langer)" wordt opgenomen met een 4:3 beeldverhouding.</p>	<p><b>HDD RAM</b> (Wanneer "Opname voor Hoge-snelheidskopie" ingesteld is op "Uit") Het programma zal opgenomen worden in het originele aspect.</p> <p><b>+R +RW</b> Het beeld zal opgenomen worden in 4:3 aspect.</p> 
<p><b>Titels op hoge snelheid van de vaste schijf naar een DVD-R, enz. kopiëren</b></p>	<p><b>-R -R DL -RW(V) +R +R DL +RW</b> Stel "Opname voor Hoge-snelheidskopie" in op "Aan" voordat u opneemt op de HDD. (De standaard instelling is "Aan". ⇒ 65)</p> <p>U kunt titels kopiëren met hoge snelheid (max. snelheid is 75X*); u moet echter wel de audio- en beeldverhoudingsinstellingen (⇒ hierboven) invoeren voordat u opnamen maakt op de vaste schijf. * Afhankelijk van de disc kan de maximale snelheid variëren.</p>	<p>Op de vaste schijf opnemen → <b>Vaste schijf</b> → Op hoge snelheid naar een DVD-R, enz. kopiëren</p> 
<p><b>Als u uitzendingen met het kenmerk "Eenmaal opnemen toegestaan" opneemt</b></p>	<p>Het is niet mogelijk opnamen te maken van uitzendingen met het kenmerk "Eenmaal opnemen toegestaan" op DVD-R, DVD-RW, +R, +RW of 8 cm DVD-RAM. Gebruik de vaste schijf of een CPRM-compatibele (⇒ 84) DVD-RAM.</p> <p><b>RAM</b> Alleen CPRM compatibele discs.</p> <p><b>HDD</b></p>  <p>● Titels met de restrictie "Eenmaal opnemen toegestaan" kunnen alleen worden overgebracht van de vaste schijf naar DVD-RAM die compatibel zijn met CPRM (ze worden van de vaste schijf gewist). Ze kunnen niet worden gekopieerd. ● Zelfs als u kopieert naar videocassette, kan de titel niet goed worden gekopieerd vanwege de kopieerbeveiliging. ● U kunt niet een Afspeellijst (Video) kopiëren die gemaakt is van "Eenmaal opnemen toegestaan" titels.</p>	<p><b>-R -RW(V) +R +RW</b></p> <p>(○: Mogelijk, -: Niet mogelijk)</p>
<p><b>De disc op andere DVD-spelers afspelen</b></p>	<p><b>-R -R DL -RW(V) +R +R DL</b> Na het opnemen of kopiëren van titels op de DVD-R, enz. dient de disc op dit apparaat te worden gefinaliseerd. U kunt de disc dan op dezelfde wijze afspelen als een in een handel verkrijgbare DVD-Video. De disc kan nu alleen nog maar worden afgespeeld en is niet meer geschikt voor opnemen of kopiëren.* * Bij een DVD-RW kunt u wel weer opnemen en kopiëren op de disc als u deze opnieuw formatteert.</p> <p>Op een DVD-R, enz. opnemen → Finaliseren → Afspelen op andere DVD-apparatuur</p>  <p><b>+RW</b> Als de schijf niet op andere apparatuur kan worden afgespeeld, raden we u aan topmenu (⇒ 63) aan te maken.</p>	
<p><b>Opnemen op DVD-R DL en +R DL</b></p>	<p><b>U kunt met dit apparaat niet rechtstreeks opnemen op een DVD-R DL en +R DL disc.</b> Neem op de vaste schijf op en kopieer daarna naar de disc.</p>	

● Het is niet mogelijk tegelijkertijd zowel op de vaste schijf als op een DVD op te nemen.

## Opnamefuncties en opnametijd bij benadering

Afhankelijk van de inhoud die wordt opgenomen, kan de opnametijd korter zijn dan hier aangegeven. (De tijden vermeld in dit overzicht zijn bij benadering.)

Opnamefunctie	Vaste schijf		DVD-RAM		DVD-R DVD-RW +R +RW (4,7 GB)	DVD-R DL <sup>*3</sup> (8,5 GB)	+R DL <sup>*3</sup> (8,5 GB)
	<b>EH53</b> (160 GB)	<b>EH63</b> (250 GB)	Eenzijdig (4,7 GB)	Tweezijdig <sup>*1</sup> (9,4 GB)			
<b>XP</b> (opnamefunctie met hoge beeldkwaliteit)	35 uur	55 uur	1 uur	2 uur	1 uur	1 uur en 45 min	1 uur en 45 min
<b>SP</b> (standaardopnamefunctie)	70 uur	110 uur	2 uur	4 uur	2 uur	3 uur en 35 min	3 uur en 35 min
<b>LP</b> (lange-opnamefunctie)	140 uur	221 uur	4 uur	8 uur	4 uur	7 uur en 10 min	7 uur en 10 min
<b>EP</b> (extra-lange-opnamefunctie) <sup>*4</sup>	279 uur (209 uur <sup>*2</sup> )	441 uur (331 uur <sup>*2</sup> )	8 uur (6 uur <sup>*2</sup> )	16 uur (12 uur <sup>*2</sup> )	8 uur (6 uur <sup>*2</sup> )	14 uur en 20 min (10 uur en 45 min <sup>*2</sup> )	
<b>FR</b> (Flexibele opnamefunctie) <sup>*4</sup>	Max. 279 uur	Max. 441 uur	Max. 8 uur	Max. 16 uur	Max. 8 uur	14 uur en 20 min	Ongeveer 9 uur met videokwaliteit gelijkwaardig aan de LP-functie.

<sup>\*1</sup> Het is niet mogelijk om ononderbroken op te nemen of af te spelen vanaf de ene kant van een dubbelzijdige disc naar de andere.

<sup>\*2</sup> Als "Opnametijd in EP-functie" is ingesteld op "EP (6Stunden)" in het Set-up menu (⇒ 65).

Bij gebruik van "EP (6Stunden)" zal de geluidskwaliteit beter zijn dan bij gebruik van "EP (8Stunden)".

<sup>\*3</sup> U kunt met dit apparaat niet rechtstreeks opnemen op DVD-R DL en +R DL discs. De tabel laat de opnameduur voor kopiëren zien.

**+R DL** U kunt niet kopiëren in "EP" of "FR (opnamen van 5 uur of langer)".

<sup>\*4</sup> Bij opname op de vaste schijf in de "EP" of "FR (opnamen van 5 uur of langer)"-opnamefunctie, kunt u niet op hoge snelheid kopiëren naar +R, +R DL of +RW discs.

● **RAM** Bij het opnemen op een DVD-RAM met de "EP (8Stunden)" opnamefunctie is het mogelijk dat afspelen naderhand niet mogelijk is op DVD-spelers die compatibel zijn met DVD-RAM. Gebruik de "EP (6Stunden)" functie als u de disc naderhand op andere apparatuur afspeelt.

### HDD

● U kunt in totaal 499 titels op de vaste schijf opnemen. (Als u ononderbroken en langdurig opneemt, wordt automatisch iedere 8 uur met een nieuwe titel begonnen.)

### RAM -R -RW(V)

● U kunt in totaal 99 titels op een disc opnemen.

### +R +RW

● U kunt in totaal 49 titels op een disc opnemen.

### FR (Flexibele opnamefunctie)

U kunt de FR (flexibel opnemen) functie instellen bij het kopiëren of programmeren van timeropnamen.

Het apparaat kiest automatisch een opnamefunctie tussen XP en EP (8Stunden), zodanig dat de opnamen met de hoogst haalbare opnamekwaliteit in de resterende ruimte op de disc passen.

Bij bijvoorbeeld een 90-minuten durende opname op een lege DVD-RAM zal de beeldkwaliteit worden ingesteld tussen "XP" en "SP".

● Als u op de vaste schijf opneemt, wordt de beeldkwaliteit automatisch aangepast zodat de gekopieerde titel precies past op een disc van 4,7 GB.

● Alle opnamefuncties, van XP tot en met EP, verschijnen op het display.

## Wanneer het formatteringsbevestigingsscherm wordt afgebeeld

### RAM -RW(V) +R +R DL +RW

Als u een nieuwe disc of een disc die op een computer of andere apparatuur is opgenomen plaatst, wordt een formatteringsbevestigingsscherm afgebeeld. Formateer de disc om deze te kunnen gebruiken. Bij het formatteren wordt alle opgenomen materiaal gewist.



Druk op [◀, ▶] om "Ja" te kiezen en druk dan op [OK].

### Een disc formateren

"Alle inhoud verwijderen—Format" (⇒ 62)

## Wanneer u een opgenomen disc eruit haalt

### -R -R DL -RW(V) +R +R DL

Het volgende scherm wordt afgebeeld wanneer u de disc niet hebt voorbereid op afspelen op andere apparatuur.

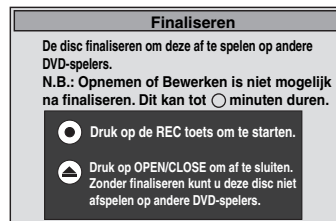

Bijv. Disc opgenomen met Video's

### ■ Bij het finaliseren van de disc

Druk op [● REC] op het hoofdapparaat.

● U kunt dit proces niet onderbreken nadat het is begonnen.  
● Als u de achtergrond wilt instellen, de menukeuze wilt afbeelden, of een discnaam wilt invoeren, kiest u "Top Menu" (⇒ 63), "Kies autom. afspelen" (⇒ 63) of "Disc-naam" (⇒ 61) in "DVD Management" voordat u finaliseert.

■ Als u de disclade opent zonder dat de disc is gefinaliseerd Druk op [▲ OPEN/CLOSE] op het hoofdapparaat.



## Flexibel opnemen

(Een opname maken die binnen de resterende ruimte op de disc past)

**HDD** **RAM** **-R** **-RW(V)** **+R** **+RW**

Het apparaat stelt de best mogelijke beeldkwaliteit in voor de opname die binnen de resterende ruimte op de disc past. De opnamefunctie verandert naar de FR-functie.

### ■ “Flexibele Opname” is handig in de volgende gevallen.

**RAM** **-R** **-RW(V)** **+R** **+RW**

- Wanneer de hoeveelheid vrije ruimte op de disc het moeilijk maakt om de juiste opnamefunctie te kiezen.
- Wanneer u een lang programma met een zo goed mogelijke beeldkwaliteit wilt opnemen.

**HDD**

- Wanneer u een titel zodanig op de vaste schijf wilt opnemen dat deze naderhand perfect op een 4,7 GB disc kan worden gekopieerd.
- U hoeft de opgenomen titel niet te bewerken of de opnamefunctie bij het kopiëren te wijzigen, om de opname in de ruimte op de disc te laten passen.

Voorbeeld: Een programma van 90 minuten op de disc opnemen

Als u de XP-functie kiest, zal het programma niet op één disc passen.

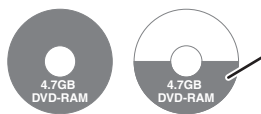

Als u probeert om een programma van 90 minuten met de opnamefunctie XP op te nemen, zullen alleen de eerste 60 minuten op de disc passen en de overige 30 minuten zullen niet worden opgenomen.  
• Er moet een tweede disc worden gebruikt.

Als u de SP-functie kiest, zal het programma wel op één disc passen.



Er zal echter 30 minuten vrije ruimte op de disc overblijven.

Als u “Flexibele Opname” kiest, zal het programma precies op één disc passen.



■ Benodigde ruimte voor opname

### Vorbereidingen

- Kies het kanaal of de externe ingang waarvan u wilt opnemen.
- Druk op [DRIVE SELECT] om de vaste schijf of het DVD-station te kiezen.

- 1 Tijdens het gestopt zijn  
Druk op [FUNCTION MENU].
- 2 Druk op [▲, ▼] om “Overige” te selecteren en druk op [OK].
- 3 Druk op [▲, ▼] om “Flexibele Opname” te kiezen en druk dan op [OK].



**Maximale opnametijd**  
Dit is de maximale opnametijd bij de EP (8Stunden)-functie.

- 4 Druk op [◀, ▶] om “Std.” en “Min.” te kiezen en druk dan op [▲, ▼] om de opnametijd in te stellen.

- U kunt de opnametijd ook instellen met behulp van de cijfertoetsen.
- U kunt niet langer dan 8 uur opnemen.

- 5 Wanneer u wilt beginnen met opnemen  
Druk op [▲, ▼, ▶, ▶] om “Start” te kiezen en druk dan op [OK].

- Opname wordt gestart.

**Het venster verlaten zonder een opname te maken**

Druk op [RETURN ↵].

**Het opnemen voortijdig stoppen**

Druk op [■].

**De resterende tijd aangeven**

Druk op [STATUS].

Bijv.: Vaste

Resterende tijd van opname

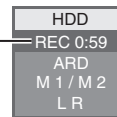

## Afspelen terwijl u opneemt

**HDD** **RAM**

Spelen vanaf het begin van de titel die u aan het opnemen bent—Chasing Play weergavefunctie

### Druk tijdens opnemen op [▶] (PLAY).

Er is geen geluid tijdens het zoeken in voor- of achterwaartse richting.

**Het afspelen stoppen**

Druk op [■].

**Het opnemen stoppen**

Druk 2 seconden nadat het afspelen stopt op [■].

**De timeropname stoppen**

2 seconden nadat het afspelen is gestopt

- 1 Druk op [■].
- 2 Druk op [◀, ▶] om “Stop met Opname” te kiezen en druk dan op [OK].

Afspelen van een voorheen opgenomen titel terwijl u een opname maakt—Gelijktijdig opnemen en afspelen

- Ook kunt u tijdens het opnemen een ander station kiezen en dan beginnen met afspelen. Druk op [DRIVE SELECT].

- 1 Druk tijdens opnemen op [DIRECT NAVIGATOR].
- 2 Druk op [▲, ▼, ▶, ▶] om een titel te kiezen en druk dan op [OK].
  - Er is geen geluid tijdens het zoeken in voor- of achterwaartse richting.

**Het afspelen stoppen**

Druk op [■].

**Het DIRECT NAVIGATOR scherm verlaten**

Druk op [DIRECT NAVIGATOR].

**Het opnemen stoppen**

Nadat het afspelen is gestopt

- 1 Druk op [DIRECT NAVIGATOR] om het scherm te verlaten.
- 2 Druk op [■].
- 3 Als het bevestigingsscherm van de opnamestop afgebeeld wordt, dient u op [◀, ▶] te drukken om “Ja” of “Stop met Opname” te kiezen en op [OK] te drukken om de opname te stoppen.

**Opmerking**

“Chasing Play weergavefunctie” en “Gelijktijdig opnemen en afspelen” kunnen alleen worden gebruikt met programma's van hetzelfde codeersysteem (PAL/NTSC).

HDD RAM -R -RW(V) +R +RW

Zie ook "Opmerkingen met betrekking tot het opnemen" (⇒ 23).

## Timeropnamen vanaf de televisie maken

(bijv. van digitale uitzendingen)

HDD

Om een timeropname te maken met uw televisie, aansluiten op een televisie met een Q-linkfunctie (⇒ 40) die u kunt gebruiken voor het instellen van timeropnamen m.b.v. een geheel bedraden 21-pin Scartkabel (⇒ 8).

- 1 Timerprogrammering maken op de TV.
- 2 Schakel dit apparaat uit.

De start en het einde van een opname wordt bediend door de TV.  
• De items worden opgenomen op de vaste schijf.

### Het opnemen stoppen

Druk op [■].

### Opmerking

- Wanneer dit apparaat in EXT LINK stand-by ("EXT-L" wordt afgebeeld op de display van het apparaat) staat, start er geen opnemen vanaf televisie.
- Programma's worden opgenomen als één titel op dit apparaat wanneer de eindtijd van de eerdere timeropname en de starttijd van de latere timeropname dichtbij elkaar liggen. Om de titels te scheiden, naar "Titel opsplitsen" (⇒ 43) gaan.

## Opnemen vanaf een digitale ontvanger/satellietontvanger of decoder

### Vorbereidingen

- Een digitale/satellietontvanger of decoder aansluiten op de inputterminals (⇒ 8) van dit apparaat.
- Wanneer het uitgangssignaal van de externe apparatuur NTSC is, stelt u "TV-systeem" in op "NTSC" in het Set-up menu (⇒ 67).
- Dit apparaat kan geen NTSC-signalen opnemen op discs die al PAL-signaalopnamen hebben. (Beiden programmatypes kunnen echter opgenomen worden naar de HDD.)
- Druk op [DRIVE SELECT] om de vaste schijf of het DVD-station te kiezen.

- 1 Tijdens het gestopt zijn  
**Druk op [INPUT SELECT] om het ingangskanaal te kiezen voor de apparatuur die u wilt aansluiten.**  
Bijv.: Als u hebt aangesloten op de AV2 ingangsaansluitingen, kiest u "AV2".
- 2 Druk op [REC MODE] om de opnamefunctie te kiezen.
- 3 Selecteer het kanaal op de andere apparatuur.
- 4 Druk op [● REC].  
Het opnemen begint.

### Ongewenste fragmenten overslaan

Druk op [■] om het opnemen te pauzeren. (Druk nog een keer op de toets om het opnemen te hervatten.)

### Het opnemen stoppen

Druk op [■].

## Verbonden timeropnamen met externe apparatuur (digitale/satellietontvanger) — EXT LINK

Om programma's op te nemen van digitale/satellietontvanger m.b.v. timerprogrammering

### Vorbereidingen

- Ervoor zorgen dat u de AV2 inputterminal van dit apparaat kunt aansluiten aan de Scartterminal van een VCR of een digitale/satellietontvanger met een 21-pin Scartkabel (⇒ 71).
- Stel "AV2-ingang" in om de verbonden apparatuur overeen te doen komen met de verbonden apparatuur in het Set-up menu (⇒ 68).
- Stel "Ext Link" in om de verbonden apparatuur overeen te doen komen met de verbonden apparatuur in het Set-up menu (⇒ 68).

- 1 Maak timerprogrammering op de externe apparatuur.
- 2 Druk op [DRIVE SELECT] om de vaste schijf of het DVD-station te kiezen.  
Plaats een disc als u het DVD-station hebt geselecteerd (⇒ 18).
- 3 Druk op [EXT LINK].

Het apparaat schakelt uit en "EXT-L" gaat branden op de display van het apparaat om aan te geven dat timeropname-stand-by geactiveerd is.

### Om de externe bediening te annuleren

Op [EXT LINK] drukken om opnemen te stoppen of verbonden timeropname-stand-by te stoppen.

- Om accidenteel in werking treden te voorkomen, op [EXT LINK] drukken om de instelling te annuleren nadat het opnemen beëindigd is.

### Opmerking

- Deze functie werkt niet als "TV-systeem" is ingesteld op "NTSC" in het menu Instellingen (⇒ 67).
  - Deze functie werkt niet met bepaalde apparatuur. Raadpleeg de handleiding van de apparatuur.
  - De beginstukken van de opnamen zouden in bepaalde gevallen niet correct opgenomen kunnen worden.
  - Wanneer "AV2-aansluiting" ingesteld is op "Decoder", is EXT LINK niet beschikbaar (⇒ 68).
  - Programma's worden opgenomen als één titel op dit apparaat wanneer de eindtijd van de eerdere timeropname en de starttijd van de latere timeropname dichtbij elkaar liggen.
- HDD RAM Om de titels te scheiden, naar "Titel opsplitsen" (⇒ 43) gaan.
- Wanneer dit apparaat in EXT LINK stand-by ("EXT-L" wordt afgebeeld op de display van het apparaat) staat, kunnen de GUIDE Plus+ gegevens niet gedownload worden.
  - Terwijl het apparaat in EXT LINK stand-byfunctie of opname staat, komt videobeeld vanaf de AV2 input terminal ongeacht de "AV1-output" instelling (⇒ 67).
  - Tijdens EXT LINK stand-byfunctie of opname, is afspelen alleen beschikbaar vanaf de drive die de opname uitvoert.

# Kopiëren vanaf een videocassette recorder

Bijv.: Aansluiten op de AV3 (EH63) of DV ingangsaansluitingen aan de voorkant

- Schakel het apparaat en de andere videoapparatuur uit voordat u begint met de aansluitingen.

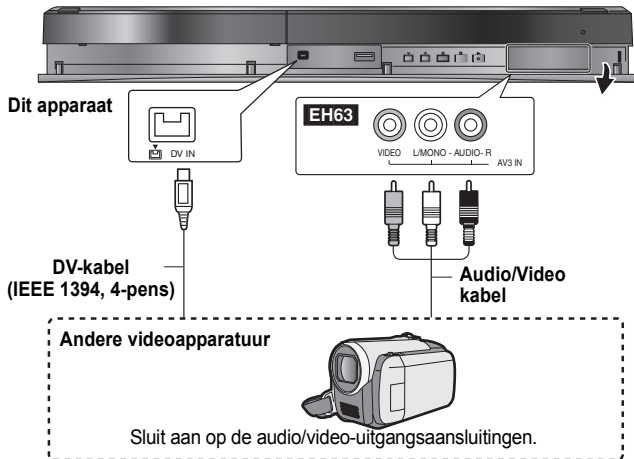

- Verbind met de aansluitingen van dezelfde kleur.
- Zie "Een televisie en videorecorder, digitale ontvanger/satellietontvanger of decoder aansluiten" als het apparaat aangesloten is op de AV2 ingangsaansluitingen op het achterpaneel. (⇒ 71)

**EH63** Als de geluidsuitvoer van de andere apparatuur in mono is Sluit aan op L/MONO van de AV3 ingangsaansluitingen aan de voorkant.

**Bij opnemen vanaf de DV-aansluiting van het apparaat**

- Kies het type audio-opname in "Geluidsfunctie voor DV-input" van het Set-up menu (⇒ 66).
- Als u opneemt vanaf DV-apparatuur (bijv. een digitale camcorder), kunt u alleen audio/video-opnamen maken vanaf een DV-cassette.
- Als "Opname voor Hoge-snelheidskopie" (⇒ 65) ingesteld is op "Aan" en u een kopie maakt, dan wordt de kopie gemaakt met de beeldgrootte die is geselecteerd bij "Aspect voor opname" (⇒ 65) van het Set-up menu.

**Wat u moet weten over de beeldverhouding als u een programma opneemt (⇒ 23)**

## Opmerking

- Als het tijdstip voor het begin van een timeropname is aangebroken tijdens het kopiëren, begint de opname en stopt het kopiëren.
- Als de video gekopieerd is vanaf een ander stuk apparatuur naar dit apparaat, dan zal de videokwaliteit lager worden.

## Handmatig opnemen

HDD RAM -R -RW(V) +R +RW

### Vorbereidingen

- Druk op [DRIVE SELECT] om de vaste schijf of het DVD-station te kiezen.
- Druk op [REC MODE] om de opnamefunctie te kiezen.
- Bij het opnemen van tweetalige programma's (⇒ 23, Opmerkingen met betrekking tot het opnemen)
- Wanneer het uitgangssignaal van de externe apparatuur NTSC is, stelt u "TV-systeem" in op "NTSC" in het Set-up menu (⇒ 67). Dit apparaat kan geen NTSC-signalen opnemen op discs die al PAL-sigitaalopnamen hebben. (Beiden programmatypes kunnen echter opgenomen worden naar de HDD.)
- Om ruis in het ingangssignaal van een videorecorder te verminderen, moet u het onderdeel "Input NR" op "Aan" zetten in het beeldschermmenu (⇒ 60).
- Controleer of de tijd op het apparaat juist is.

- 1** Tijdens het gestopt zijn  
**Druk op [INPUT SELECT] om het ingangskanaal te kiezen voor de apparatuur die u wilt aansluiten.**
- 2** Begin met afspelen op de andere apparatuur.
- 3** Wanneer u wilt beginnen met opnemen  
**Druk op [● REC].**  
Het opnemen begint.

### Ongewenste fragmenten overslaan

Druk op [■] om het opnemen te pauzeren. (Druk nog een keer op de toets om het opnemen te hervatten.)

### Het opnemen stoppen

Druk op [■].

**Bijna alle video's en DVD-Video in de winkels zijn voorzien van een kopieerbeveiliging. Alle software die hiermee is uitgerust, kan niet op dit apparaat worden opgenomen.**

- Met flexibel opnemen (⇒ 25) kunt u de inhoud van een videocassette (ong. 1-8 uur) met de best mogelijke opnamekwaliteit op een 4,7 GB disc opnemen zonder dat er ruimte op de disc wordt verspild.

## Automatische DV-opname (DV Auto Opname)

HDD RAM -R -RW(V) +R +RW

**HDD RAM** Wanneer de "DV Auto Opname" functie wordt gebruikt, worden de programma's opgenomen als een titel terwijl tegelijkertijd hoofdstukken aangemaakt worden bij elke onderbreking in de beelden en de Afspeellijst (Video) automatisch wordt gemaakt.

### Vorbereidingen

- 1 Zet het hoofdapparaat en de DV-apparatuur uit en sluit de apparatuur vervolgens aan op de DV-ingangsaansluiting op het apparaat (⇒ links).
  - 2 Schakel het hoofdapparaat aan.
- Wanneer het uitgangssignaal van de externe apparatuur NTSC is, stelt u "TV-systeem" in op "NTSC" in het Set-up menu (⇒ 67).

- 1** Schakel de DV-apparatuur aan en zet spelen op pauze op het punt waar vanaf u wilt dat de opname start.

Het volgende scherm verschijnt.

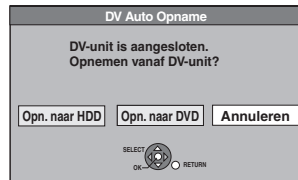

- Wanneer het scherm niet afgebeeld wordt Na het uitvoeren van stap 1

- 1 Druk op [DRIVE SELECT] om de vaste schijf of het DVD-station te kiezen.
- 2 Druk op [FUNCTION MENU].
- 3 Druk op [▲, ▼] om "Overige" te selecteren en druk op [OK].
- 4 Druk op [▲, ▼] om "DV Auto Opname" te selecteren en druk op [OK].  
⇒ Ga verder met stap 3 (⇒ hieronder)

- 2** Druk op [◀, ▶] om "Opn. naar HDD" of "Opn. naar DVD" te kiezen en druk dan op [OK].

- 3** Druk op [REC MODE] om de opnamefunctie te kiezen.

- 4** Druk op [◀, ▶] om "Opnemen" te kiezen en druk dan op [OK].  
Het opnemen begint.

### Wanneer het opnemen is afgelopen

Het bevestigingsscherm verschijnt. Druk op [OK] om de automatische DV-opname te voltooien.

### Het opnemen stoppen

Druk op [■].

### Opmerking

- Er kan slechts één DV-apparaat (bijv. een digitale videocamcorder) via de DV-ingangsaansluiting op dit apparaat worden aangesloten.
- U kunt niet dit apparaat vanaf de aangesloten DV-apparatuur bedienen.
- De DV-ingang van dit apparaat is alleen bedoeld voor gebruik met DV-apparatuur. (Aansluiten op een computer, enz. is niet mogelijk.)
- Het is mogelijk dat de naam van de DV-apparatuur niet juist wordt aangegeven.
- Afhankelijk van de DV-apparatuur kan het voorkomen dat het beeld of geluid niet juist wordt ingevoerd.
- De datum- en tijdinformatie op de cassetetape van de DV-apparatuur zal niet worden opgenomen.
- U kunt niet gelijktijdig opnemen en afspelen.

Als de automatische DV-opnamefunctie niet juist werkt, controleer dan de aansluitingen en de instellingen op de DV-apparatuur en schakel het apparaat dan uit en vervolgens weer in.

**Volg als dat niet werkt de aanwijzingen voor met de hand opnemen (⇒ links).**

## Timeropnamen maken met behulp van het SHOWVIEW-nummer

De SHOWVIEW nummers invoeren is een makkelijke manier van timeropname. U kunt deze nummers in TV-lijsten, in kranten of tijdschriften vinden.

### 1 Druk op [ShowView].



### 2 Druk op de genummerde knoppen om het SHOWVIEW nummer in te voeren.

Druk op [◀] om terug te gaan of een cijfer te verbeteren.

### 3 Druk op [OK].



- Bevestig het programma (begin- en eindtijd) door middel van een televisiegids, enz. en maak indien nodig correcties met behulp van [▲, ▼, ◀, ▶] (⇒ rechterkolom, stap 3).
- Als in de "Kanaal"-kolom "--" staat, kunt u geen timeropnamen instellen. Druk op [▲, ▼] om de gewenste programmapositie te selecteren. Als u de gegevens van een TV-station eenmaal hebt ingevoerd, blijven ze bewaard in het geheugen van het apparaat.

### 4 Druk op [OK].

Het timerprogramma wordt opgeslagen en het timericoon wordt afgebeeld.

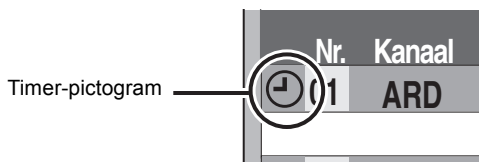

"Ⓞ" licht op het display van het apparaat op om aan te geven dat de timeropname-paraatstand is ingesteld.

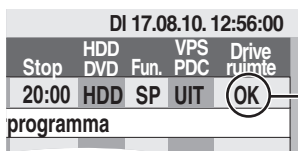

Kijk of "OK" wordt aangegeven (⇒ 29).

Herhaal de stappen 1-4 om andere timeropnamen te programmeren.

Druk op [⏻] om het apparaat uit te zetten.

### ■ Om timerprogramma in te stellen wanneer VPS/PDC "AAN" is

Druk op [◀, ▶] om "VPS/PDC" te kiezen en druk op [▲, ▼] om "AAN" te kiezen in stap 3 (⇒ hierboven).

Als een in een krant of tijdschrift vermeld programma twee SHOWVIEW-getallen heeft, gebruik dan het SHOWVIEW-getal voor VPS/PDC.

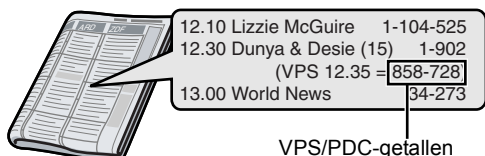

VPS/PDC-getallen

#### Opmerking

VPS/PDC wordt geactiveerd als dit apparaat in standby wordt gezet. Als dit apparaat ingeschakeld is, wordt het opnemen gestart en gestopt op de tijdstippen die u oorspronkelijk hebt ingesteld.

## Met de hand een timeropname programmeren

### 1 Druk op [PROG/CHECK].



### 2 Druk op [▲, ▼] om "Nieuw Timerprogramma" te kiezen en druk dan op [OK].

### 3 Druk op [◀, ▶] om de onderdelen te doorlopen en verander de onderdelen met [▲, ▼].



- Houd [▲, ▼] ingedrukt om de Start (starttijd) en de Stop (stoptijd) in stappen van 30 minuten te wijzigen.
- Kanaal (Programmapositie/Naam van het TV-station), Datum, Start (Begintijd) en Stop (Eindtijd) kunt u ook instellen met behulp van de cijfertoetsen.

#### • Datum

Datum: Huidige datum tot maximaal een maand min een dag later

Dagelijkse timer: ZO-ZA → MA-ZA → MA-VRIJ

#### • Wekelijkse timer:

ZO → --- → ZA

Items die zijn opgenomen met dezelfde dagelijkse of wekelijkse timer worden gebundeld en weergegeven als een "groep" in het scherm DIRECT NAVIGATOR (⇒ 33) tenzij u Auto Renewal Recording gebruikt.

- U kunt ook op [DRIVE SELECT] drukken om het opnamestation te kiezen.

Wanneer het opnamestation "DVD" is en er onvoldoende resterende ruimte is, wordt het opnamestation automatisch overgeschakeld naar "HDD" (⇒ 30, Wisselopname).

- U kunt ook op [REC MODE] drukken om de opnamefunctie te veranderen.

#### • VPS/PDC (⇒ 30)

AAN ↔ UIT (---)

Als het uitzendstation geen VPS/PDC signalen uitzendt, verschijnt "---" in het menu voor timerprogrammering onder "VPS/PDC".

- **HDD VERN. (Automatische vervangingsopname)** (⇒ 30)  
AAN ↔ UIT

#### • Programmanaam

Druk op [◀, ▶] om "Programmanaam" te kiezen en druk dan op [OK]. (⇒ 50, Tekst invoeren)

### 4 Druk op [OK].

Het timerprogramma wordt opgeslagen en het timericoon wordt afgebeeld.

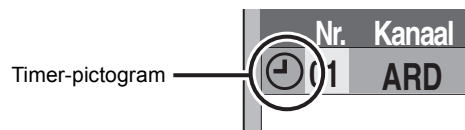

"Ⓞ" licht op het display van het apparaat op om aan te geven dat de timeropname-paraatstand is ingesteld.

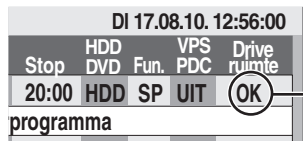

Kijk of "OK" wordt aangegeven (⇒ 29).

Herhaal de stappen 2-4 om andere timeropnamen te programmeren.

Druk op [⏻] om het apparaat uit te zetten.

■ Het opnemen annuleren nadat het opnemen reeds is begonnen (⇒ 29)

■ De timeropname-paraatstand annuleren (⇒ 29)

■ Opmerkingen over timeropname (⇒ 29)

## Het opnemen annuleren nadat het opnemen reeds is begonnen

- 1 Terwijl het apparaat aan is  
Druk op [■].



- 2 Druk op [◀, ▶] om "Stop met Opname" te kiezen en druk dan op [OK].

Als u een timeropname stopt, wordt deze geannuleerd. Echter, als u een wekelijkse of dagelijkse timeropname hebt ingesteld, begint de opname de volgende keer waarop de timeropname is ingesteld.

## De timeropname-paraatstand annuleren

Zelfs als het apparaat is uitgeschakeld kunt u de timeropnamelijst weergeven door op [PROG/CHECK] te drukken.

- 1 Druk op [PROG/CHECK].
- 2 Druk op [▲, ▼] om het programma te kiezen en druk dan op de "Rood" toets.

- Het timer-pictogram "⊙" (⇒ rechts) gaat uit op de timeropnamelijst.
- U kunt een timeropname-paraatstand niet annuleren zolang ook maar één timer-pictogram "⊙" (⇒ rechts) overblijft in de timeropnamelijst.
- Druk nogmaals op de "Rood" toets om de timeropname-paraatstand weer in te schakelen.

## Opmerkingen over timeropname

- Wanneer er een timeropname ingesteld is, kunnen DVD's die opgenomen zijn m.b.v. een ander TV-systeem (PAL/NTSC) niet afgespeeld worden. TV-systeem wordt veranderd in het Set-up menu (⇒ 67).
- Timeropnamen worden uitgevoerd ongeacht of het apparaat aan of uit staat.
- De timeropname begint zodra de ingestelde tijd is aangebroken, ongeacht of op dat moment wordt afgespeeld.
- Een timeropname begint niet als op dat moment wordt bewerkt of gekopieerd op normale snelheid (⇒ 51).
- Als het apparaat ingeschakeld is wanneer de timeropname begint, blijft het apparaat ingeschakeld nadat de opname is afgelopen. Het apparaat wordt dan niet automatisch uitgeschakeld. U kunt het apparaat tijdens de timeropname uitschakelen.
- Als u opeenvolgende timeropnamen programmeert die onmiddellijk na elkaar beginnen, kan het apparaat niet het begin van het volgende programma opnemen.

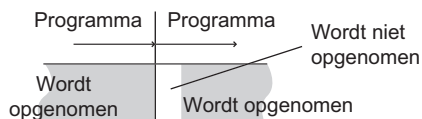

- (Als het GUIDE Plus+-systeem is ingesteld)  
De GUIDE Plus+-gegevens worden dagelijks om 2:50 uur 's nachts gedownload. Het downloaden van de gegevens neemt ongeveer 2 uur in beslag. Als u in die tijd timeropnamen wilt maken, stelt u "Nacht Download" in het Setup menu van het GUIDE Plus+-systeem in op "Uit" (⇒ 13).
- Als de huidige uitzendingstijden van timeropnamen elkaar overlappen [afgezien van of ze VPS/PDC (⇒ 30) bediend zijn], heeft het programma dat eerst start altijd voorrang en zal de opname van het latere programma pas nadat de eerste timeropname voltooid is beginnen.

## Een timerprogramma controleren, veranderen of wissen

- Zelfs als het apparaat is uitgeschakeld kunt u de timeropnamelijst weergeven door op [PROG/CHECK] te drukken.

### Druk op [PROG/CHECK].

#### Iconen

- ⊙ De timeropname-paraatstand is ingesteld.
- De opname van dit timerprogramma wordt nu uitgevoerd.
- ⊙ De tijden overlappen die van een ander timerprogramma. De opname van het timerprogramma met de latere begintijd zal beginnen nadat de opname van het timerprogramma met de vroegere begintijd klaar is.
- ⊖ U stopte een wekelijkse of dagelijkse timeropname. Het pictogram gaat uit de volgende keer wanneer het timerprogramma begint met opnemen.
- ⊞ De disc is vol dus het timerprogramma kon geen opname maken.
- ⊞ Het programma was beveiligd tegen kopiëren en werd dus niet opgenomen.
- ⊞ Het timerprogramma voerde de opname niet in zijn geheel uit omdat de disc vuil was of wegens een andere oorzaak.
- ⊞ Timerprogramma's ingesteld op Automatische vervangingsopname (⇒ 30).
- ⊞ Titels die op de vaste schijf zijn opgenomen (Afgebeeld tijdens het opnemen.)
- Vaste schijf** Het opnamestation is ingesteld op de vaste schijf
- DVD** Het opnamestation is ingesteld op DVD

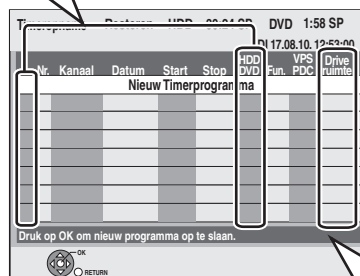

#### Meldingen die in de "Drive ruimte" kolom kunnen aangegeven.

- OK:** Dit verschijnt als de opname in de resterende ruimte past.
- **(Datum):** Opnamen die dagelijks of wekelijks worden gemaakt, worden aangegeven zolang opnamen gemaakt kunnen worden (maximaal een maand later dan de huidige tijd), gebaseerd op de resterende tijd op de disc.
- ! :** Het is mogelijk dat er niet op de disc kan worden opgenomen omdat:
  - er is niet voldoende ruimte over
  - het aantal mogelijke titels het maximum heeft bereikt.
  - Het timerprogramma wordt uitgeschakeld.
- Vrijlat.:** Timerprogramma's die via wisselopname op de vaste schijf zullen worden opgenomen.

### ■ Een timerprogramma veranderen

Druk op [▲, ▼] om het programma te selecteren en druk op [OK]. (⇒ 28, rechter kolom, stap 3)

### ■ Een timerprogramma wissen

Druk op [▲, ▼] om het programma te kiezen en druk dan op [DELETE \*].

U kunt een programma ook wissen door de volgende stappen uit te voeren

- 1 Druk op [▲, ▼] om het programma te kiezen en druk dan op [OPTION].
- 2 Druk op [▲, ▼] om "Wissen" te kiezen en druk dan op [OK].

### ■ De timeropnamelijst verlaten

Druk op [PROG/CHECK].

De programma's die niet opgenomen konden worden, zullen automatisch twee dagen later om 4 uur 's morgens van de timeropnamelijst gewist worden.

## Wisselopname

Wanneer het opnamestation "DVD" is en er onvoldoende resterende ruimte is, wordt het opnamestation automatisch overgeschakeld naar "HDD". Als er geen disc in de disclade is geplaatst, als niet op de disc kan worden opgenomen of als de timeropname begint tijdens het kopiëren, zal het opnamestation worden veranderd naar de vaste schijf.

- De DIRECT NAVIGATOR geeft aan bij welke programma's wisselopname werd toegepast ("↔" wordt afgebeeld). (⇒ 33).
- Als de resterende opnametijd op de vaste schijf onvoldoende is, zal zo veel mogelijk van het programma op de vaste schijf worden opgenomen.
- Wisselopname is niet geactiveerd wanneer u het programma opneemt met VPS/PDC en deze verlengd is zodat het niet langer op de disc past.

## Automatische vervangingsopname

### HDD

Als u een programma herhaaldelijk iedere dag of iedere week op de vaste schijf opneemt met behulp van een timeropname, zal het apparaat het nieuwe programma steeds over het oude programma heen opnemen.

Deze functie kan alleen worden gebruikt, indien wekelijks of dagelijks opnemen is ingesteld.

- 1 Druk op [PROG/CHECK].
- 2 Druk op [▲, ▼] om het programma te kiezen en druk dan op [OK].
- 3 Druk op [◀, ▶] om de "VERN." kolom te kiezen.
- 4 Druk op [▲, ▼] om "AAN" te kiezen en druk dan op [OK].

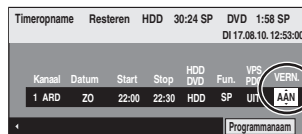

### Opmerking

- Als een programma dat is ingesteld op Automatische vervangingsopname beveiligd is, tijdens het afspelen vanaf de vaste schijf, of tijdens het kopiëren, zal het programma niet worden overschreven. In plaats daarvan zal het programma dat is ingesteld voor opnemen, worden opgeslagen als een afzonderlijk programma, en dit programma zal worden overschreven wanneer de volgende Automatische vervangingsopname wordt uitgevoerd.
- Afspeellijsten (Video) samengesteld uit programma's die werden opgenomen met Automatische vervangingsopname, zullen worden gewist tegelijk met de volgende keer automatisch vervangen.
- Als er niet genoeg ruimte op de vaste schijf is, is het mogelijk dat het programma niet geheel wordt opgenomen.

## VPS/PDC-functie

VPS (Videoprogramma Systeem) of PDC (Programma Afleveringsbediening) is een zeer handig systeem dat precies vanaf het begin tot het eind de TV-programma's opneemt die ingesteld zijn in timeropname, zelfs als de eigenlijke uitzendingtijd verschilt van de geprogrammeerde tijd wegens vertraagde start of verlenging van de programmaduur. Bovendien, als er een programma onderbroken is, omdat er bijvoorbeeld een speciale nieuwsuitzending tussenkomen, zal de opname automatisch op pauze gezet worden en weer verder opgenomen worden wanneer het programma weer verdergaat.

<p><b>Tijdens VPS/PDC-opname</b></p>	<ul style="list-style-type: none"> <li>• Gebruik VPS/PDC tijd voor het opnemen van TV-programma's.</li> <li>• Als een in een krant of tijdschrift vermeld programma twee SHOWVIEW-getallen heeft, gebruik dan het SHOWVIEW-getal voor VPS/PDC.</li> <li>• VPS/PDC wordt geactiveerd als dit apparaat in standby wordt gezet. Als dit apparaat ingeschakeld is, wordt het opnemen gestart en gestopt op de tijdstippen die u oorspronkelijk hebt ingesteld.</li> <li>• Stel "VPS/PDC" in op "UIT" wanneer de opnametijd niet VPS/PDC tijd is.</li> <li>• Een VPS/PDC opname wordt niet uitgevoerd wanneer de VPS/PDC tijd niet juist is, al scheelt het maar één minuut. Om de VPS/PDC tijd te weten te komen, kijkt u op teletekst, in de krant of in een ander blad.</li> <li>• Als u een timeropname heeft gemaakt m.b.v. het GUIDE Plus+ systeem, is de standaardinstelling voor Zwitserland "AAN". Om de "VPS/PDC" instelling (⇒ 28, rechter kolom, stap 3) te veranderen</li> </ul>
<p><b>Wanneer het VPS/PDC signaal wegvalt omdat het zendsignaal te zwak is. Wanneer een televisiezender niet het normale VPS/PDC signaal uitzendt.</b></p>	<p>Afhankelijk van de signalen die de televisiezenders uitzenden, is het mogelijk dat het VPS/PDC systeem niet goed werkt, ondanks dat "VPS/PDC" is ingesteld op "AAN". De timeropname zal op de normale manier worden uitgevoerd (zonder VPS/PDC), zelfs als deze werd geprogrammeerd voor VPS/PDC. In dit geval wordt, zelfs als de timeropname wordt uitgevoerd, de geprogrammeerde timeropname niet op dat betreffende tijdstip geannuleerd, maar om 4 uur 's morgens twee dagen later.</p>
<p><b>Als de begintijden van de programma's vermeld in kranten of tijdschriften op een later tijdstip veranderen.</b></p>	<p>Stel "VPS/PDC" in op "UIT" als u een programma programmeert waarvan de begintijd is veranderd.</p>

### Opmerking

- De bestuurstukken van de opnamen zouden in bepaalde gevallen niet correct opgenomen kunnen worden.

## Basisbedieningen

Druk op [GUIDE] om te schakelen tussen Landscape weergave en Portrait weergave.

Landscape weergave

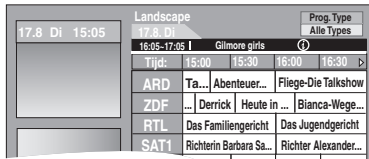

Portrait weergave

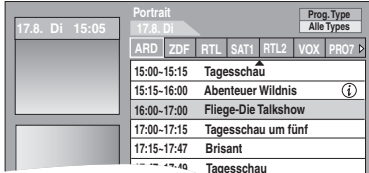

### ■ Van stations wisselen

**Landscape weergave**

- 1 Druk op [◀] tot de zenderlijst wordt geselecteerd.
- 2 Druk op [▲, ▼] om een zender te kiezen.

**Portrait weergave**

- 1 Druk op [▲] tot de zenderlijst wordt geselecteerd.
- 2 Druk op [◀, ▶] om een zender te kiezen.
- 3 Het huidige programma bekijken op het preview-scherm:  
– Druk op de “Rood” toets.  
Het huidige programma op het hele scherm bekijken:  
– Druk op [OK].

Druk op [GUIDE] om te wisselen tussen de Landscape-weergave en de Portrait-weergave.

### ■ Een programmalijst voor een andere dag bekijken.

- Spring 24 uur vooruit  
Druk op de “Groen”-knop om één dag vooruit te gaan.
- Spring 24 uur achteruit  
Druk op de “Rood” toets.  
U kunt alleen achteruitspringen tot de huidige datum.

### ■ Door de GUIDE Plus+-lijst navigeren

Druk op [▲, ▼, ◀, ▶].  
Alleen de huidige en toekomstige programma's worden afgebeeld.

### ■ Door de GUIDE Plus+-lijst bladeren

Druk op [^ v CH].

### ■ Programmegegevens zien.

(Programma's met het symbool ⓘ)

Aanvullende informatie voor deze programma's (zoals de programmanaam, programmaduur, uitzendtijd en een korte beschrijving enz.) is beschikbaar.

Druk op [ⓘ] om deze informatie af te beelden en te verbergen.

## Een programma kiezen uit de gewenste categorie

De Programmatype-functie laat u een GUIDE Plus+ lijst afbeelden die gesorteerd is per hoofdcategorie (bijv. Films, Sport). Elke hoofdcategorie zullen individuele subcategorieën bevatten. De GUIDE Plus+ lijst voor de geselecteerde hoofdcategorie verschijnt alleen in de Portrait weergave.

- 1 Druk op de “Blauwe” knop om de lijst van hoofdcategorieën af te beelden.
- 2 Druk op [▲, ▼] om de gewenste hoofdcategorie te selecteren.

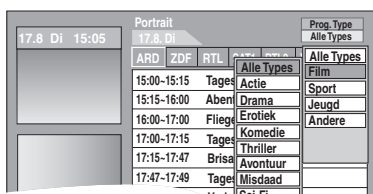

Het submenu voor de geselecteerde hoofdcategorie verschijnt. Voorbeeld: Druk op [▲, ▼] om de hoofdcategorie Films te selecteren.  
De subcategorie verschijnt met verschillende filmcategorieën.

- 3 Druk op [◀] om naar het subcategoriemenu te gaan.
- 4 Druk op [▲, ▼] om uw selectie te maken.
- 5 Druk op [OK].



Er zal een lijst verschijnen met alle programma's van de geselecteerde hoofdcategorie en de geselecteerde subcategorie.

- 6 Druk op [▲, ▼] om door de GUIDE Plus+ lijst te lopen.

Als u het station wilt veranderen, op [▲] drukken totdat de stationlijst naar voren gehaald wordt en druk dan op [◀, ▶]. De GUIDE Plus+ lijst verschijnt voor de geselecteerde categorieën voor dit station.

## De gewenste programma's in de GUIDE Plus+-lijst zoeken aan de hand van woorden

Voer een woord in waarmee u wilt zoeken naar titels en gegevens in de GUIDE Plus+-lijst. Zodra u een programma vindt dat u aanspreekt, kunt u het opnemen.

- 1 Druk op [OPTION].



- 2 Druk op [▲, ▼] om “Vrije Woord Zoeken” te selecteren en druk op [OK].

- 3 Voer het woord in waarnaar u wilt zoeken en stel het in.

Invoermethode ⇒ 50, Tekst invoeren

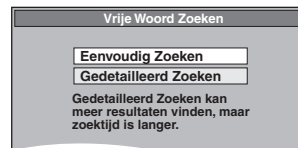

- 4 Druk op [▲, ▼] om “Eenvoudig Zoeken” of “Gedetailleerd Zoeken” te selecteren en druk op [OK].

- Met “Eenvoudig Zoeken” doorzoekt u alleen de programmanamen.
- Met “Gedetailleerd Zoeken” doorzoekt u alle informatie over de programma's. Het zoeken van het gewenste timerprogramma neemt mogelijk meer tijd in beslag.

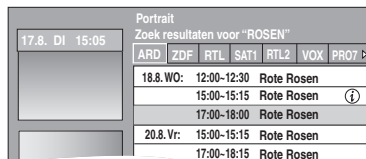

Het zoekresultaat wordt weergegeven.

- 5 Druk op [▲, ▼] om het programma te selecteren en druk op [OK].

Het “Timeropname”-scherm wordt weergegeven. (⇒ 21, Timeropname, stap 3)

Terugkeren naar het vorige scherm\*

Druk op [RETURN ↵].

\* Het gaat mogelijk terug naar het GUIDE Plus+-scherm.

Het scherm verlaten

Druk op [EXIT].

- Programma's zoeken op basis van de naam van de opgenomen titels (⇒ 39)

- WMA-bestanden kunnen alleen gespeeld worden op model DMR-EH63.

## Operatie tijdens afspelen

- Afhankelijk van de media zijn sommige bewerkingen misschien niet mogelijk.

<b>Stoppen</b>	<p><b>Druk op [■].</b> Het punt waarop wordt gestopt wordt onthouden.</p> <p><b>Weergave-hervattingsfunctie</b> Druk op [▶] (PLAY) om het afspelen vanaf dit punt te hervatten.</p> <p><b>Punt waarop gestopt is</b></p> <ul style="list-style-type: none"> <li>• Als er meerdere keren op [■] gedrukt wordt, wordt de positie in sommige gevallen gewist.</li> <li>• <b>(Behalve HDD)</b> De positie wordt gewist als de disclade wordt geopend.</li> <li>• <b>CD VCD</b> en <b>WMA/MP3/DivX</b>: De positie wordt gewist zodra het toestel wordt uitgezet.</li> </ul>
<b>Pauseren</b>	<p><b>Druk op [⏏].</b> Druk nog een keer op [⏏] of druk op [▶] (PLAY) om het afspelen te hervatten.</p>
<b>Zoeken</b>	<p><b>Druk op [◀◀] of [▶▶].</b></p> <ul style="list-style-type: none"> <li>• De snelheid neemt toe in 5 stappen. (<b>+R</b> <b>+R DL</b> <b>+RW</b> maximaal 3 stappen)</li> <li>• Druk op [▶] (PLAY) om het afspelen te hervatten.</li> <li>• U hoort alleen geluid tijdens het eerste niveau voor de zoeksnelheid in voorwaartse richting. <b>CD</b> en <b>WMA/MP3</b>: Tijdens alle zoekniveaus is geluid hoorbaar.</li> <li>• <b>DivX</b>: Er wordt geen geluid voortgebracht tijdens alle niveaus voor de zoeksnelheid.</li> </ul>
<b>Springen</b>	<p><b>Druk tijdens afspelen of in de pauzestand op [◀◀] of [▶▶].</b> Ga naar de titel, hoofdstuk of track die u wilt afspelen.</p> <ul style="list-style-type: none"> <li>• Telkens wanneer op de toets wordt gedrukt, wordt een selectie verder gegaan.</li> <li>• <b>DivX</b>: Druk op [◀◀] om terug te keren naar het begin van de titel die op dit moment wordt afgespeeld.</li> </ul>
<b>Beginnen bij een gekozen titel</b>	<p><b>Druk op de cijfertoetsen.</b> Het afspelen begint bij de gekozen titel, hoofdstuk of track.</p> <ul style="list-style-type: none"> <li>• <b>HDD</b> en <b>DivX</b> Bijv. 5: [0] ⇒ [0] ⇒ [5] 15: [0] ⇒ [1] ⇒ [5]</li> <li>• <b>WMA/MP3</b> Bijv. 5: [0] ⇒ [0] ⇒ [0] ⇒ [5] 15: [0] ⇒ [0] ⇒ [1] ⇒ [5]</li> <li>• Andere discs Een 2-cijferig nummer invoeren Bijv. 5: [0] ⇒ [5] 15: [1] ⇒ [5]</li> <li>• Dit werkt alleen bij sommige schijven als ze zijn gestopt (het scherm rechts wordt op de televisie getoond).</li> <li>• <b>VCD</b> (met PBC weergaveregeling) Als u op de cijfertoetsen drukt terwijl het apparaat in de stopstand staat (het bovenstaande scherm wordt op de televisie afgebeeld), kunt u de functie PBC annuleren. (De verstreken speelduur wordt op de display van het apparaat weergegeven.)</li> </ul>
<b>Quick View</b>	<p><b>Houd [▶] (PLAY/×1.3) ingedrukt.</b> De afspeelsnelheid is hoger dan normaal.</p> <ul style="list-style-type: none"> <li>• Druk nog een keer op de toets om terug te keren naar de normale afspeelsnelheid.</li> </ul>
<b>Vertraagde weergave</b>	<p><b>Druk in de pauzestand op [◀◀] of [▶▶].</b> De snelheid neemt toe in 5 stappen.</p> <ul style="list-style-type: none"> <li>• Druk op [▶] (PLAY) om het afspelen te hervatten.</li> <li>• <b>VCD</b> Alleen in voorwaartse richting [▶▶].</li> <li>• Het apparaat gaat in de pauzestand als er gedurende ongeveer 5 minuten beelden in slow-motion worden afgespeeld. (exclusief <b>DVD-V VCD</b>).</li> </ul>



## Beeld-voor-beeld

**HDD RAM -R**  
**-R DL -RW(V)**  
**+R**  
**+R DL +RW**  
**DVD-V**  
**-RW(VR) VCD**

## Druk in de pauzestand op [◀] (◀◀) of [▶] (▶▶).

- Telkens wanneer op de toets wordt gedrukt, wordt een beeld verder gegaan.
- Houd de toets ingedrukt om de beelden achter elkaar in voor- of achterwaartse richting weer te geven.
  - Druk op [▶] (PLAY) om het afspelen te hervatten.
  - **VCD** Alleen in voorwaartse richting [▶] (▶▶).

## De opgegeven tijd verspringen (Time Slip)

**HDD RAM**  
**-R -R DL**  
**-RW(V) +R**  
**+R DL**  
(Deze functie werkt niet met gefinaliseerde discs.)  
**+RW -RW(VR)**

### 1 Druk op [TIME SLIP]. 2 Druk op [▲, ▼] om de tijd te kiezen en druk dan op [OK].

Het afspelen springt naar de opgegeven tijd.

- Bij enkele malen indrukken van [▲, ▼] wordt de tijd telkens met een interval van 1 minuut verhoogd [▲] of verlaagd [▼]. (Indrukken en vasthouden voor een interval van 10 minuten.)

Dit gaat automatisch uit na ongeveer 5 seconden. Druk nogmaals op [TIME SLIP] om het scherm nogmaals te tonen.

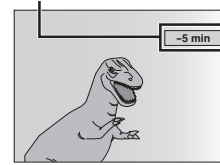

## Handmatig springen

**HDD RAM**  
**-R -R DL**  
**-RW(V) +R**  
**+R DL**  
(Deze functie werkt niet met gefinaliseerde discs.)  
**+RW -RW(VR)**

### Functie voor 1 minuut overslaan: Druk op [MANUAL SKIP +60s].

Telkens wanneer u op de toets drukt, wordt het afspelen ongeveer 1 minuut verder vervolgd.

### Functie voor 10 seconden terugspringen: Druk op [MANUAL SKIP -10s].

Telkens wanneer u op de toets drukt, wordt het afspelen ongeveer 10 seconden teruggespeeld (en hernomen).

## Hoofdstuk creëren

(⇒ 42, Hoofdstuk)  
**HDD RAM**

### Druk op [CHAPTER].

De hoofdstukken worden gesplitst op het punt waar de toets wordt ingedrukt.

- Druk op [◀◀, ▶▶] om naar het begin van een hoofdstuk te springen.
- Er kunnen geen hoofdstukken gecreëerd worden tijdens EXT LINK stand-by.

## Het geluid veranderen tijdens afspelen

### Druk op [AUDIO].

**HDD RAM -RW(VR) VCD** en **DivX**  
L R → L → R



Bijv.: "L R" wordt gekozen

### DVD-V

U kunt het geluidskanaalnummer veranderen door enkele malen op de toets te drukken. Hiermee kunt u instellingen veranderen zoals de taal van het geluidsspoor (⇒ 60, Soundtrack).



Bijv.: Engels is gekozen.

### Opmerking

- In de volgende gevallen kunt u het type geluid niet veranderen.
- Wanneer er een DVD-R, DVD-R DL, DVD-RW (DVD-Video formaat), +R, +R DL of +RW disc in de disclade is en het DVD-station is gekozen.
  - Wanneer de opnamefunctie XP is en "Geluidsfunctie voor XP-opname" is ingesteld op "LPCM" (⇒ 66).
  - Wanneer "Opname voor Hoge-snelheidskopie" is ingesteld op "Aan" (De standaardinstelling is "Aan". ⇒ 65).



**HDD RAM -R -R DL -RW(V) +R +R DL +RW -RW(VR)**  
 U kunt ook de opgenomen titels snel vinden en deze makkelijk spelen. U kunt de titels ook sorteren of de Titelgroepen bewerken.

## 1 Druk op [DIRECT NAVIGATOR].

**HDD RAM** Als "VIDEO" niet geselecteerd is, op de "Rood" knop drukken om "VIDEO" te selecteren.

## 2 Druk op [▲, ▼, ◀, ▶] om de titel te kiezen en druk dan op [OK].

U kunt de titels ook met de cijfertoetsen kiezen (alleen Alle titels).

Bijv. **HDD**  
 5: [0] ⇒ [0] ⇒ [5]    15: [0] ⇒ [1] ⇒ [5]  
 115: [1] ⇒ [1] ⇒ [5]

Bijv. **RAM -R -R DL -RW(V) +R +R DL +RW -RW(VR)**  
 5: [0] ⇒ [5]    15: [1] ⇒ [5]

### Andere pagina's weergeven

Druk op [▲, ▼, ◀, ▶] om "Vorige" of "Volgende" te kiezen en druk dan op [OK].

• U kunt op [◀◀, ▶▶] drukken om andere pagina's weer te geven.

### Het scherm verlaten

Druk op [DIRECT NAVIGATOR].

### Pictogrammen op het scherm van DIRECT NAVIGATOR

- Neemt nu op.
- 🔒 Titel is beveiligd.
- 📄 Titel die niet is opgenomen als gevolg van opnamebeveiliging (digitale uitzending, enz.)
- ✕ Titel kan niet worden afgespeeld (Bij het kopiëren van een titel naar de vaste schijf of als de gegevens beschadigd zijn, enz.)
- ➔ Titels die op de vaste schijf zijn opgenomen (⇒ 30, Wisselopname)
- 📄 Titel met de beperking "Eenmaal opnemen toegestaan" (⇒ 84, CPRM)
- 📁 Titelgroepen (Alleen **HDD**)
- ▶ Een titel die is opgenomen maar nog niet is afgespeeld (uitsluitend **HDD**)
- NTSC (NTSC) Titel is opgenomen met een ander codeersysteem dan dat van het televisiesysteem dat nu is gekozen op het apparaat.
- PAL (PAL) • Wijzig de instelling "TV-systeem" op dit apparaat naar wens (⇒ 67).

## Kiezen van de weergavevorm van de DIRECT NAVIGATOR

"Gegroepede titels"/"Alle titels" **HDD**  
 "Tabel-display"/"Thumbnail-display"

- ① Terwijl het DIRECT NAVIGATOR scherm wordt weergegeven Druk op [OPTION].
- ② Druk op [▲, ▼] om het onderdeel te kiezen en druk dan op [OK]. Bijv.

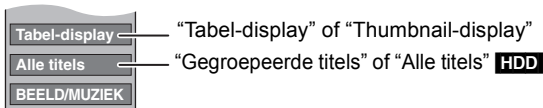

### Gegroepede titels scherm

Twee of meer titels die opgenomen zijn in de Dagelijkse/wekelijkse timeropnamefunctie zijn samengebundeld en worden als één item afgebeeld.

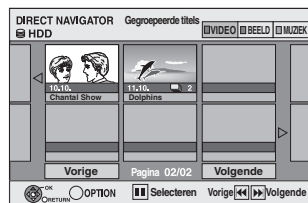

(in Thumbnail-display)

Selecteer het item dat gemarkeerd is met en druk dan op [OK] om ge bundelde titels af te beelden.

### Alle titels scherm

Doet alle titels afbeelden.

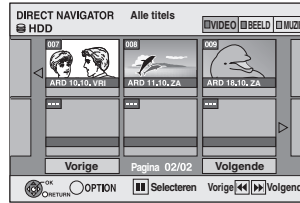

(in Thumbnail-display)

## Om de titels te sorteren voor makkelijk zoeken

**HDD** (Alle titels scherm alleen in Tabel-display)

Deze functie is handig wanneer u uit een groot aantal titels een titel zoekt om af te spelen.

- ① Druk op [OPTION].
- ② Druk op [▲, ▼] om "Sorteren" te kiezen en druk dan op [OK].
- ③ Druk op [▲, ▼] om het onderdeel te kiezen en druk dan op [OK]. Als u een ander onderdeel kiest dan "Nr."
  - Het DIRECT NAVIGATOR scherm zal weer verschijnen wanneer het afspelen van de gekozen titel is afgelopen. (U kunt niet ononderbroken titels achter elkaar afspelen.)
  - De overslaanfunctie en Time Slip werken alleen bij de titel die nu wordt afgespeeld.
  - Als u het DIRECT NAVIGATOR-scherm verlaat, of overschakelt naar een ander DIRECT NAVIGATOR-scherm, zal het soort geannuleerd worden.

## Om gegroepede titels te spelen **HDD**

- ① Druk op [▲, ▼, ◀, ▶] om de groep te selecteren en druk dan op [OK].
- ② Druk op [▲, ▼, ◀, ▶] om de titel te kiezen en druk dan op [OK].

## Om de titelgroep te bewerken **HDD**

**HDD** (Gegroepede titels alleen op het scherm)

- ① Druk op [▲, ▼, ◀, ▶] om een titel of een groep te selecteren en druk dan op [II]. Een V-markering wordt afgebeeld. Herhaal deze stap totdat u alle nodige titels selecteert.
  - Druk op [II] om te annuleren.
- ② Druk op [OPTION].
- ③ Druk op [▲, ▼] om de instelling te kiezen en druk dan op [OK].



### Groep creëren:

Druk op [◀, ▶] om "Creëren" te kiezen en druk dan op [OK].

De geselecteerde titels zij gebundeld om en groep te vormen.

### Groepering vrijg.:

Druk op [◀, ▶] om "Vrijgeven" te kiezen en druk dan op [OK].

- Wanneer een titelgroep geselecteerd is, worden alle titels in deze groep vrijgegeven.
- Wanneer er een titel in een groep geselecteerd is, wordt de titel van de groep vrijgegeven.

## ■ Wat de groepnaam betreft

De naam van de eerste titel in de groep wordt gebruikt als de groepnaam.

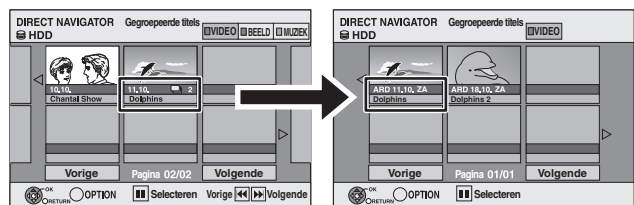

### Om de groepnaam te veranderen

- 1 Druk op [▲, ▼, ◀, ▶] om de groep te selecteren en druk dan op [OPTION].
  - 2 Druk op [▲, ▼] om "Bewerken" te kiezen en druk dan op [OK].
  - 3 Druk op [▲, ▼] om "Naam invoeren" te kiezen en druk dan op [OK].
  - 4 Voer de naam in. (⇒ 50, Tekst invoeren)
- Zelfs als de groepnaam veranderd wordt, zullen de titelnamen in de groep niet veranderd worden.

### Opmerking

Deze functie is alleen beschikbaar voor video's en niet voor muziek of stilstaande beelden.

- **Opmerkingen/instructies met betrekking tot SD-kaarten en het SD-station zijn alleen van toepassing op model DMR-EH63.**
- **WMA-bestanden kunnen alleen gespeeld worden op model DMR-EH63.**

## Het menuscherm

**-R -R DL CD SD**

- 1 Plaats de disc of de SD-kaart.
- 2 Als het menuscherm verschijnt, drukt u op [▲, ▼] om het onderdeel te kiezen en dan drukt u op [OK].  
bijv. **CD SD**

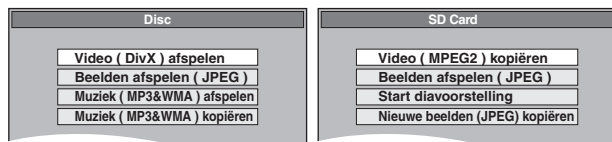

**USB**

- 1 Plaats het USB-geheugen.
- 2 Druk op [▲, ▼] om een bestandstype te kiezen en dan drukt u op [OK].  
Bijv.

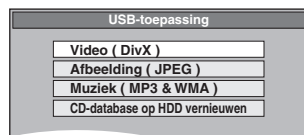

- 3 Als het menuscherm verschijnt, drukt u op [▲, ▼] om het onderdeel te kiezen en dan drukt u op [OK].  
Bijv. Beeld

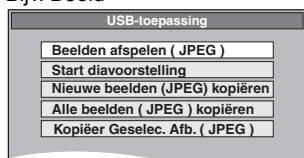

## ■ Het menu afbeelden met FUNCTION MENU Display

Bijv. een bestand kiezen om af te spelen

**-R -R DL CD USB SD**

- 1 Druk verschillende keren op [RETURN ↵] om het menu te verlaten.
- 2 Druk op [FUNCTION MENU].
- 3 **-R -R DL CD SD**
  - ① Druk op [▲, ▼] om "Weergave" te kiezen en druk dan op [OK].
  - ② Druk op [▲, ▼] om een bestandstype te kiezen en druk dan op [OK].

**USB**

- ① Druk op [▲, ▼] om "Drive kiezen" te kiezen en druk dan op [OK].
- ② Druk op [▲, ▼] om "USB" te kiezen en druk dan op [OK].
- ③ Druk op [▲, ▼] om een bestandstype te kiezen en druk dan op [OK].
- ④ Druk op [▲, ▼] om het onderdeel te kiezen ("Video-Wiedergabe ( DivX )", "JPEG-Bilder anzeigen" of "Musik-Wiedergabe ( MP3&WMA )") en druk dan op [OK].

## DivX-video-inhoud spelen

**-R -R DL CD USB**

### OVER DIVX VIDEO:

DivX® is een digitaal videoformaat gemaakt door DivX, Inc. Dit is een officieel DivX Certified apparaat dat DivX-video afspelt. Bezoek [www.divx.com](http://www.divx.com) voor meer informatie en software tools voor het naar DivX-video omzetten van uw bestanden. U kunt DivX video-inhoud spelen met een computer op DVD-R, DVD-R DL, CD-R/CD-RW en USB-geheugen.

## 1 Laat het DivX Menu scherm verschijnen.

(⇒ links, Het menuscherm)

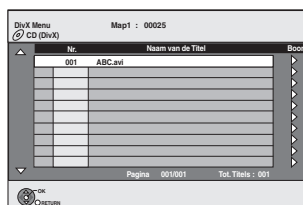

Weergave-hervattingsfunctie (⇒ 32)

- Bestanden worden behandeld als titels.
- Druk op [▶] (PLAY) als het DivX Menu scherm niet afgebeeld wordt.

## 2 Druk op [▲, ▼] om de titel te kiezen en druk dan op [OK].

Het afspelen begint bij de gekozen titel.

- U kunt de titel ook met de cijfertoetsen kiezen.

Bijv.  
5: [0] ⇒ [0] ⇒ [5]  
15: [0] ⇒ [1] ⇒ [5]

### Het afspelen stoppen

Druk op [■].

### Andere pagina's weergeven

Druk op [◀◀, ▶▶].

### Het scherm verlaten

Druk op [DIRECT NAVIGATOR].

### Opmerking

- Beeldformaten die op het moment van opname worden ingesteld, kunnen voorkomen dat het beeld in de juiste beeldverhouding wordt afgebeeld. Het is mogelijk dat u de beeldverhouding kunt instellen op de televisie.
- Achtereenvolgend afspelen is niet mogelijk.
- Afspelen is niet mogelijk als op de vaste schijf of het DVD-station wordt opgenomen.

## Een map zoeken met behulp van het boomstructuurscherm

### 1 Terwijl de bestandslijst afgebeeld wordt Op [▶] drukken terwijl er een titel naar voren gehaald wordt om het boomscherm te doen afbeelden.

M: Aantal geselecteerde mappen/ totaal aantal mappen inclusief DivX title.

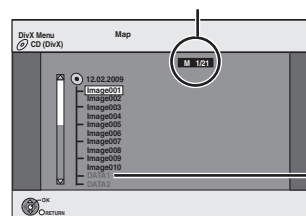

U kunt geen mappen kiezen waarin geen compatibele bestanden

### 2 Druk op [▲, ▼] om een map te kiezen en druk dan op [OK].

De bestandslijst voor de map verschijnt.

### Terugkeren naar het vorige scherm

Druk op [RETURN ↵].

## Over DivX VOD-materiaal

-R -R DL CD

### OVER DIVX VIDEO-ON-DEMAND:

Dit DivX Certified® apparaat moet geregistreerd zijn voor het afspelen van DivX Video-on-Demand (VOD)-materiaal. Om de registratiecode te genereren, de DivX VOD-sectie in het menu van het apparaat opzoeken. Ga naar vod.divx.com met deze code om het registratieproces te beëindigen en meer te weten te komen over DivX VOD.

**Geef de registratiecode van het apparaat weer.**  
(⇒ 69, "DivX Registratie" op het tabblad "Overige")



DivX Registratie scherm vóór registratie

10 alfanumerieke tekens

- Na de eerste keer afspelen van DivX VOD-materiaal, wordt de registratiecode niet afgebeeld.
- Als u DivX VOD-materiaal aanschaf met behulp van een andere registratiecode dan die van dit apparaat, kunt u dit materiaal niet afspelen.

### De registratie van het apparaat annuleren

(⇒ 69, DivX Registratie)

Druk op [◀, ▶] om "Ja" te kiezen in "DivX Registratie". Gebruik de registratieverwijderingscode om de registratie te annuleren in www.divx.com.

### Over DivX-materiaal die een beperkt aantal keren kan worden afgespeeld

Bepaald DivX VOD-materiaal kan slechts een beperkt aantal keren afgespeeld worden. Als u dit materiaal afspeelt, worden het aantal keren dat het al afgespeeld is en het aanvankelijk afspelbaar aantal keren afgebeeld.

- Het resterende aantal keren dat u het materiaal nog kunt afspelen neemt elke keer dat een programma afgespeeld wordt af. Als u echter afspeelt vanaf het punt waar het afspelen eerder stopgezet werd, neemt het aantal keren dat u het materiaal nog kunt afspelen niet af dankzij de weergave-hervattingsfunctie.

## Muziekbestanden afspelen

-R -R DL CD USB

U kunt **WMA-/MP3**-bestanden afspelen die u met behulp van een computer op een DVD-R, DVD-R DL, CD-R/CD-RW en op een USB-geheugen hebt opgenomen.

- Tijdens het opnemen op kopiëren van gegevens kunt u geen MP3- of WMA-bestanden afspelen die op het USB-geheugen staan.

### 1 Laat het MP3&WMA-menu of MP3-menu scherm verschijnen.

(⇒ 34, Het menuscherm)

**G:**Groepnummer  
**T:**Tracknummer in de groep  
**TOTAAL:**  
Tracknummer/Totaal  
aantal tracks in alle groepen

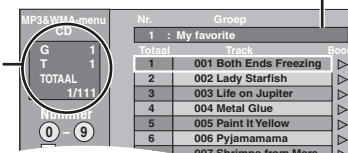

- De bestanden worden als tracks en de mappen worden als groepen behandeld.

### 2 Druk op [▲, ▼] om de track te kiezen en druk dan op [OK].

Het afspelen begint bij de gekozen track.

- "☞" geeft de track aan die nu wordt afgespeeld.
- U kunt de track ook met de cijfertoetsen kiezen.

Bijv. 5: [0] ⇒ [0] ⇒ [0] ⇒ [5]  
15: [0] ⇒ [0] ⇒ [1] ⇒ [5]

### Het afspelen stoppen

Druk op [■].

### Andere pagina's weergeven

Druk op [◀◀, ▶▶].

### Het scherm verlaten

Druk op [DIRECT NAVIGATOR].

### Een groep zoeken met behulp van het boomstructuurscherm

#### 1 Terwijl de bestandslijst afgebeeld wordt Druk op [▶] terwijl er een track naar voren gehaald wordt om het boomscherm af te beelden.

#### Gekozen groepnummer/Totaal aantal groepen

Als er geen tracks in de groep zitten, wordt "--" aangegeven als groepnummer.

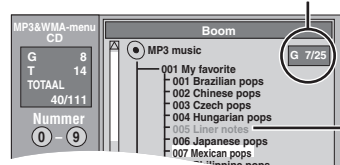

U kunt geen groepen kiezen waarin geen compatibele bestanden zitten.

#### 2 Druk op [▲, ▼, ◀, ▶] om een groep te kiezen en druk dan op [OK].

De bestandslijst voor de groep verschijnt.

### Terugkeren naar het vorige scherm

Druk op [RETURN ↵].

- Opmerkingen/instructies met betrekking tot SD-kaarten en het SD-station zijn alleen van toepassing op model DMR-EH63.

## Stilstaande beelden afspelen

HDD RAM -R -R DL CD USB SD

- U kunt geen stilstaande beelden spelen tijdens het opnemen of kopiëren.
- Een SD-Kaart plaatsen en verwijderen **EH63** (⇒ 18)

### 1 Laat het Albumoverzicht scherm verschijnen.

-R -R DL CD USB SD  
(⇒ 34, Het menuscherm)

HDD RAM

- Terwijl deze gestopt is
- 1 Druk op [DRIVE SELECT] om de drive te selecteren.
  - 2 Druk op [DIRECT NAVIGATOR].  
Als "BEELD" niet geselecteerd is, op de "Groen" knop drukken om "BEELD" te selecteren.

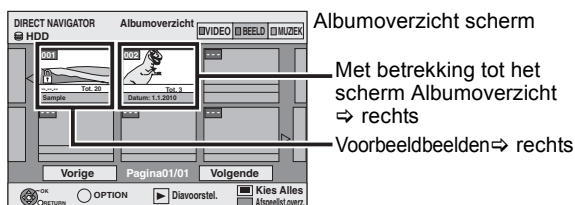

Pictogrammen op het scherm van DIRECT NAVIGATOR

- Beelden en mappen beveiligd
- Een album dat nog niet is bekeken (HDD RAM)

#### Andere pagina's weergeven

- Druk op [▲, ▼, ◀, ▶] om "Vorige" of "Volgende" te kiezen en druk dan op [OK].
- U kunt op [◀◀, ▶▶] drukken om andere pagina's weer te geven.

### 2 Druk op [▲, ▼, ◀, ▶] om het album te kiezen en druk dan op [OK].

U kunt het album ook met de cijfertoetsen kiezen. Bijv.

- 5: [0] ⇒ [0] ⇒ [5]  
15: [0] ⇒ [1] ⇒ [5]  
115: [1] ⇒ [1] ⇒ [5]

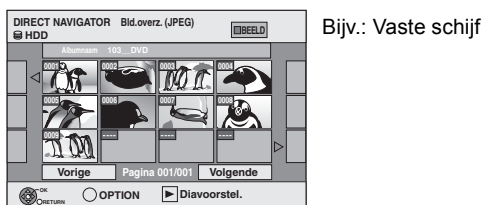

### 3 Druk op [▲, ▼, ◀, ▶] om het stilstaande beeld te kiezen en druk dan op [OK].

U kunt de stilstaande beelden ook met de cijfertoetsen kiezen. Bijv.

- 5: [0] ⇒ [0] ⇒ [0] ⇒ [5]      115: [0] ⇒ [1] ⇒ [1] ⇒ [5]  
15: [0] ⇒ [0] ⇒ [1] ⇒ [5]      1115: [1] ⇒ [1] ⇒ [1] ⇒ [5]

- Druk op [◀, ▶] om het vorige of volgende stilstaande beeld weer te geven.
- Handige functies tijdens het afspelen van stilstaande beelden (⇒ 37)

#### Om terug te keren naar het Albumoverzicht -scherm of Bld.overz. ( JPEG ) -scherm

Druk op [RETURN ⇨].

#### Het scherm verlaten

Druk op [DIRECT NAVIGATOR].

### Met betrekking tot het scherm Albumoverzicht

Stilstaande beelden gekopieerd vanaf USB-geheugens en SD-kaarten worden op de vaste schijf of DVD-RAM gegroepeerd op opnametijd.

U kunt deze stilstaande beelden schikken en een album maken (⇒ 46).

HDD RAM  
Gegroepeerd op datum

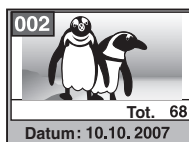

Aantal stilstaande beelden/  
Opnamedatum

HDD RAM -R -R DL CD USB SD  
Album

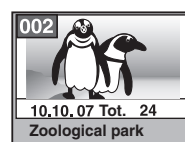

Opnamedatum/Aantal stilstaande  
beelden/Albumnaam

- Afhankelijk van de digitale camera, de bewerkingssoftware op de computer, enz., kan de informatie over de opnamedatum niet worden afgebeeld. In dat geval wordt de datum afgebeeld als [--.--].

#### Opmerking

##### Voorbeeldbeelden

- Voorbeelden van JPEG-beelden zijn vooraf geïnstalleerd op de vaste schijf van dit apparaat. U kunt ze afspelen of ze als diavoorstelling (⇒ hieronder) weergeven. Als u voorbeeldbeelden wilt wissen, dient u eerst "Wisbeveiliging" uit te voeren en vervolgens kunt u ze wissen. (⇒ 46)

## Start diavoorstell.

HDD RAM -R -R DL CD USB SD

U kunt de stilstaande beelden een voor een weergeven met een constant tijdsinterval en uw favoriete muziek.

### 1 Terwijl het Albumoverzicht (Afspeellijst (Beeld)) scherm wordt weergegeven

Druk op [▲, ▼, ◀, ▶] om het gewenste beeld te kiezen.

### 2 Druk op [▶] (PLAY).

U kunt de Diavoorstelling ook starten door op [OPTION] te drukken en vervolgens op [▲, ▼] te drukken om "Start diavoorstell." te kiezen en dan op [OK] te drukken.

#### Om meerdere albums te kiezen voor het starten van de Diavoorstelling:

- 1 Druk op [▲, ▼, ◀, ▶] om het album te kiezen.
- 2 Druk op [■].  
Er verschijnt een afvinkteken.  
• Druk opnieuw op [■] om de keuze te annuleren.
- 3 Herhaal stappen ①-② totdat u alle gewenste albums gekozen heeft.
- 4 Voer stap 2 uit.

#### Om alle albums te kiezen voor het starten van de Diavoorstelling:

- 1 Druk op [■] in stap 1.
- 2 Druk op om [◀, ▶] om "Ja" te selecteren en druk op [OK].
- 3 Voer stap 2 uit.

USB SD

#### Om de Diavoorstelling op het menuscherm te starten:

- 1 Steek het USB-geheugen of de SD-kaart erin.  
Het menu wordt automatisch weergegeven. (⇒ 34)
- 2 Druk op [▲, ▼] om "Start diavoorstell." te kiezen en druk dan op [OK].

#### Opmerking

- Beispieltitel wordt gekozen als standaard Soundtrack, die afgespeeld wordt met de Diashow. Zie "Diashow-Einstell." om de Soundtrack uit te zetten of te veranderen. (⇒ 37)

## Handige functies tijdens het afspelen van stilstaande beelden

### Diashow-Einstell.

Terwijl het Albumoverzicht (Afspeellijst (Beeld)) scherm wordt weergegeven (⇒ 36)

- 1 Druk op [OPTION].
- 2 Druk op [▲, ▼] om "Diashow-Einstell." te kiezen en druk dan op [OK].
- 3 Druk op [▲, ▼] om "Bildeinstellingen" of "Soundtrack-Einstellingen" te kiezen en druk dan op [OK].
- 4 Druk op [▲, ▼] om het onderdeel te kiezen en druk dan op [◀, ▶] om de instelling te kiezen. Na het beëindigen van de instellingen, drukt u op [▲, ▼, ▶, ▶] om "Instellen" te selecteren en vervolgens drukt u op [OK].

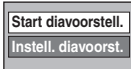

#### Bildeinstellingen

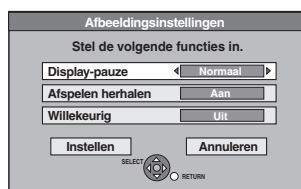

- Display-pauze: Selecteert het gewenste interval. ("Normaal", "Lang" of "Kort")
- Afspelen herhalen: Selecteert "Aan" om beelden in het geselecteerde album herhaaldelijk af te spelen.
- Willekeurig: Selecteert "Aan" om beelden in het geselecteerde album in een willekeurige volgorde af te spelen.

#### Soundtrack-Einstellingen

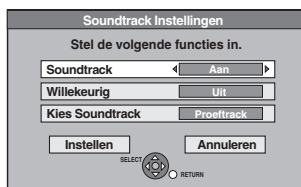

- Soundtrack: Selecteert "Aan" om de Diashow met Soundtrack af te spelen. Selecteert "Uit" om Diashow zonder Soundtrack af te spelen.
- Willekeurig: Selecteert "Aan" om de Soundtrack in een willekeurige volgorde af te spelen.
- Kies Soundtrack:

- ① Druk op [▲, ▼] om "Kies Soundtrack" te kiezen en druk dan op [OK].
- ② Druk op [▲, ▼] om de opslagbestemming te kiezen van de Soundtrack en druk dan op [OK].
  - "Beispieltitel" is Soundtrack vooraf geïnstalleerd op de vaste schijf.
- ③ Druk op [▲, ▼] om een album als Soundtrack te kiezen en druk dan op [OK] als u niet de "Beispieltitel" kiest.

#### Opmerking

- Muziekalbums op de vaste schijf, een disc en een USB-geheugen kunnen gebruikt worden als Diavoorstelling Soundtrack. Als u echter stilstaande beelden selecteert op een disc of een USB-geheugen voor de diavoorstelling, kunnen er geen muziekalbums op dezelfde media gebruikt worden als Soundtrack. (Ook al kiest u een muziekalbum op dezelfde media, wordt de muziek niet afgespeeld.)
- "Beispieltitel" kan niet gewist of in andere bestanden veranderd worden.
- "Kies Soundtrack" instelling keert terug naar "Beispieltitel" wanneer u media waarop een gespecificeerde Soundtrack opgenomen is verwijdert of gespecificeerde Soundtrackbestanden wist.
- DTS-CD kan niet afgespeeld worden als Diavoorstelling Soundtrack.

## NAAR RECHTS drn./NAAR LINKS draaien

Tijdens weergave

- 1 Druk op [OPTION].
- 2 Druk op [▲, ▼] om "NAAR RECHTS drn." of "NAAR LINKS draaien" te kiezen en druk dan op [OK].



- De informatie voor het draaien wordt niet in het geheugen opgeslagen.
  - R R DL CD USB Stilstaande beelden
  - Wanneer de disc, de kaart of het album is beveiligd
  - Bij afspelen op andere apparatuur
  - Bij het kopiëren van beelden
  - Bij het wijzigen van de datum
- Als u de SD-Kaart verwijdert terwijl het DIRECT NAVIGATOR-scherm wordt getoond, kan het zijn dat de beeldrotatie-informatie niet goed wordt opgeslagen. Sluit eerst het DIRECT NAVIGATOR-scherm en verwijder vervolgens de SD-Kaart.

## Inzoomen/Uitzoomen

Tijdens weergave

- 1 Druk op [OPTION].
- 2 Druk op [▲, ▼] om "Inzoomen" te kiezen en druk dan op [OK].



- Om terug te keren naar de oorspronkelijke grootte drukt u in stap 2 op [▲, ▼] om "Uitzoomen" te kiezen en dan drukt u op [OK].
- Bij het inzoomen kan het beeld worden afgesneden.
- De informatie voor de vergroting wordt niet in het geheugen opgeslagen.
- De "Inzoomen/Uitzoomen" functie is alleen beschikbaar bij stilstaande beelden die kleiner zijn dan 640 × 480 pixels.

## Eigenschappen

Tijdens weergave

- Druk tweemaal op [STATUS].

Bijv.: Vaste schijf

18:53:50 11.10.  
Map-beeld Nr. 103 - 0006  
Datum 1.1.2010 Nr. 3 / 9

Opnamedatum

Het scherm met de beeldeigenschappen sluiten

Druk op [STATUS].

#### Opmerking

- "NAAR RECHTS drn./NAAR LINKS draaien" of "Inzoomen/Uitzoomen" werkt niet tijdens Diashow.

## Om een muziek-CD te spelen

### Vorbereidingen

Druk op [DRIVE SELECT] om het DVD-station te kiezen.

### 1 Voer een muziek-CD in.

Het menu wordt automatisch afgebeeld.

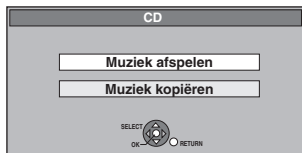

### 2 Druk op [▲, ▼] om “Muziek afspelen” te kiezen en druk dan op [OK].

**EH53**

De muziek-CD begint met afspelen.

**EH63**

Het apparaat begint met het toetreden tot de Gracenote® Database (⇒ 58) en zoekt naar de titelinformatie.



Als de zoekresultaten aangeven dat er meerdere titels gevonden zijn

Druk op [▲, ▼] om de juiste titel te kiezen en druk dan op [OK].

De muziek-CD begint met afspelen.

Druk op [▲, ▼] om de track te kiezen en druk dan op [OK].

U kunt de track ook met de cijfertoetsen kiezen.

Bijv.

5: [0] ⇒ [5]

15: [1] ⇒ [5]

### Het scherm verlaten (EH63)

Druk op [DIRECT NAVIGATOR].

Het afspelen gaat door.

## Muziek afspelen die op de vaste schijf is opgenomen

Muziek kopiëren naar de vaste schijf (⇒ 58)

### Vorbereidingen

Druk op [DRIVE SELECT] om de vaste schijf te selecteren.

### 1 Druk op [DIRECT NAVIGATOR].

Als “MUZIEK” niet geselecteerd is, op de “Geel” knop drukken om “MUZIEK” te selecteren.

### 2 Druk op [▲, ▼] om het album te selecteren en druk op [OK].

U kunt het album ook selecteren met behulp van de cijfertoetsen.

Bijv.

5: [0] ⇒ [0] ⇒ [5]

15: [0] ⇒ [1] ⇒ [5]

115: [1] ⇒ [1] ⇒ [5]

### 3 Druk op [▲, ▼] om de track te kiezen en druk dan op [OK].

U kunt de track ook met de cijfertoetsen kiezen.

Bijv.

5: [0] ⇒ [0] ⇒ [0] ⇒ [5]      115: [0] ⇒ [1] ⇒ [1] ⇒ [5]

15: [0] ⇒ [0] ⇒ [1] ⇒ [5]      1115: [1] ⇒ [1] ⇒ [1] ⇒ [5]

### Terugkeren naar het vorige scherm

Druk op [RETURN ↵].

### Het scherm verlaten

Druk op [DIRECT NAVIGATOR].

## Handige functies tijdens het muziek spelen

### Bedieningsfuncties tijdens afspelen

**Stoppen** Druk op [■].  
Het punt waarop wordt gestopt wordt onthouden.  
Druk op [▶] (PLAY) om het afspelen vanaf dit punt te hervatten.  
• Als meerdere keren op [■] is gedrukt, wordt de positie gewist.

**Pauzeren** Druk op [⏏].  
Druk nog een keer op [⏏] of druk op [▶] (PLAY) om het afspelen te hervatten.

**Zoeken** Druk op [◀◀] of [▶▶].  
De snelheid neemt toe in 5 stappen.  
Druk op [▶] (PLAY) om het afspelen te hervatten.

**Springen** Druk tijdens afspelen of in de pauzestand op [◀◀] of [▶▶].  
Overslaan naar het nummer dat u wilt afspelen.  
• Telkens wanneer op de toets wordt gedrukt, wordt een selectie verder gegaan.

**Afspelen herhalen** U kunt het item selecteren dat u wenst te herhalen.

**HDD**

Tijdens weergave

1 Druk op [OPTION].

2 Druk op [▲, ▼] om “Afspeelinstel. herh” te kiezen en druk dan op [OK].

3 Druk op [▲, ▼] om het onderdeel te kiezen en druk dan op [OK].

• Kies “Uit” om spelen herhalen te annuleren.

**Sorteren** U kunt de Albumoverzicht in alfabetische volgorde zetten.

**HDD**

Terwijl het “Albumoverzicht”-scherm wordt weergegeven

1 Druk op [OPTION].

2 Druk op [▲, ▼] om “Sorteren” te kiezen en druk dan op [OK].

3 Druk op [▲, ▼] om “Albumnaam” te selecteren en druk op [OK].

**Om het gesorteerde scherm te annuleren**

Druk op [▲, ▼] om “Nr.” te kiezen en druk dan op [OK].

**Eigenschappen** Terwijl het “Trackoverzicht”-scherm wordt weergegeven

**HDD CD**

1 Druk op [OPTION].

2 Druk op [▲, ▼] om “Eigenschappen” te kiezen en druk dan op [OK].

• Het Eigenschappen scherm verlaten, Druk op [OK].

### Opmerking

• U kunt geen muzieknummers afspelen op de vaste schijf terwijl u opneemt of kopieert.

## FUNCTION MENU Display

Door het FUNCTION MENU venster te gebruiken kunt u snel en gemakkelijk toegang krijgen tot de belangrijkste functies. Als "FUNCTION MENU Display" in het Set-up-menu op "Aan" staat, wordt FUNCTION MENU automatisch weergegeven zodra u het apparaat aanzet. (⇒ 67)

### 1 Druk op [FUNCTION MENU].

De functies die worden aangegeven verschillen afhankelijk van het gekozen station of het type disc.

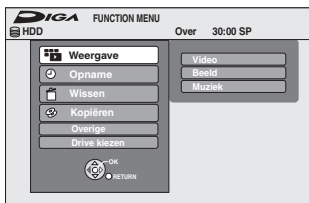

### 2 Druk op [▲, ▼] om een functie te selecteren en druk op [OK].

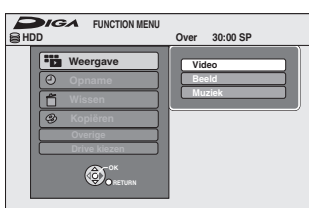

- Door op [RETURN ↵] te drukken, kunt u terugkeren naar het vorige scherm.

### 3 Druk op [▲, ▼] om een onderdeel te kiezen en druk dan op [OK].

- Zie "Eenvoudige toegang tot verschillende functies — FUNCTION MENU Display" voor informatie over elke functie. (⇒ 7)

#### Het FUNCTION MENU venster sluiten

Druk op [FUNCTION MENU].

## Zoeken van programma's in de GUIDE Plus+ lijst op titelnaam—Titels zoeken

#### HDD

U kunt aan de hand van titelgegevens programma's in de GUIDE Plus+-lijst zoeken.

### 1 Tijdens het afspelen of tijdens het gestopt zijn Druk op [DIRECT NAVIGATOR].

Als "VIDEO" niet is geselecteerd, drukt u op de "Rood"-knop om "VIDEO" te selecteren.

### 2 Druk op [▲, ▼, ◀, ▶] om de titel te selecteren.

### 3 Druk op [OPTION].

### 4 Druk op [▲, ▼] om "Titels zoeken" te selecteren en druk op [OK].

### 5 Druk op [■] (Instellen).

- Als u wilt zoeken op een ander woord dan de titelnaam, voert u een ander woord in. (⇒ 50, Tekst invoeren)

### 6 Druk op [▲, ▼] om "Eenvoudig Zoeken" of "Gedetailleerd Zoeken" te selecteren en druk op [OK].

- Raadpleeg "De gewenste programma's in de GUIDE Plus+-lijst zoeken aan de hand van woorden" (⇒ 31) voor meer informatie over "Eenvoudig Zoeken" en "Gedetailleerd Zoeken".

### 7 Druk op [▲, ▼] om het programma te selecteren en druk op [OK].

Het "Timeropname"-scherm wordt weergegeven. (⇒ 21, Timeropname, stap 3)

## Het tv-programma dat u bekijkt onderbreken—Pause Live TV

U kunt het tv-programma dat u aan het bekijken met de tuner van dit apparaat op pauze zetten en later doorgaan met de rest bekijken door het tijdelijk op de HDD op te slaan. Dit is nuttig wanneer u even moet stoppen met kijken en iets tussendoor moet doen. Als u de Pause Live TV functie stopt, dan wordt het TV-programma dat tijdelijk op de HDD opgeslagen was gewist worden.

### 1 Schakel de televisie in en kies de AV-ingang die overeenkomt met de aansluitingen naar dit apparaat.

### 2 Schakel dit apparaat aan en druk op [^ v CH] om het kanaal te kiezen.

### 3 Als u het tv-programma wilt onderbreken Druk op [PAUSE LIVE TV].

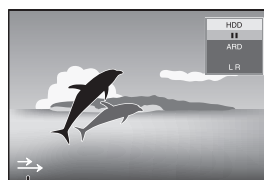

Dit pictogram geeft aan dat Pause Live TV werkt. U kunt dit pictogram (⇒ 67, Icoon Pause Live TV) uitzetten.

### 4 Wanneer u het weer wilt zien Druk op [▶] (PLAY).

- Het programma wordt opgeslagen op de vaste schijf in SP de modus Opname (⇒ 24), ongeacht de geselecteerde modus Opname en het geselecteerde station voor u gaat opslaan.
- U kunt tenminste een tot acht uur aan tv-programma's tijdelijk opslaan op de vaste schijf. (Dit kan variëren afhankelijk van de vrije ruimte op de vaste schijf.)

#### Operatie tijdens Pause Live TV

Zoeken	Druk op [◀◀, ▶▶].
Pauzeren	Druk op [  ]. • Druk op [▶] (PLAY) om opnieuw te starten.
Quick View	Houd [▶] (PLAY/× 1.3) ingedrukt. • Druk nog een keer op de toets om terug te keren naar de normale afspeelsnelheid.
Vertraagde weergave	Druk in de pauzestand op [◀◀] of [▶▶]. De snelheid neemt toe in 5 stappen. • Druk op [▶] (PLAY) om het afspelen te hervatten.
Stoppen Pause Live TV	1 Druk op [■]. 2 Druk op [◀, ▶] om "Ja" te kiezen en druk dan op [OK].

#### Opmerking

- De Pause Live TV functie stopt automatisch wanneer er een timeropname start.
- De functie Pause Live TV werkt niet
  - als de klok niet is ingesteld
  - tijdens opnemen
  - tijden opnemen met de timer
  - tijdens EXT LINK opnemen, etc.
- Tijdens afspelen hervatten kan het geluid niet worden gewisseld.
- De eerste 30 minuten worden elke 30 minuten nadat de vaste schijf vol is verwijderd of als het opslaan 8 uur duurt.
- De functie Pause Live TV stopt automatisch 24 uur na het starten.

U kunt gebruik maken van gekoppelde bedieningen met de televisie en receiver door middel van "HDAVI Control" of Q Link.

## Wat is VIERA Link "HDAVI Control"?

VIERA Link "HDAVI Control" is een handige functie waarmee gekoppelde bedieningen mogelijk worden tussen dit apparaat en een Panasonic televisie (VIERA) of receiver onder "HDAVI Control". U kunt deze functie gebruiken door de apparaten aan te sluiten met behulp van de HDMI-kabel.

Raadpleeg de gebruiksaanwijzing over het aansluiten van apparaten voor informatie over de bediening.

- VIERA Link "HDAVI Control" is gebaseerd op de besturingsfuncties van HDMI, een industriestandaard bekend als HDMI CEC (Consumer Electronics Control) en is een unieke functie die we hebben ontwikkeld en toegevoegd. Als zodanig kan de werking ervan met apparatuur van andere fabrikanten die HDMI CEC ondersteunen, niet worden gegarandeerd.
- Dit apparaat ondersteunt de functie "HDAVI Control 5". "HDAVI Control 5" is de nieuwste standaard (geldig vanaf december 2009) voor apparatuur die compatibel is met producten van Panasonic HDAVI Control. Deze standaard is compatibel met conventionele HDAVI-apparatuur van Panasonic.
- Raadpleeg afzonderlijke handleidingen voor apparatuur van andere fabrikanten die de functie VIERA Link ondersteunen.

## Vorbereidingen

- 1 Sluit dit apparaat aan op uw tv met een HDMI-kabel en een volledig bekabelde 21-pens Scartkabel (⇒ 9), of op uw ontvanger met een HDMI-kabel (⇒ 9).
- 2 Stel "VIERA Link" in op "Aan" (⇒ 67). (De standaardinstelling is "Aan".)

## Wat u kunt doen met "HDAVI Control" en Q Link

**VIERA Link** **Q Link**

## Downloaden vanaf de televisie<sup>\*3</sup>

Als u het apparaat voor het eerst op een TV aansluit, worden de gegevens met betrekking tot de lijst met stations enz. automatisch van de TV naar het apparaat gekopieerd en worden de TV-station in dezelfde volgorde als op de TV toegewezen aan de programmaposities op het apparaat (⇒ 10).

## Gemakkelijk afspelen

Als de TV aan is en u de volgende handelingen uitvoert, zal de input van de TV automatisch schakelen naar de HDMI-inputfunctie (**VIERA Link**) of AV-inputfunctie (**Q Link**) en toont de TV de overeenkomende actie.

(Het is mogelijk dat gedurende de eerste paar seconden het beeld of geluid niet beschikbaar zijn.)

Druk op [FUNCTION MENU]<sup>\*1</sup>, [▶] (PLAY)<sup>\*2</sup>, [DIRECT NAVIGATOR], [GUIDE], [ShowView], [PROG/CHECK] etc.

## Inschakel-koppeling

Als de televisie is uitgeschakeld en de volgende bedieningen worden uitgevoerd, zal de televisie automatisch worden ingeschakeld en de betreffende actie uitvoeren.

(Het is mogelijk dat gedurende de eerste paar seconden het beeld of geluid niet beschikbaar zijn.)

Druk op [FUNCTION MENU]<sup>\*1</sup>, [▶] (PLAY)<sup>\*2</sup>, [DIRECT NAVIGATOR], [GUIDE], [ShowView], [PROG/CHECK] etc.

- **DVD-V** **CD** **VCD** **SVCD** en **WMA (EH63)/MP3**

De televisie wordt automatisch ingeschakeld wanneer u de disc plaatst.

## Uitschakel-koppeling

Als u de TV in stand-by zet, wordt dit apparaat ook automatisch in stand-by gezet. Het apparaat wordt tijdens het afspelen of wanneer er een timeropname is ingesteld automatisch in stand-by gezet, zelfs als het FUNCTION MENU-scherm enz. wordt weergegeven.

Zelfs als de TV ingesteld is op stand-byfunctie, zal het apparaat niet tegelijkertijd ingesteld worden op stand-byfunctie als er opgenomen, gekopieerd, gefinaliseerd etc. wordt.

- Als u dit apparaat aansluit op een "HDAVI Control"-compatibele Panasonic receiver met behulp van een HDMI-kabel, wordt ook de receiver uitgeschakeld.

## Directe TV-opname<sup>\*3</sup>

Met deze functie kunt u onmiddellijk beginnen met het opnemen van het programma dat u op de TV bekijkt.

- Afhankelijk van het type TV dat met dit toestel is verbonden, werkt deze functie mogelijk niet.

### Houd [● DIRECT TV REC] 1 seconde ingedrukt.

Het opnemen begint.

- De items worden opgenomen op de vaste schijf.

### Het opnemen stoppen

Druk op [■].

- Als u van TV-kanaal wisselt terwijl u Directe TV-opname gebruikt, zou de opname Directe TV-opname kunnen stoppen.
- Als "EXT-L" brandt op de display van het apparaat (⇒ 26), is Directe TV-opname niet beschikbaar.

- 3 Stel de "HDAVI Control" bedieningen in op het aangesloten apparaat (bijv. de televisie).

- Stel het invoerkanaal in op VIERA om de terminal geschikt te maken om te worden gebruikt als "HDAVI Control".

- 4 Zet alle "HDAVI Control" compatibele apparatuur aan en selecteer het inputkanaal van dit apparaat op de aangesloten TV zodat de "HDAVI Control" functie goed werkt.

Herhaal deze procedure ook nadat de aansluiting of instellingen zijn veranderd.

## Wat is Q Link?

Q Link is een handige functie waarmee gekoppelde bedieningen mogelijk worden tussen dit apparaat en een Panasonic-televisie. U kunt deze functie gebruiken door de apparaten aan te sluiten met behulp van volledig bedrade 21-pens Scartkabel.

## Vorbereidingen

- Sluit dit apparaat aan op uw televisie met behulp van een volledig bedrade 21-pens Scartkabel (⇒ 8).

## Voor uw informatie

De onderstaande systemen van andere fabrikanten hebben ongeveer dezelfde functies als Q Link van Panasonic. Raadpleeg voor verdere informatie de gebruiksaanwijzing van uw televisie of neem contact op met een vakhandelaar.

- Q Link (een wettig gedeponeerd handelsmerk van Panasonic)
- DATA LOGIC (een wettig gedeponeerd handelsmerk van Metz)
- Easy Link (een wettig gedeponeerd handelsmerk van Philips)
- Megalogic (een wettig gedeponeerd handelsmerk van Grundig)
- SMARTLINK (een wettig gedeponeerd handelsmerk van Sony)

<sup>\*1</sup> Deze knop is alleen beschikbaar als dit apparaat is ingeschakeld.

<sup>\*2</sup> Wanneer deze knop ingedrukt wordt, wordt het terugspeelbeeld niet onmiddellijk afgebeeld op het scherm en zou het niet mogelijk kunnen zijn om de inhoud te bekijken vanaf waar afspelen startte.

In dit geval, op [◀◀] of [◀◀] drukken om terug te gaan naar waar terugspelen startte.

<sup>\*3</sup> **VIERA Link** Deze functie is beschikbaar met een TV die "HDAVI Control 3" of recentere versie ondersteunt.

## Opmerking

- Het is mogelijk dat deze functies niet normaal werken, afhankelijk van de toestand van de apparaten.
- Voor wat betreft de "HDAVI Control" functie, raadpleegt u ook de gebruiksaanwijzing van de aangesloten apparaten (bijv. de televisie).



- Opmerkingen/instructies met betrekking tot SD-kaarten en het SD-station zijn alleen van toepassing op het model DMR-EH63.

## Gemakkelijke bediening met alleen de VIERA-afstandsbediening

### VIERA Link

Als u dit apparaat met behulp van een HDMI-kabel aansluit op een TV die is toegerust met de "HDAVI Control 2 of later, hebt u toegang tot meer handige functies. U kunt dit apparaat bedienen met behulp van de knoppen op de afstandsbediening van de TV.

De knoppen die u voor dit apparaat kunt gebruiken, variëren afhankelijk van de TV. Zie de gebruiksaanwijzing van de TV voor meer informatie.

Gebruik de bij dit apparaat meegeleverde afstandsbediening als u dit apparaat niet kunt bedienen met behulp van de knoppen op de afstandsbediening van de TV.

- Dit apparaat kan mogelijk even niet worden bediend als u incompatibele knoppen op de afstandsbediening van de TV indrukt.
- De TV beeldt het beeld van de TV tuner af wanneer de verbonden operatie beëindigd is.

## Het FUNCTION MENU gebruiken om dit apparaat te bedienen\*1

Raadpleeg de gebruiksaanwijzing van de TV om de TV te bedienen.

### 1 Geef op dit apparaat met de afstandsbediening van de TV het "FUNCTION MENU" venster weer.

- Als dit apparaat in standby wordt gezet, wordt het automatisch ingeschakeld.
- Over de FUNCTION MENU Display (⇒ 7, 39, 67).

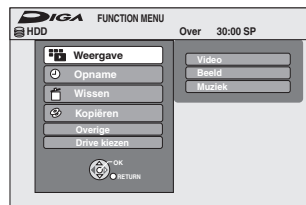

### 2 Selecteer met de afstandsbediening van de TV het gewenste item en druk op [OK].

## Pauzeren van een live TV-programma\*2

U kunt het TV-programma dat u aan het bekijken bent op pauze zetten en doorgaan met het bekijken van de rest kijken door het tijdelijk op de vaste schijf op te slaan. Dit is nuttig wanneer u even moet stoppen met tv kijken en iets tussendoor moet doen.

Als u de Pause Live TV functie stopt, dan wordt het TV-programma dat tijdelijk op de HDD opgeslagen was gewist worden.

Raadpleeg de gebruiksaanwijzing van de TV om de TV te bedienen.

### 1 Het onderbreken van het tv-programma

#### Schakel de functie "Pause Live TV" in met de afstandsbediening van de tv.

- Dit apparaat schakelt zich automatisch aan.

### 2 Als u het programma wilt hervatten

#### Roep het Controlepaneel (⇒ hieronder) op en druk op [OK].

- Het tv-programma hervat.

### Om te stoppen Pause Live TV

- 1 Druk op [▼] terwijl het Controlepaneel wordt weergegeven.
- 2 Druk op om [◀, ▶]om "Ja" te selecteren en druk op [OK].

Zie "Opmerking". (⇒ 39, "Het tv-programma dat u bekijkt onderbreken—Pause Live TV")

## Het menuvenster OPTION gebruiken om dit apparaat te bedienen\*1

Met behulp van de afstandsbediening van de TV kunt u discs via het "Controlepaneel" (⇒ hieronder) afspelen en het topmenu voor DVD-Video weergeven.

### 1 Druk op [OPTION].

Bijv.:



### Opmerking

U kunt geen gebruik maken van het menu OPTION terwijl het hoofdmenu voor DVD-Video wordt weergegeven en terwijl DVD-Video wordt gekopieerd.

### 2 Selecteer een item en druk op [OK].

Controlepaneel	Het Controlepaneel wordt weergegeven (⇒ hieronder).
FUNCTION MENU	Het FUNCTION MENU-venster wordt weergegeven (⇒ hierboven).
Top Menu DVD-V	Hoofdmenu wordt weergegeven (⇒ 19).
Menu DVD-V	Menu wordt weergegeven (⇒ 19).
Stand-by instellingen	"Stand-by instellingen" scherm wordt weergegeven (⇒ 69).
Drive kiezen	Selecteer de vaste schijf (HDD), het DVD-station, of het SD-station
Diashow	"Albumoverzicht" scherm wordt weergegeven (⇒ 36).
NAAR RECHTS drn. (JPEG)	Draai het stilstaande beeld (⇒ 37).
NAAR LINKS draaien (JPEG)	
Inzoomen (JPEG)	Vergroot of verklein het stilstaande beeld (⇒ 37).
Uitzoomen (JPEG)	

## ■ Gebruik van het Controlepaneel

Met gebruik van het Controlepaneel kunt u met de afstandsbediening van de TV achteruit en vooruit zoeken, stoppen, enz. Kies "Controlepaneel" en druk op [OK] in stap 2 (⇒ hierboven).

Het Controlepaneel wordt weergegeven (⇒ rechts).

• Bij het weergeven van een titel of een DVD-Video, enz.

– [▲]: Pauze, [▼]: Stoppen, [◀]: Achteruit zoeken, [▶]: Vooruit zoeken, [OK]: Afspelen, [EXIT]: Het scherm verlaten.

• Tijdens weergave van stilstaande beelden

– [▼]: Stoppen, [◀]: Vorig beeld weergeven, [▶]: Volgend beeld weergeven, [EXIT]: Het scherm verlaten.

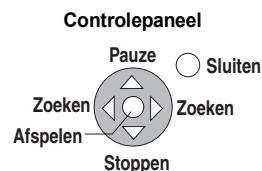

\*1 Deze functie is beschikbaar met een TV die "HDAVI Control 2" of recentere versie ondersteunt.

\*2 Deze functie is beschikbaar met een TV die "HDAVI Control 3" of recentere versie ondersteunt.

## ■ Als u de TV aan wilt laten staan en alleen dit apparaat in standby wilt zetten.

Druk op [⏻] op de afstandsbediening van dit apparaat en zet het in standby.

## ■ Als u geen gebruik maakt van "HDAVI Control"

Stel "VIERA Link" in het Set-up menu in op "Uit" (⇒ 67).

## HDD RAM

**-R -R DL -RW(V) +R +R DL** (U kunt gefinaliseerde discs niet bewerken.)  
**+RW -RW(VR)**

### Hoofdstuk

Gedeeltes tussen de scheidingspunten worden een hoofdstuk.

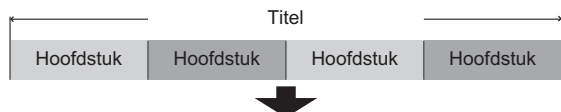

**HDD RAM** U kunt de volgorde van de hoofdstukken veranderen en een Afspeellijst (Video) (⇒ 44) maken.

### “Hoofdstukken Aanmaken” in het Set-up-menu (⇒ 65) “Automatisch”:

Tijdens het opnemen worden veranderingen in de scène waargenomen (stukjes zonder geluid, zoals het begin en einde van het programma) en wordt automatisch ingesteld waar een nieuw hoofdstuk begint.

- Afhankelijk van het programma dat u wilt opnemen of de Opnamefunctie, worden de beginpunten van de hoofdstukken mogelijk niet goed ingesteld.

### “5 minuten”:

Tijdens het opnemen wordt ongeveer om de 5 minuten automatisch een nieuw hoofdstuk gestart.

- Het maximale aantal onderdelen op een disc is:

#### HDD

– Titels: 499

– Hoofdstukken: Ong. 1000 per titel (Afhankelijk van de toestand van de opname.)

#### RAM -R -R DL -RW(V) +R +R DL +RW

– Titels: 99 (+R +R DL +RW 49 titels)

– Hoofdstukken: Ong. 1000 (+R +R DL +RW Ong. 254) (Afhankelijk van de toestand van de opname.)

### Opmerking

- Nadat opgenomen materiaal volledig of gedeeltelijk is gewist of is opgedeeld, kan dit niet meer ongedaan gemaakt worden. Denk goed na voordat u dit doet.
- U kunt geen bewerkingen uitvoeren tijdens opnemen, kopiëren, enz.
- De informatie voor de opnamebeperkingen blijft ook bestaan na het bewerken (bijv. opdelen van een titel, enz.).
- **+R +R DL** Elke keer dat u een titel bewerkt wordt de informatie opgeslagen op de vrije ruimte op de disc. Als u dit vele keren doet, neemt de hoeveelheid vrije ruimte af. We raden aan dat u bewerkt op de HDD en dan naar de disc kopieert.

## Titels/hoofdstukken bewerken en hoofdstukken afspelen

U kunt opgenomen programma's bewerken (ongewenste gedeelten verwijderen, splitsen, enz.).

### Vorbereidingen

- Schakel de televisie in en kies de juiste AV-input die bij de verbinding naar dit apparaat past.
- Schakel het apparaat in.
- Druk op [DRIVE SELECT] om het station te kiezen waarop de opgenomen titel staat die bewerkt moet worden.
- **RAM** Annuleer de schrijfbeveiliging (⇒ 61, De beveiliging instellen).

### 1 Tijdens afspelen of in de stopstand

#### Druk op [DIRECT NAVIGATOR].

**HDD RAM** Als “VIDEO” niet gekozen is, op de “Rood” knop drukken om “VIDEO” te kiezen.

### 2 Druk op [▲, ▼, ◀, ▶] om de titel te kiezen.

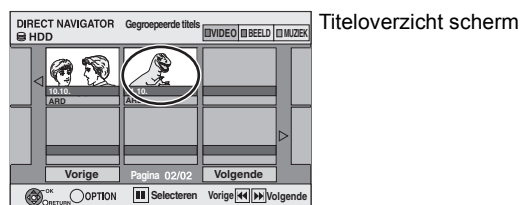

### Andere pagina's weergeven

Druk op [▲, ▼, ◀, ▶] om “Vorige” of “Volgende” te kiezen en druk dan op [OK].

- U kunt op [◀◀, ▶▶] drukken om andere pagina's weer te geven.

### Meerdere bewerkingen

Kies met [▲, ▼, ◀, ▶] en druk dan op [III]. (Herhalen.) Er verschijnt een afvinkteken. Druk nogmaals op [III] om te annuleren.

### 3 Druk op [OPTION].

### 4 Druk op [▲, ▼] om het onderdeel te kiezen en druk dan op [OK].

- Als u “Bewerken” kiest, moet u op [▲, ▼] drukken om de bewerking te kiezen en daarna moet u op [OK] drukken.

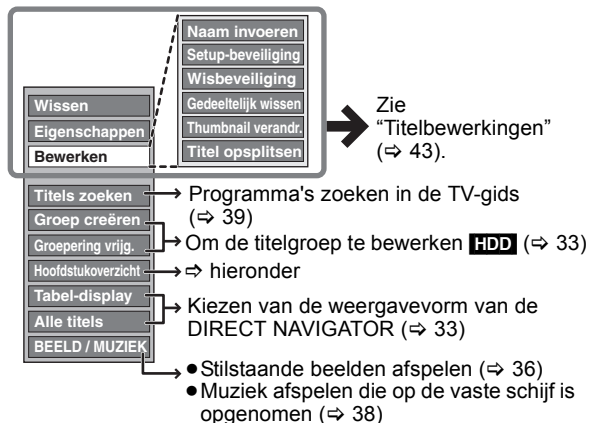

### ■ Als u “Hoofdstukoverzicht” kiest

### 5 Druk op [▲, ▼, ◀, ▶] om het hoofdstuk te kiezen.

Om afspelen te starten ⇒ Druk op [OK].

Om te bewerken ⇒ Stap 6.

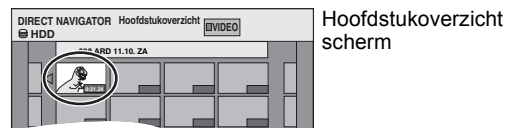

- Andere pagina's weergeven/Meerdere bewerkingen (⇒ links)

### 6 Druk op [OPTION], dan op [▲, ▼] om het onderdeel te kiezen en druk daarna op [OK].

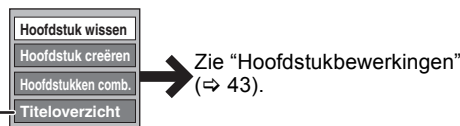

- U kunt teruggaan naar het Titeloverzicht.

### Terugkeren naar het vorige scherm



Druk op [RETURN ↵].

### Het scherm verlaten

Druk op [DIRECT NAVIGATOR].

## Titelbewerkingen

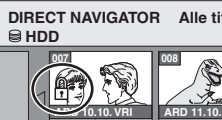
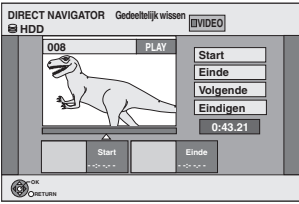
Na het uitvoeren van de stappen 1-4 (⇒ 42)

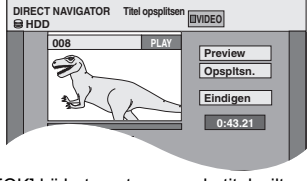
<p><b>Wissen*</b></p> <p>HDD RAM -R -R DL -RW(V) +R +R DL +RW</p>	<p><b>Druk op [◀, ▶] om “Wissen” te kiezen en druk dan op [OK].</b></p> <ul style="list-style-type: none"> <li>• Nadat het opgenomen materiaal is gewist, is het materiaal definitief verloren en kan dit niet meer hersteld worden. Denk goed na voordat u dit doet.</li> <li>• De beschikbare ruimte voor opnemen op een DVD-R, DVD-R DL, +R of +R DL disc neemt niet toe wanneer u titels wist.</li> <li>• De beschikbare opnameruimte op een DVD-RW (DVD-Video formaat) en +RW neemt alleen toe wanneer de laatste opgenomen titel wordt gewist. De beschikbare ruimte op de disc neemt niet toe als andere titels worden gewist. (⇒ 22).</li> </ul>
<p><b>Eigenschappen</b></p> <p>HDD RAM -R -R DL -RW(V) +R +R DL +RW -RW(VR)</p>	<p>De informatie (bijv. datum en tijd) wordt weergegeven.</p> <ul style="list-style-type: none"> <li>• Druk op [OK] om het scherm te verlaten.</li> </ul> 
<p><b>Naam invoeren</b></p> <p>HDD RAM -R -R DL -RW(V) +R +R DL +RW</p>	<p>U kunt de opgenomen titels een naam geven. (⇒ 50, Tekst invoeren)</p> <ul style="list-style-type: none"> <li>• <b>HDD</b> Zelfs als de groepnaam veranderd wordt, zullen de titelnamen in de groep niet veranderd worden.</li> </ul>
<p><b>Setup-beveiliging*</b></p> <p><b>Wisbeveiliging*</b></p> <p>HDD RAM +R +R DL +RW</p>	<p>Indien ingesteld, wordt hiermee de titel beveiligd tegen per ongeluk wissen.</p> <p><b>Druk op [◀, ▶] om “Ja” te kiezen en druk dan op [OK].</b></p> <p>Het hangslot-symbool verschijnt als een titel is beveiligd.</p> 
<p><b>Gedeeltelijk wissen</b></p> <p>HDD RAM (⇒ hieronder, Voor uw informatie)</p>	<p>U kunt overbodige stukken van de opname verwijderen.</p> <ol style="list-style-type: none"> <li>1 Druk op [OK] bij het beginpunt en het eindpunt van het gedeelte dat u wilt wissen.</li> <li>2 Druk op [▲, ▼] om “Eindigen” te kiezen en druk dan op [OK]. <ul style="list-style-type: none"> <li>• Kies “Volgende” en druk op [OK] om andere gedeeltes te wissen.</li> </ul> </li> <li>3 Druk op [◀, ▶] om “Wissen” te kiezen en druk dan op [OK].</li> </ol> 
<p><b>Thumbnail verand.</b></p> <p>HDD RAM -R -R DL -RW(V) +R +R DL +RW (⇒ hieronder, Voor uw informatie)</p>	<p>U kunt een beeld kiezen dat getoond moet worden als de miniatuurafbeelding in de Title View.</p> <ol style="list-style-type: none"> <li>1 Druk op [▶] (PLAY) om te beginnen met afspelen.</li> <li>2 Druk op [OK] wanneer het beeld dat u als miniatuurafbeelding wilt gebruiken wordt getoond.</li> </ol> <p>De miniatuurafbeelding veranderen</p> <p>Begin met afspelen en druk op [▲, ▼] om “Verandrn.” te kiezen, en druk daarna op [OK] bij het punt dat u wilt veranderen.</p> <ol style="list-style-type: none"> <li>3 Druk op [▲, ▼] om “Eindigen” te kiezen en druk dan op [OK].</li> </ol> 
<p><b>Titel opsplitsen</b></p> <p>HDD RAM (⇒ hieronder, Voor uw informatie)</p>	<p>U kunt een titel in tweeën splitsen.</p> <ol style="list-style-type: none"> <li>1 Druk op [OK] bij het punt waar u de titel wilt splitsen.</li> <li>2 Druk op [▲, ▼] om “Eindigen” te kiezen en druk dan op [OK].</li> <li>3 Druk op [◀, ▶] om “Opspltsn.” te kiezen en druk dan op [OK].</li> </ol> <p>Het opdeelpunt bevestigen</p> <p>Druk op [▲, ▼] om “Preview” te kiezen en druk dan op [OK]. (Het afspelen begint op een punt 10 seconden vóór tot een punt 10 seconden na het opdeelpunt.)</p> <p>Het opdeelpunt veranderen</p> <p>Begin met afspelen en druk op [▲, ▼] om “Opspltsn.” te kiezen, en druk daarna op [OK] bij het punt waar u de titel wilt splitsen.</p> <p><b>Opmerking</b></p> <ul style="list-style-type: none"> <li>• Na het opdelen hebben de nieuwe titels dezelfde titelnaam en CPRM-eigenschappen (⇒ 84) als de oorspronkelijke titel.</li> <li>• Het is mogelijk dat het beeld en geluid vlak voor en na het opdeelpunt even wegvallen.</li> <li>• <b>HDD</b> Verdeelde items vormen een groep titels</li> </ul> 

\* Er zijn meerdere bewerkingen mogelijk.

## Hoofdstukbewerkingen

Na het uitvoeren van de stappen 1-6 (⇒ 42)

<p><b>Hoofdstuk wissen*</b></p> <p>HDD RAM</p>	<p><b>Druk op [◀, ▶] om “Wissen” te kiezen en druk dan op [OK].</b></p> <ul style="list-style-type: none"> <li>• Nadat het opgenomen materiaal is gewist, is het materiaal definitief verloren en kan dit niet meer hersteld worden. Denk goed na voordat u dit doet.</li> <li>• Selecteer “Hoofdstukken comb.” (⇒ hieronder) als u alleen het punt wilt verwijderen dat hoofdstukken van elkaar scheidt. (De opgenomen inhoud wordt niet verwijderd.)</li> </ul>
<p><b>Hoofdstuk creëren</b></p> <p>HDD RAM (⇒ hieronder, Voor uw informatie)</p>	<p>Selecteer terwijl u de titel bekijkt het punt waar u een nieuw hoofdstuk wilt laten beginnen.</p> <ol style="list-style-type: none"> <li>1 Druk op [OK] bij het punt waar u wilt splitsen. <ul style="list-style-type: none"> <li>• Herhaal deze stap om ook nog op andere plaatsen te splitsen.</li> </ul> </li> <li>2 Druk op [▲, ▼] om “Eindigen” te kiezen en druk dan op [OK].</li> </ol> 
<p><b>Hoofdstukken combineren</b></p> <p>HDD RAM</p>	<p><b>Druk op [◀, ▶] om “Combineren” te kiezen en druk dan op [OK].</b></p> <ul style="list-style-type: none"> <li>• Het gekozen hoofdstuk en het hoofdstuk erna worden samengevoegd.</li> </ul>

\* Er zijn meerdere bewerkingen mogelijk.

### Voor uw informatie

- Gebruik de zoekfunctie (⇒ 32) of Time Slip (⇒ 32) om het gewenste punt te vinden.
- Om het gewenste punt nauwkeurig te bepalen, kunt u vertraagde weergave (⇒ 32) en beeld-voor-beeld weergave (⇒ 32) gebruiken.
- Druk op [◀◀] (begin) of [▶▶] (eind) om het begin of het einde van een titel/hoofdstuk over te slaan.

U kunt de hoofdstukken rangschikken (⇒ 42) om een Afspeellijst (Video) te maken.

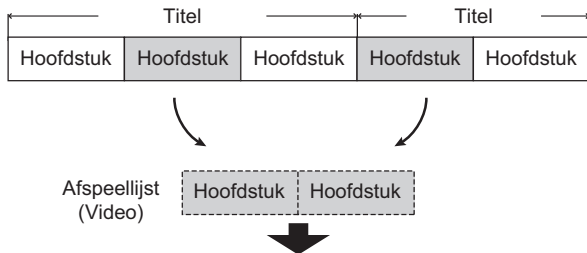

Het (⇒ 51) kopiëren van een Afspeellijst (Video) zal een titel aanmaken.

- Afspeellijsten (Video) worden niet afzonderlijk opgenomen, dus dit vergt niet veel ruimte.
- Het bewerken van de hoofdstukken in een Afspeellijst (Video) heeft geen invloed op de oorspronkelijke titels en de oorspronkelijke hoofdstukken.
- U kunt Afspeellijsten (Video) niet maken of bewerken tijdens het opnemen of kopiëren.

## HDD RAM

- Het maximale aantal onderdelen op een disc is:
  - Afspeellijsten (Video): 99
  - Hoofdstukken in Afspeellijsten (Video): Ong. 1000 (Afhankelijk van de toestand van de opname.)
- Als u het maximale aantal onderdelen voor een disc overschrijdt, zullen alle ingevoerde onderdelen niet worden opgenomen.

## Het maken van Afspeellijsten (Video)

### HDD RAM

#### Vorbereidingen

- Schakel de televisie in en kies de juiste AV-input die bij de verbinding naar dit apparaat past.
- Schakel het apparaat in.
- Druk op [DRIVE SELECT] om het station te kiezen waarop de opgenomen titel staat die bewerkt moet worden.
- **RAM** Annuleer de schrijfbeveiliging (⇒ 61, De beveiliging instellen).
- Afspeellijsten (Video) moeten worden gemaakt in overeenstemming met het codeersysteem dat nu is gekozen in "TV-systeem" (⇒ 67).

- 1 Tijdens het gestopt zijn  
Druk op [FUNCTION MENU].
- 2 Druk op [▲, ▼] om "Overige" te selecteren en druk op [OK].
- 3 Druk op [▲, ▼] om "Afspeellijsten" te kiezen en druk dan op [OK].

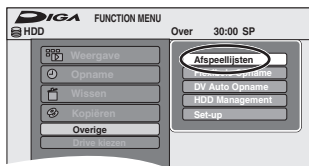

### HDD

Als "VIDEO" niet gekozen is, drukt u op de "Rood" knop om "VIDEO" te kiezen.



- 4 Druk op [▲, ▼, ◀, ▶] om "Creëren" te kiezen en druk dan op [OK].



- 5 Druk op [◀, ▶] om de brontitel te kiezen en druk dan op [▼].

- Druk op [OK] om alle hoofdstukken in de titel te kiezen en ga dan door naar stap 7.

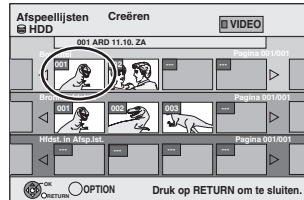

- 6 Druk op [◀, ▶] om het hoofdstuk te kiezen dat u wilt toevoegen aan Afspeellijst (Video) en druk dan op [OK].

Druk op [▲] om te annuleren.



- U kunt ook een nieuw hoofdstuk maken vanaf de brontitel. Druk op [OPTION] om "Hoofdstuk creëren" te kiezen en druk dan op [OK] (⇒ 43, Hoofdstuk creëren).

- 7 Druk op [◀, ▶] om de plaats te kiezen waar het hoofdstuk moet worden ingevoegd en druk dan op [OK].

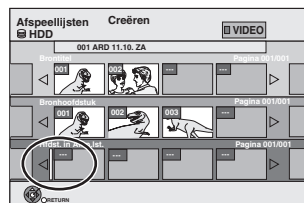

- Druk op [▲] om andere brontitels te kiezen.
- Herhaal de stappen 6–7 om nog andere hoofdstukken aan de afspeellijst toe te voegen.

- 8 Druk op [RETURN ↵].

Alle gekozen scènes worden de Afspeellijst (Video).

#### Terugkeren naar het vorige scherm

Druk op [RETURN ↵].

#### Het scherm verlaten

Druk op [EXIT].

## Afspeellijsten (Video)/hoofdstukken bewerken en afspelen

**HDD RAM**

**-RW(VR)** (Alleen afspelen)

- 1 Tijdens het gestopt zijn  
Druk op [FUNCTION MENU].
- 2 Druk op [▲, ▼] om "Overige" te selecteren en druk op [OK].
- 3 Druk op [▲, ▼] om "Afspeellijsten" te kiezen en druk dan op [OK].

**HDD**

Als "VIDEO" niet gekozen is, drukt u op de "Rood" knop om "VIDEO" te kiezen.

- 4 Druk op [▲, ▼, ◀, ▶] om de Afspeellijst (Video) te kiezen.  
Om afspelen te starten ⇒ Druk op [OK].  
Om te bewerken ⇒ Stap 5.

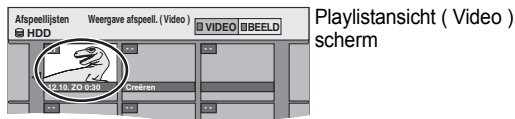

• Andere pagina's weergeven/Meerdere bewerkingen (⇒ 42)

- 5 Druk op [OPTION], dan op [▲, ▼] om het onderdeel te kiezen en druk daarna op [OK].

• Als u "Bewerken" kiest, moet u op [▲, ▼] drukken om de bewerking te kiezen en daarna moet u op [OK] drukken.

Bijv. **HDD**

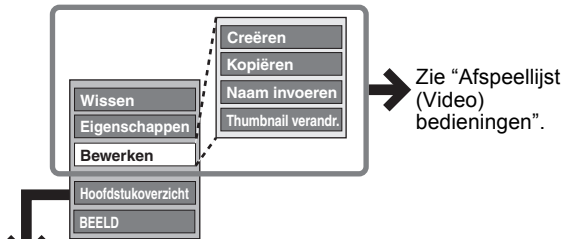

- Als u "Hoofdstukoverzicht" kiest

- 6 Druk op [▲, ▼, ◀, ▶] om het hoofdstuk te kiezen.  
Om afspelen te starten ⇒ Druk op [OK].  
Om te bewerken ⇒ Stap 7.



• Andere pagina's weergeven/Meerdere bewerkingen (⇒ 42)

- 7 Druk op [OPTION], dan op [▲, ▼] om het onderdeel te kiezen en druk daarna op [OK].



• U kunt teruggaan naar het Playlistansicht ( Video ).

**Terugkeren naar het vorige scherm**

Druk op [RETURN ↵].

**Het scherm verlaten**

Druk op [EXIT].

## Afspeellijst (Video) bedieningen

Nadat u de stappen 1-5 hebt uitgevoerd (⇒ links)

**Wissen\***  
**HDD RAM**  
Druk op [◀, ▶] om "Wissen" te kiezen en druk dan op [OK].  
Eenmaal gewist, zijn de Afspeellijsten (Video) verloren en kunnen deze niet meer hersteld worden.  
Denk goed na voordat u dit doet.

**Eigenschappen**  
**HDD RAM**  
**-RW(VR)**  
De Afspeellijst (Video) informatie (bijv. de totale speelduur en de datum) wordt weergegeven.  
• Druk op [OK] om het scherm te verlaten.



**Creëren**  
**HDD RAM**  
(⇒ 44, Het maken van Afspeellijsten (Video), stap 5-8)

**Kopiëren\***  
**HDD RAM**  
Druk op [◀, ▶] om "Kopiëren" te kiezen en druk dan op [OK].  
• De gekopieerde Afspeellijst (Video) wordt de nieuwste op het "Weergave afspeel. ( Video )" scherm.

**Naam invoeren**  
**HDD RAM**  
U kunt de Afspeellijsten (Video) een naam geven.  
(⇒ 50, Tekst invoeren)

**Thumbnail verand.**  
**HDD RAM**  
(⇒ 43, Thumbnail verand.)

\* Er zijn meerdere bewerkingen mogelijk.

## Hoofdstukbewerkingen

**HDD RAM**

Nadat u de stappen 1-7 hebt uitgevoerd (⇒ links)

• Het bewerken van de hoofdstukken in een Afspeellijst (Video) heeft geen invloed op de oorspronkelijke titels en de oorspronkelijke hoofdstukken.

**Hoofdstuk toevoeg.**  
(⇒ 44, Het maken van Afspeellijsten (Video), Stap 5-7)

**Hoofdstuk vrpltsn.**  
Druk op [▲, ▼, ◀, ▶] om de plaats te kiezen waar het hoofdstuk moet worden ingevoegd en druk dan op [OK].



**Hoofdstuk creëren**  
(⇒ 43, Hoofdstuk creëren)

**Hoofdstukken combineren**  
(⇒ 43, Hoofdstukken combineren)

**Hoofdstuk wissen\***  
(⇒ 43, Hoofdstuk wissen)  
De Afspeellijst (Video) zelf zal ook gewist worden, als u alle hoofdstukken erin wist.

\* Er zijn meerdere bewerkingen mogelijk.

- Opmerkingen/instructies met betrekking tot SD-kaarten en het SD-station zijn alleen van toepassing op model DMR-EH63.
- WMA-bestanden kunnen alleen gespeeld worden op model DMR-EH63.

## Stilstaande beelden bewerken (JPEG)

**HDD RAM SD**

**-R (JPEG)**

- U kunt beelden en albums bewerken.
- Stilstaande beelden die zijn opgenomen op DVD-R DL, CD-R/CD-RW en USB-geheugen kunt u niet bewerken.
- Stilstaande beelden die zijn opgenomen op gefinaliseerde DVD-R kunt u niet bewerken.

### Vorbereidingen

- Druk op [DRIVE SELECT] om de vaste schijf, het DVD-station of de SD-kaart te kiezen.
- **RAM SD** Beveiliging opheffen (⇒ 61, De beveiliging instellen).

## 1 Druk op [DIRECT NAVIGATOR].

**HDD RAM** Als "BEELD" niet geselecteerd is, op de "Groen" knop drukken om "BEELD" te selecteren.

## 2 Een album bewerken:

### Selecteer het album dat bewerkt moet worden en druk op [OPTION].

- Als u een album wilt maken met behulp van "Album creëren", drukt u op [OPTION] zonder een album te selecteren.

### Een stilstaand beeld bewerken:

- 1 Kies het album waarin zich het stilstaande beeld bevindt dat u wilt bewerken, en druk op [OK].
- 2 Kies de stilstaande beeld en die u wilt bewerken en druk op [OPTION].

#### Andere pagina's weergeven

Druk op [▲, ▼, ◀, ▶] om "Vorige" of "Volgende" te kiezen en druk dan op [OK].

- U kunt op [◀◀, ▶▶] drukken om andere pagina's weer te geven.

#### Meerdere bewerkingen

Kies met [▲, ▼, ◀, ▶] en druk dan op [■]. (Herhalen.)

Er verschijnt een afvinkteken. Druk nogmaals op [■] om te annuleren.

#### Alle albums kiezen

Druk op [■]. Nadat het bevestigingsbericht verschenen is, drukt u op [◀, ▶] om "Ja" te kiezen.

## 3 Druk op [▲, ▼] om het onderdeel te kiezen en druk dan op [OK].

### ■ Het album bewerken

(Bijv. **HDD**)

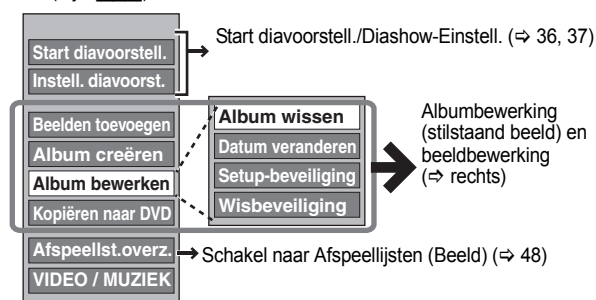

### ■ Stilstaande beelden bewerken

(Bijv. **HDD**)

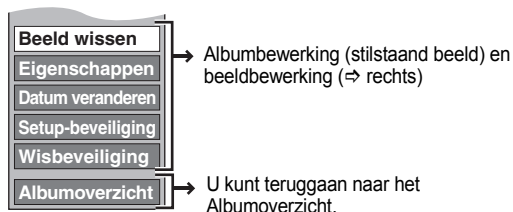

### Terugkeren naar het vorige scherm

Druk op [RETURN ↵].

### Het scherm verlaten

Druk op [DIRECT NAVIGATOR].

## Albumbewerking (stilstaand beeld) en beeldbewerking

Nadat u de stappen 1-3 hebt uitgevoerd (⇒ links)

### Bilder löschen\*

**HDD RAM SD**

**-R (JPEG)**

**Album wissen\***

**HDD RAM SD**

**-R (JPEG)**

Druk op [◀, ▶] om "Wissen" te kiezen en druk dan op [OK].

- Nadat het opgenomen materiaal is gewist, is het materiaal definitief verloren en kan dit niet meer hersteld worden. Denk goed na voordat u dit doet.

- Wanneer u een album wist, worden naast de bestanden met stilstaande beelden ook de andere bestanden in het album gewist. (Dit is niet van toepassing op de onderliggende mappen van het betreffende album.)

- **R** De beschikbare ruimte neemt niet toe nadat er beelden zijn verwijderd.

### Datum veranderen\*

**HDD RAM**

U kunt de datum van het stilstaand beeld wijzigen.

- 1 Druk op [◀, ▶] om het onderdeel te kiezen en druk dan op [▲, ▼] om te wijzigen.
- 2 Druk op [OK].

### Albumnaam invoeren

**HDD RAM SD**

U kunt een albums een naam geven.

(⇒ 50, Tekst invoeren)

- Albumnamen die met dit apparaat zijn ingevoerd, worden mogelijk niet op andere apparatuur weergegeven.

### Setup-beveiliging\* Wisbeveiliging\*

**HDD RAM SD**

Door deze in te stellen voorkomt u dat een stilstaand beeld of een album per ongeluk wordt gewist.

Druk op om [◀, ▶] om "Ja" te selecteren en druk op [OK].

Het hangslot-symbool verschijnt als het stilstaande beeld of het album is beveiligd.

- Wanneer de beveiligingsinstelling door dit apparaat wordt gebruikt om een album te beveiligen, is het toch mogelijk dat het album door een ander apparaat wordt gewist.

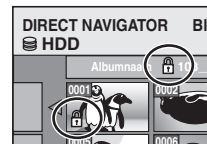

### Eigenschappen

**HDD RAM -R**

**-R DL CD USB**

**SD**

Gegevens (bijvoorbeeld afbeeldingsformaat en bestandsgrootte) worden weergegeven.

- Het Eigenschappen scherm verlaten, Druk op [OK].

### Beelden toevoegen Album creëren

**HDD RAM SD**

- 1 Druk op [◀, ▶] om "Start" of "Ja" te kiezen en druk dan op [OK].

- 2 Druk op [▲, ▼, ◀, ▶] om het album te kiezen dat het stilstaande beeld bevat dat u wilt toevoegen en druk dan op [OK].

- 3 Druk op [▲, ▼] om het onderdeel te kiezen en druk dan op [OK].

- Als "Kies beelden om te kopiëren." is gekozen Kies het stilstaande beeld dat u wilt toevoegen en druk op [OK].

- Als "Alle beelden kopiëren." is gekozen Alle stilstaande beelden in het album worden gekopieerd.

- 4 Druk op [◀, ▶] om "Ja" of "Nee" te kiezen en druk dan op [OK].

- Als u verder wilt gaan met kopiëren, kiest u "Ja" en gaat u naar stap 2.

#### Alleen voor "Album creëren"

- 5 Druk op [◀, ▶] om "Ja" of "Nee" te kiezen en druk dan op [OK].

- Als "Ja" is gekozen:

U kunt een albums een naam geven. (⇒ 50, Tekst invoeren)

- Als "Nee" is gekozen:

De naam van het album wordt automatisch gegeven.

### Kopiëren naar DVD\*

**HDD**

Om gegevens te kopiëren naar de DVD-RAM of HDD Druk op [◀, ▶] om "Start" te kiezen en druk dan op [OK].

### Kopiëren naar HDD\*

**RAM**

Om gegevens te kopiëren naar DVD-R Druk op [◀, ▶] om "Kopiëren & Finalis." of "Alleen Kopiëren" te selecteren en druk op [OK].

- **R** Gebruik lege discs of niet-gefinaliseerde discs waarop JPEG-beelden opgenomen zijn met dit apparaat.

\* Er zijn meerdere bewerkingen mogelijk.

[Datum veranderen : Alleen wanneer het "Bld. overz. (JPEG)" scherm afgebeeld is]

### Opmerking

- Timeropnamen worden niet gestart als "Datum veranderen", "Kopiëren naar DVD", "Kopiëren naar HDD", "Beelden toevoegen" of "Album creëren" worden uitgevoerd.
- **RAM SD**  
"Beelden toevoegen" is alleen beschikbaar voor de mappen die voldoen aan DCF.
- Als u voorbeeldbeelden wilt wissen, dient u eerst "Wisbeveiliging" uit te voeren en vervolgens kunt u ze wissen. (⇒ 46)
- "Beispieltitel" wordt niet weergegeven op het MUZIEK scherm.

## Muziek bewerken

### HDD

#### Vorbereidingen

Druk op [DRIVE SELECT] om de vaste schijf te selecteren.

### 1 Druk op [DIRECT NAVIGATOR].

Als "MUZIEK" niet geselecteerd is, op de "Geel" knop drukken om "MUZIEK" te selecteren.

### 2 Een -album bewerken

#### Druk op [▲, ▼] om het -album te selecteren en druk op [OPTION].

Een track bewerken

- ① Druk op [▲, ▼] om het album te selecteren en druk op [OK].
- ② Druk op [▲, ▼] om de track te kiezen en druk dan op [OPTION].

### 3 Druk op [▲, ▼] om het onderdeel te kiezen en druk dan op [OK].

#### ■ Het -album bewerken (muziek)

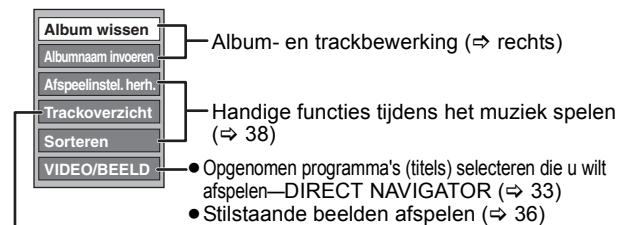

⇒ hieronder

#### ■ De track bewerken (muziek)

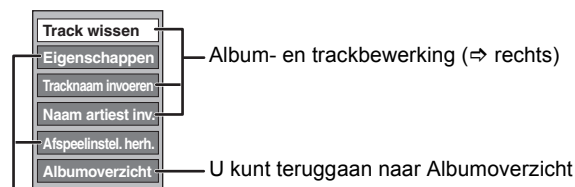

Handige functies tijdens het muziek spelen (⇒ 38)

#### Terugkeren naar het vorige scherm

Druk op [RETURN ↵].

#### Het scherm verlaten

Druk op [DIRECT NAVIGATOR].

## Album- en trackbewerking

Nadat u de stappen 1-3 hebt uitgevoerd (⇒ links)

<b>Album wissen</b> <b>Track wissen</b>	Druk op [◀, ▶] om "Wissen" te kiezen en druk dan op [OK]. • Nadat het opgenomen materiaal is gewist, is het materiaal definitief verloren en kan dit niet meer hersteld worden. Denk goed na voordat u dit doet.
<b>Albumnaam invoeren</b> <b>Tracknaam invoeren</b>	U kunt namen geven aan albums en tracks. (⇒ 50, Tekst invoeren)
<b>Naam artiest inv.</b>	U kunt de artiestnaam van de track bewerken. (⇒ 50, Tekst invoeren)

### Opmerking

- Zodra de timeropname wordt gestart, wordt de muziekbewerking geleidelijk beëindigd.

## Stilstaande beelden en muziek verwijderen met behulp van Navigator WISSEN

### HDD RAM SD

-R (JPEG)

- 1 Tijdens het gestopt zijn  
Druk op [FUNCTION MENU].
- 2 Druk op [▲, ▼] om "Wissen" te kiezen en druk dan op [OK].
- 3 Druk op [▲, ▼] om "Beeld" of "Muziek" te selecteren.
- 4 Druk op [OK].
- 5 Een album verwijderen  
Druk op [▲, ▼, ◀, ▶] om het onderdeel te selecteren en druk op [DELETE \*].

Een stilstaand beeld of een track verwijderen

- ① Druk op [▲, ▼, ◀, ▶] om het album te selecteren dat het stilstaande beeld of de track bevat dat u wilt verwijderen en druk op [OK].
- ② Druk op [▲, ▼, ◀, ▶] om het stilstaande beeld of het nummer te kiezen en druk dan op [OK].

U kunt het item dat u hebt geselecteerd bevestigen met het optiemenu.

- Raadpleeg de bedieningshandleidingen in het optiemenu
  - voor Stilstaande beelden ⇒ 46, stap 3
  - voor Muziek ⇒ links, stap 3

#### Om andere bladzijden [Album (stilstaand beeld) en uitsluitend stilstaand beeld] weer te geven

Druk op [◀◀, ▶▶] om andere pagina's weer te geven.

#### Diverse bestanden verwijderen [Album (stilstaand beeld) en uitsluitend stilstaand beeld]

Kies met [▲, ▼, ◀, ▶] en druk dan op [■]. (Herhalen.) Er verschijnt een afvinkteken. Druk nogmaals op [■] om te annuleren.

### 6 Druk op [◀, ▶] om "Wissen" te kiezen en druk dan op [OK].

Het item is gewist.

#### Terugkeren naar het vorige scherm

Druk op [RETURN ↵].

#### Het scherm verlaten

Druk op [EXIT].

U kunt uw favoriete stilstaande beelden rangschikken in albums die opgeslagen zijn op de vaste schijf om een Afspeellijst (Beeld) te maken.

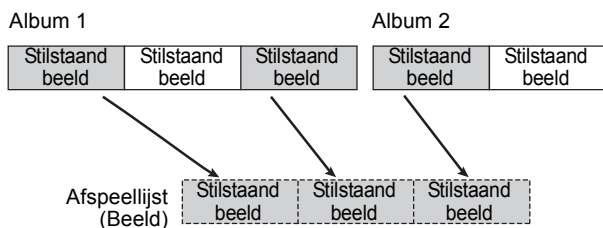

Het (⇒ 56) kopiëren van een Afspeellijst (Beeld) zal een album aanmaken.  
(Soundtrack kan niet gekopieerd worden.)

- De Afspeellijsten (Beeld) worden niet afzonderlijk opgenomen, dus dit vergt niet veel ruimte.
- Het bewerken van de stilstaande beelden in een Afspeellijst (Beeld) heeft geen invloed op de oorspronkelijke albums en de oorspronkelijke stilstaande beelden.
- U kunt Afspeellijsten (Beeld) niet maken of bewerken tijdens het opnemen of kopiëren.

- Maximaal aantal Afspeellijsten (Beeld):
  - Afspeellijsten: 99
  - Beelden in een Afspeellijst (Beeld): Ong. 3000

## Het maken van Afspeellijsten (Beeld)

U kunt Afspeellijsten (Beeld) maken met Soundtrack.

**HDD**

- 1** Tijdens het gestopt zijn  
Druk op [FUNCTION MENU].
- 2** Druk op [▲, ▼] om “Overige” te selecteren en druk op [OK].
- 3** Druk op [▲, ▼] om “Afspeellijsten” te kiezen en druk dan op [OK].



Als “BEELD” niet gekozen is, drukt u op de “Groen” knop om “BEELD” te kiezen.

- 4** Druk op [▲, ▼, ◀, ▶] om “Creëren” te kiezen en druk dan op [OK].



- 5** Druk op [◀, ▶] om een album (een map) te kiezen in “Quellalben” en druk dan op [▼].
  - Druk op [OK] om alle stilstaande beelden in het album te kiezen, ga dan door naar stap 8.
  - Druk op [▲] om te annuleren.



- 6** Druk op [◀, ▶] om het stilstaande beeld te kiezen dat u wilt toevoegen aan een Afspeellijst (Beeld) en druk dan op [■].

U ziet een vinkje. Herhaal deze stap totdat u alle nodige items hebt geselecteerd.

- Druk weer op [■] om te annuleren.

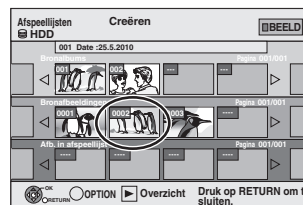

- 7** Druk op [OK].
- 8** Druk op [◀, ▶] om de plaats te kiezen waar de stilstaande beelden moeten worden ingevoegd en druk dan op [OK].

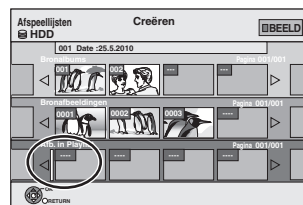

- Druk op [▲] om andere “Quellalben” te kiezen en herhaal de stappen 5–8 om beelden die in andere albums staan toe te voegen.

- 9** Druk op [RETURN ↵].
- 10** Druk op [◀, ▶] om “Ja” te selecteren als u de Afspeellijst (Beeld) een naam wilt geven.



(⇒ 50, Tekst invoeren)

- 11** Selecteer de Soundtrack als u de Soundtrack wilt veranderen.

- Als “Nee” geselecteerd is, is Beispieltitel ingesteld voor Soundtrack.



- ① Druk op [◀, ▶] om “Ja” te kiezen en druk dan op [OK].
- ② Druk op [▲, ▼] om de opslagbestemming te kiezen van de Soundtrack en druk dan op [OK].
  - “Beispieltitel” is Soundtrack vooraf geïnstalleerd op de vaste schijf.
- ③ Druk op [▲, ▼] om een album te selecteren als Soundtrack en druk vervolgens op [OK] wanneer u niet de “Beispieltitel” kiest.
  - Soundtrack op Afspeellijsten (Beeld) is gespecificeerd voor elke Afspeellijst (Beeld). (⇒ 49)

Al de gekozen beelden worden een Afspeellijst (Beeld).

**Terugkeren naar het vorige scherm**  
Druk op [RETURN ↵].

**Het scherm verlaten**  
Druk op [EXIT].



## Afspeellijsten (Beeld)/stilstaande beelden bewerken

HDD

- 1 Tijdens het gestopt zijn  
Druk op [FUNCTION MENU].
- 2 Druk op [▲, ▼] om "Overige" te selecteren en druk op [OK].
- 3 Druk op [▲, ▼] om "Afspeellijsten" te kiezen en druk dan op [OK].

• Wanneer "BEELD" niet gekozen is, drukt u op de "Groen" knop om "BEELD" te kiezen.

- 4 Het bewerken van een Afspeellijst (Beeld):  
Selecteer de te bewerken Afspeellijst (Beeld) en druk op [OPTION].

Een stilstaand beeld bewerken:

- ① Kies de Afspeellijst (Beeld) waarin zich de stilstaande beelden bevinden die u wilt bewerken en druk op [OK].
- ② Kies de stilstaande beeld en die u wilt bewerken en druk op [OPTION].

### Andere pagina's weergeven

Druk op [▲, ▼, ◀, ▶] om "Vorige" of "Volgende" te kiezen en druk dan op [OK].

• U kunt op [◀◀, ▶▶] drukken om andere pagina's weer te geven.

### Meerdere bewerkingen

Kies met [▲, ▼, ◀, ▶] en druk dan op [■]. (Herhalen.) Er verschijnt een afvinkteken. Druk nogmaals op [■] om te annuleren.

- 5 Druk op [▲, ▼] om het onderdeel te kiezen en druk dan op [OK].

### ■ Het bewerken van de Afspeellijst (Beeld)

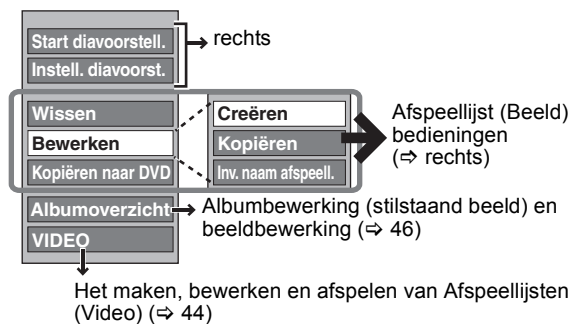

### ■ Stilstaande beelden bewerken

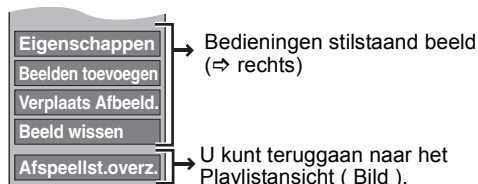

### Terugkeren naar het vorige scherm

Druk op [RETURN ⇨].

### Het scherm verlaten

Druk op [EXIT].

## Afspeellijst (Beeld) bedieningen

HDD

• Na het uitvoeren van de stappen 1-5 (⇒ links)

Start diavoorstell.	(⇒ 36, Start diavoorstell., Stap 1-2) • U kunt niet meerdere Afspeellijsten (Beeld) of alle Afspeellijsten (Beeld) selecteren.
Diashow-Einstell.	(⇒ 37, Diashow-Einstell.) • Diashow-Einstell. worden alleen behouden voor de gespecificeerde Afspeellijst (Beeld). • Een Muziek-CD (CD-DA) wordt gebruikt als Soundtrack wanneer u een Muziek-CD erin doet.
Wissen*	Druk op [◀, ▶] om "Wissen" te kiezen en druk dan op [OK]. Eenmaal gewist, zijn de Afspeellijsten (Beeld) verloren en kunnen deze niet meer hersteld worden. Denk goed na voordat u dit doet.
Kopiëren naar DVD*	Voor het kopiëren naar DVD-RAM Druk op [◀, ▶] om "Start" te kiezen en druk dan op [OK]. Om gegevens te kopiëren naar DVD-R Druk op [◀, ▶] om "Kopiëren & Finalis." of "Alleen Kopiëren" te selecteren en druk op [OK]. • <b>FR</b> Gebruik lege discs of niet-gefinaliseerde discs waarop JPEG-beelden opgenomen zijn met dit apparaat.
Creëren	(⇒ 48, Het maken van Afspeellijsten (Beeld), Stap 5-11)
Kopiëren*	Druk op [◀, ▶] om "Kopiëren" te kiezen en druk dan op [OK]. • De gekopieerde Afspeellijst (Beeld) wordt de nieuwste op het "Weergave afspeell. (Afb.)" scherm.
Inv. naam afspeell.	U kunt een naam geven aan de Afspeellijsten (Beeld). (⇒ 50, Tekst invoeren)

\* Er zijn meerdere bewerkingen mogelijk.

## Bedieningen stilstaand beeld

HDD

• Na het uitvoeren van de stappen 1-5 (⇒ links)

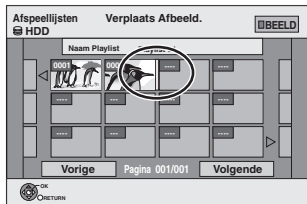
Eigenschappen	(⇒ 46, Albumbewerking (stilstaand beeld) en beeldbewerking)
Beelden toevoegen	(⇒ 48, Het maken van Afspeellijsten (Beeld), Stap 5-9)
Bilder verschieben	Druk op [▲, ▼, ◀, ▶] om de plaats te kiezen waar het beeld moet worden ingevoegd en druk dan op [OK]. 
Bilder löschen*	Druk op [◀, ▶] om "Wissen" te kiezen en druk dan op [OK].

\* Er zijn meerdere bewerkingen mogelijk.

- **Opmerkingen/instructies met betrekking tot SD-kaarten en het SD-station zijn alleen van toepassing op model DMR-EH63.**
- **WMA-bestanden kunnen alleen gespeeld worden op model DMR-EH63.**

**HDD RAM -R -R DL -RW(V) +R +R DL +RW SD**

U kunt de opgenomen titels, enz. een naam geven.  
U kunt de gewenste programma's ook in de TV Guide opzoeken door trefwoorden in te voeren. (Vrije Woord Zoeken/Titels zoeken) (⇒ 31, 39)

## 1 Naam invoeren-scherm of Invoer Woorden-scherm weergegeven.

### Titel (timeropname)

Selecteer "Programmanaam". (⇒ 28, rechter kolom, stap 3)

### Titel

Selecteer "Naam invoeren". (⇒ 42, stap 4)

### Afspeellijst (Video)

Selecteer "Naam invoeren". (⇒ 45, stap 5)

### Afspeellijst (Beeld)

Selecteer "Inv. naam afspeell.". (⇒ 49, stap 5)

### Disc

Selecteer "Disc-naam". (⇒ 61, De disc van een naam voorzien, stap 1)

### Album (CD/WMA/MP3) (HDD)

Selecteer "Albumnaam invoeren". (⇒ 47, Muziek bewerken, stap 3)

### Track (CD/WMA/MP3) (HDD)

Selecteer "Tracknaam invoeren". (⇒ 47, Muziek bewerken, stap 3)

### Artiest (CD/WMA/MP3) (HDD)

Selecteer "Naam artiest inv.". (⇒ 47, Muziek bewerken, stap 3)

### Album met stilstaande beelden

Selecteer "Albumnaam invoeren". (⇒ 46, Stilstaande beelden bewerken (JPEG), stap 3)

### Vrije Woord Zoeken

Selecteer "Vrije Woord Zoeken". (⇒ 31, "De gewenste programma's in de GUIDE Plus+-lijst zoeken aan de hand van woorden", stap 2)

### Titels zoeken

Selecteer "Titels zoeken". (⇒ 39, "Zoeken van programma's in de GUIDE Plus+ lijst op titelnaam—Titels zoeken", stap 4)

**Naamveld:** toont de tekst die u hebt ingevoerd

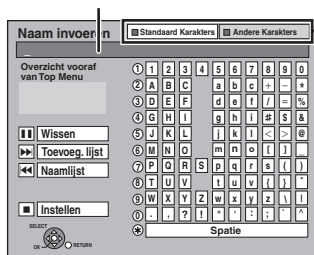

Druk op de "Rood"-knop of de "Groen"-knop om het tekentype te selecteren en druk op [OK].

"Standaard Karakters":  
(⇒ links, Letters uit het alfabet enz.)

"Andere Karakters":  
(⇒ hieronder, Umlauttekens, accenttekens enz.)

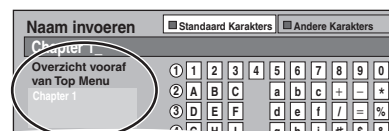

### Opmerking

- Lange namen worden in sommige schermen mogelijk niet volledig weergegeven.
- Het aantal tekens dat ingevoerd kan worden is afhankelijk van waar u een naam aan wilt geven.

Voorbeeld van het "Naam invoeren"-scherm

Wanneer u woorden invoert in de "Vrije Woord Zoeken" of "Titels zoeken" functie, wordt het "Invoer Woorden" scherm weergegeven.

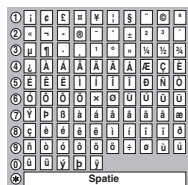

## 2 Druk op [▲, ▼, ◀, ▶] om een teken te kiezen en druk dan op [OK].

Herhaal deze stap om de overige tekens in te voeren.

### • Een teken wissen

Druk op [▲, ▼, ◀, ▶] om het teken in het naamveld te kiezen en druk dan op [■]. (De gekozen tekens worden gewist.)

### • De cijfertoetsen gebruiken om tekens in te voeren

Bijv. de letter "R" invoeren

- 1 Druk op [7] om naar de 7de regel te gaan.
- 2 Druk tweemaal op [7] om "R" te selecteren.
- 3 Druk op [OK].

### • Een spatie invoeren

Druk op [DELETE \*] en dan op [OK].



## 3 Druk op [■] (Instellen).

### Op het Naam invoeren-scherm

"Bezig met schrijven..." verschijnt waarna het scherm terugkeert naar het Title View scherm e.d.

### Op het Invoer Woorden-scherm

Het "Vrije Woord Zoeken"-scherm wordt weergegeven.

### Voortijdig afbreken

Druk op [RETURN ↵].

De tekst wordt niet opgeslagen.

### ■ Een naam aan de lijst toevoegen

Namen die u vaak gebruikt, kunt u hier toevoegen zodat u ze later weer kunt oproepen.

Maximaal aantal toegevoegde namen: 20

Maximaal aantal tekens per naam: 44

Na het invoeren van de naam (stappen 1-2).

- 1 Druk op [▲, ▼, ◀, ▶] om "Toevoeg. lijst" te selecteren en druk op [OK].

• U kunt "Toevoeg. lijst" ook selecteren door op [▶▶] te drukken.

- 2 Druk op [◀, ▶] om "Toevoegen" te selecteren en druk op [OK].

• Druk op [RETURN ↵] om de functie te annuleren.

### ■ Een toegevoegde naam weer oproepen.

- 1 Druk op [▲, ▼, ◀, ▶] om "Naamlijst" te selecteren en druk op [OK].

• U kunt "Naamlijst" ook selecteren door op [◀◀] te drukken.

- 2 Druk op [▲, ▼, ◀, ▶] om de naam te selecteren die u wilt oproepen en druk op [OK].

### ■ Een toegevoegde naam verwijderen

- 1 Druk op [▲, ▼, ◀, ▶] om "Naamlijst" te selecteren en druk op [OK].

• U kunt "Naamlijst" ook selecteren door op [◀◀] te drukken.

- 2 Druk op [▲, ▼, ◀, ▶] om de naam te selecteren die u wilt verwijderen.

- 3 Druk op [OPTION] om "Naam wissen" weer te geven en druk op [OK].

- 4 Druk op [◀, ▶] om "Wissen" te selecteren en druk op [OK].

- 5 Druk op [RETURN ↵].

### Voor uw informatie

Als u een lange naam invoert, wordt na het finaliseren slechts een deel ervan aangegeven op het hoofdmenu (⇒ 63). Als u een titelnaam hebt ingevoerd, kan een voorbeeld van de naam die op het hoofdmenu wordt aangegeven, worden bekeken in het "Overzicht vooraf van Top Menu" venster.

# Titels of Afspeellijsten (Video) kopiëren

● Opmerkingen/instructies met betrekking tot SD-kaarten en het SD-station zijn alleen van toepassing op het model DMR-EH63.

Eigenschappen		Kopiëren [Video (HDD > DVD)]	Geavanceerde Kopie	
		Gemakkelijk kopiëren van de vaste schijf naar een DVD zonder ingewikkelde instellingen.	Maak een kopieerlijst en voer dan het kopiëren uit. U kunt het apparaat instellen op het kopiëren van titels of Afspeellijsten (Video) op de manier die u wenst.	
Kopieerrichting	Vaste schijf → DVD	○	○	
	DVD → Vaste schijf	-	○	
			<b>RAM</b> <b>-RW(VR)</b> <b>+RW</b> <b>DVD-V</b> (Alleen vanaf een gefinaliseerde disc)	
Kopiëren op hoge snelheid*1		○	○	
			<b>DVD-V</b> U kunt niet op hoge snelheid kopiëren met gefinaliseerde discs. <b>+RW</b> U kunt niet op hoge snelheid kopiëren vanaf +RW naar de vaste schijf.	
De opnamefunctie wijzigen		-	○*2	
Finaliseren*3		<b>-R</b> <b>-R DL</b> <b>-RW(V)</b> <b>+R</b> <b>+R DL</b> Automatisch finaliseren	<b>-R</b> <b>-R DL</b> <b>-RW(V)</b> <b>+R</b> <b>+R DL</b> Kan worden gekozen	
		Opnemen op hoge snelheid	Kopiëren op normale snelheid	Opnemen op hoge snelheid
		-	-	○
Video (MPEG2) kopiëren vanaf een SD-kaart EH63 (⇒ 55)		-	-	<b>HDD</b> <b>RAM</b> Alleen
Kopiëren van Afspeellijsten (Video)*4		-	-	○
Blijven de hoofdstukken bewaard?		○	-#5	○
Blijven miniatuurafbeeldingen bewaard?		○	-#6	○#7
Opnemen en afspelen tijdens het kopiëren		-	-	○#8

\*1 Om titels (of Afspeellijsten (Video) gemaakt van die titels) op hoge snelheid te kopiëren, stelt u "Opname voor Hoge-snelheidskopie" in op "Aan" voordat u opneemt op de vaste schijf (De standaardinstelling is "Aan". ⇒ 65).

In de volgende gevallen werkt kopiëren op hoge snelheid naar een DVD-R, DVD-R DL, DVD-RW (DVD-Video formaat), +R, +R DL en +RW niet.

- Als u meerdere titels samenstelt om deze te kopiëren, en wanneer titels zijn opgenomen met "Opname voor Hoge-snelheidskopie" ingesteld op "Uit", dan kunt u niet met hoge snelheid kopiëren.
- Afspeellijsten (Video) gemaakt van titels die zijn opgenomen met verschillende opnamefuncties of gemaakt van meerdere titels met de opnamefunctie FR.
- Afspeellijsten (Video) bestaande uit meerdere typen geluid (Dolby Digital, LPCM, enz.).
- Bij titels die veel gewiste segmenten bevatten.
- Titels die vanaf een SD-kaart (EH63) of een digitale videocamera met HDD van Panasonic (SD-Video) naar de HDD zijn gekopieerd.

● **+R** **+R DL** **+RW** Titels opgenomen in de "EP"- of "FR (opnamen van 5 uur of langer)"-opnamefunctie. (Afgebeeld ►►!)

\*2 Als u een opnamefunctie selecteert met betere beeldkwaliteit dan de originele, verbetert de beeldkwaliteit niet. (Het voorkomt echter wel degradatie van beeldkwaliteit.)

**+R DL** U kunt niet kopiëren in "EP" of "FR (opnamen van 5 uur of langer)".

\*3 U kunt niet "Top Menu" of "Kies autom. afspelen" kiezen.

Als u Automatisch afspelen selecteren of de achtergrondkleur wilt instellen, kiest u "Top Menu" of "Kies autom. afspelen" in "DVD Management" voordat u kopieert (⇒ 63).

\*4 U kunt Afspeellijsten (Video) met een afspeeltijd langer dan 8 uur niet kopiëren.

Als u een Afspeellijst (Video) kopieert, wordt het een titel op het bestemmingsstation.

\*5 **RAM** **-R DL** **+R DL** **+RW** : Eén titel wordt één hoofdstuk.

**-R** **-RW(V)** **+R** : Hoofdstukken worden automatisch gecreëerd (**-R** **-RW(V)** ongeveer 5-minuten **+R** ongeveer 8-minuten) wanneer u finaliseert na het kopiëren van de disc.

\*6 De miniatuurafbeeldingen keren terug naar de standaardinstelling.

\*7 Bij het kopiëren van Afspeellijsten (Video), is het mogelijk dat de miniaturen niet de aangebrachte veranderingen weerspiegelen.

\*8 Alleen mogelijk met titels op de vaste schijf.

[Dit is echter niet mogelijk als u kopieert met automatische finalisatie of SD-Video kopieert vanaf een SD-Kaart (EH63).]

- Chase play of bewerken enz. is niet mogelijk terwijl er wordt gekopieerd.

- U kunt geen Afspeellijst (Video) afspelen terwijl u titels met een "Eenmaal opnemen toegestaan" beperking (⇒ 23) aan het kopiëren bent.

- Stilstaande beelden kunnen niet worden weergegeven.

## ■ Kopieerduur bij benadering (Max. snelheid)

(zonder de tijd die vereist is voor het schrijven van de gegevensbeheer informatie)

Vaste schijf		5X Snelheid DVD-RAM		12X Snelheid DVD-R*1		4X Snelheid DVD-R DL*2		4X Snelheid DVD-RW*3		8X Snelheid +R*4		4X Snelheid +R DL*2		4X Snelheid +RW	
Opnamefunctie	Wordt opgenomen	Benodigde tijd	Snelheid	Benodigde tijd	Snelheid	Benodigde tijd	Snelheid	Benodigde tijd	Snelheid	Benodigde tijd	Snelheid	Benodigde tijd	Snelheid	Benodigde tijd	Snelheid
XP	1 uur	12 min.	5x	5 min. 46 s.	10x	15 min.	4x	15 min.	4x	8 min. 20 s.	7x	15 min.	4x	15 min.	4x
SP		6 min.	10x	2 min. 30 s.	24x	7 min. 30 s.	8x	7 min. 30 s.	8x	3 min. 45 s.	16x	7 min. 30 s.	8x	7 min. 30 s.	8x
LP		3 min.	20x	1 min. 21 s.	44x	3 min. 45 s.	16x	3 min. 45 s.	16x	1 min. 53 s.	32x	3 min. 45 s.	16x	3 min. 45 s.	16x
EP (6Uur)		2 min.	30x	58 s.	62x	2 min. 30 s.	24x	2 min. 30 s.	24x						
EP (8Uur)		1 min. 30 s.	40x	48 s.	75x	1 min. 53 s.	32x	1 min. 57 s.	31x						

● De hierboven geschatte waarde geeft de snelste tijd en snelheid aan die nodig is voor het kopiëren van een titel van één uur van de HDD naar elke schijf in de bovenstaande lijst die kopiëren op hoge snelheid ondersteunt. De hoeveelheid tijd en de snelheid variëren mogelijk afhankelijk van de omstandigheden, zoals het gedeelte waar de gegevens worden geschreven of een unieke eigenschap op de schijf.

\*1 Met dit apparaat wordt het kopiëren met 16X Snelheid DVD-R discs net zo snel uitgevoerd als bij 12X Snelheid DVD-R discs.

\*2 Met dit apparaat wordt het kopiëren met 8X Speed discs, DVD-R DL en +R DL, uitgevoerd met dezelfde snelheid als 4X Speed discs, DVD-R DL en +R DL.

\*3 Met dit apparaat wordt het kopiëren met 6X Snelheid DVD-RW discs uitgevoerd op dezelfde snelheid als 4X Snelheid DVD-RW discs.

\*4 Met dit apparaat wordt het kopiëren met 16X Snelheid +R discs uitgevoerd op dezelfde snelheid als 8X Snelheid +R discs.

## Opmerking

● Bij opnemen of afspelen tijdens het kopiëren is het mogelijk dat niet de maximale opnamesnelheid wordt verkregen.

● Afhankelijk van de toestand van de disc, is het mogelijk dat het apparaat met een andere dan de maximale snelheid kopieert.

### Betreffende het afspelen van een DVD-R DL (eenzijdig, Dual Layer) en +R DL (eenzijdig, Double Layer)

Als u niet op hoge snelheid kopieert, worden de titels tijdelijk gekopieerd op normale snelheid naar de vaste schijf en daarna op hoge snelheid gekopieerd naar DVD-R DL en +R DL. De titels die tijdelijk naar de vaste schijf werden gekopieerd, worden daarna gewist.

In de volgende gevallen kunt u niet kopiëren naar DVD-R DL en +R DL.

- Als er niet genoeg beschikbare ruimte is op de vaste schijf. (Als u bij het kopiëren naar een nieuwe, lege disc van plan bent een nieuwe disc vol te kopiëren, is het equivalent van maximaal 4 uur aan beschikbare ruimte in de SP-functie benodigd op de vaste schijf.)
- Als het aantal titels dat is opgenomen op de HDD en het aantal titels dat u wilt kopiëren naar de DVD-R DL en +R DL groter is dan 499 in totaal.

Bij het afspelen van een titel die is opgenomen op beide lagen, kunnen de audio en video kortstondig worden onderbroken op het moment dat het apparaat wisselt tussen de twee lagen. (⇒ 14)

### Wat u moet weten over het kopiëren van uitzendingen met het kenmerk "Eenmaal opnemen toegestaan"

U kunt een opgenomen titel kopiëren naar een CPRM (⇒ 84) compatibele DVD-RAM, maar dan wordt de titel van de vaste schijf gewist.

- Titels of Afspeellijsten (Video) kunnen niet van een DVD-RAM naar de vaste schijf worden gekopieerd.
- Titels kunnen niet worden gekopieerd als deze beveiligd zijn (⇒ 43).
- U kunt geen Afspeellijsten (Video) kopiëren die gemaakt zijn van "Eenmaal opnemen toegestaan" titels.
- Titels met opnamebeperkingen en Afspeellijsten (Video) kunnen niet op dezelfde kopieerlijst worden geregistreerd.

Bewerken

Kopiëren

**Voor het kopiëren**

**Een titel met een hoofdgeluidsspoor en een secundair geluidsspoor kopiëren**

- Kies het type geluid in "Tweetalige Geluidselectie" (⇒ 66) voordat u tweetalige uitzendingen opneemt wanneer:
  - Bij het kopiëren op een DVD-R, DVD-R DL, DVD-RW (DVD-Video formaat), +R, +R DL en +RW.
  - "Geluidsfunctie voor XP-opname" is ingesteld op "LPCM" (⇒ 66) en u kopieert met de opnamefunctie XP.

**■ Snelheid en opnamefunctie voor kopiëren**

**HDD** ↔ **RAM** : Hoge snelheid

**HDD** → **-R -R DL -RW(V) +R +R DL +RW** : Raadpleeg de volgende tabel.

Opname voor Hoge-snelheidskopie (⇒ 65)	Kopieersnelheid
Alleen titels opgenomen met "Opname voor Hoge-snelheidskopie" ingesteld op "Aan".*	Hoge snelheid
Alleen titels opgenomen met "Opname voor Hoge-snelheidskopie" ingesteld op "Uit".	Normale snelheid
Bij het rangschikken van meerdere titels om te kopiëren die werden opgenomen met "Opname voor Hoge-snelheidskopie" ingesteld op "Aan" en "Uit".	

- \* In de volgende gevallen wordt op normale snelheid gekopieerd, zelfs als "Opname voor Hoge-snelheidskopie" ingesteld is op "Aan".
- **+R +R DL +RW** Als de bronlocatie is opgenomen met de opnamefunctie "EP" of "FR (opnamen van 5 uur of langer)".
  - Als de doellocatie (schijf) niet voldoende ruimte heeft.
  - Als de beeldverhouding van de te kopiëren titel en "Aspect voor opname" niet overeenkomt.
  - Als de beeldverhouding van de te kopiëren titel 16:9 is:
    - **+R +R DL +RW** bronlocatie is opgenomen met de opnamefunctie "EP" of "FR (opnamen van 5 uur of langer)".
    - **-R -R DL -RW(V)** bronlocatie is opgenomen met de opnamefunctie "EP" of "FR (opnamen van 5 uur of langer)".

**Opmerking**

- Titels en Afspeellijsten (Video) die zijn opgenomen met een ander codeersysteem (PAL of NTSC) dan dat van het televisiesysteem dat nu is gekozen op het apparaat, kunnen niet worden gekopieerd.
- **-R** Video kan niet gekopieerd worden naar een disc waar al stilstaande beelden (JPEG) opgenomen zijn.
- **-R** Als er al videogegevens zijn opgenomen op een DVD-R-disc, kunnen er geen stilstaande beelden meer naar de disc worden gekopieerd.

**Vorbereidingen**

- Plaats een disc die geschikt is voor kopiëren (⇒ 14, 18).
- Controleer of er voldoende resterende ruimte op de disc is.

**Kopiëren [Video (HDD > DVD)]**

DVD-R, DVD-R DL, DVD-RW (DVD-Video formaat), +R, +R DL worden automatisch gefinaliseerd (⇒ 84). Na het finaliseren kunnen de discs alleen worden afgespeeld en kunt u ze tevens op andere DVD-apparatuur afspelen. U kunt echter niet meer op de disc opnemen.

**HDD** → **RAM -R -R DL -RW(V) +R +R DL +RW**

(U kunt niet kopiëren op gefinaliseerde discs.)

Bij het kopiëren op normale snelheid wordt de opnamefunctie ingesteld op FR. (Als er nog steeds geen voldoende ruimte is nadat de opnamefunctie FR is gekozen, zal het kopiëren echter niet worden uitgevoerd.)

- 1** Tijdens het gestopt zijn  
**Druk op [FUNCTION MENU].**
- 2** Druk op [**▲**, **▼**] om "Kopiëren" te kiezen en druk dan op [OK].
- 3** Druk op [**▲**, **▼**] om "Video (HDD > DVD)" te selecteren en druk op [OK].

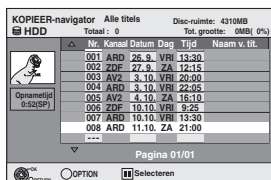

- 4** Druk op [**▲**, **▼**] om de titel te kiezen die u wilt kopiëren en druk dan op [**■**].  
U ziet een vinkje. Herhaal deze stap totdat u alle nodige items hebt geselecteerd.  
• Druk weer op [**■**] om te annuleren.

**Andere pagina's weergeven**

Druk op [**◀**, **▶**] om andere pagina's weer te geven.

- 5** Druk op [OK].

- 6** Nadat u begint met het kopiëren van DVD-R, DVD-R DL, DVD-RW (DVD-Video formaat), +R en +R DL discs, kunt u deze alleen nog afspelen en kunt u er niet meer op opnemen of ze bewerken.  
**Druk op [**◀**, **▶**] om "Start" te kiezen en druk dan op [OK].**

Het kopiëren begint.

**Terugkeren naar het vorige scherm**

Druk op [RETURN **↵**].

- **Het kopiëren stoppen (⇒ 53)**
- **KOPIEER-navigators/Kopieerlijst-pictogrammen en -functies (⇒ 54)**
- **De eigenschappen van een titel controleren en de KOPIEER-navigators sorteren**

- 1** Druk op [**▲**, **▼**] om de titel te kiezen en druk dan op [OPTION].

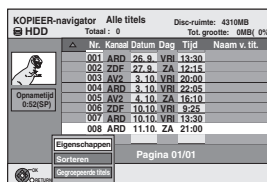

- 2** Druk op [**▲**, **▼**] om "Eigenschappen" of "Sorteren" te kiezen en druk dan op [OK].

**Eigenschappen:**

De naam, de opnamedatum, het kanaal, enz. van de gekozen titel worden afgebeeld.

**Sorteren (Alle titels alleen op het scherm):**

**Druk op [**▲**, **▼**] om het onderdeel te kiezen en druk dan op [OK].**

De titels worden dan op een andere manier weergegeven. U kunt de titels op basis van het nummer, de opnamedatum, de dag, het kanaal, de starttijd van de opname en de titelnaam laten weergeven. (U kunt dit onderdeel niet selecteren als een titel is aangevinkt.) Als u het scherm KOPIEER-navigators sluit, wordt de afbeeldvolgorde geannuleerd.

**Opmerking**

- Als u op hoge snelheid titels kopieert naar een DVD-RAM 5X, DVD-R 8X, +R 8X of +RW 4X die compatibel is met opnemen op hoge snelheid, wordt het geluid van de draaiende disc harder dan normaal.  
Als u het kopiëren stiller wilt uitvoeren, kiest u "Normaal ( Stil )" in "DVD Snelh. voor Hoge-snelh.kop." in het Set-up menu (⇒ 65).
- Als u meerdere titels registreert, worden ze op volgorde gekopieerd, beginnende met de titel bovenaan het scherm en niet in de volgorde waarin u ze registreerde. Om de volgorde waarin de titels worden gekopieerd te wijzigen, maakt u een kopieerlijst en kopieert u de inhoud van de lijst (⇒ 53).

## Kopiëren met behulp van de kopieerlijst-Geavanceerde Kopie

HDD → RAM -R -R DL -RW(V) +R +R DL +RW  
 RAM -RW(VR) +RW → HDD  
 SD → HDD RAM

U kunt titels en Afspeellijsten (Video) naar wens opgeven voor het kopiëren naar een disc.

Zie ook "Voor het kopiëren" (⇒ 52).

- 1 Tijdens het gestopt zijn  
Druk op [FUNCTION MENU].
- 2 Druk op [▲, ▼] om "Kopiëren" te kiezen en druk dan op [OK].
- 3 Druk op [▲, ▼] om "Geavanceerde Kopie" te kiezen en druk dan op [OK].

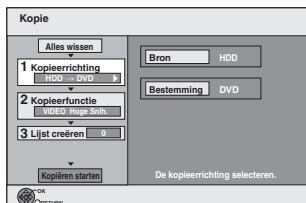

- Als u de opgeslagen lijst niet gaat veranderen, drukt u een paar maal op [▼] (⇒ stap 7).

### 4 Stel de kopieerrichting in.

- Als u de kopieerrichting niet gaat veranderen, drukt u op [▼] (⇒ stap 5).
- 1 Druk op [▲, ▼] om "Kopieerrichting" te selecteren en druk op [▶].
  - 2 Druk op [▲, ▼] om "Bron" te selecteren en druk op [OK].
  - 3 Druk op [▲, ▼] om het station te selecteren en druk op [OK].
  - 4 Druk op om [▲, ▼] om "Bestemming" te selecteren en druk op [OK].
  - 5 Druk op [▲, ▼] om het station te selecteren en druk op [OK].  
U kunt niet hetzelfde station als het station vanaf welke wordt gekopieerd selecteren.
  - 6 Druk op [◀] om uw keuze te bevestigen.

### 5 De opnamefunctie instellen.

- Als u de kopieerfunctie niet gaat veranderen, drukt u op [▼] (⇒ stap 6).
- 1 Druk op [▲, ▼] om "Kopieerfunctie" te selecteren en druk op [▶].
  - 2 Druk op [▲, ▼] om "Formaat" te kiezen en druk dan op [OK].
  - 3 Druk op [▲, ▼] om "VIDEO" te kiezen en druk dan op [OK].
  - 4 Druk op [▲, ▼] om "Opnamefunctie" te selecteren en druk op [OK].
  - 5 Druk op [▲, ▼] om de functie te selecteren en druk op [OK].
  - 6 Druk op [◀] om uw keuze te bevestigen.

### 6 Registreer de titels en Afspeellijsten (Video) die gekopieerd moeten worden.

- Als u een geregistreerde lijst wilt kopiëren zonder daar wijzigingen in aan te brengen (⇒ stap 7).
- 1 Druk op [▲, ▼] om "Lijst creëren" te kiezen en druk dan op [▶].

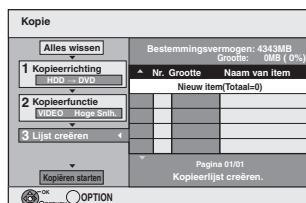

- 2 Druk op [▲, ▼] om "Nieuw item" te kiezen en druk dan op [OK].
- 3 Druk op de "Rood" toets om "VIDEO" te kiezen of druk op de "Blauwe" toets om "Afsp.lstn" te kiezen.



- 4 Druk op [▲, ▼, ◀, ▶] om de titel of Afspeellijst (Video) te kiezen en druk dan op [■].

U ziet een vinkje. Herhaal deze stap totdat u alle nodige items hebt geselecteerd.

- Druk weer op [■] om te annuleren.
- De items worden gekopieerd in de volgorde van de kopieerlijst. Als u de volgorde wilt specificeren, herhaalt u het selecteren voor elk item afzonderlijk.
- Als u omschakelt tussen de tabbladen "VIDEO" en "Afsp.lstn", wordt het afvinkteken gewist.
- Bij het kopiëren naar een disc op hoge snelheid, -R -R DL -RW(V) : kunnen alleen de items aangegeven met "▶▶▶" of "▶▶▶" worden geregistreerd.
- +R +R DL +RW : kunnen alleen de items aangegeven met "▶▶▶" worden geregistreerd.
- Om andere pagina's weer te geven (⇒ hieronder)

- 5 Druk op [OK].
- De kopieerlijst bewerken (⇒ 54)

U kunt niet beginnen met kopiëren wanneer de waarde bij "Grootte" (⇒ 54) meer dan 100% bedraagt ("Bestemmingsvermogen:" is onvoldoende).

- 6 Druk op [◀] om te bevestigen.

### 7 Druk op [▲, ▼] om "Kopiëren starten" te kiezen en druk dan op [OK].

Als u op hoge snelheid titels kopieert naar een DVD-RAM 5X, DVD-R 8X, +R 8X of +RW 4X die compatibel is met opnemen op hoge snelheid, wordt het geluid van de draaiende disc harder dan normaal.

Als u het kopiëren stiller wilt uitvoeren, kiest u "Normaal (Stil)" in "DVD Snelh. voor Hoge-snelh.kop." in het Set-up menu (⇒ 65).

### 8 Druk op [◀, ▶] om "Ja" te kiezen en druk dan op [OK] om het kopiëren te starten.

HDD → -R -R DL -RW(V) +R +R DL  
 Druk op [◀, ▶] om "Kopiëren & Finalis." of "Alleen Kopiëren" te selecteren en druk op [OK].

- Als "Kopiëren & Finalis." is gekozen  
Na het finaliseren kunnen de discs alleen worden afgespeeld en kunt u ze tevens op andere DVD-apparatuur afspelen. U kunt echter niet meer op de disc opnemen.

#### Andere pagina's weergeven

Druk op [▲, ▼, ◀, ▶] om "Vorige" of "Volgende" te kiezen en druk dan op [OK].

- U kunt op [◀◀, ▶▶] drukken om andere pagina's weer te geven.

#### ■ Het kopiëren stoppen

Druk op [RETURN ↵] en houd deze 3 seconden ingedrukt. (U kunt het finaliseren niet afbreken)

#### Bij het kopiëren op hoge snelheid

Alle titels die volledig gekopieerd zijn op het moment van annuleren, worden gekopieerd.

#### Bij kopiëren op normale snelheid

Kopieert tot het moment van annuleren. Echter, voor titels met de beperking "Eenmaal opnemen toegestaan" geldt dat alleen de titels die volledig zijn gekopieerd op het moment van annuleren, op de disc worden gekopieerd. De titels die zijn geannuleerd voordat het kopiëren voltooid is, worden niet gekopieerd en blijven op de vaste schijf staan.

- -R DL +R DL Er wordt niets gekopieerd indien het kopiëren wordt geannuleerd tijdens de stap waarbij tijdelijk naar de vaste schijf wordt gekopieerd. Als het kopiëren echter wordt geannuleerd tijdens de stap waarbij vanaf de vaste schijf naar de disc wordt gekopieerd, dan worden alleen de titels gekopieerd die op het moment van annuleren volledig waren gekopieerd.

Zelfs als de titel niet naar een DVD-R, DVD-R DL, DVD-RW (DVD-Video formaat), +R, +R DL of +RW werd gekopieerd, zal de resterende opneembare ruimte op de disc minder worden.

#### ■ Terugkeren naar het vorige scherm

Druk op [RETURN ↵].

#### ■ Opnemen en afspelen tijdens het kopiëren

U kunt opnemen en afspelen met de vaste schijf terwijl u op hoge snelheid kopieert. (Alleen bij kopiëren op hoge snelheid zonder finaliseren)

- Stilstaande beelden en muziek opgenomen op de vaste schijf kunnen niet worden afgespeeld.

Druk op [OK] om het afgebeelde scherm te annuleren.

#### • De voortgang van het kopiëren controleren

Druk op [STATUS].

#### Opmerking

- Timeropnamen die tijdens het kopiëren worden uitgevoerd, worden op de vaste schijf opgenomen, ongeacht de instelling van het opnamestation. (Alleen bij kopiëren op hoge snelheid zonder finaliseren)

**KOPIEER-navigators/Kopieerlijst-pictogrammen en -functies**

KOPIEER-navigators/Kopieerlijst-indicators



Titels en Afspeellijsten (Video) die op hoge snelheid kunnen worden gekopieerd naar een DVD-R, DVD-R DL, DVD-RW (DVD-Video formaat), +R, +R DL, +RW



Titels en Afspeellijsten (Video) die op hoge snelheid kunnen worden gekopieerd naar een DVD-R, DVD-R DL, DVD-RW (DVD-Video formaat) (Echter, titels en Afspeellijsten (Video) kunnen niet op hoge snelheid worden gekopieerd naar een +R, +R DL, +RW)

**+R DL** wordt weergegeven, maar er kan niet worden gekopieerd.



Titel met de beperking "Eenmaal opnemen toegestaan" (⇒ 23, Als u uitzendingen met het kenmerk "Eenmaal opnemen toegestaan" opneemt)



Titels die na het kopiëren van de vaste schijf zijn gewist als gevolg van de beperking "Eenmaal opnemen toegestaan" restriction after copying. (⇒ 23, Als u uitzendingen met het kenmerk "Eenmaal opnemen toegestaan" opneemt)



Titel of Afspeellijst (Video) die stilstaand beeld(en) bevat

- Stilstaande beelden kunnen niet worden gekopieerd.



(NTSC)



(PAL)

Titel of Afspeellijst (Video) die is opgenomen met een ander codeersysteem dan dat van het televisiesysteem dat nu is gekozen op het apparaat.

- Titels en Afspeellijsten (Video) waarop dit logo staat, kunnen niet worden gekozen.

Gegevensgrootte van elk geregistreerd item



**Grootte:**

Gegevensgrootte opgenomen op de kopieerbepemming

- Bij het kopiëren op normale snelheid verandert de totale gegevensomvang overeenkomstig de opnamefunctie.
- De totale gegevensomvang die wordt aangegeven, kan groter zijn dan de som van de gegevensomvang van alle geregistreerde items, als gevolg van de gegevensbeheerinformatie, enz. die naar de kopieerbepemming wordt geschreven.

Om DVD-R, DVD-R DL, DVD-RW (DVD-Video formaat), +R en +R DL in andere spelers te kunnen afspelen, moet u de discs na het kopiëren finaliseren.

**De kopieerlijst bewerken**

Kies het item in stap 6-⑤ (⇒ 53)

- 1 Druk op [OPTION].
- 2 Druk op [▲, ▼] om het onderdeel te kiezen en druk dan op [OK].

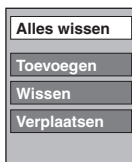

**Alles wissen:**

Wis alle items die op de kopieerlijst geregistreerd zijn. Druk op [◀, ▶] om "Ja" te kiezen en druk dan op [OK].

**Toevoegen:**

Hiermee voegt u nieuwe items aan de kopieerlijst toe.

- 1 Druk op [▲, ▼, ◀, ▶] om de titel of Afspeellijst (Video) te kiezen en druk dan op [II].  
U ziet een vinkje. Herhaal deze stap totdat u alle nodige items hebt geselecteerd.  
• Druk weer op [II] om te annuleren.
- 2 Druk op [OK].

**Wissen:**

Hiermee wist u de gekozen items.

Druk op [◀, ▶] om "Ja" te kiezen en druk dan op [OK].

**Verplaatsen:**

Hiermee verplaatst u de gekozen items of verandert u de volgorde van de items op de kopieerlijst.

Druk op [▲, ▼] om de bestemming te kiezen en druk dan op [OK].

**Alle geregistreerde kopieerinstellingen en kopieerlijsten wissen**

Na het uitvoeren van de stappen 1-3 (⇒ 53)

- 1 Druk op [▲, ▼] om "Alles wissen" te kiezen en druk dan op [OK].
- 2 Druk op [◀, ▶] om "Ja" te kiezen en druk dan op [OK].

- De instellingen en lijsten kunnen in de volgende situaties geannuleerd worden.
  - Wanneer een titel, stilstaand beeld, enz. is opgenomen of gewist op de kopieerbron
  - Wanneer er bedieningshandelingen zijn verricht om bijvoorbeeld het apparaat uit te schakelen, de lade te openen, de kaart te verwijderen, de kopieerrichting te veranderen, enz.

**Bij het opnemen op een DVD-R, DVD-R DL, DVD-RW (DVD-Video formaat), +R en +R DL**

**DVD-V → HDD**

U kunt de inhoud van een gefinaliseerde DVD-R, DVD-R DL, DVD-RW (DVD-Video formaat), +R en +R DL naar de vaste schijf kopiëren en het materiaal dan opnieuw bewerken.

Tijdens het afspelen van de disc wordt de inhoud die wordt afgespeeld naar de vaste schijf gekopieerd volgens de ingestelde tijd.

- Als u tijdens het kopiëren gebruik maakt van zoeken, beeld-voor-beeld of pauzeren, wordt dat deel van de titel niet opgenomen.
- Als "Opname voor Hoge-snelheidskopie" (⇒ 65) ingesteld is op "Aan" en u een kopie maakt, dan wordt de kopie gemaakt met de beeldgrootte die is geselecteerd bij "Aspect voor opname" (⇒ 65) van het Set-up menu.

**De bedieningen/schermweergaven die tijdens het kopiëren worden uitgevoerd/afgebeeld worden ook opgenomen.**

- Bijna alle DVD-Video discs die te koop zijn, bevatten een beveiliging tegen illegaal kopiëren en kunnen dus niet worden gekopieerd.
- Het volgende kan niet gekopieerd worden: Video-CD, Audio-CD enzovoort.

**Vorbereidingen**

- Voer de gefinaliseerde disc in (⇒ 18).

Na het uitvoeren van de stappen 1-5 ("Formaat" wordt automatisch ingesteld op "DVD-Video") (⇒ 53, Kopiëren met behulp van de kopieerlijst-Geavanceerde Kopie)

**1 Stel "Kopieertijd" in.**

- Als u de instelling niet gaat veranderen (⇒ stap 2).

- ① Druk op [▲, ▼] om "Kopieertijd" te kiezen en druk dan op [▶].
- ② Druk op [▲, ▼] om "Tijdstelling" te kiezen en druk dan op [OK].

- Het apparaat instellen voor het kopiëren van de volledige inhoud van de disc

- ③ Druk op [▲, ▼] om "Uit" te kiezen en druk dan op [OK].
- ④ Druk op [◀] om te bevestigen.

Het kopiëren gaat door totdat er onvoldoende opnameruimte beschikbaar is op de vaste schijf.

- Het toestel instellen op kopiëren op de ingestelde tijd

- ③ Druk op [▲, ▼] om "Aan" te kiezen en druk dan op [OK].
- ④ Druk op [▲, ▼] om "Kopieertijd" te kiezen en druk dan op [OK].



- ⑤ Druk op [◀, ▶] om "Std." en "Min." te kiezen en druk dan op [▲, ▼] om de opnametijd in te stellen.

- ⑥ Druk op [OK].

- ⑦ Druk op [◀] om te bevestigen.

Het kopiëren naar de vaste schijf wordt gedurende de ingestelde tijd voortgezet, zelfs na afloop van het weergegeven materiaal.

- Stel een paar minuten langer in dan de brontitel om rekening te houden met de bedieningstijd totdat het afspelen begint.
- U kunt de opnametijd ook instellen met behulp van de cijfertoetsen.

**2 Druk op [▲, ▼] om "Kopiëren starten" te kiezen en druk dan op [OK].**

Druk op [◀, ▶] om "Ja" te kiezen en druk dan op [OK] om het kopiëren te starten.

Het hoofdmenu van de disc wordt afgebeeld.

- De disc wordt automatisch afgespeeld vanaf titel 1 wanneer "Titel 1" werd gekozen op het "Kies autom. afspelen" menu tijdens het finaliseren van de disc (⇒ 63).

**3 Wanneer het topmenu afgespeeld wordt**

**Druk op [▲, ▼, ◀, ▶] om de titel te kiezen die u wilt beginnen te kopiëren en druk dan op [OK].**

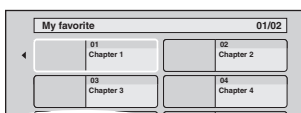

Beginnend bij de gekozen titel, worden alle titels op volgorde afgespeeld en opgenomen totdat de ingestelde tijdsduur is verstreken. (Nadat het afspelen van de laatste titel op de disc is afgelopen, wordt het hoofdmenu opgenomen totdat de ingestelde tijdsduur is verstreken.)

## Terugkeren naar het vorige scherm

Druk op [RETURN ↵].

## Het kopiëren stoppen

Druk op [■].

U kunt [RETURN ↵] ook 3 seconden ingedrukt houden om het kopiëren te stoppen.

- Als het kopiëren tussentijds wordt gestopt, zal tot dat punt alles zijn gekopieerd.

### Opmerking

- Het scherm rechts wordt bij het begin opgenomen.
- Het materiaal wordt als 1 titel opgenomen vanaf het begin van het kopiëren tot aan het eind.
- Als het afspelen niet automatisch begint of als het hoofdmenu niet automatisch wordt afgebeeld, drukt u op [▶] (PLAY) om te beginnen.
- Zelfs als u een audio/video-DVD van hoge kwaliteit kopieert, zullen de geluids- en beeldkwaliteit niet geheel hetzelfde zijn als op de originele disc.
- Als u een titel wilt kopiëren vanaf een gefinaliseerde DVD-RW (DVD Video Recording formaat), maakt u eerst een kopieerlijst en daarna kopieert u de lijst. (⇒ 53, Kopiëren met behulp van de kopieerlijst–Geavanceerde Kopie).



## Video (MPEG2) kopiëren vanaf een SD-kaart [EH63]

Bewegende beelden gecodeerd in het MPEG2-formaat en genomen met een Panasonic SD videocamera, een digitale videocamera, enz. kunnen op HDD of DVD-RAM worden opgeslagen.

(Alle opnamen die op dezelfde dag zijn gemaakt, worden tezamen één titel.)

- U kunt met dit apparaat geen SD-Video op een SD-Kaart afspelen. U moet de bestanden naar de vaste schijf of een DVD-RAM kopiëren.
- U kunt niet opnemen of weergeven tijdens het kopiëren van SD Video.
- Dit apparaat kan geen bewegende beelden kopiëren in AVCHD-formaat vanaf een SD-kaart.

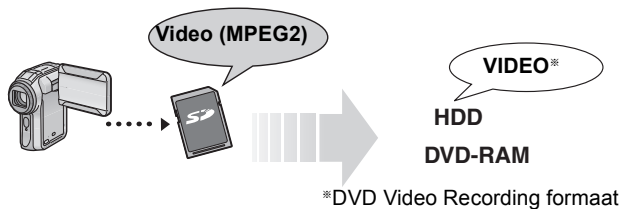

Onderstaande display wordt automatisch afgebeeld wanneer u een geheugenkaart in de SD-Kaartgleuf steekt in de stopstand. Druk op [▲, ▼] om "Video ( MPEG2 ) kopiëren" te kiezen en druk dan op [OK]. Ga vervolgens naar stap 7 op pagina 53.

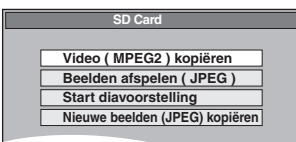

- SD-Video op een SD-Kaart wordt automatisch geregistreerd op de kopieerlijst.
- Als er geen SD-Video op een SD-Kaart aanwezig is, wordt "Video ( MPEG2 ) kopiëren" niet weergegeven.

## Video (MPEG2) kopiëren vanaf een videoapparaat

Bewegende beelden die in het MPEG2-formaat zijn gecodeerd en die zijn opgenomen met een Panasonic digitale videocamera met een HDD enz., kunnen vanaf de HDD van de camera worden gekopieerd naar de HDD of DVD-RAM van dit apparaat.

(Alle opnamen die op dezelfde datum zijn gemaakt, worden één titel.)

- SD Video-gegevens die op de HDD van de camera staan, kunnen niet worden afgespeeld met dit apparaat. U moet de bestanden eerst kopiëren naar de HDD of naar een DVD-RAM.
- U kunt geen gegevens afspelen of opnemen terwijl er SD Video-gegevens worden gekopieerd.

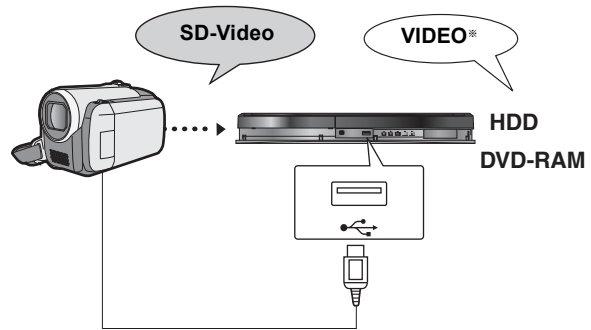

### Voorbereidingen

- 1 Zowel dit apparaat en de camera aanzetten.
- 2 Sluit de camera met behulp van het USB-snoer aan op dit toestel.
- 3 Selecteer de geschikt modus die de camera gereed maakt voor gegevensoverdracht (bijvoorbeeld "PC CONNECT") op de camera.

- Zie de handleiding van de camera voor meer informatie.

De display wordt automatisch afgebeeld wanneer u het toestel op dit apparaat aansluit.

- ① Druk op [▲, ▼] om "Video ( DivX & MPEG2 )" te kiezen en druk dan op [OK].
- ② Druk op [▲, ▼] om "Video ( MPEG2 ) kopiëren" te kiezen en druk dan op [OK].

Ga vervolgens naar stap 7 op pagina 53.

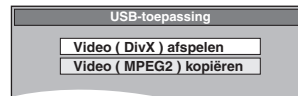

- SD Video op de camera wordt automatisch geregistreerd op de kopieerlijst.
- Als er geen SD Video is op de camera, dan wordt "Video ( MPEG2 ) kopiëren" getoond.

# Stilstaande beelden kopiëren/Afspeellijst (Beeld)

- Opmerkingen/instructies met betrekking tot SD-kaarten en het SD-station zijn alleen van toepassing op model DMR-EH63
- SDHC-geheugenkaarten die worden gebruikt om op dit apparaat opnamen te maken, kunt u op andere apparatuur alleen gebruiken als die apparatuur compatibel is met SDHC-geheugenkaarten. SDHC-geheugenkaarten kunnen niet worden gebruikt op apparatuur die alleen compatibel is met SD-geheugenkaarten.
- U kunt geen beelden kopiëren die zijn opgenomen op DVD-R, DVD-R DL of CD-R/CD-RW.
- Als u een Afspeellijst (Beeld) kopieert, wordt het een album op het bestemmingsstation.

## Kopiëren met behulp van de kopieerlijst

HDD → HDD -R (JPEG) RAM SD  
RAM → HDD RAM SD  
SD → HDD -R (JPEG) RAM SD

- 1 Tijdens het gestopt zijn  
Druk op [FUNCTION MENU].
- 2 Druk op [▲, ▼] om “Kopiëren” te kiezen en druk dan op [OK].
- 3 Druk op [▲, ▼] om “Geavanceerde Kopie” te kiezen en druk dan op [OK].



- Als u de opgeslagen lijst niet gaat veranderen, drukt u een paar maal op [▼] (⇒ stap 7).

## 4 Stel de kopieerrichting in.

- Als u de kopieerrichting niet gaat veranderen, drukt u op [▼] (⇒ stap 5).
- ① Druk op [▲, ▼] om “Kopieerrichting” te kiezen en druk dan op [▶].
  - ② Druk op [▲, ▼] om “Bron” te kiezen en druk dan op [OK].
  - ③ Druk op [▲, ▼] om het station te kiezen en druk dan op [OK].
  - ④ Druk op [▲, ▼] om “Bestemming” te kiezen en druk dan op [OK].
  - ⑤ Druk op [▲, ▼] om het station te kiezen en druk dan op [OK]. Het is mogelijk om hetzelfde station als de kopieerbron te kiezen.
  - ⑥ Druk op [◀] om te bevestigen.

## 5 De modus Kopiëren instellen.

- Als u de kopieerfunctie niet gaat veranderen, drukt u op [▼] (⇒ stap 6).
- ① Druk op [▲, ▼] om “Kopieerfunctie” te kiezen en druk dan op [▶].
  - ② Druk op [▲, ▼] om “Formaat” te kiezen en druk dan op [OK].
  - ③ Druk op [▲, ▼] om “BEELD” te kiezen en druk dan op [OK]. “Opnamefunctie” wordt automatisch op “Hoge Snelheid” ingesteld.
  - ④ Druk op [◀] om te bevestigen.

## 6 Stilstaande beelden registreren om te kopiëren.

- Als u een geregistreerde lijst wilt kopiëren zonder daar wijzigingen in aan te brengen (⇒ stap 7).

U kunt stilstaande beelden, mappen met stilstaande beelden of Afspeellijsten (Beeld) registreren.

- Individuele stilstaande beelden en mappen/Afspeellijsten (Beeld) kunnen niet op dezelfde lijst geregistreerd worden.



## ■ Afzonderlijke stilstaande beelden registreren

- ① Druk op [▲, ▼] om “Lijst creëren” te kiezen en druk dan op [▶].
- ② Druk op [▲, ▼] om “Nieuw item” te kiezen en druk dan op [OK].
- ③ HDD → HDD -R (JPEG) RAM SD  
Druk op de “Groen” toets om “BEELD” te kiezen.  
Druk op de “Blauwe” toets om “Afspeellijsten” te kiezen.
- ④ Druk op [▲, ▼, ◀, ▶] om het stilstaande beeld te kiezen en druk dan op [■].

U ziet een vinkje. Herhaal deze stap totdat u alle nodige items hebt geselecteerd.

- Druk weer op [■] om te annuleren.
- De items worden gekopieerd in de volgorde van de kopieerlijst. Als u de volgorde wilt specificeren, herhaalt u het selecteren voor elk item afzonderlijk.

- Om andere pagina's weer te geven (⇒ rechts)
- Een andere map of Afspeellijst (Beeld) kiezen (⇒ 57)

- ⑤ Druk op [OK].

- De kopieerlijst bewerken (⇒ 57)

- ⑥ Druk op [◀] om uw keuze te bevestigen.

## ■ Op map-basis in een map registreren (Afspeellijsten (Beeld) registreren)

- ① Druk op [▲, ▼] om “Lijst creëren” te kiezen en druk dan op [▶].
- ② Druk op [▲, ▼] om “Beeld /Map” te kiezen en druk dan op [OK].

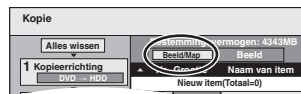

- ③ Druk op [▲, ▼] om “Map” te kiezen en druk dan op [OK].
- ④ Druk op [▲, ▼] om “Nieuw item” te kiezen en druk dan op [OK].

- ⑤ HDD → HDD -R (JPEG) RAM SD  
Druk op de “Groen” toets om “BEELD” te kiezen.

Druk op de “Blauwe” toets om “Afspeellijsten” te kiezen.

- ⑥ Druk op [▲, ▼] om de map of Afspeellijst (Beeld) te kiezen en druk op [■].

U ziet een vinkje. Herhaal deze stap totdat u alle nodige items hebt geselecteerd.

- Druk weer op [■] om te annuleren.
- De items worden gekopieerd in de volgorde van de kopieerlijst. Als u de volgorde wilt specificeren, herhaalt u het selecteren voor elk item afzonderlijk.

- Om andere pagina's weer te geven (⇒ hieronder)

- ⑦ Druk op [OK].

- ⑧ Herhaal stappen ④–⑦ totdat u alle gewenste mappen (Afspeellijsten (Beeld)) gekozen heeft.

- De kopieerlijst bewerken (⇒ 57)

- ⑨ Druk op [◀] om uw keuze te bevestigen.

## 7 Druk op [▲, ▼] om “Kopiëren starten” te kiezen en druk dan op [OK].

- Alleen als u afzonderlijke stilstaande beelden kopieert.

Behalve SD → HDD RAM

- Selecteer “Map” als u een andere map als kopieerbestemming wilt opgeven.

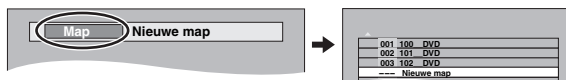

## 8 Druk op [◀, ▶] om “Ja” te kiezen en druk dan op [OK] om het kopiëren te starten.

## 9 Om gegevens te kopiëren naar DVD-R

Druk op [◀, ▶] om “Kopiëren & Finalis.” of “Alleen Kopiëren” te selecteren en druk op [OK].

### Het kopiëren stoppen

Druk op [RETURN ↵] en houd deze 3 seconden ingedrukt.

### Terugkeren naar het vorige scherm

Druk op [RETURN ↵].

### Opmerking

- Stilstaande beelden die vanaf de SD-kaarten zijn gekopieerd, worden op basis van de opnamedatum gegroepeerd op de HDD of DVD-RAM.
- De stilstaande beelden worden in de kopieerlijst mogelijk in een andere volgorde vastgelegd dan in de kopieerbestemming.
- Als er geen ruimte meer in het bestemmingsstation is of als het aantal bestanden/mappen dat gekopieerd wordt het maximale aantal overschrijdt (⇒ 17), zal het kopiëren voortijdig stoppen.
- De informatie over het draaien van het beeld kunt u niet kopiëren.
- -R Video kan niet gekopieerd worden naar een disc waar al stilstaande beelden (JPEG) opgenomen zijn.
- -R Als er al videogegevens zijn opgenomen op een DVD-R-disc, kunnen er geen stilstaande beelden meer naar de disc worden gekopieerd.

### Andere pagina's weergeven

Druk op [▲, ▼, ◀, ▶] om “Vorige” of “Volgende” te kiezen en druk dan op [OK].

- U kunt op [◀◀, ▶▶] drukken om andere pagina's weer te geven.



## ■ De kopieerlijst bewerken

Kies het item in stap 6–⑤ (voor een stilstaand beeld) (⇒ 56) of 6–⑦ (voor een map of Afspeellijst) (⇒ 56)

- ① Druk op [OPTION].
- ② Druk op [▲, ▼] om het onderdeel te kiezen en druk dan op [OK].

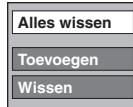

### Alles wissen:

Wis alle items die op de kopieerlijst geregistreerd zijn. Druk op [◀, ▶] om "Ja" te kiezen en druk dan op [OK].

### Toevoegen:

Hiermee voegt u nieuwe items aan de kopieerlijst toe.

- 1 Druk op [▲, ▼, ◀, ▶] om het stilstaande beeld of de map te kiezen en druk dan op [III].  
U ziet een vinkje. Herhaal deze stap totdat u alle nodige items hebt geselecteerd.  
• Druk weer op [III] om te annuleren.
- 2 Druk op [OK].

### Wissen:

Hiermee wist u de gekozen items. Druk op [◀, ▶] om "Ja" te kiezen en druk dan op [OK].

### Alle geregistreerde kopieerinstellingen en kopieerlijsten wissen

Na het uitvoeren van de stappen 1-3 (⇒ 56, Kopiëren met behulp van de kopieerlijst)

- 1 Druk op [▲, ▼] om "Alles wissen" te kiezen en druk dan op [OK].
  - 2 Druk op [◀, ▶] om "Ja" te kiezen en druk dan op [OK].
- De instellingen en lijsten kunnen in de volgende situaties geannuleerd worden.
    - Wanneer een titel, Afspeellijst (Beeld) of stilstaand beeld is opgenomen of gewist op de kopieerbron
    - Wanneer er bedieningshandelingen zijn verricht om bijvoorbeeld het apparaat uit te schakelen, de kaart te verwijderen, de lade te openen, de kopieerrichting te veranderen, enz.

## ■ Een andere map of Afspeellijst (Beeld) kiezen

Nadat u de stappen 6–② hebt uitgevoerd (⇒ 56, Afzonderlijke stilstaande beelden registreren)

- ① **HDD** → **HDD** **R** (JPEG) **RAM** **SD**  
Druk op de "Groen" toets om "BEELD" te kiezen.  
Druk op de "Blauwe" toets om "Afspeellijsten" te kiezen.
- ② Druk op [▲, ▼, ◀, ▶] om "Map" te kiezen en druk dan op [OK].
- ③ Druk op [▲, ▼] om de map of Afspeellijst te kiezen en druk dan op [OK].

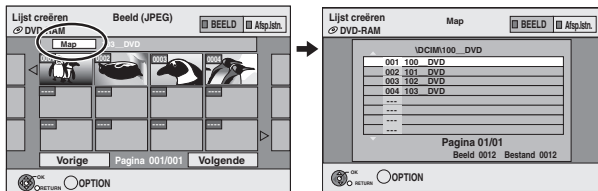

U kunt ook mappen selecteren met behulp van de cijfertoetsen.

- Individuele stilstaande beelden van verschillende mappen (Afspeellijsten (Beeld)) kunnen niet op dezelfde lijst geregistreerd worden.
- Het is handig om een Afspeellijst (Beeld) (⇒ 48) te maken als u stilstaand beeld van verschillende mappen in dezelfde lijst op de vaste schijf wilt registreren.

## Stilstaande beelden kopiëren naar het USB-geheugen

### Alle stilstaande beelden kopiëren

**USB** → **HDD**

- 1 Tijdens het gestopt zijn  
**Plaats het USB-geheugen (⇒ 18).**  
Het menu wordt automatisch weergegeven. (⇒ 34)
- 2 Druk op [▲, ▼] om "Afbeelding ( JPEG )" te kiezen en druk dan op [OK].
- 3 Druk op [▲, ▼] om "Alle beelden ( JPEG ) kopiëren" te selecteren en druk op [OK].



- 4 Druk op [◀, ▶] om "Kopiëren" te kiezen en druk dan op [OK].

## Kopiëren met behulp van de kopieerlijst

**USB** → **HDD** **RAM** **SD**

- 1 Tijdens het gestopt zijn  
**Plaats het USB-geheugen (⇒ 18).**  
Het menu wordt automatisch weergegeven. (⇒ 34)
- 2 Druk op [▲, ▼] om "Afbeelding ( JPEG )" te kiezen en druk dan op [OK].
- 3 Druk op [▲, ▼] om "Ausgewählte JPEG-Bilder kop." te kiezen en druk dan op [OK].
- 4 Voer stap 4 – 8 uit van "Kopiëren met behulp van de kopieerlijst" (⇒ 56).  
• Er kan geen andere map geselecteerd worden als de kopieerbestemming op stap 7.

### Het kopiëren stoppen

Druk op [RETURN ↵] en houd deze 3 seconden ingedrukt.

### Opmerking

- De kopieerfunctie wordt vast ingesteld op "BEELD Hoge Snlh."
- De structuur van de mappen op het USB-geheugen is misschien niet hetzelfde als op het kopieerdoel.
- Als er geen ruimte meer in het bestemmingsstation is of als het aantal bestanden/mappen dat gekopieerd wordt het maximale aantal overschrijdt (⇒ 17), zal het kopiëren voortijdig stoppen.
- De informatie over het draaien van het beeld kunt u niet kopiëren.
- Stilstaande beelden die vanaf de USB-geheugens zijn gekopieerd, worden op basis van de opnamedatum gegroepeerd op de HDD of DVD-RAM.

## Nieuwe stilstaande beelden naar de SD-kaart (EH63) of het USB-geheugen kopiëren—Nieuwe bldn. kop. .

**USB** **SD** → **HDD**

Dit apparaat slaat informatie op over de geïmporteerde stilstaande beelden. Als stilstaande beelden daarom geïmporteerde worden vanaf dezelfde SD-kaart of hetzelfde USB-geheugen, zullen alleen nieuwe stilstaande beelden geïmporteerde worden.

- 1 In de stopstand  
**Steek het USB-geheugen of de SD-kaart erin. (⇒ 18)**  
Het menu wordt automatisch weergegeven. (⇒ 34)
- 2 **USB**  
Druk op [▲, ▼] om "Afbeelding ( JPEG )" te kiezen en druk dan op [OK].
- 3 Druk op [▲, ▼] om "Nieuwe beelden (JPEG) kopiëren" te kiezen en druk dan op [OK].



- 4 Druk op [◀, ▶] om "Kopiëren" te kiezen en druk dan op [OK].

### Het kopiëren stoppen

Druk op [RETURN ↵] en houd deze 3 seconden ingedrukt.

### Terugkeren naar het vorige scherm

Druk op [RETURN ↵].

### Opmerking

- Dit apparaat slaat de informatie op over maximaal 12.000 stilstaande beelden en 30 SD-kaarten voor SD-media en maximaal 12.000 stilstaande beelden en alle USB-geheugens voor USB-inrichting. Als er verdere stilstaande beelden geïmporteerde worden, dan zal de oudste informatie gewist worden.
- Als er geen ruimte meer in het bestemmingsstation is of als het aantal bestanden/mappen dat gekopieerd wordt het maximale aantal overschrijdt (⇒ 17), zal het kopiëren voortijdig stoppen.
- De informatie over het draaien van het beeld kunt u niet kopiëren.
- Stilstaande beelden die gekopieerd worden van SD-kaarten of USB-geheugens worden op de vaste schijf gegroepeerd op opnamedatum.
- Er kunnen alleen DCF-compatibele USB geheugens gebruikt worden voor deze functie.

- **WMA-bestanden kunnen alleen gespeeld worden op model DMR-EH63.**

U kunt muziekgegevens in de onderstaande formaten opslaan op de HDD van dit apparaat.

- **Muziek-CD (CD-DA)**

## EH63

Als u muziek-CD's kopieert, maakt dit apparaat toegang tot de interne Gracenote® Database om titelinformatie te verkrijgen. De albumnaam, tracknaam en artiestnaam worden automatisch toegeschreven om u de mogelijkheid te bieden de track gemakkelijk te vinden wanneer u afspeelt.

- **WMA/MP3**

U kunt MP3- of WMA-bestanden kopiëren vanaf het USB-geheugen of vanaf de CD-R/CD-RW/DVD-R/DVD-R DL.

## Over de Gracenote® Database EH63

De Gracenote® Database is een database die gebruikt wordt om CD-titelinformatie te zoeken en te verkrijgen.

Wanneer er een CD ingedaan is of er een opnam vanaf en CD begint, zal het apparaat automatisch zoeken naar informatie en deze verkrijgen over de CD die erin gedaan is.

De Gracenote® Database wordt vooraf geïnstalleerd op dit apparaat geleverd, dus titels en artiestinformatie kunnen worden verkregen. U moet er echter wel rekening mee houden dat de nieuwste CD-titels, etc. eventueel nog niet kunnen zijn geregistreerd in de interne database. Dit apparaat heeft een interne database die informatie bevat voor ongeveer 350.000 albumitems. U kunt de interne database bijwerken (⇒ 59).

Als er CD's zijn met zeer op elkaar lijkende titelinformatie, dan zou er incorrecte titelinformatie kunnen worden verkregen. Als er geen titelsuggesties worden gevonden, dan zijn de naam van het nummer, het album en de artiest leeg.

In deze gevallen, de CD-titelinformatie handmatig invoeren, nadat u het opnemen naar de HDD voltooid is.

## Muziek kopiëren van een CD

### CD → HDD

Alle tracks op de muziek-CD (CD-DA) zijn opgenomen op de HDD. (Het is niet mogelijk track-per-track op te nemen.)

- Eén CD wordt opgenomen op de HDD als één album.
- Geluidskwaliteit: LPCM
- Het maximaal aantal albums op HDD: 300 (Is afhankelijk van het resterende vermogen.)  
Als titels of beelden opgenomen worden, dan zal het aantal albums dat opgenomen kan worden gereduceerd worden.

### Vorbereidingen

Druk op [DRIVE SELECT] om het DVD-station te kiezen.

## 1 Voer een muziek-CD in.

Het menu wordt automatisch afgebeeld.

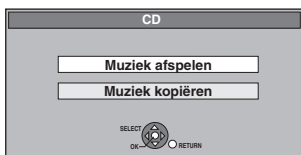

## 2 Druk op [▲, ▼] om "Muziek kopiëren" te kiezen en druk dan op [OK].

### EH63

Het apparaat begint met het toetreden tot de Gracenote® Database en zoekt naar de titelinformatie.



Als de zoekresultaten aangeven dat er meerdere titels gevonden zijn

Druk op [▲, ▼] om de juiste titel te kiezen en druk dan op [OK].

## 3 Druk op [◀, ▶] om "Kopiëren" te kiezen en druk dan op [OK].

Het opnemen begint.

### Het opnemen stoppen

Druk op [RETURN ↵] en houd deze 3 seconden ingedrukt.

- Als de opname geannuleerd wordt, dan zullen er geen tracks op de CD opgenomen worden.

### Terugkeren naar het vorige scherm

Druk op [RETURN ↵].

### Opmerking

- Tijdens het opnemen, kunnen er geen andere operaties uitgevoerd worden. Er zal niet over worden gegaan tot timeropnamen.
- Tracks die opgenomen zijn op de vaste schijf kunnen niet naar een disc, SD-kaart (EH63) of USB-geheugen overgezet worden.
- CD's die SCMS (Serial Copy Management System) -restricties hebben kunnen niet opgenomen worden op de HDD.

## Muziek kopiëren vanaf een USB-geheugen of CD-R/CD-RW/DVD-R/DVD-R DL

### -R -R DL CD USB (MP3/WMA) → HDD

U kunt MP3- of WMA-bestanden die zijn opgenomen op een USB-geheugen of een CD-R/CD-RW/DVD-R/DVD-R DL per bestand of per map kopiëren naar de HDD.

- Eén map is opgenomen op de HDD als één groep.
- Het maximale aantal albums\* op de HDD: 300  
Het maximale aantal tracks op de HDD: 3000 (Afhankelijk van de resterende capaciteit.)  
Als er titels of beelden worden opgenomen, neemt het aantal albums\* dat nog kan worden opgenomen, af.

\* Mappen met muziekbestanden (groepen) die naar de HDD zijn gekopieerd, worden behandeld als albums.

## 1 In de stopstand

### -R -R DL CD

Doe de CD-R/CD-RW/DVD-R/DVD-R DL (⇒ 18) erin.

### USB

Steek het USB-geheugen (⇒ 18) erin.

Het menu wordt automatisch weergegeven. (⇒ 34)

## 2 Druk op [▲, ▼] om "Muziek (MP3&WMA) kopiëren" te selecteren en druk op [OK].

"Kopieerrichting" en "Kopieerfunctie" worden automatisch ingesteld op respectievelijk "USB→HDD", "DVD→HDD" of "CD→HDD" en "MUZIEK Hoge Snh.".

## 3 Registreer MP3- of WMA-bestanden om te worden gekopieerd.

U kunt WMA-/MP3-bestanden of -mappen registreren.

- WMA-/MP3-bestanden en -mappen kunnen niet in dezelfde lijst worden geregistreerd.

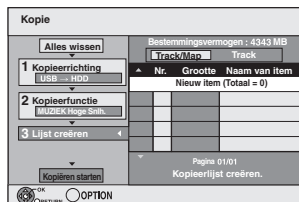

### ■ WMA-/MP3-bestanden afzonderlijk registreren

- 1 Druk op [▲, ▼] om "Lijst creëren" te kiezen en druk dan op [▶].
- 2 Druk op [▲, ▼] om "Nieuw item" te kiezen en druk dan op [OK].
- 3 Druk op [▲, ▼] om een map te kiezen en druk dan op [OK].
- 4 Druk op [▲, ▼] om een WMA-/MP3-bestand te kiezen en druk op [■].

U ziet een vinkje. Herhaal deze stap totdat u alle nodige items hebt geselecteerd.

- Druk weer op [■] om te annuleren.

• De items worden gekopieerd in de volgorde van de kopieerlijst. Als u de volgorde wilt specificeren, herhaalt u het selecteren voor elk item afzonderlijk.

- 5 Druk op [OK].
- De kopieerlijst bewerken (⇒ 59)
- 6 Druk op [◀] om te bevestigen.

## ■ Op map-basis in een map registreren

- 1 Druk op [▲, ▼] om "Lijst creëren" te kiezen en druk dan op [▶].
- 2 Druk op [▲, ▼] om "Track / Map" te kiezen en druk dan op [OK].



- 3 Druk op [▲, ▼] om "Map" te kiezen en druk dan op [OK].
- 4 Druk op [▲, ▼] om "Nieuw item" te kiezen en druk dan op [OK].
- 5 Druk op [▲, ▼] om een map te kiezen en druk dan op [III]. U ziet een vinkje. Herhaal deze stap totdat u alle nodige items hebt geselecteerd.
  - Druk weer op [III] om te annuleren.
  - De items worden gekopieerd in de volgorde van de kopieerlijst. Als u de volgorde wilt specificeren, herhaalt u het selecteren voor elk item afzonderlijk.
- 6 Druk op [OK].
  - De kopieerlijst bewerken (⇒ hieronder)
- 7 Druk op [◀] om te bevestigen.

## 4 Druk op [▲, ▼] om "Kopiëren starten" te kiezen en druk dan op [OK].

• Alleen voor individuele bestanden  
**Wanneer u een bestaand bestand specificeert als de kopiebestemming**

- 1 Druk op [▲, ▼] om "Map" te kiezen en druk dan op [OK].
- 2 Druk op [▲, ▼] om een map te kiezen en druk dan op [OK].

**Wanneer u een nieuwe map creëert als de kopiebestemming**

- 1 Druk op [◀, ▶] om "Ja" te kiezen en druk dan op [OK].
- 2 Voer de mapnaam in (⇒ 50, Tekst invoeren).

## 5 Druk op [◀, ▶] om "Ja" te kiezen en druk dan op [OK] om het kopiëren te starten.

### Het kopiëren stoppen

Druk op [RETURN ↵] en houd deze 3 seconden ingedrukt.

### Terugkeren naar het vorige scherm

Druk op [RETURN ↵].

### Opmerking

- De WMA-/MP3-bestanden worden mogelijk in een andere volgorde als in de kopieerbestemming in de kopieerlijst geregistreerd.
- Als de kopieerbestemmingsmap al WMA-/MP3-bestanden bevat, worden de nieuwe WMA-/MP3-bestanden op dezelfde wijze opgenomen als de bestaande WMA-/MP3-bestanden.

## ■ De kopieerlijst bewerken

Selecteer een onderdeel in stap 3-5 (voor een WMA-/MP3-bestand) (⇒ 58, Muziek kopiëren vanaf een USB-geheugen of CD-R/CD-RW/DVD-R/DVD-R DL) of 3-6 (voor een map) (⇒ hierboven).

- 1 Druk op [OPTION].
- 2 Druk op [▲, ▼] om het onderdeel te kiezen en druk dan op [OK].



### Alles wissen:

Wis alle items die op de kopieerlijst geregistreerd zijn. Druk op [◀, ▶] om "Ja" te kiezen en druk dan op [OK].

### Toevoegen:

Hiermee voegt u nieuwe items aan de kopieerlijst toe.

- 1 Druk op [▲, ▼] om een WMA-/MP3-bestand of -map te kiezen en druk op [III].  
U ziet een vinkje. Herhaal deze stap totdat u alle nodige items hebt geselecteerd.
  - Druk weer op [III] om te annuleren.
- 2 Druk op [OK].

### Wissen:

Hiermee wist u de gekozen items.

Druk op [◀, ▶] om "Ja" te kiezen en druk dan op [OK].

**Alle geregistreerde kopieerinstellingen en kopieerlijsten wissen**  
Na het uitvoeren van de stappen 1-2 (⇒ 58, Muziek kopiëren vanaf een USB-geheugen of CD-R/CD-RW/DVD-R/DVD-R DL)

- 1 Druk op [▲, ▼] om "Alles wissen" te kiezen en druk dan op [OK].
- 2 Druk op [◀, ▶] om "Ja" te kiezen en druk dan op [OK].

### Opmerking

- Als er geen ruimte meer in het bestemmingsstation is of als het aantal bestanden/mappen dat gekopieerd wordt het maximale aantal overschrijdt (⇒ 17), zal het kopiëren voortijdig stoppen.

## Het bijwerken van de Gracernote® Database EH63

Om de database te vernieuwen met informatie over CD's die recentelijk uitgegeven zijn, de instructies hieronder volgen.

## ■ De updategegevens voorbereiden

- 1 Bezoek de volgende website.  
<http://panasonic.net/avc/support/gn/>
- 2 Download de gegevens naar uw USB-geheugen.
  - Een USB-geheugen van 1 GB of meer is vereist.
  - Raadpleeg de instructie op de website voor meer informatie.

## ■ De database vernieuwen op dit apparaat

- 3 Schakel dit apparaat in.
- 4 Plaats het USB-geheugen (⇒ 18).  
Het menu wordt automatisch afgebeeld.

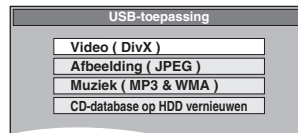

- 5 Druk op [▲, ▼] om "CD-database op HDD vernieuwen" te kiezen en druk dan op [OK].
- 6 Druk op [◀, ▶] om "Vernieuwen" te kiezen en druk dan op [OK].
  - Vernieuwen duurt tot 20 minuten.
  - **Het USB-geheugen en de elektriciteitskabel niet loskoppelen terwijl u updatet.**
  - **Wanneer u gestart bent, kunt u geen vernieuwen annuleren.**
  - Als het updaten klaar is, verschijnt er een melding.
- 7 Druk op [OK].

### Opmerking

- Timeropnamen starten niet terwijl u vernieuwt.
- Updaten overschrijft de interne database, ongeacht of de data in het USB-geheugen de nieuwste zijn of niet. Zorg ervoor dat u de nieuwste versie van de website downloadt.
- Sommige gegevens van de titel van de CD in de Ddatabase kunnen worden verwijderd na het updaten van de gegevensbank.
- Er wordt geen naam toegewezen na het kopiëren van een CD naar de vaste schijf als de titelinformatie van de CD niet is geregistreerd in de database. Zelfs als de titelinformatie van de CD van die CD later aan de database wordt toegevoegd door updaten, worden de gegevens niet toegewezen aan het nummer/album dat al op de vaste schijf is gekopieerd. (De namen blijven leeg.)
- Afhankelijk van de situatie van Panasonic of Gracernote, kan het upgraden van de Gracernote® en het via het Web leveren worden onderbroken zonder kennisgeving.

## Beeldschermmenu's gebruiken

### Gemeenschappelijke procedures

#### 1 Druk op [DISPLAY].

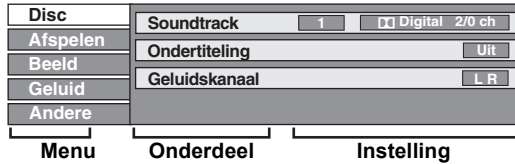

• Afhankelijk van de toestand van het apparaat (speelt af, is gestopt, enz.) en de inhoud van de disc, zijn er enkele onderdelen die u niet kunt kiezen of veranderen.

#### 2 Druk op [▲, ▼] om het menu te kiezen en druk dan op [▶].

#### 3 Druk op [▲, ▼] om het onderdeel te kiezen en druk dan op [▶].

#### 4 Druk op [▲, ▼] om de instelling te kiezen.

• Sommige onderdelen kunnen worden ingesteld door op [OK] te drukken.

### De beeldschermmenu's verlaten

Druk op [DISPLAY].

### Disc-menu—De discinhoud instellen

#### Soundtrack\*

**HDD RAM -R -R DL -RW(V) +R +R DL +RW -RW(VR)**  
De geluidsinstellingen van de disc worden afgebeeld.

#### DVD-V

Voor het kiezen van het geluid en de taal (⇒ rechts, Geluidattribuut, Taal).

#### VCD (SVCD) en DivX

Kies het nummer van de soundtrack.

• De nummers van de soundtracks worden ook afgebeeld als er maar één geluidstype is.

#### Ondertiteling\*

#### DVD-V

Voor het in- en uitschakelen van de ondertitels en het kiezen van de taal (⇒ rechts, Taal).

**HDD RAM -R -R DL -RW(V) +R +R DL +RW -RW(VR)** (Alleen voor discs die aan/uit-informatie voor de ondertitels bevatten)

Voor het in- en uitschakelen van de ondertitels.

• De aan/uit-informatie voor de ondertitels kan niet met dit apparaat worden opgenomen.

#### VCD (SVCD) en DivX

Zet de ondertiteling aan/uit en selecteer "Tekst" of het nummer van de ondertiteling.

• "Tekst" of de nummers van de ondertiteling worden ook weergegeven als er maar één ondertiteling is.

#### Hoek\* **DVD-V**

Verander het nummer om een opnamehoek te kiezen.

#### Geluidskanaal **HDD RAM -RW(VR) VCD** en DivX

(⇒ 32, Het geluid veranderen tijdens afspelen)

#### Bron Kiezen (DivX)

##### • Automatisch:

De opbouwmethode van het DivX materiaal wordt automatisch vastgesteld en uitgevoerd.

##### • Interliniër.:

Kies dit wanneer het materiaal op de disc werd opgenomen met behulp van interlace.

##### • Progressief:

Kies dit wanneer het materiaal op de disc werd opgenomen met behulp van progressive.

#### PBC (Weergaveregeling ⇒ 85) **VCD**

Geeft aan of menuweergave (weergaveregeling) aan of uit staat.

\* Bij sommige discs kunt u de instellingen alleen veranderen met behulp van de menu's (⇒ 19) die op de disc zijn.

• De weergave verandert overeenkomstig de inhoud van de disc. Veranderen is niet mogelijk wanneer er geen opname is.

### Geluidattribuut

LPCM/**D**Digital/DTS/MPEG: Signaaltype  
k (kHz): Bemonsterings-frequentie  
b (bit): Aantal bits  
ch (kanaal): Aantal kanalen

### Taal

ENG: Engels	DAN: Deens	THA: Thai
FRA: Frans	POR: Portugees	POL: Pools
DEU: Duits	RUS: Russisch	CES: Tsjechisch
ITA: Italiaans	JPN: Japans	SLK: Slovaaks
ESP: Spaans	CHI: Chinees	HUN: Hongaars
NLD: Nederlands	KOR: Koreaans	FIN: Fins
SVE: Zweeds	MAL: Maleisisch	*: Overige
NOR: Noors	VIE: Vietnamees	

### Afspelen-menu—De afspelvolgorde veranderen

Deze functie werkt alleen wanneer de verstreken afspeeltijd wordt aangegeven.

Kies het onderdeel voor herhaald afspelen. Afhankelijk van de disc verschillen de onderdelen die gekozen kunnen worden.

#### Afspelen herh.

• Alles

**CD VCD**

• Hoofdstuk

**HDD RAM -R -R DL -RW(V) +R +R DL +RW DVD-V -RW(VR)**

• Groep

**WMA\*/MP3 (behalve USB)**

• PL

**HDD RAM -RW(VR)**

(Afspeellijst (Video))

• Titel

**HDD RAM -R -R DL -RW(V) +R +R DL +RW DVD-V -RW(VR)**

• Track

**CD VCD** en **WMA\*/MP3 (behalve USB)**

Kies "Uit" om te annuleren.

\* **EH63** alleen

### Beeld-menu—De beeldkwaliteit wijzigen

#### NR terugspelen

Voor het verminderen van ruis en andere storingen in het beeld tijdens het afspelen.

##### • Aan:

Voor het verminderen van ruis en andere storingen in het beeld.

##### • Uit:

Video wordt afgespeeld zoals het is.

Input NR (Alleen wanneer AV1, AV2, AV3 (**EH63**) of DV gekozen is)

Reduceert de ruis tijdens het opnemen.

##### • Automatisch:

Geluidsreductie werkt alleen met beeldinput vanaf een videocassette.

##### • Aan:

Geluidsreductie werkt voor inputvideo.

##### • Uit:

Geluidsreductie staat uit. U kunt het inputsignaal opnemen zoals die is.

### Geluid-menu—Het geluidseffect wijzigen

#### Dialogversterk.

**HDD RAM -R -R DL -RW(V) +R +R DL +RW DVD-V -RW(VR)** en **DivX**

(Dolby Digital, alleen 3-kanalen of meer, inclusief het middenkanaal)

Het volume van het middenkanaal wordt verhoogd zodat de dialoog gemakkelijker te horen is.

### Andere-menu—De displaypositie veranderen

#### Positie

1–5:

Hoe hoger de instelling, hoe lager het beeldschermmenu wordt weergegeven.

- Opmerkingen/instructies met betrekking tot SD-kaarten en het SD-station zijn alleen van toepassing op model DMR-EH63.

**HDD RAM -R -R DL -RW(V) +R +R DL +RW -RW(VR) SD**

## Normale werkwijze

### Vorbereidingen

- Druk op [DRIVE SELECT] om de drive te selecteren.

- 1 Tijdens het gestopt zijn  
Druk op [FUNCTION MENU].
- 2 Druk op [▲, ▼] om “Overige” te selecteren en druk op [OK].

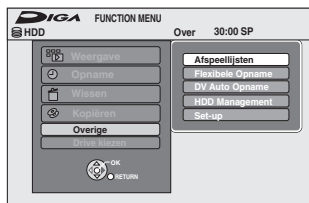

- 3 Druk op [▲, ▼] om “HDD Management”, “DVD Management” of “Card Management” te selecteren en druk op [OK].

Bijv. **RAM**



- Als HDD is gekozen, worden “Alle titels wissen” en “HDD formatteren” aangegeven.
- Als SD is gekozen, wordt alleen “Card formatteren” aangegeven.

## De beveiliging instellen

### RAM

#### Vorbereidingen

- Druk op [DRIVE SELECT] om het DVD-station te kiezen.

Nadat u de stappen 1–3 hebt uitgevoerd (⇒ links)

- 1 Druk op [▲, ▼] om “Disc-beveiliging” te kiezen en druk dan op [OK].
- 2 Druk op [◀, ▶] om “Ja” te kiezen en druk dan op [OK].



Het hangslot-symbool is dicht als de disc tegen schrijven is beveiligd.

#### Terugkeren naar het vorige scherm

Druk op [RETURN ↵].

#### Het scherm verlaten

Druk op [EXIT].

## Kaartbeveiliging

Zet de schrijfbeveiligingsschakelaar in de “LOCK” stand.



## De disc van een naam voorzien

**RAM -R -R DL -RW(V) +R +R DL +RW**

U kunt elke disc van een naam voorzien.

#### Vorbereidingen

- Druk op [DRIVE SELECT] om het DVD-station te kiezen.
- **RAM** Beveiliging opheffen (⇒ hierboven, De beveiliging instellen).

Nadat u de stappen 1–3 hebt uitgevoerd (⇒ links)

- 1 Druk op [▲, ▼] om “Disc-naam” te kiezen en druk dan op [OK].  
(⇒ 50, Tekst invoeren)

- De naam van de disc wordt aangegeven in het DVD Management venster.
- **-R -R DL -RW(V) +R +R DL** Van een gefinaliseerde disc wordt de naam afgebeeld op het.
- **+RW** De naam van de schijf wordt alleen getoond als u de schijf op andere apparatuur afspeelt na het aanmaken van een topmenu.



#### Opmerking

- **-R** Als een disc eenmaal van een naam is voorzien, kunt u geen stilstaande beelden meer op die disc opnemen.

#### Terugkeren naar het vorige scherm

Druk op [RETURN ↵].

#### Het scherm verlaten

Druk op [EXIT].

## Wissen van alle titels en Afspeellijsten (Video) —Alle titels wissen

**HDD RAM**

### Vorbereidingen

- Druk op [DRIVE SELECT] om de vaste schijf of het DVD-station te kiezen.
- **RAM** Annuleer de schrijfbeveiliging (⇒ 61, De beveiliging instellen).

Na het uitvoeren van de stappen 1–3 (⇒ 61, Normale werkwijze)

- 1 Druk op [▲, ▼] om “Alle titels wissen” te kiezen en druk dan op [OK].
- 2 Druk op [◀, ▶] om “Ja” te kiezen en druk dan op [OK].
- 3 Druk op [◀, ▶] om “Start” te kiezen en druk dan op [OK].  
Wanneer de bewerking klaar is, verschijnt er een melding.
- 4 Druk op [OK].

### Terugkeren naar het vorige scherm

Druk op [RETURN ↵].

### Het scherm verlaten

Druk op [EXIT].

### Opmerking

- Nadat het opgenomen materiaal is gewist, is het materiaal definitief verloren en kan dit niet meer hersteld worden. Denk goed na voordat u dit doet.
- Wanneer u alle videotitels wist, zullen ook alle Afspeellijsten (Video) gewist worden.
- Gegevens van stilstaande beelden (JPEG), Afspeellijsten (Beeld), muziekgegevens en computergegevens kunnen niet gewist worden.
- Wissen is niet mogelijk als er een of meerdere titels beveiligd zijn.

## Alle inhoud verwijderen—Format

**HDD RAM -RW(V) +RW -RW(VR)**  
**+R +R DL** (Alleen een nieuwe disc)  
**SD**

### Vorbereidingen

- Druk op [DRIVE SELECT] om de vaste schijf, het DVD-station of de SD-kaart te kiezen.
- **SD** Annuleer de schrijfbeveiliging (⇒ 61, De beveiliging instellen).

### Opmerking

Met formatteren wordt alle inhoud (inclusief computergegevens) onherstelbaar verwijderd. Controleer alles goed voordat u verdergaat. Als u een disc of kaart formateert, wordt de inhoud gewist, zelfs als u die hebt beveiligd.

Nadat u de stappen 1-3 hebt uitgevoerd (⇒ 61, Normale werkwijze)

- 1 Druk op [▲, ▼] om “HDD formatteren”, “Disc formatteren” of “Card formatteren” te kiezen en druk dan op [OK].
- 2 Druk op [◀, ▶] om “Ja” te selecteren en druk op [OK].
- 3 Druk op [◀, ▶] om “Start” te kiezen en druk dan op [OK].  
Nadat het formatteren klaar is, verschijnt een melding.
- 4 Druk op [OK].

### Opmerking

- Het formatteren duurt normaal gesproken enkele minuten; maar kan maximaal 70 minuten duren (**RAM**).
- Maak het netsnoer tijdens het formatteren niet los. Hierdoor kan de disc of de kaart onbruikbaar worden.

### Opmerking

- Wanneer een disc of kaart met dit apparaat is geformatteerd, is het mogelijk dat deze niet op andere apparatuur gebruikt kan worden.
- **-R -R DL CD** Formatteren is niet mogelijk
- U kunt een DVD-RW op dit apparaat alleen formatteren als een DVD-Video formaat disc.
- Voorbeeldbeelden worden hersteld bij het formatteren HDD zelfs als deze gewist waren.

### Terugkeren naar het vorige scherm

Druk op [RETURN ↵].

### Het scherm verlaten

Druk op [EXIT].

## De achtergrondstijl selecteren —Top Menu

**-R -R DL -RW(V) +R +R DL +RW**

U kunt de achtergrond kiezen die na het finaliseren zal worden afgebeeld als het hoofdmenu op een DVD-Video of Top Menu creëren (+RW).

### Vorbereidingen

Druk op [DRIVE SELECT] om het DVD-station te kiezen.

Na het uitvoeren van de stappen 1–3 (⇒ 61, Normale werkwijze)

- 1 Druk op [▲, ▼] om “Top Menu” te kiezen en druk dan op [OK].
- 2 Druk op [▲, ▼, ◀, ▶] om de achtergrond te kiezen en druk dan op [OK].

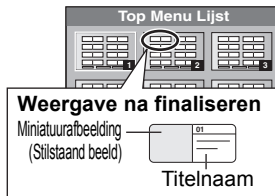

- U kunt de miniatuurafbeeldingen veranderen die in het hoofdmenu worden afgebeeld. (⇒ 43, Thumbnail verand.)
- **-R** Deze functie kan niet worden gebruikt voor discs waarop stilstaande beelden zijn opgenomen.

## Kiezen of eerst het Top Menu moet worden afgebeeld—Kies autom. afspelen

**-R -R DL -RW(V) +R +R DL +RW**

Kies of u het hoofdmenu wilt afbeelden nadat de disc is gefinaliseerd.

### Vorbereidingen

Druk op [DRIVE SELECT] om het DVD-station te kiezen.

Na het uitvoeren van de stappen 1–3 (⇒ 61, Normale werkwijze)

- 1 Druk op [▲, ▼] om “Kies autom. afspelen” te kiezen en druk dan op [OK].
- 2 Druk op [▲, ▼] om “Top Menu” of “Titel 1” te kiezen en druk dan op [OK].

Top Menu: Het hoofdmenu verschijnt eerst.  
Titel 1: De inhoud van de disc wordt afgespeeld zonder dat het hoofdmenu wordt weergegeven.

- **-R** Deze functie kan niet worden gebruikt voor discs waarop stilstaande beelden zijn opgenomen.

## Discs geschikt maken om te worden afgespeeld op andere apparatuur—Finaliseren

**-R -R DL -RW(V) +R +R DL**

Maak eerst een keuze tussen “Top Menu” en “Kies autom. afspelen” (⇒ hierboven) voordat u een disc gaat finaliseren.

### Vorbereidingen

Druk op [DRIVE SELECT] om het DVD-station te kiezen.

Na het uitvoeren van de stappen 1–3 (⇒ 61, Normale werkwijze)

- 1 Druk op [▲, ▼] om “Finaliseren” te kiezen en druk dan op [OK].
- 2 Druk op [◀, ▶] om “Ja” te kiezen en druk dan op [OK].
- 3 Druk op [◀, ▶] om “Start” te kiezen en druk dan op [OK].

Nadat het finaliseren klaar is, verschijnt een melding.

### Opmerking

- U kunt het finaliseren niet annuleren.
- Finaliseren duurt tot 15 minuten.  
(-R DL +R DL Finaliseren duurt tot 60 minuten.)
- Trek de stekker van het netsnoer niet uit het stopcontact tijdens het finaliseren. Hierdoor zal de disc onbruikbaar worden.

- 4 Druk op [OK].

### Opmerking

Het finaliseren van een disc die compatibel is met opnemen op hoge snelheid kan langer duren dan op het bevestigingsscherm wordt aangegeven (ongeveer viermaal zo lang).

### Na het finaliseren

- **-R -R DL +R +R DL** De disc kan nu alleen nog worden afgespeeld en u kunt op de disc niet meer opnemen of bewerken.
- **-RW(V)** Na het formatteren kunt u op de disc opnemen en het materiaal bewerken (⇒ 62), maar na het finaliseren kan de disc alleen worden afgespeeld.
- Bij het kopiëren op hoge snelheid zal er een kopie van de hoofdstukken gemaakt worden.
- **-R -RW(V) +R** Er worden automatisch hoofdstukken gemaakt (**-R -RW(V)**: hoofdstukken van ongeveer 5 minuten/**+R**: hoofdstukken van ongeveer 8 minuten), als\*
  - de titels direct op de disc opgenomen werden.
  - de titels gekopieerd werden met een andere functie dan de hoge-snelheid-kopieerfunctie.
- \* Deze tijd varieert sterk, afhankelijk van de toestand van de opname en de opnamefunctie.
- Tijdens het afspelen is er een onderbreking van enkele seconden tussen de titels en hoofdstukken.

	Vóór het finaliseren	Na het finaliseren
Opnemen/Bewerken/Naam invoeren	○	–
Afspelen op andere spelers	–	○

- U kunt geen disc finaliseren die is opgenomen op apparatuur van een andere fabrikant.
- Als u een disc finaliseert die is opgenomen op andere Panasonic apparatuur dan dit apparaat, is het mogelijk dat de achtergrond die u als “Top Menu” hebt gekozen, niet wordt afgebeeld.
- Een disc die op dit apparaat is gefinaliseerd, kan misschien niet op andere spelers worden afgespeeld als gevolg van de toestand van de opname.

Ga naar Panasonic's homepage voor meer informatie over DVD's.  
<http://www.panasonic-europe.com>

## Het Top Menu maken—Top Menu creëren

**+RW**

+RW discs bevatten geen Top Menu gegevens. Het Top Menu is een handige functie. Wij adviseren u het menu te maken voordat u een +RW disc op andere apparatuur afspeelt.

**U kunt het Top Menu niet gebruiken voor afspelen op dit apparaat.**

Maak eerst een keuze tussen “Top Menu” en “Kies autom. afspelen” (⇒ links) voordat u een topmenu gaat aanmaken.

### Vorbereidingen

Druk op [DRIVE SELECT] om het DVD-station te kiezen.

Na het uitvoeren van de stappen 1–3 (⇒ 61, Normale werkwijze)

- 1 Druk op [▲, ▼] om “Top Menu creëren” te kiezen en druk dan op [OK].
- 2 Druk op [◀, ▶] om “Ja” te kiezen en druk dan op [OK].
- 3 Druk op [◀, ▶] om “Start” te kiezen en druk dan op [OK].  
Het creëren van Top Menu wordt gestart. U kunt het creëren annuleren.  
Het creëren van Top Menu kan enkele minuten duren.
- 4 Druk op [OK].

### Opmerking

- U kunt discs opnemen of bewerken nadat u een Top Menu hebt gemaakt. Maar het gemaakte menu wordt gewist wanneer u op de disc opneemt of deze bewerkt. In dat geval moet u het Top Menu opnieuw maken met behulp van “Top Menu creëren”.

### Terugkeren naar het vorige scherm

Druk op [RETURN ⇐].

### Het scherm verlaten

Druk op [EXIT].

# De instellingen veranderen

U kunt de instellingen van het apparaat veranderen m.b.v. het Setup menu.  
 • De instellingen blijven intact, ook wanneer u het apparaat uitschakelt.

## Gemeenschappelijke procedures

- 1 Tijdens het gestopt zijn  
Druk op [FUNCTION MENU].
- 2 Druk op [▲, ▼] om "Overige" te selecteren en druk op [OK].
- 3 Druk op [▲, ▼] om "Set-up" te kiezen en druk dan op [OK].

Tabblade Menu's Instellingen

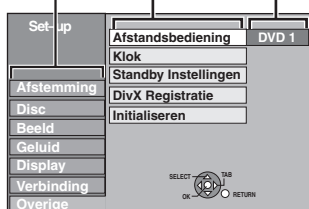

- 4 Druk op [▲, ▼] om het tabblad te kiezen en druk dan op [▶].
- 5 Druk op [▲, ▼] om het menu te kiezen en druk dan op [OK].
- 6 Druk op [▲, ▼] om de instelling te kiezen en druk dan op [OK].

**Terugkeren naar het vorige scherm**

Druk op [RETURN ↵].

**Het scherm verlaten**

Druk op [EXIT].

## Afstemming

### Handmatig afstemmen

U kunt kanalen toevoegen of wissen, of programmaposities veranderen.

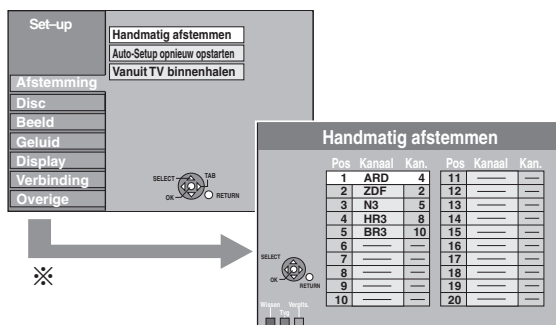

\* Als het bevestigingscherm verschijnt, "Ja" selecteren en op [OK] drukken om verder te gaan.

#### Een programmapositie wissen

Druk op [▲, ▼, ◀, ▶] om een programmapositie te kiezen en druk dan op de "Rood" toets.

#### Een lege programmapositie toevoegen

Druk op [▲, ▼, ◀, ▶] om een programmapositie te kiezen en druk dan op de "Groen" toets.

#### Een televisiezender naar een andere programmapositie verplaatsen

- ① Druk op [▲, ▼, ◀, ▶] om een programmapositie te kiezen en druk dan op de "Geel" toets.
- ② Druk op [▲, ▼] om de nieuwe programmapositie te selecteren waaraan u het TV-station wilt toewijzen en druk op [OK].

#### Opmerking

- Wanneer het apparaat zelf automatisch instelt met VIERA Link of Q Link functie (⇒ 10), kan alleen wissen van de programmapositie uitgevoerd worden.
- Als u de programmapositie van het "Gastkanaal" verwijdert, worden de GUIDE Plus+ gegevens ook verwijderd.
- Dit apparaat ondersteunt SECAM L, L' niet.

## De afsteminstellingen van individuele programmaposities veranderen

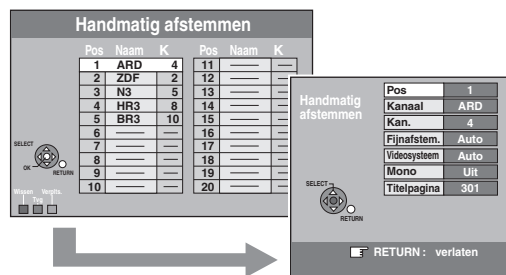

- ① Druk op [▲, ▼, ◀, ▶] om een programmapositie te kiezen en druk dan op [OK].
- ② Druk op [▲, ▼] om een onderdeel te kiezen en druk dan op [▶].

<b>Pos</b>	<b>Voor het veranderen van de programmapositie waaraan de televisiezender is toegekend</b> Druk op [▲, ▼] of op de cijfertoetsen om het nummer van de gewenste programmapositie te kiezen en druk dan op [OK].
<b>Kanaal</b>	<b>De Kanaal van een TV-station invoeren of wijzigen</b> Druk op [▲, ▼, ◀, ▶] om de naam van de televisiezender in te voeren en druk dan op [OK]. Als het Kanaal een lege ruimte nodig heeft, selecteert u de lege ruimte tussen "Z" en "*".
<b>Kan.</b>	<b>Nieuw beschikbaar gekomen TV-stations invoeren of het KAN-nummer van een reeds afgestemd TV-station wijzigen.</b> Voer het KAN-nummer van het gewenste TV-station in door op [▲, ▼] of op de cijfertoetsen te drukken. Wacht enkele momenten totdat de gewenste televisiezender is geprogrammeerd. Nadat de gewenste televisiezender is geprogrammeerd, drukt u op [OK].
<b>Fijnafstem.</b>	<b>Voor het verkrijgen van de beste afstemming</b> Druk op [▲, ▼] voor het verkrijgen van de beste afstemming en druk dan op [OK]. • Druk op [▶] om terug te keren naar "Auto".
<b>Videosysteem</b>	<b>Het type videosysteem kiezen</b> Druk op [▲, ▼] om "PAL" of "SECAM" te kiezen als het beeld te weinig kleur heeft en druk dan op [OK]. • Auto Dit apparaat kan automatisch PAL- en SECAM-signalen onderscheiden. • PAL Voor ontvangst van PAL-signalen. • SECAM Voor ontvangst van SECAM-signalen.
<b>Mono</b>	<b>Voor het kiezen van het type geluid dat moet worden opgenomen</b> Druk op [▲, ▼] om "Aan" te selecteren als het stereogeluid vervormd is wegens lagere ontvangstcondities, of als u het normale (mono) geluid wilt opnemen tijdens een stereo, tweetalige of NICAM-uitzending, en dan op [OK].
<b>Titelpagina</b>	<b>De teletekst-titelpagina voor een kanaal invoeren</b> Door het nummer van een titelpagina in te voeren kan het apparaat automatisch programma's en kanalen opnemen. Druk op [▲, ▼] of de cijfertoetsen om het nummer in te voeren en druk dan op [OK]. • Kijk op het teletekst-overzicht van de zender in een programmabladd om de juiste titelpagina te vinden.

U kunt de volgende twee instellingen uitvoeren door het externe ingangskanaal (AV1, AV2, AV3 (EH63)) in stap ① (⇒ hierboven) te kiezen.

- Videosysteem (Auto/PAL/SECAM)  
Om goed te kunnen opnemen, moet u zorgen voor de juiste instellingen voor de aangesloten apparatuur.
- Titelpagina (Auto/Uit)



## Auto-Setup opnieuw opstarten Vanuit TV binnenhalen

Als de setup (⇒ 10) om welke reden dan ook mislukt, kunt u de automatische kanaalinstelling opnieuw starten.

Selecteer "Vanuit TV binnenhalen" als u het apparaat met behulp van een volledig bedrade 21-pens Scartkabel aansluit op een Q Link-compatibele TV of als u het met HDMI-kabel aansluit op een VIERA Link (HDAVI Control 3 of later) compatibele TV.

(Programmaposities worden van de tv gedownload voor de kanalen in het kanaalbereik van dit apparaat en gekopieerd door deze handig functie.)

Wanneer het bevestigingscherm verschijnt

**1 Druk op [◀, ▶] om "Ja" te kiezen en druk dan op [OK].**

Als het landinstellingsmenu verschijnt op de televisie

**2 Druk op [▲, ▼, ◀, ▶] om het land te kiezen en druk dan op [OK].**

U kunt ook de volgende methode gebruiken om Auto-Setup opnieuw op te starten. Wanneer het apparaat is ingeschakeld en in de stopstand staat

**Op [√ CH] en [CH ^] op het hoofdapparaat blijven drukken totdat de landinstelling verschijnt.**

Alle instellingen, met uitzondering van het classificatieniveau, de classificatie Wachtwoord, de afstandsbedieningscode en de klokinstellingen, enz. worden teruggezet op de fabrieksinstellingen. De timeropname-programma's worden ook geannuleerd.

## Als het bericht voor het instellen van het GUIDE Plus+ systeem wordt weergegeven

• Als u het GUIDE Plus+ systeem wilt opzetten

**Druk op [◀, ▶] om "Ja" te kiezen en druk dan op [OK].**

Ga naar stap 2 op pagina 11.

• Als u het GUIDE Plus+ systeem niet op zilt zetten

**Druk op [◀, ▶] om "Nee" te kiezen en druk dan op [OK].**

Televisiebeeld verschijnt. De set-up is voltooid.

## Disc

(Alle standaardinstelling van de fabriek worden aangegeven met onderstreepte tekst.)

### Instellingen voor Terugspelen

• Druk op [OK] om de volgende instellingen te tonen.

#### Classificatie

Stel de classificatie in als u het afspelen van DVD-Video wilt beperken. Volg de aanwijzingen op het beeldscherm op. Voer een 4-cijferige Wachtwoord in met behulp van de cijfertoetsen wanneer het Wachtwoord scherm wordt weergegeven.

**Vergeet uw Wachtwoord niet.**

Instelling classificaties (Wanneer niveau 8 geselecteerd wordt)

[8 Geen] Alle DVD-Video discs kunnen worden afgespeeld. grens

[1 t/m 7] Verhindert afspelen van DVD-Video discs waarop gelijklopende classificaties zijn opgenomen.

[0 Alles blokkeren] Verhindert het afspelen van alle DVD-Video discs.

• Instellingen veranderen (Wanneer niveau 0 tot 7 geselecteerd is)

[Deblokkeer Recorder] [Wachtwoord veranderen]

[Niveau veranderen] [Tijdelijk deblokkeren]

#### Soundtrack

[Engels] [Duits] [Frans] [Italiaans]

[Spaans] [Nederlands] [Zweeds]

[Origineel] De oorspronkelijke taal van iedere disc wordt gekozen.

[Overige \*\*\*\*]\*

#### Ondertiteling

[Automatisch] Als de taal gekozen voor "Soundtrack" niet beschikbaar is, zullen de ondertitels voor die taal automatisch verschijnen indien beschikbaar op die disc.

[Engels] [Duits] [Frans] [Italiaans]

[Spaans] [Nederlands] [Zweeds]

[Overige \*\*\*\*]\*

#### Menu's

[Engels] [Duits] [Frans] [Italiaans]

[Spaans] [Nederlands] [Zweeds]

[Overige \*\*\*\*]\*

\* [Overige \*\*\*\*]\*

Voer een code (⇒ 74) in met de genummerde knoppen.

Als de gewenste taal niet op de disc beschikbaar is, wordt de standaardtaal gebruikt. Op sommige discs kunt u de taal alleen veranderen op het menuscherm (⇒ 19).

## DVD-V

Kies de taal voor de geluid-, ondertiteling- en discmenu's.

- Sommige discs beginnen in een bepaalde taal ondanks de hier gemaakte instelling.
- In geval van Engelse/Franse/Duitse/Italiaanse/Spaanse/Nederlandse/Zweedse taal, zal, wanneer u een download uitvoert vanaf de TV en de Landinstelling van Automatische Set-up in plugin staat, de taal ("Soundtrack"/"Menu's") dezelfde zijn en "Ondertiteling" ingesteld zijn op "Automatisch".

## Instellingen voor Opname

• Druk op [OK] om de volgende instellingen te tonen.

### Opnametijd in EP-functie

Kies het maximale aantal opname-uren in de EP-modus. (⇒ 24, Opnamefuncties en opnametijd bij benadering).

[EP (6Stunden)] U kunt 6 uur opnemen op een ongebruikte 4,7 GB disc.

[EP (8Stunden)] U kunt 8 uur opnemen op een ongebruikte 4,7 GB disc.

• Bij gebruik van "EP (6Stunden)" zal de geluidskwaliteit beter zijn dan bij gebruik van "EP (8Stunden)".

### Aspect voor opname

Stel de beeldverhouding in als u opneemt of kopieert.

[Automatisch] Het programma wordt opgenomen in de oorspronkelijke beeldverhouding die werd gebruikt toen de opname werd gestart (ook wanneer de opname werd gestart bij reclame, enz.).

[16:9] [4:3]

• Als u opneemt of kopieert naar de vaste schijf of een DVD-RAM met "Opname voor Hoge-snelheidskopie" ingesteld op "Uit", wordt het programma opgenomen met de oorspronkelijke beeldverhouding.

• Zelfs bij de instelling "Automatisch" of "16:9" worden in de volgende gevallen opnamen gemaakt of gekopieerd in 4:3.  
– **[R] [R DL] [RW(V)]** Als de opnamefunctie ingesteld is op "EP" of "FR (opnamen van 5 uur of langer)".  
– Als u opneemt of kopieert naar een +R, +R DL en +RW.

### Hoofdstukken Aanmaken

Stel de automatische Hoofdstukken Aanmaken-methode in. (⇒ 42)

[Automatisch] [5 minuten]

[Uit] Er worden geen beginpunten voor hoofdstukken ingesteld.

### Opname voor Hoge-snelheidskopie

U kunt opgenomen titels op hoge snelheid kopiëren van de vaste schijf naar DVD-R, DVD-R DL, DVD-RW (DVD-Video formaat), +R, +R DL en +RW, maar de beeldverhouding, enz. is beperkt (⇒ hieronder).

We raden aan de instelling "Uit" te draaien als er geen hoge snelheid kopie nodig is naar DVD-R, etc. wanneer u een programma opneemt. Deze instelling is van kracht bij het opnemen vanaf een televisieprogramma of externe apparatuur (inclusief DV-apparatuur), of als u kopieert vanaf een gefinaliseerde DVD-Video disc.

[Aan] U kunt met hoge snelheid kopiëren naar DVD-R, enz. Druk op [◀, ▶] om "Ja" te kiezen en druk dan op [OK].

• Op opgenomen titels zijn de volgende beperkingen van toepassing.

– De opnamen worden gemaakt met de beeldverhouding zoals die is ingesteld in "Aspect voor opname" (⇒ hierboven).

– Kies het type geluid van tevoren in "Tweetalige Geluidselectie" (⇒ 66).

– U kunt niet langer de audio omschakelen als u een programma bekijkt op een ingangskanaal van een TV die op dit apparaat aangesloten is. (bijvoorbeeld AV1, enz.).

[Uit]

### DVD Snelh. voor Hoge-snelh.kop.

Kies de snelheid van het kopiëren op hoge snelheid (bij gebruik van DVD-RAM 5X, DVD-R, +R 8X of +RW 4X disc die compatibel is met het kopiëren op hoge snelheid).

[Maximum]

[Normaal ( Stil )] Het lawaai dat gegenereerd wordt door dit apparaat is minder dan wanneer "Maximum" geselecteerd is, de voor kopiëren vereiste tijd zal echter (ongeveer verdubbelen).

## Beeld

(Alle standaardinstelling van de fabriek worden aangegeven met onderstreepte tekst.)

### Comb-filter

Kies de beeldscherpte voor het opnemen. Deze instelling ligt vast met "Aan" als u "TV-systeem" instelt op "NTSC" (⇒ 67).

[Aan] De beelden worden helder en levendig. Normaal gesproken gebruikt u deze instelling.

[Uit] Kies deze instelling wanneer u beelden met veel ruis opneemt.

### Stille functie

Kies het soort beeld dat wordt afgebeeld wanneer u het afspelen pauzeert (⇒ 84, Frames en velden).

[Automatisch]

[Veld] Kies deze instelling als trillingen optreden wanneer "Automatisch" is gekozen. (Het beeld zal grover zijn.)

[Frame] Selecteer deze optie als kleine letters of fijne patronen niet goed zichtbaar zijn wanneer "Automatisch" is gekozen. (Het beeld is helderder en fijner.)

### Naadloze afspeling

Kies de weergavefunctie tussen Afspeellijst hoofdstuksegmenten en gedeeltelijk gewiste titels.

[Aan] De hoofdstukken in Afspeellijsten (Video) worden naadloos afgespeeld. Dit werkt niet als er meerdere typen geluid op de Afspeellijst (Video) staan en als u Quick View (PLAY × 1.3) gebruikt. Bovendien kan de positie van de hoofdstuksegmenten iets veranderen.

[Uit] De punten op de Afspeellijsten (Video) waar de hoofdstukken veranderen worden nauwkeurig afgespeeld, maar het beeld kan kortstondig stilstaan.

## Geluid

(Alle standaardinstelling van de fabriek worden aangegeven met onderstreepte tekst.)

### Dynamische Bereikcompressie

[DVD-V] (Alleen voor Dolby Digital)

Verkleint het dynamisch bereik voor afspelen 's avonds laat.

[Aan] [Uit]

### Tweetalige Geluidsselectie

Kies voor opname van het hoofdgeluidsspoor of het secundaire geluidsspoor als u:

- Bij het opnemen of kopiëren op een DVD-R, DVD-R DL, DVD-RW (DVD-Video formaat), +R, +R DL en +RW.
- Als "Opname voor Hoge-snelheidskopie" is ingesteld op "Aan".
- Geluid opnemen of kopiëren in LPCM (⇒ rechts, "Geluidsfunctie voor XP-opname").

[M 1] [M 2]

• U kunt niet het geluid op dit apparaat kiezen bij het opnemen van een externe bron, zoals bij het kopiëren vanaf een videorecorder (behalve bij DV-apparatuur aangesloten op de DV ingangsaansluiting van dit apparaat). Selecteer het geluid op de andere apparatuur.

• Als u opneemt vanaf de DV-aansluiting op het apparaat, selecteert u het type audio-opname via "Geluidsfunctie voor DV-input" (⇒ rechts).

### Digitale geluidsovername

Verander deze instellingen wanneer u apparatuur hebt aangesloten op de Digitale geluidsovername aansluiting van dit apparaat (⇒ 71).

• Druk op [OK] om de volgende instellingen te tonen.

#### PCM down-conversie

Selecteer hoe het geluid uitgegeven moet worden met een voorbeeldfrequentie van 96 kHz.

• Signalen zijn omgezet naar 48 kHz ondanks de instellingen hieronder als de signalen een voorbeeldfrequentie hebben van meer dan 96 kHz, of de disc een kopiefrequentie heeft.

[Aan] Signalen worden omgezet naar 48 kHz. (Kies wanneer de aangesloten apparatuur de signalen niet kan verwerken met een voorbeeldfrequentie van 96 kHz.)

[Uit] Signalen worden uitgegeven als 96 kHz. (Kies wanneer de aangesloten apparatuur de signalen kan verwerken met een voorbeeldfrequentie van 96 kHz.)

### Dolby Digital\*

Kies hoe het signaal moet worden uitgevoerd.

Kies "Bitstream" als de aangesloten apparatuur het signaal decodeert.

Kies "PCM" om dit apparaat het signaal te laten decoderen en dan uitvoeren als een 2-kanaals signaal.

• De juiste instellingen niet maken kan resulteren in ruis.

[Bitstream] Wanneer verbonden met een apparaat met een ingebouwde Dolby Digital-decoder.

[PCM] Wanneer verbonden met een apparaat zonder ingebouwde Dolby Digital-decoder.

### DTS\*

Kies hoe het signaal moet worden uitgevoerd.

Kies "Bitstream" als de aangesloten apparatuur het signaal decodeert.

Kies "PCM" om dit apparaat het signaal te laten decoderen en dan uitvoeren als een 2-kanaals signaal.

• De juiste instellingen niet maken kan resulteren in ruis.

[Bitstream] Wanneer verbonden met een apparaat met een ingebouwde DTS-decoder.

[PCM] Wanneer verbonden met een apparaat zonder ingebouwde DTS-decoder.

### MPEG\*

Kies hoe het signaal moet worden uitgevoerd.

Kies "Bitstream" als de aangesloten apparatuur het signaal decodeert.

Kies "PCM" om dit apparaat het signaal te laten decoderen en dan uitvoeren als een 2-kanaals signaal.

• De juiste instellingen niet maken kan resulteren in ruis.

[Bitstream] Als het apparaat is aangesloten op apparatuur met een ingebouwde MPEG-decoder.

[PCM] Als het apparaat is aangesloten op apparatuur zonder een ingebouwde MPEG-decoder.

\* Raadpleeg de gebruiksaanwijzing van de aangesloten apparaten om na te gaan of zij de afzonderlijke audioformaten kunnen decoderen.

### Geluidsfunctie voor XP-opname

Kies het type geluid bij het opnemen of kopiëren met de opnamefunctie XP.

[Dolby Digital] (⇒ 84) [LPCM] (⇒ 84)

- De beeldkwaliteit van LPCM-opnamen kan lager zijn dan van normale opnamen met de opnamefunctie XP.
- De geluidsoptnamen worden in Dolby Digital gemaakt, ook als u LPCM hebt gekozen, wanneer u een andere opnamefunctie gebruikt dan XP.
- Als u een tweetalige uitzending opneemt, selecteert u het type geluid vooraf via "Tweetalige Geluidsselectie" (⇒ links).

### Geluidsfunctie voor DV-input

U kunt het type geluid kiezen als u opneemt vanaf de DV-ingangsaansluiting van het apparaat (⇒ 27).

[Stereo 1] Neemt het geluid (L1, R1) op.

[Stereo 2] Neemt het toegevoegde geluid zoals commentaar (L2, R2) op, in aanvulling op het oorspronkelijke opnamegeluid.

[Mix] Neemt zowel Stereo 1 als Stereo 2 op.

• Als u een tweetalige uitzending opneemt, selecteert u het type geluid vooraf via "Tweetalige Geluidsselectie" (⇒ links).

## Display

(Alle standaardinstelling van de fabriek worden aangegeven met onderstreepte tekst.)

### Taal

Kies de gewenste taal voor deze menu's en de beeldschermmeldingen.

[English] [Deutsch] [Français] [Italiano]

[Español] [Nederlands]

[Svenska] Verschijnt alleen wanneer "Sverige", "Danmark", "Norge" of "Suomi" geselecteerd is in het Landinstellingsmenu (⇒ 10).

### Berichten in Beeld

Kies of de statusmeldingen automatisch moeten worden afgebeeld of niet.

[Automatisch] [Uit]

### Grijze achtergrond

Kies "Uit" als u niet wilt dat het apparaat de grijze achtergrond afbeeldt wanneer de tunerontvangst zwak is.

[Aan] [Uit]

## FL-display

Voor het instellen van de helderheid van het display van het apparaat. Deze instelling ligt vast op "Automatisch" als u "Energiebesparing" instelt op "Aan" of "Tijdsduur ingeven" (⇒ 69).

[Helder] [Zacht]

[Automatisch] Het display wordt donker tijdens afspelen en de aanduidingen zullen volledig verdwijnen wanneer het apparaat wordt uitgeschakeld. Wanneer "Energiebesparing" geactiveerd is (⇒ 69), wordt de stroomconsumptie tijdens de paraatstand (stand-by) gereduceerd.

## Icoon Pause Live TV

Selecteer "Uit" als u niet wilt dat het apparaat het pictogram op het scherm toont als u de functie Pause Live TV gebruikt.

[Aan] [Uit]

## Screensaver

[Aan] Als dit apparaat gedurende ongeveer 5 minuten niet wordt gebruikt terwijl het scherm wordt weergegeven, wordt de screensaver weergegeven. Druk op [OK] om terug te keren naar het vorige scherm.

[Uit]

## FUNCTION MENU Display

[Aan] Zodra het apparaat wordt aangezet, wordt het FUNCTION MENU weergegeven. (⇒ 7)

[Uit]

## Verbinding

(Alle standaardinstelling van de fabriek worden aangegeven met onderstreepte tekst.) Afhankelijk van de aangesloten apparatuur, kunnen sommige items met grijze schaduw verschijnen op de display en kunnen ze niet geselecteerd worden of kan u niet in staat zijn de instellingen te veranderen.

### TV-aspect

Kies de instelling overeenkomstig het type televisie dat is aangesloten.

[16:9] Als het apparaat aangesloten is op een 16:9 breedbeeldtelevisie

[Pan & Scan] Wanneer aangesloten op is op een 4:3 aspecttelevisie, kantbeeld is bewerkt voor 16:9 beeld.



[Letterbox] Wanneer aangesloten op een 4:3 aspecttelevisie, wordt er een 16:9 beeld afgebeeld in de brievenbusstijl.



### TV-systeem

Verander deze instelling overeenkomstig de apparatuur waarmee het apparaat is verbonden, of overeenkomstig de titel als er zowel PAL- als NTSC-titels op de vaste schijf staan.

[PAL] • Kies deze instelling wanneer het apparaat is aangesloten op een PAL- of multisysteem-televisie. De titels die met NTSC zijn opgenomen, worden afgespeeld als PAL 60.

• Kies deze instelling om televisieprogramma's en PAL-invoer vanaf andere apparatuur op te nemen.

• **HDD** Kies deze instelling wanneer u een titel die is opgenomen op de vaste schijf, afspeelt via PAL-invoer.

[NTSC] • Kies deze instelling wanneer het apparaat is aangesloten op een NTSC-televisie. Televisieprogramma's kunnen niet goed worden opgenomen.

• Kies deze instelling om NTSC-invoer vanaf andere apparatuur op te nemen.

• **HDD** Kies deze instelling wanneer u een NTSC-ingevoerde titel afspeelt die op de vaste schijf is opgenomen.

### Opmerking

• Dit apparaat kan geen NTSC-signalen opnemen op discs die al PAL-sigitaalopnamen hebben. (Beiden programmatypes kunnen echter opgenomen worden naar de HDD.)

• Als "NTSC" geselecteerd is, kan het GUIDE Plus+ systeem niet gebruikt worden.

• Tijdens het opnemen, de timeropname-paraatstand of de EXT LINK stand-by, kan dit apparaat geen discs spelen die niet overeenkomen met de "TV-systeem" (PAL/NTSC) instelling. Stel "TV-systeem" in om de discs overeen te doen komen voordat u ze speelt.

### De instelling in één keer veranderen (PAL↔NTSC)

Tijdens de stopstand [■] en [▲ OPEN/CLOSE] op het hoofdapparaat tegelijkertijd gedurende 5 seconden of langer ingedrukt houden.

## HDMI-instellingen

• Druk op [OK] om de volgende instellingen te tonen.

### HDMI-videoformaat

U kunt alleen items selecteren die compatibel zijn met de aangesloten apparatuur. Deze instelling hoeft normaal gesproken niet te worden veranderd. Als u echter bezorgd bent om de kwaliteit van het uitgevoerde beeld, kunt u dit verbeteren door de instelling te veranderen.

• Om te genieten van High Quality Video opgewaardeerd tot 1080p moet u het apparaat rechtstreeks aansluiten op een met 1080p compatibele HDTV. Als dit apparaat wordt aangesloten op een HDTV via andere apparatuur, dan moet die ook compatibel zijn met 1080p

[576i / 480i] [576p / 480p] [720p] [1080i]

[1080p] Als u de video-uitvoer instelt op "1080p", raden wij u aan High Speed HDMI-kabels te gebruiken die zijn voorzien van het HDMI-logo (zie omslag) en die niet langer zijn dan 5 met om vervorming van videobeelden enz. te voorkomen.

[Automatisch] Selecteert automatisch de uitvoerresolutie die het beste past bij de aangesloten televisie (1080p, 1080i, 720p, 576p / 480p of 576i / 480i).

### Beeldverhouding 4:3

Om een 4:3 titel af te spelen wanneer u aangesloten bent via een HDMI-kabel, instellen hoe beelden afgebeeld kunnen worden op een 16:9 breedbeeldtelevisie.

[4:3] De beelden strekken zich uit naar links en rechts.



[16:9] De beelden worden weergegeven in de oorspronkelijke beeldverhouding met zijpanelen.



### Digitale geluidsoutput

[HDMI en optisch]

[Alleen optisch]

Selecteer dit wanneer u de hoogst mogelijke kwaliteit uit uw disc wilt halen en dit apparaat is aangesloten op een versterker met een optische digitale audiokabel en is aangesloten op een televisie met een HDMI-kabel (⇒ 71).

### VIERA Link

Voor gebruik van de functie "HDMI Control" als een HDMI-kabel is aangesloten op een apparaat dat ondersteuning biedt voor "HDMI Control".

[Aan]

[Uit] Kies deze optie als u geen gebruik wilt maken van "HDMI Control".

### AV1-output

Instellen volgens de terminal van de aangesloten TV. Wanneer een decoder aangesloten is, niet instellen op "RGB 1".

Als dit apparaat is aangesloten met een HDMI-kabel, kunt u "RGB 1" of "RGB 2" niet selecteren.

[Video]

Kies wanneer een televisie is aangesloten die compatibel is met een composietsignaal.

[S Video]

Kies wanneer een televisie is aangesloten die compatibel is met een S-Video signaal.

[RGB 1]

Kies wanneer een televisie is aangesloten die compatibel is met een RGB-sigitaal. Als u het beeld van dit apparaat altijd wilt bekijken als RGB-sigitaal, kiest u deze functie. Het TV-scherm zal automatisch omschakelen en het beeld van het apparaat weergeven wanneer het apparaat wordt ingeschakeld.

[RGB 2]

Kies wanneer een televisie is aangesloten die compatibel is met een RGB-sigitaal. Als u alleen wilt omschakelen naar het beeld van het apparaat tijdens afspelen of afbeelden van menu's, kiest u deze functie.

## AV2-instellingen

Kies de instelling overeenkomstig de aangesloten apparatuur.

- Druk op [OK] om de volgende instellingen te tonen.

### AV2-ingang

Stel in op "RGB / Video" of "RGB" bij ontvangst of opname van een RGB-uitgangssignaal vanaf externe apparatuur.

[RGB / Video] [RGB] [Video] [S Video]

### AV2-aansluiting

Deze instelling wordt vast ingesteld met "Ext" als u "TV-systeem" instelt op "NTSC".

[Decoder] Wanneer een decoder is aangesloten voor het ontcijferen van een gescreemd signaal (bijv. een C+decoder).

[Ext] Wanneer een videorecorder of digitale ontvanger/satellietontvanger is aangesloten.

### Ext Link

Deze instelling is niet beschikbaar als het "TV-systeem" op "NTSC" staat.

[Ext Link 1] Wanneer een digitale/satellietontvanger die een speciale bedieningssignaalopnamen uitzendt via de 21-pin-scartkabel aangesloten is. Start- en stoptijden van opname worden bediend door het bedieningssignaal.

[Ext Link 2] Wanneer externe apparatuur met een timerfunctie aangesloten is. Wanneer deze aangaat, start het opnemen. Wanneer deze uitgaat, stopt het opnemen.

## Overige

(Alle standaardinstelling van de fabriek worden aangegeven met onderstreepte tekst.)

### Afstandsbediening

Als dit product dicht bij andere Panasonic producten staat, moet u de afstandsbedieningscode op het apparaat en de afstandsbediening veranderen (de twee codes moeten met elkaar overeenkomen).

[DVD 1] [DVD 2] [DVD 3]

Onder normale omstandigheden moet de fabrieksinstelling "DVD 1" van de afstandsbedieningscode worden gebruikt.

- 1 Druk op [▲, ▼] om de code ("DVD 1", "DVD 2" of "DVD 3") te kiezen en druk dan op [OK].



De code op de afstandsbediening veranderen

- 2 Houd, terwijl u op [OK] drukt, de cijfertoets ([1], [2] of [3]) langer dan 5 seconden ingedrukt.
- 3 Druk op [OK].

■ Als de volgende indicator op het display van het apparaat verschijnt



Afstandsbedieningscode van het apparaat

Verander de code op de afstandsbediening zodat deze overeenkomt met de code op het apparaat (⇒ stap 2).

### Opmerking

Wanneer u de "Fabrieksinstellingen" opdracht in het Set-up menu activeert, komt de afstandsbedieningscode van het apparaat weer op "DVD 1" te staan. Verander de afstandsbedieningscode naar 1 (⇒ stap 2).

## Klok

De setupfunctie van het apparaat (⇒ 10) stelt de klok meestal automatisch in op de juiste tijd. In sommige ontvangsomstandigheden kan het apparaat de klok echter niet automatisch instellen.

Volg in dat geval de onderstaande stappen om de klok met de hand in te stellen.

- 1 Druk op [▲, ▼] om "Uit" van "Automatisch" te kiezen en druk dan op [OK].

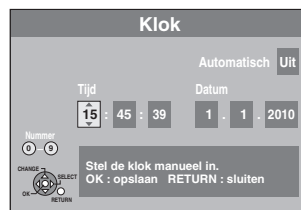

- 2 Druk op [◀, ▶] om het onderdeel te kiezen dat u wilt veranderen.

De onderdelen veranderen als volgt:

Uur ↔ Minuten ↔ Seconden ↔ Dag ↔ Maand ↔ Jaar

- 3 Druk op [▲, ▼] om de instelling te veranderen.

U kunt ook de cijfertoetsen gebruiken voor het instellen.

- 4 Druk op [OK] wanneer u klaar bent met het instellen. De klok begint te lopen.

### Opmerking

Als er een TV-station een tijdstellingssignaal uitzendt, en wanneer "Automatisch" in het Klokinstellingsmenu ingesteld is op "Aan", controleert de automatische tijdcorrectiefunctie de tijd en indien nodig wordt deze verschillende keren per dag afgesteld.

## Stand-by instellingen

- Druk op [OK] om de volgende instellingen te tonen.

### Energiebesparing

- [Aan] Het apparaat gaat in de Energiebesparing-modus als het -apparaat in stand-by staat.
- [Uit] Het is mogelijk om vanuit stand-by snel te starten. (Quick Start-functie)
- [Tijdsduur ingeven] "Energiebesparing" is ingesteld om geactiveerd te worden tijdens de insteltijdperiode. (⇒ hieronder)

- 1 Druk op [▲, ▼] om "Tijdsduur ingeven" te kiezen en druk dan op [OK].



- 2 Druk op [▲, ▼] om de starttijd (Std.) in te stellen.
  - 3 Druk op [◀, ▶] om de stoptijd te selecteren en druk op [▲, ▼] om de stoptijd (Std.) in te stellen.
  - 4 Druk op [OK] wanneer u klaar bent met het instellen.
- U kunt ook de cijfertoetsen gebruiken voor het instellen.
  - U kunt de start- en stoptijd instellen op het uur.
  - Als de klok niet ingesteld is, wordt de "Energiebesparing" altijd geactiveerd.

### Auto stand-by

Stel in hoe laat u het apparaat automatisch wilt uitschakelen. Zodra het apparaat klaar is met zijn bewerkingen, gaat het apparaat uit zodra de ingestelde tijd is verstreken.

- [30 Minuten] [1 uur] [2 uur] [4 uur]
- [6 uur]
- [Uit] Het apparaat gaat niet automatisch uit.

### Auto stand-by na One Touch Rec.

- [Aan] Dit apparaat staat op paraatstand (stand-by) wanneer het niet gebruikt wordt gedurende ongeveer 5 minuten nadat het Opnemen met sneltoetsbediening (⇒ 20) beëindigd is.

[Uit]

### Auto stand-by na kopiëren

- [Aan] Dit apparaat staat op paraatstand (stand-by) wanneer het niet gebruikt wordt gedurende ongeveer 5 minuten nadat het kopiëren (⇒ 51-59) beëindigd is.

[Uit]

### RF OUT ( Antenne )

- [Aan] Er worden zendsignalen door dit apparaat uitgegeven. De TV kan zendsignalen ontvangen, zelfs als dit apparaat in de paraatstand (stand-by) staat wanneer u de TV aansluit op dit apparaat m.b.v. de RF-kabel (⇒ 71).
- [Uit] Druk op [◀, ▶] om "Ja" te kiezen wanneer het bevestigingsbericht weergegeven wordt. Er worden geen zendsignalen uitgegeven van dit apparaat om de stroomconsumptie van de paraatstand te reduceren.
- Het stroomverbruik wordt verder verminderd wanneer "Energiebesparing" geactiveerd is.
  - Als dit apparaat in de paraatstand (stand-by) gaat wanneer de TV op dit apparaat aangesloten wordt m.b.v. de RF-kabel, verschijnen er geen goede zendbeelden op de TV.

## DivX Registratie

U hebt deze registratiecode nodig om DivX Video-on-Demand (VOD) materiaal aan te schaffen en af te spelen (⇒ 35).

### Initialiseren

- Druk op [OK] om de volgende instellingen te tonen.

#### Fabrieksinstellingen<sup>\*1\*2</sup>

Alle instellingen, met uitzondering van het classificatieniveau, de classificatie Wachtwoord, taalinstellingen, Diashow-Einstell. en klokinstellingen, enz. worden teruggezet naar op de fabrieksinstellingen.

[Ja] [Nee]

#### Standaard instellingen<sup>\*1\*2</sup>

Alle instellingen behalve de afsteminstellingen, klokinstellingen, landinstellingen, taalinstellingen, het classificatieniveau, de classificatie Wachtwoord, afstandsbedieningscode, enz. worden teruggezet op de fabrieksinstellingen.

[Ja] [Nee]

- <sup>\*1</sup> Programma's voor timeropnamen worden ook geannuleerd.  
<sup>\*2</sup> Opnamen op de HDD worden niet gewist.

## De bediening van de televisie

U kunt de TV-bedieningstoetsen van de afstandsbediening zodanig instellen dat deze gebruikt kunnen worden voor het in/uitschakelen van de televisie, het veranderen van de ingangsfunctie van de televisie, het kiezen van het televisiekanal en het veranderen van het televisievolume.

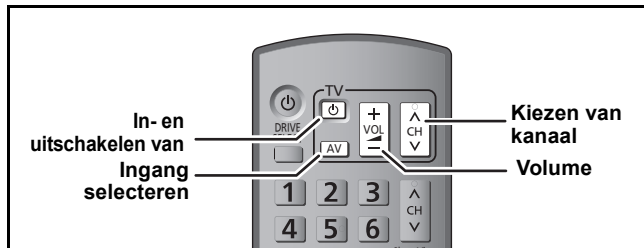

### 1 De afstandsbediening op de televisie richten Terwijl u op [TV] drukt, de code invoeren met de genummerde knoppen.

Bijv. 01: [0] ⇒ [1] 10: [1] ⇒ [0]

#### Afstandsbedieningscodes per fabrikant

Merk	Afstandsbedieningscode	Merk	Afstandsbedieningscode
Panasonic	01/02/03/04	METZ	05/28
AIWA	35	MITSUBISHI	05/19/20/47
AKAI	27/30	MIVAR	24
BEJING	33	NEC	36
BEKO	05/71/72/73/74	NOBLEX	33
BENQ	58/59	NOKIA	25/26/27/60/61
BP	09	NORDMENDE	10
BRANDT	10/15	OLEVIA	45
BUSH	05	ONWA	30/39/70
CENTREX	66	ORION	05
CHANGHONG	69	PEONY	49/69
CURTIS	05	PHILCO	41/48/64
DAEWOO	64/65	PHILIPS	05/06/46
DESMET	05	PHONOLA	05
DUAL	05	PIONEER	37/38
ELEMIS	05	PROVIEW	52
FERGUSON	10/34	PYE	05
FINLUX	61	RADIOLA	05
FISHER	21	SABA	10
FUJITSU	53	SALORA	26
FUNAI	63/67	SAMSUNG	32/42/43/65/68
GOLDSTAR	05/50/51	SANSUI	05
GOODMANS	05	SANYO	21/54/55/56
GRADIENTE	36	SCHNEIDER	05/29/30
GRUNDIG	09	SEG	05/69/75/76/77/78
HIKONA	52	SELECO	05/25
HITACHI	05/22/23/40/41	SHARP	18
INNO HIT	05	SIEMENS	09
IRRADIO	30	SINUDYNE	05
ITT	25	SONY	08
JINGXING	49	TCL	31/33/66/67/69
JVC	17/30/39/70	TELEFUNKEN	10/11/12/13/14
KDS	52	TEVION	52
KOLIN	45	TEX ONDA	52
KONKA	62	THOMSON	10/15/44
LG	05/50/51	TOSHIBA	16/57
LOEWE	07/46	WHITE WESTINGHOUSE	05
MAG	52	YAMAHA	18/41

### 2 Controleer de instelling door de televisie in te schakelen en het kanaal te veranderen.

- Herhaal de procedure totdat u de afstandsbedieningscode gevonden hebt waarmee u de televisie goed kunt bedienen.
- Als uw televisiemerk niet in bovenstaande tabel vermeld wordt, of als met de vermelde afstandsbedieningscode(s) voor uw televisiemerk het niet mogelijk is uw televisie goed te bedienen, is deze afstandsbediening niet compatibel met uw televisie.

#### Opmerking

- Als er meerdere codes voor uw televisiemerk staan vermeld, kiest u de code waarbij de juiste bediening wordt verkregen.

## Kinderslot

Het kinderslot blokkeert alle toetsen op het apparaat en de afstandsbediening. Gebruik dit om anderen te verhinderen het apparaat te gebruiken.

**Druk gelijktijdig op [OK] en [RETURN ↵] en houd ze ingedrukt tot "X HOLD" op de display van het toestel wordt weergegeven.**



Als u op een toets drukt terwijl het kinderslot is ingeschakeld, verschijnt "X HOLD" op het display van het apparaat en is bediening onmogelijk.

#### Het kinderslot uitschakelen

Druk gelijktijdig op [OK] en [RETURN ↵] en houd ze ingedrukt tot "X HOLD" verdwijnt.

## Statusmeldingen

### Druk op [STATUS].

De aanduidingen veranderen iedere keer als u op de toets drukt.

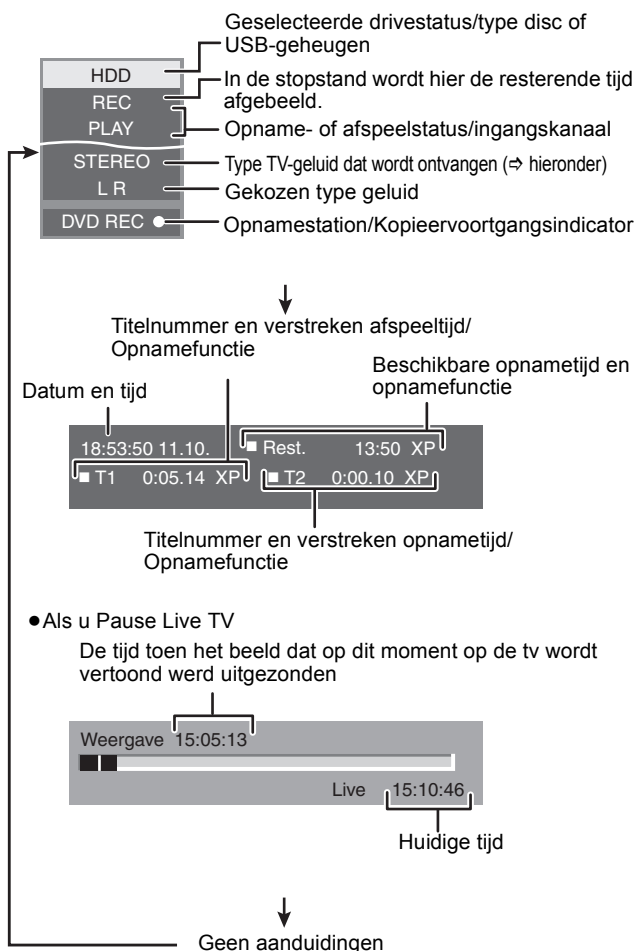

#### • Type tv-geluid

- STEREO: Stereo-uitzending
- M 1/M 2: Tweekluis dubbel-geluid uitzending
- M 1: Mono-uitzending

## Een versterker met een digitale ingangsaansluiting aansluiten

- Om te kunnen genieten van het meerkanaals surroundgeluid op een DVD-Video, sluit u een versterker aan met Dolby Digital, DTS en MPEG decoders.

### Vereiste instelling

- "Digitale geluidoutput" instelling in het Set-up menu (⇒ 66)
- Als dit apparaat is aangesloten op een versterker met een optische digitale audiokabel en op een televisie met een HDMI-kabel, kunt u de hoogst mogelijke geluidskwaliteit van de disc verkrijgen door "Digitale geluidoutput" in te stellen op "Alleen optisch" in het Set-up menu (⇒ 67). In dit geval wordt het geluid alleen uitgevoerd door de versterker en niet door de televisie.
- Voordat u een optische digitale audiokabel (niet bijgeleverd) koopt, moet u de vorm van de aansluitbus op de andere apparatuur controleren.
- U kunt geen DTS Digital Surround decoders gebruiken die niet geschikt zijn voor DVD's.

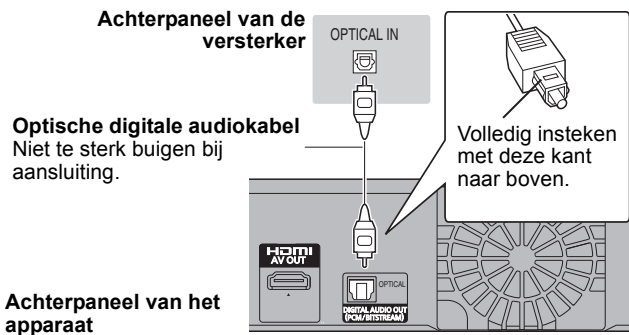

## Een videorecorder met AUDIO/VIDEO aansluiting aansluiten **EH63**

- Verbind met de aansluitingen van dezelfde kleur.

### Het voorpaneel van het apparaat

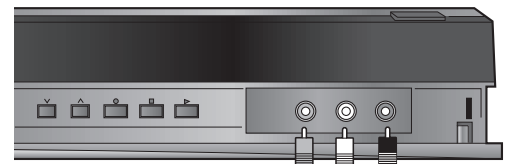

### Audio/videokabel

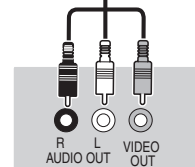

### Achterpaneel van de videorecorder

## Een televisie en videorecorder, digitale ontvanger/satellietontvanger of decoder aansluiten

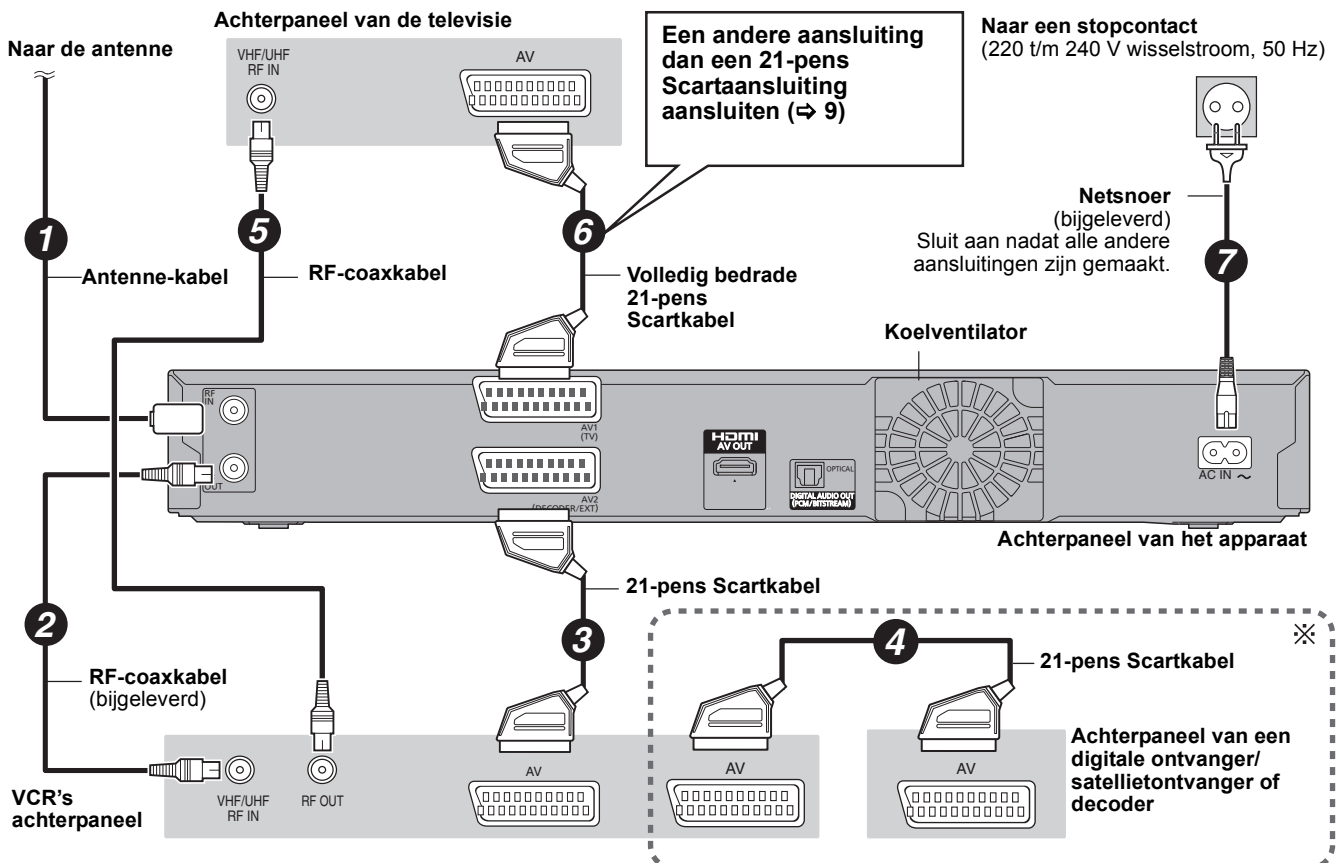

\* Alleen wanneer u een digitale/satellietontvanger of decoder aansluit op dit apparaat

### Vereiste instelling

"AV2-ingang" en "AV2-aansluiting" instellingen in het Set-up menu (⇒ 68)  
Sluit het apparaat rechtstreeks aan op de televisie (⇒ 8, **B**)

Raadpleeg de onderstaande informatie als u vragen hebt betreffende de eigenschappen en de werking van het apparaat.  
● **WMA-bestanden kunnen allen gespeeld worden op model DMR-EH63.**

## Set up

### Welke apparatuur heb ik nodig voor weergave van meerkanaals surroundgeluid?

- U kunt geen meerdere-kanalengeluid afspelen op dit apparaat zonder andere apparatuur. U dient dit apparaat aan te sluiten met een HDMI-kabel of een optische digitale kabel aan een versterker met een ingebouwde (Dolby Digital, DTS of MPEG) decoder. (⇒ 71)

### Kunnen hoofdtelefoons en luidsprekers rechtstreeks op het apparaat worden aangesloten?

- U kunt deze niet rechtstreeks op het apparaat aansluiten. Sluit ze via de versterker, enz. aan. (⇒ 71)

### Is mijn televisie compatibel met progressive uitvoer?

- Alle Panasonic televisies die zijn uitgerust met 576 (625)/50i · 50p, 480 (525)/60i · 60p ingangsaansluitingen zijn compatibel. Raadpleeg de fabrikant van uw televisie wanneer u een ander toestel hebt.

## Disc

### Kan ik DVD-Video- en Video-CD's afspelen die in een ander land zijn gekocht?

- U kunt geen DVD-Video spelen als het regionummer ervan geen "2" of "ALL" bevat. Zie de hoes in het discdoosje voor verdere informatie. (⇒ Hoes)

### Kan ik een DVD-Video afspelen die geen regionummer heeft?

- Het regionummer van de DVD-Video geeft aan dat de disc aan de norm voldoet. U kunt geen discs afspelen die geen regionummer hebben. U kunt ook geen discs afspelen die niet aan een bepaalde norm voldoen.

### Vertel me iets over compatibiliteit van discs met dit apparaat.

- Dit apparaat kan DVD-RAM, DVD-R, DVD-RW (DVD-Video formaat), +R, en +RW opnemen en afspelen en kan DVD-RW (DVD Video Recording format) afspelen. U kunt met dit apparaat echter niet rechtstreeks opnemen op een DVD-R DL- of +R DL-disc (afspelen en kopiëren zijn wel mogelijk). (⇒ 14–15)
- Dit apparaat kan ook opnemen op DVD-R, DVD-R DL, DVD-RW, +R, +R DL en +RW discs die compatibel zijn met opnemen op hoge snelheid en deze afspelen.

### Vertelt u mij gelieve over CD-R en CD-RW-compatibiliteit met dit apparaat.

- Op dit apparaat kunnen ook CD-R/CD-RW-discs worden afgespeeld die zijn teruggebracht tot een van de volgende standaards: CD-DA, Video CD, SVCD (conform IEC62107), DivX, MP3, WMA en stijlstaande beelden (JPEG). (⇒ 15, 17)
- U kunt niet met dit apparaat naar een CD-R of CD-RW schrijven.

## Opname

### Kan ik een opname maken van een in de winkel gekochte videocassette of DVD?

- De meeste in de handel verkrijgbare videocassettes en DVD's zijn beveiligd tegen kopiëren, wat betekent dat u deze niet kunt opnemen.

### Kan ik een DVD-R, DVD-R DL, DVD-RW (DVD-Video formaat), +R, +R DL en +RW die op dit apparaat is opgenomen op andere apparatuur afspelen?

- U kunt de disc alleen op compatibele apparatuur zoals een DVD-speler afspelen nadat de disc op dit apparaat is gefinaliseerd. Afhankelijk van de toestand van de opname, de kwaliteit van de disc en de eigenschappen van de DVD-speler is het echter mogelijk dat de disc toch niet kan worden afgespeeld.
- Als u een DVD-R DL, +R DL of +RW weergeeft, moet u compatibele apparatuur gebruiken.

### Kan een digitaal audiosignaal van dit apparaat met andere apparatuur worden opgenomen?

- Als u gebruikmaakt van het PCM-signaal kunt u gegevens opnemen. Als u gegevens opneemt op DVD, wijzigt u de instellingen voor "Digitale geluidsoutput" als volgt in het Set-up-menu. (⇒ 66)
  - PCM down-conversie: Aan
  - Dolby Digital/DTS/MPEG: PCMDit is alleen mogelijk wanneer een digitale opname van de disc is toegestaan en de opnameapparatuur compatibel is met een bemonsteringsfrequentie van 48 kHz.
- U kunt geen WMA of MP3-signalen opnemen.

### Kan ik tijdens het opnemen overschakelen naar tweetalige uitzendingen?

- Met HDD en DVD-RAM, is dit mogelijk. Gewoon op [AUDIO] drukken. (Wanneer "Opname voor Hoge-snelheidskopie" ingesteld is op "Uit") (⇒ 32)
- Bij een DVD-R, DVD-RW (DVD-Video formaat), +R en +RW kunt u dit niet. Voordat u met opnemen begint, maakt u de gewenste instelling bij "Tweetalige Geluidsselectie" in het Set-up menu. (⇒ 66)

### Kan ik op hoge snelheid naar een disc kopiëren?

- Ja, dat kunt u. (Als "Opname voor Hoge-snelheidskopie" was ingesteld op "Aan" voordat het programma werd opgenomen.) Afhankelijk van het type disc, verschilt de maximale snelheid. (⇒ 51)



## GUIDE Plus+

### Waarom is het GUIDE Plus+ systeem na slechts ongeveer 2 uur beschikbaar?

- De gegevensoverdrachtsnelheid van GUIDE Plus+ is beperkt. Afhankelijk van het land, de signaalkwaliteit en het aantal kanalen dat wordt ontvangen, kan de tijdsduur tot het GUIDE Plus+ systeem gebruiksklaar is verschillen.

### Hoe vaak worden de GUIDE Plus+ gegevens bijgewerkt en wanneer?

- De GUIDE Plus+ gegevens worden meerdere keren per dag uitgezonden op het Gastkanaal (de televisiezender waarop de televisieprogrammalijs wordt uitgezonden). De gegevens worden iedere dag om 2:50 's morgens uitgezonden. Het downloaden duurt in totaal ongeveer 2 uur. De GUIDE Plus+ gegevens worden automatisch gedownload wanneer het apparaat is uitgeschakeld. (⇒ 12)

### Is het mogelijk een opname te programmeren met een begin- en eindtijd die anders zijn dan in het GUIDE Plus+ systeem?

- U kunt de begin- en eindtijd van programma's handmatig veranderen in het "Timeropname" menu. (⇒ 28)

### Ondersteunt het GUIDE Plus+ systeem VPS/PDC?

- Het GUIDE Plus+ systeem werkt onafhankelijk van VPS/PDC. Echter, u kunt timer-opnamen programmeren met VPS/PDC in het "Timeropname" menu. (⇒ 30)

### Hoe kan ik een timerprogrammering annuleren?

- Het "⊙" symbool verschijnt in de GUIDE Plus+ gegevens wanneer een timer-opname is geprogrammeerd met het GUIDE Plus+ systeem. Om een "Timeropname" programma te annuleren, drukt u op [PROG/CHECK]. Kies het gewenste item en druk op [DELETE \*]. (⇒ 29)

### Kan ik de GUIDE Plus+ gegevens ontvangen via een aangesloten satellietontvanger of een set-top box?

- Nee, uitsluitend via de ingebouwde tuner. Om een timeropname uit te voeren met een satellietontvanger of set-top box, gebruikt u de External Link-functie of de handmatige timerprogrammering van uw apparaat. (⇒ 26, 28)

### Wat gebeurt er wanneer ik de stekker van mijn apparaat uit het stopcontact trek?

- De GUIDE Plus+ gegevens zullen niet worden bijgewerkt. Als het apparaat gedurende een langere tijd niet op het elektriciteitsnet wordt aangesloten, gaan de GUIDE Plus+ gegevens verloren. Stel de tijd opnieuw in.

### Wat gebeurt er wanneer mijn postcode verandert, bijvoorbeeld door een verhuizing?

- Verander de postcode in het GUIDE Plus+ menu. Voer zo nodig een volledige Auto-Setup uit. Opgeslagen GUIDE Plus+ gegevens kunnen verloren gaan. (⇒ 13)

## USB

### Wat kan er wel of niet gedaan worden m.b.v. de USB-poort op dit apparaat?

- U kunt DivX (met uitzondering van DivX VOD-materiaal), WMA, MP3 of stilstaand beeld (JPEG) –bestanden op een USB-geheugen weergeven. (⇒ 34)
- Bestanden met stilstaande beelden (JPEG) die op een USB-geheugen staan, kunt u kopiëren naar de HDD, DVD-RAM of SD-kaart (EH63). (⇒ 57)
- WMA- of MP3-bestanden die op een USB-geheugen staan, kunt u kopiëren naar de HDD. (⇒ 58)
- U kunt een videoapparaat aansluiten en SD Video kopiëren naar de HDD of DVD-RAM. (⇒ 55)
- Gegevens op de HDD of een disc kan niet naar een USB-geheugen overgezet worden.
- Gegevens op een USB-geheugen kunnen niet bewerkt worden of een USB-geheugen kan niet geformatteerd worden op dit apparaat.
- Sommige USB-geheugens kunnen niet gebruikt worden met dit apparaat. (⇒ 16)

## Muziek

### Wat zal er gebeuren als ik probeer dezelfde CD meerdere keren op te nemen?

- EH53 U kunt de CD normaal opnemen.
- EH63 U kunt de CD opnemen, maar nieuw album zal gemaakt worden volgens het bestaande album.

### Kan ik de muziektracks overzetten van HDD naar de disc of USB-geheugen?

- Nee, dit kan u niet.

## TV-kanalen

### Kunt u me iets vertellen over de kanalen die door de TV ontvangen worden.

- De kanaalweergave komt niet overeen met de werkelijk TV-kanalen. Raadpleeg de onderstaande lijst met kanalen die door de TV ontvangen worden.

#### Overzicht beschikbare TV-kanalen

Kanaal-aanduiding	Televisiekanaal	
	Italië	Overige landen
2 – 4	E2 – E10	E2 – E12
5 – 10		
11 – 12	H1 – H2	
13 – 20	A – H	—
21 – 69	E21 – E69	E21 – E69
74 – 78	S01 – S05	S1 – S5
80	S1	M1
81 – 89	S2 – S10	M2 – M10
90 – 99	S11 – S20	U1 – U10
121 – 141	S21 – S41* (Hyperband)	S21 – S41 (Hyperband)

\* Alleen voor 8 MHz-kanaalraster

## Op de televisie

<b>Gerät ist nicht autorisiert, dieses geschützte DivX-Video abzuspielen.</b>	<ul style="list-style-type: none"> <li>• U probeert DivX VOD-materiaal af te spelen dat werd aangeschaft met een andere registratiecode. U kunt het materiaal niet afspelen op dit apparaat. (DivX) (⇒ 34)</li> </ul>
<b>Kan opname niet volledig eindigen. Er is een kopiebeveiligd signaal gevonden.</b>	<ul style="list-style-type: none"> <li>• Het programma is beveiligd tegen kopiëren.</li> </ul>
<b>Disc is vol, of maximaal aantal titels zijn opgenomen. Kan het opnemen niet geheel eindigen.</b>	<ul style="list-style-type: none"> <li>• De vaste schijf of disc kan vuil zijn.</li> <li>• Het maximale programma-aantal is overschreden. (⇒ 24)</li> <li>• <b>HDD</b> <b>RAM</b> <b>-RW(V)</b> <b>+RW</b> Maak ruimte vrij door overbodige titels te wissen. [De beschikbare ruimte op de disc zal niet toenemen wanneer u opnamen van de DVD-R, DVD-R DL, +R of +R DL verwijderd. De beschikbare ruimte op een DVD-RW (DVD-Video formaat) en +RW neemt alleen toe wanneer de laatst opgenomen titel wordt gewist.] (⇒ 22, 43, 62)</li> <li>• Gebruik een nieuwe disc.</li> </ul>
<b>Kan niet opnemen. Maximaal aantal titels overschreden.</b>	
<b>Kan niet terugspelen. TV-systeem is anders dan de instelling. Om deze terug te spelen, gelieve het TV-systeem veranderen in Set-up.</b>	<ul style="list-style-type: none"> <li>• U probeert om een titel af te spelen die met een ander codeersysteem is opgenomen dan dat van het televisiesysteem dat nu is gekozen op het apparaat. Wijzig de instelling "TV-systeem" op dit apparaat naar wens. (⇒ 67)</li> </ul>
<b>Kan niet afspelen op dit apparaat.</b>	<ul style="list-style-type: none"> <li>• U probeert om een niet-compatibel beeld weer te geven. (⇒ 17)</li> <li>• Schakel het apparaat uit en plaats de kaart opnieuw. (⇒ 18)</li> </ul>
<b>Geen disc</b>	<ul style="list-style-type: none"> <li>• De disc kan ondersteboven geplaatst zijn.</li> </ul>
<b>Geen mappen.</b>	<ul style="list-style-type: none"> <li>• Er is geen compatibele map in dit apparaat. (⇒ 17)</li> </ul>
<b>Geen SD CARD Card is niet compatibel. EH63</b>	<ul style="list-style-type: none"> <li>• Er is geen kaart geplaatst. Als deze melding verschijnt terwijl er een compatibele kaart in het apparaat is, moet u het apparaat uitschakelen, de kaart verwijderen en de kaart dan opnieuw in het apparaat steken. (⇒ 18)</li> <li>• De geplaatste kaart is niet geschikt of het kaartformaat is niet juist. (⇒ 16)</li> </ul>
<b>Niet genoeg ruimte op kopieerbepemming.</b>	<ul style="list-style-type: none"> <li>• Maak ruimte vrij door overbodige items te wissen. (⇒ 22, 43, 47, 62)</li> <li>• Wis een of meer items die op de kopieerlijst zijn geregistreerd zodat de "Bestemmingsvermogen." niet wordt overschreden. (⇒ 54, 57, 59)</li> </ul>
<b>Dit is een niet-opneembare disc.</b>	<ul style="list-style-type: none"> <li>• De disc kan vuil of erg bekrast zijn. (⇒ 18)</li> <li>• Het apparaat kan niet opnemen op de geplaatste disc. Plaats een DVD-RAM of een niet gefinaliseerde DVD-R, DVD-RW (DVD-Video formaat), +R of +RW. (⇒ 14)</li> <li>• U hebt een niet geformatteerde DVD-RAM, DVD-RW, +R, +R DL of +RW geplaatst. (⇒ 62)</li> <li>• U kunt met dit apparaat niet rechtstreeks opnemen op een DVD-R DL en +R DL disc. Neem op de vaste schijf op en kopieer daarna naar de disc.</li> </ul>
<b>Niet mogelijk te formatteren.</b>	
<b>Deze disc is niet goed geformatteerd. Formateer de disc met DVD Management in het FUNCTION MENU.</b>	
<b>Niet voldoende ruimte op HDD. Ruimte voor 4 uur ( in SP-functie ) is nodig.</b>	<ul style="list-style-type: none"> <li>• <b>-R DL</b> <b>+R DL</b> Kopiëren is niet mogelijk als er onvoldoende beschikbare ruimte is op de vaste schijf of als het totaal aantal opgenomen titels op de vaste schijf plus de titels die u wilt kopiëren hoger is dan 499.</li> <li>• Wis overbodige titels vanaf de harde schijf. (⇒ 22, 43, 62)</li> </ul>
<b>Het maximum aantal titels is opgenomen op HDD. Gelieve onnodige titels wissen.</b>	
<b>Verhuurperiode Verlopen.</b>	<ul style="list-style-type: none"> <li>• Het resterende aantal keren dat het DivX VOD-materiaal nog kan worden afgespeeld is nul. U kunt het materiaal niet afspelen. (DivX) (⇒ 35)</li> </ul>
⊙	<ul style="list-style-type: none"> <li>• De bedieningshandeling is niet toegestaan door het apparaat of de disc.</li> </ul>

## Lijst met taalcodes Voer de code in met behulp van de cijfertoetsen.

Abkhaziaans: 6566	Catalaans: 6765	Hindi: 7273	Lingala: 7678	Portugees: 8084	Tadzjieks: 8471
Afar: 6565	Chinees: 9072	Hongaars: 7285	Litouws: 7684	Punjabi: 8065	Tagalog: 8476
Afrikaans: 6570	Corsicaans: 6779	Iers: 7165	Macedonisch: 7775	Quechua: 8185	Tamil: 8465
Albanees: 8381	Deens: 6865	IJslands: 7383	Malagassisch: 7771	Retoromaans: 8277	Tartaars: 8484
Amharisch: 6577	Duits: 6869	Indonesisch: 7378	Malajalam: 7776	Roemeens: 8279	Telugu: 8469
Arabisch: 6582	Engels: 6978	Interlingua: 7365	Maleis: 7783	Russisch: 8285	Thais: 8472
Armeens: 7289	Esperanto: 6979	Italiaans: 7384	Maltees: 7784	Samoans: 8377	Tibetaans: 6679
Assamees: 6583	Estisch: 6984	Japans: 7465	Maori: 7773	Sanskriet: 8365	Tigrinya: 8473
Aymara: 6589	Faeröers: 7079	Javaans: 7487	Marathi: 7782	Schots Gaëlich: 7168	Tongaans: 8479
Azerbeidzjaans: 6590	Fijisch: 7074	Jiddisch: 7473	Moldavisch: 7779	Servisch: 8382	Tsjechisch: 6783
Bashkir: 6665	Fins: 7073	Joroeba: 8979	Mongools: 7778	Servo-Kroatisch: 8372	Turkmeens: 8475
Baskisch: 6985	Frans: 7082	Kanarees: 7578	Nauruaans: 7865	Shona: 8378	Turks: 8482
Bengalees; Bangla: 6678	Fries: 7089	Kashmiri: 7583	Nederlands: 7876	Sindhi: 8368	Twi: 8487
Bhutanees: 6890	Galicisch: 7176	Kazachs: 7575	Nepalees: 7869	Singalees: 8373	Urdu: 8582
Bihari: 6672	Georgisch: 7565	Kirgizisch: 7589	Noors: 7879	Sloveens: 8376	Vietnamees: 8673
Birmaans: 7789	Grieks: 6976	Koerdisch: 7585	Oekraïens: 8575	Slowaaks: 8375	Volapuk: 8679
Bretons: 6682	Groenlands: 7576	Koreaans: 7579	Oezbeeks: 8590	Soendanees: 8385	Wels: 6789
Bulgaars: 6671	Guarani: 7178	Kroatisch: 7282	Oriya: 7982	Somalisch: 8379	Wolof: 8779
Byelorussisch: 6669	Gujarati: 7185	Laotiaans: 7679	Pashto, Pushto: 8083	Spaans: 6983	Xosa: 8872
Cambodjaans: 7577	Hausa: 7265	Latijn: 7665	Perzisch: 7065	Swahili: 8387	Zoeloe: 9085
	Hebreeuws: 7387	Lets: 7686	Pools: 8076		Zweeds: 8386

## Op het display van het apparaat

De volgende meldingen of onderhoudsnummers kunnen op het display van het apparaat verschijnen als er iets ongewoons wordt vastgesteld tijdens het opstarten en gebruik van het apparaat.

<b>DVD</b> □ ("□" geeft een nummer aan.)	<ul style="list-style-type: none"> <li>De afstandsbediening en het apparaat gebruiken verschillende codes. Verander de code op de afstandsbediening.</li> </ul> 
<b>GUIDE</b>	<ul style="list-style-type: none"> <li>GUIDE Plus+ gegevens worden gedownload. (⇒ 12)</li> </ul>
<b>HARD ERR*</b>	<ul style="list-style-type: none"> <li>Als er geen verandering is nadat u het apparaat hebt in- en uitgeschakeld, moet u de winkel raadplegen waar u het apparaat hebt gekocht.</li> </ul>
<b>NoERAS</b>	<ul style="list-style-type: none"> <li>U kunt geen items wissen op deze disc. De disc kan beschadigd worden. Een nieuwe disc gebruiken.</li> </ul>
<b>NoREAD</b>	<ul style="list-style-type: none"> <li>De disc is vuil of erg bekrast. Het apparaat kan niet opnemen, afspelen of bewerken. (⇒ 18)</li> <li>Dit bericht kan verschijnen wanneer de DVD-lensschoonmaker klaar is met schoonmaken. Druk op [▲ OPEN/CLOSE] op het hoofdapparaat om de disc eruit te halen. (⇒ 5)</li> </ul>
<b>NoWRIT</b>	<ul style="list-style-type: none"> <li>U kunt niet naar deze disc schrijven. De disc kan beschadigd worden. Een nieuwe disc gebruiken.</li> </ul>
<b>PLEASE WAIT*</b>	<ul style="list-style-type: none"> <li>Er heeft een stroomstoring plaatsgevonden of de stekker van het netsnoer werd uit het stopcontact getrokken terwijl het apparaat was ingeschakeld. Het apparaat voert de herstelprocedure uit. Deze procedure herstelt de normale werking van het apparaat. Het apparaat is niet kapot. Wacht totdat het bericht uitgaat.</li> </ul>
<b>PROG FULL*</b>	<ul style="list-style-type: none"> <li>Er zijn reeds 32 timerprogramma's ingesteld. Wis de timerprogramma's die niet meer nodig zijn. (⇒ 29)</li> </ul>
<b>REMOVE</b>	<ul style="list-style-type: none"> <li>Het USB-apparaat verbruikt te veel stroom. Verwijder het USB-apparaat en zet het apparaat uit.</li> </ul>
<b>SP 35:50</b> <b>LP 151h</b> "SP", "LP" en de nummers zijn voorbeelden.	<ul style="list-style-type: none"> <li>Beschikbare ruimte op de vaste schijf of disc. Het voorbeeld "SP 35:50" wordt getoond wanneer minder dan 100 uur beschikbaar zijn en het voorbeeld "LP 151h" wordt getoond wanneer meer dan 100 uur beschikbaar zijn. "SP" en "LP" zijn opnamefuncties, "35:50" betekent "35 uur 50 minuten" en "151h" betekent "151 uur".</li> </ul>
<b>UNFORMAT*</b>	<ul style="list-style-type: none"> <li>U hebt een niet-geformatteerde DVD-RAM, DVD-RW, +RW, een ongebruikte +R, +R DL of DVD-RW (DVD-Video formaat) geplaatst die is opgenomen op andere apparatuur. Formateer de disc om deze te kunnen gebruiken. Al het opgenomen materiaal op de disc wordt evenwel gewist. (⇒ 62)</li> </ul>
<b>UNSUPPORT*</b>	<ul style="list-style-type: none"> <li>U hebt een disc geplaatst die het apparaat niet kan afspelen of waarop het apparaat niet kan opnemen. (⇒ 14–15)</li> <li>U heeft geprobeerd aan de slag te gaan met een niet-compatibel USB-geheugen. (⇒ 16)</li> </ul>
<b>F74</b>	<ul style="list-style-type: none"> <li>De HDMI-aansluiting kon niet worden erkend als gevolg van een storing in de overdracht. Neem contact op met de leverancier waar u het apparaat hebt gekocht.</li> </ul>
<b>F75</b>	<ul style="list-style-type: none"> <li>De HDMI-aansluiting kon niet worden erkend als gevolg van een storing in de interne gegevens. Neem contact op met de leverancier waar u het apparaat hebt gekocht.</li> </ul>
<b>U59</b>	<ul style="list-style-type: none"> <li>Het apparaat is te warm. Het apparaat wordt om veiligheidsredenen standby geschakeld. Wacht ongeveer 30 minuten totdat de melding verdwijnt. Kies een plaats met een goede ventilatie wanneer u het apparaat opstelt. Blokkeer de koelventilator op het achterpaneel niet.</li> </ul>
<b>U61</b>	<ul style="list-style-type: none"> <li>(Als er geen disc is geplaatst) Wordt afgebeeld wanneer een storing is opgetreden tijdens het opnemen, afspelen of kopiëren. Dit wordt afgebeeld terwijl het apparaat de herstelprocedure uitvoert om terug te keren naar de normale werking. Het apparaat is niet stuk. Nadat de melding is uitgegaan, kunt u het apparaat weer bedienen. Als het afgebeeld blijft worden, dient u contact op te nemen met de leverancier waar u het apparaat heeft gekocht.</li> </ul>
<b>U76</b>	<ul style="list-style-type: none"> <li>HDMI kan niet worden uitgevoerd omdat u aangesloten bent op een model dat auteursrechtbeveiliging niet ondersteunt.</li> </ul>
<b>U80</b> <b>U81</b> <b>U99</b>	<ul style="list-style-type: none"> <li>Het apparaat werkt niet zoals het hoort. Druk op [⏻/ ] op het hoofdapparaat om het apparaat naar stand-byfunctie te schakelen. Druk nu nog een keer op [⏻/ ] op het apparaat, om het apparaat in te schakelen.</li> </ul>
<b>U88</b>	<ul style="list-style-type: none"> <li>(Als er een disc is geplaatst) Wordt getoond wanneer iets ongewoons op de disc werd gedetecteerd tijdens het opnemen, afspelen of kopiëren. Dit wordt afgebeeld terwijl het apparaat de herstelprocedure uitvoert om terug te keren naar de normale werking. Nadat de melding is uitgegaan, kunt u het apparaat weer gebruiken. (⇒ 76) Als het afgebeeld blijft worden, dient u contact op te nemen met de leverancier waar u het apparaat heeft gekocht.</li> </ul>
<b>H□□ of F□□</b>	<ul style="list-style-type: none"> <li>Er is iets ongewoons met het apparaat. (Het onderhoudsnummer dat achter H en F verschijnt, hangt af van de toestand van het apparaat.)</li> <li>Controleer het apparaat aan de hand van de informatie in het hoofdstuk Verhelpen van storingen. Als het onderhoudsnummer niet verdwijnt, moet u het volgende doen. <ol style="list-style-type: none"> <li>Trek de stekker uit het stopcontact, wacht een paar seconden en steek de stekker dan weer in het stopcontact.</li> <li>Druk op [⏻/ ] om de stroom in te schakelen. (Het is mogelijk dat het apparaat weer normaal functioneert.)</li> </ol> Als het onderhoudsnummer ondanks de bovenstaande handelingen niet verdwijnt, raadpleeg dan de dealer. Geef de dealer het onderhoudsnummer door wanneer u zijn hulp inroept. (⇒ 76–82) </li> </ul>
<b>X HOLD</b>	<ul style="list-style-type: none"> <li>De kinderslotfunctie is in werking getreden. Druk gelijktijdig op [OK] en [RETURN ↵] en houd ze ingedrukt tot "X HOLD" verdwijnt. (⇒ 70)</li> </ul>

\*De meldingen worden afwisselend getoond.

Voer eerst de onderstaande controles uit voordat u het apparaat laat repareren. Als u twijfelt aan het resultaat van enkele controles, of als de oplossingen die door de gids worden voorgesteld het probleem niet verhelpen, neemt u contact op met een vakhandelaar voor advies.

## Onderstaande punten vormen geen probleem voor de werking van het apparaat:

- Een regelmatig geluid van de draaiende disc.
- Slechte ontvangst als gevolg van atmosferische storingen.
- Beeldvervalsingen tijdens zoeken.
- Interrupties in de ontvangst wegens periodieke satelliet-uitzendpauzes.
- Bedieningen reageren langzamer als "Energiebesparing" geactiveerd is.
- Bedieningsfuncties die niet werken als gevolg van een slechte kwaliteit van de disc. (Probeer opnieuw met een Panasonic disc.)
- Het apparaat wordt stilgezet omdat een van de beveiligingen in werking is getreden. (Houd [⏏/|] op het apparaat gedurende 3 seconden ingedrukt.)
- Als het apparaat aan of uit wordt gezet, kan er een onverwacht geluid klinken.

## Stroom

### Geen stroom.

#### Dit apparaat gaat niet aan door op [⏏] te drukken.

- Doe de netsnoerstekker veilig in een huishoudstopcontact dat u kent. (⇒ 8, 71)
- Gekoppelde timeropnamen met externe apparatuur staan in opnamestandby ("EXT-L" op het display van het apparaat gaat knipperen zodra [⏏] wordt ingedrukt). Druk op [EXT LINK] om opnamestandby te annuleren. (⇒ 26)

#### Het apparaat wordt standby gezet.

- Een van de beveiligingen van het apparaat is in werking getreden. Druk op [⏏/|] op het apparaat, om het apparaat in te schakelen.

#### De stroom wordt automatisch uitgeschakeld.

- Als u dit apparaat hebt aangesloten op een "HDMI Control"-compatibele TV met een HDMI-kabel, of wanneer u dit apparaat hebt aangesloten op een Q Link-compatibele TV met een volledig bedrade 21-pens Scartkabel, wordt dit apparaat automatisch ingesteld op standby als de TV in standby staat. (⇒ 40)

#### Dit apparaat gaat uit wanneer de TV-ingang omgeschakeld wordt.

- Dit een gewoon verschijnsel wanneer VIERA Link (HDMI Control 4 of recentere versie) gebruikt wordt. Lees voor details de handleiding van de TV.

## Schermen

### Het display is donker.

- Verander de "FL-display" instelling in het Set-up menu. (⇒ 67)

#### "0:00" knippert op het display van het apparaat.

- Stel de klok in. (⇒ 68)

#### De tijd opgenomen op de disc en de afgebeelde beschikbare tijd zijn samen niet gelijk aan de totale tijd van de disc.

#### De afgebeelde tijd van dit apparaat verschilt van de werkelijke opnametijd of WMA (EH63)/MP3-opnametijd.

- De aangegeven tijden komen niet overeen met de werkelijke tijden.
- De beschikbare opnameruimte op een DVD-RW (DVD-Video formaat) en +RW neemt alleen toe wanneer de laatste opgenomen titel wordt gewist. De beschikbare ruimte op de disc neemt niet toe als andere titels worden gewist.
- De beschikbare ruimte op de disc zal niet toenemen wanneer u opnamen van de DVD-R, DVD-R DL, +R of +R DL wist.
- Er is meer ruimte op de disc gebruikt dan de feitelijke opnametijd na meer dan 200 maal opnemen of bewerken van de DVD-R, DVD-R DL, +R of +R DL.
- De verstreken tijd wordt tijdens het zoeken mogelijk niet goed weergegeven.

#### De kloktijd is niet juist.

- Onder slechte ontvangsomstandigheden, enz. is het mogelijk dat de automatische tijdcorrectiefunctie niet werkt. In dit geval wordt "Automatisch" automatisch op "Uit" ingesteld. Als

opnieuw inschakelen van de automatische klokinstelfunctie niet werkt, moet u de tijd handmatig instellen. (⇒ 68)

#### Vergeleken met de feitelijke opgenomen tijd, wordt er te weinig resterende tijd aangegeven. (Alleen bij NTSC-opname)

- De aangegeven opname/afspeeltijd wordt berekend op basis van het aantal frames, waarbij 29,97 frames (komt overeen met 0,999 seconde) als één seconde wordt geteld. Er zal een klein verschil zijn tussen de tijd die wordt aangegeven en de werkelijk verstreken tijd (wanneer bijvoorbeeld één uur is verstreken wordt er ongeveer 59 minuten en 56 seconden aangegeven). Dit heeft geen invloed op de opname.

#### "U88" wordt afgebeeld en de disc kan niet eruit worden gehaald.

- Het apparaat voert de herstelprocedure uit. Ga als volgt te werk om de disc eruit te halen.
  - 1 Druk op [⏏/|] op het apparaat, om het apparaat standby te zetten.  
Als het apparaat niet standby kan worden gezet, houdt u [⏏/|] op het apparaat ongeveer 3 seconden ingedrukt. Het apparaat wordt gedwongen op standby gezet.
  - 2 Terwijl het apparaat uitgeschakeld is, houdt u gedurende 5 seconden [■] en [CH ^] op het apparaat ingedrukt. Haal de disc eruit.

## Televisiescherm en beeld

#### De televisieontvangst wordt slechter of wordt onmogelijk door het aansluiten van het apparaat.

- Dit kan gebeuren doordat de signalen worden verdeeld tussen het apparaat en de andere apparatuur. U kunt dit oplossen door een signaalversterker te gebruiken, die u kunt aanschaffen bij uw plaatselijke audio-videowinkel. Als het probleem niet verdwijnt bij gebruik van een signaalversterker, raden wij u aan contact op te nemen met de vakhandelaar.
- Er zouden geen zendsignalen uitgegeven kunnen worden van de aansluiting van het apparaat RF OUT. Selecteer "Aan" in "RF OUT ( Antenne )" in het Set-up menu. (⇒ 69)

#### De statusmeldingen verschijnen niet.

- Kies "Automatisch" in "Berichten in Beeld" van het Set-up menu. (⇒ 66)

#### De grijze achtergrond verschijnt niet.

- Kies "Aan" in "Grijze achtergrond" van het Set-up menu. (⇒ 66)

#### Het beeld verschijnt niet tijdens een timeropname.

- Timeropnamen worden uitgevoerd, ongeacht of het apparaat is ingeschakeld of uitgeschakeld. Om te controleren of de timeropname goed wordt uitgevoerd, moet u het apparaat inschakelen.

#### Een beeld met de 4:3 beeldverhouding gaat naar links en rechts verder.

#### De beeldverhouding is verkeerd.

- Controleer de instellingen voor "TV-aspect" in het Set-up menu. (⇒ 67)
- Als u een HDMI-kabel aansluit, stelt u "Beeldverhouding 4:3" in op "16:9" op het menu Set-up. (⇒ 67)
- Door "Aspect voor opname" in te stellen op "Automatisch" kan het gebeuren dat de opname wordt gemaakt met de verkeerde beeldverhouding. Stel de beeldverhoudingsinstellingen af op de uitzending als u opneemt. (⇒ 65)
- Stel "Opname voor Hoge-snelheidskopie" in op "Aan", en stel Aspect voor opname in op "4:3". (⇒ 65)

Het kan zijn dat u de weergavemodus op de TV kunt aanpassen. Raadpleeg de gebruiksaanwijzing van uw televisie.

#### Het scherm verandert automatisch.

- Als de "Screensaver" in het Set-up-menu is ingesteld op "Aan", keert het scherm mogelijk automatisch terug naar schermbeveiligingsmodus als het apparaat gedurende 5 minuten of meer niet wordt gebruikt. (⇒ 67) Druk op [OK] om terug te keren naar het vorige scherm.

## De opgenomen titel wordt verticaal uitgerekt.

- Programma's met een 16:9 beeldverhouding worden in de volgende gevallen met een 4:3 beeldverhouding opgenomen.
    - **-R -R DL -RW(V)** Als u opnamen hebt gemaakt of gekopieerd met de opnamefunctie "EP" of "FR (opnamen van 5 uur of langer)".
    - Als u opnamen hebt gemaakt op of opnamen hebt gekopieerd naar +R, +R DL of +RW.
    - Als u opnamen hebt gemaakt terwijl "Aspect voor opname" is ingesteld op "4:3" in het menu Set-up.  
Als u een 16:9 programma wilt opnemen in dezelfde beeldverhouding, stel "Opname voor Hoge-snelheidskopie" dan in op "Aan", en stel "Aspect voor opname" dan in op "16:9". (⇒ 65)
    - Door "Aspect voor opname" in te stellen op "Automatisch" kan het gebeuren dat de opname wordt gemaakt met de verkeerde beeldverhouding. Stem de beeldverhoudingsinstellingen af op de uitzending als u opneemt. (⇒ 65)
- Het kan zijn dat u de weergavemodus op de TV kunt aanpassen. Raadpleeg de gebruiksaanwijzing van uw televisie.

## Er is veel na-beeld bij het afspelen van video.

- Zet "NR terugspelen" in het Beeld menu op "Uit". (⇒ 60)

## Er is geen duidelijk verschil in de beeldkwaliteit wanneer u de instellingen wijzigt in het Beeld beeldschermmenu.

- Het effect is minder sterk bij sommige typen video.

## De beelden van dit apparaat verschijnen niet op de televisie.

### Het beeld is vervormd.

- Zorg ervoor dat de televisie aangesloten is op de AV1 aansluiting of HDMI-aansluiting op dit apparaat. (⇒ 8, 9, 71)
- Controleer of de instelling van het ingangskanaal op de televisie (bijv. AV 1) juist is.
- De "TV-systeem" instelling van het apparaat verschilt van het TV-systeem dat gebruikt wordt door de disc die nu wordt afgespeeld. Houd in de stopstand [■] en [▲ OPEN/CLOSE] op het apparaat gedurende 5 seconden of langer ingedrukt. Het systeem wordt dan omgeschakeld van PAL naar NTSC, of omgekeerd. (⇒ 67)
- Als dit apparaat is aangesloten met een HDMI-kabel, gebruikt u een disc die overeenkomt met het televisiesysteem van dit apparaat.
- Het beeld zou niet gezien kunnen worden wanneer er meer dan 4 inrichtingen aangesloten zijn met HDMI-kabels. Reduceer het aantal aangesloten inrichtingen.

## Het beeld is vervormd tijdens afspelen, of de video wordt niet correct afgespeeld.

- Mogelijk speelt u een TV-programma af dat opgenomen is met een slechte ontvangst of onder ongunstige weersomstandigheden.
- In de volgende situaties kan tussen opgenomen titels het beeld vervormd raken of kortstondig een zwart scherm verschijnen:
  - tussen titels die zijn opgenomen met een verschillende opnamefunctie.
  - tussen scènes die zijn opgenomen met een verschillende beeldverhouding.
  - tussen scènes die zijn opgenomen met een verschillende resolutie.
  - tussen hoofdstukken van een afspeellijst.

## Geluid

### Er is geen geluid.

### Het volume is te laag.

### Het geluid is vervormd.

### Kan het gewenste type geluid niet voortbrengen.

- Controleer de aansluitingen en de "Digitale geluidsooutput" instellingen. Controleer de ingangsfunctie op de versterker als er een versterker is aangesloten. (⇒ 8, 9, 66, 71)
- Druk op [AUDIO] om het geluid te kiezen. (⇒ 32)
- Het is mogelijk dat het geluid niet wordt uitgevoerd als gevolg van hoe de bestanden werden gemaakt. (DivX)
- Audio zou niet gehoord kunnen worden wanneer er meer dan 4 inrichtingen aangesloten zijn met HDMI-kabels. Reduceer het aantal aangesloten inrichtingen.
- De geluidseffecten zullen niet werken als het bitstreams signaal wordt uitgevoerd via de HDMI AV OUT aansluiting of de OPTICAL DIGITAL AUDIO OUT aansluiting.
- Om audio uit te voeren uit een apparaat aangesloten met een HDMI-kabel, stelt u "Digitale geluidsooutput" in op "HDMI en optisch" in het Set-up menu. (⇒ 67)
- Afhankelijk van de aangesloten apparatuur, kan het geluid vervormd zijn als dit apparaat is aangesloten met behulp van een HDMI-kabel.
- Bij het opnemen op de vaste schijf of een DVD-RAM terwijl "Opname voor Hoge-snelheidskopie" is ingesteld op "Aan", kunt u alleen het hoofdgeluidsspoor of het secundaire geluidsspoor van een tweetalige uitzending opnemen.  
Als u niet van plan bent om de titel naar een DVD-R, DVD-R DL, DVD-RW (DVD-Video formaat), +R, +R DL of +RW te kopiëren, zet u "Opname voor Hoge-snelheidskopie" in het Set-up menu op "Uit". (⇒ 65)

### Omschakelen van het geluid is niet mogelijk.

- In de volgende gevallen kunt u het type geluid niet veranderen.
  - Wanneer er een DVD-R, DVD-R DL, DVD-RW (DVD-Video formaat), +R, +R DL of +RW disc in de disclade is en het DVD-station is gekozen.
  - Wanneer de opnamefunctie XP is en "Geluidsfunctie voor XP-opname" is ingesteld op "LPCM". (⇒ 66)
  - Wanneer "Opname voor Hoge-snelheidskopie" is ingesteld op "Aan". (De standaardinstelling is "Aan".) (⇒ 65)
- De versterker is aangesloten met een optische digitale kabel of een HDMI-kabel. U kunt het geluid niet omschakelen als "Dolby Digital" is ingesteld op "Bitstream". Zet "Dolby Digital" op "PCM" of sluit het apparaat met audiokabels aan. (⇒ 66, 71)
- Er zijn discs waarbij het geluid niet veranderd kan worden vanwege de manier waarop de disc is gemaakt.

## Operatie

### Kan de televisie niet bedienen. De afstandsbediening werkt niet.

- Verander de fabrikantcode. Sommige televisies kunnen zelfs niet worden bediend nadat u de code hebt veranderd. (⇒ 70)
  - De afstandsbediening en het apparaat gebruiken verschillende codes. Verander de code op de afstandsbediening. (⇒ 68)
- 
- Houd [OK] en de aangegeven cijfertoets tegelijkertijd langer dan 5 seconden ingedrukt.
  - De batterijen zijn leeg. Vervang de batterijen door nieuwe. (⇒ 4)
  - U richt de afstandsbediening tijdens de bediening niet op de sensor voor het signaal van de afstandsbediening. (⇒ 4)
  - De signaalontvangst/overdracht wordt gehinderd door gekleurd glas.
  - Zorg dat de afstandsbedieningssignalsensor niet aan direct zonlicht staat blootgesteld.
  - Het is mogelijk dat de code opnieuw in de afstandsbediening moet worden ingesteld nadat de batterijen zijn vervangen. (⇒ 68)
  - Het is mogelijk dat de fabrikantcode opnieuw moet worden ingesteld nadat de batterijen zijn vervangen. (⇒ 70)
  - De kinderslotfunctie is in werking getreden. (⇒ 70)

### Het apparaat is ingeschakeld, maar kan niet worden bediend.

- Het opnamestation of het afspeelstation is niet goed gekozen. (⇒ 19, 20)
- Sommige bedieningsfuncties zijn niet toegestaan door de disc.
- Het apparaat is te warm ("U59" verschijnt op het display). Wacht totdat "U59" verdwijnt.
- Een van de beveiligingen van het apparaat kan in werking zijn getreden.  
Stel het apparaat als volgt terug:
  - 1 Druk op [⏻/|] op het apparaat, om het apparaat standby te zetten.  
Als het apparaat niet standby kan worden gezet, houdt u [⏻/|] op het apparaat ongeveer 3 seconden ingedrukt. Het apparaat wordt gedwongen op standby gezet.  
U kunt ook de stekker uit het stopcontact trekken, 1 minuut wachten en de stekker daarna weer insteken.
  - 2 Druk op [⏻/|] op het apparaat, om het apparaat in te schakelen. Neem contact op met uw vakhandelaar als het apparaat nog steeds niet werkt.

### Kan de disc niet uitwerpen.

- Het apparaat is aan het opnemen.
- Gekoppelde timeropnamen met externe apparatuur staan in opnamestandby ("EXT-L" op het display van het apparaat gaat knipperen zodra [⏻] wordt ingedrukt). Druk op [EXT LINK] om opnamestandby te annuleren. (⇒ 26)
- Er is mogelijk iets met het apparaat aan de hand. Druk terwijl het apparaat is uitgeschakeld gelijktijdig op [■] en [CH ^] op het hoofdapparaat en houd deze gedurende ongeveer 5 seconden ingedrukt. Verwijder de disc en raadpleeg de dealer. Als de kinderslotfunctie is ingeschakeld, werkt het bovenstaande niet. Annuleer de kinderslotfunctie. (⇒ 70)

### Kan niet op de kanalen afstemmen. Het is niet mogelijk kanaalinstellingen te downloaden vanaf de televisie.

- Controleer de aansluitingen. (⇒ 8, 71)
- U moet aansluiten op aan televisie die uitgerust is met de Q.Link-functie met een geheel bekabelde 21-pin Scartkabel/ functie VIERA Link (HDMI Control 3 of recentere versie ondersteunt) met een HDMI-kabel om kanaalinstellingen te downloaden.

### Het opstarten is erg langzaam.

- Deactiveer "Energiebesparing" in het Set-up menu (⇒ 69)
- Het opstarten zal in de volgende gevallen langer duren:
  - Er is een andere disc dan een DVD-RAM geplaatst.
  - De klok is niet ingesteld.
  - Meteen na een stroomonderbreking of nadat het netsnoer op een stopcontact is aangesloten.
  - Gedurende een paar minuten na 5:15 's morgens als gevolg van systeemonderhoud van het apparaat.
  - Als het apparaat is aangesloten met behulp van een HDMI-kabel.

## Opnemen, timeropname en kopiëren

### Kan niet opnemen. Kan niet kopiëren.

- U hebt geen disc geplaatst of op de geplaatste disc kan niet worden opgenomen. Plaats een disc waarop het apparaat kan opnemen. (⇒ 14)
- De disc is niet geformatteerd. Formateer de disc. (**RAM -RW(V) +R +R DL +RW**) (⇒ 62)
- De disc is beschermd met DVD Management. (⇒ 61)
- Sommige programma's hebben beperkingen voor het aantal keren dat ze kunnen worden opgenomen (CPRM). (⇒ 84)
- U kunt niet opnemen als er onvoldoende beschikbare ruimte is of als het maximum aantal titels is bereikt. Wis ongewenste titels of gebruik een nieuwe disc. (⇒ 22, 43, 62)
- Op een DVD-R waarop al stilstaande beelden zijn opgenomen, kan geen video meer worden opgenomen.
- U kunt met dit apparaat niet rechtstreeks opnemen op een DVD-R DL of +R DL disc.  
Neem op de vaste schijf op en kopieer daarna naar de disc.
- **-R DL +R DL** In de volgende situaties kunt u niet kopiëren. Wis overbodige titels vanaf de vaste schijf en kopieer daarna. (⇒ 22, 43, 62)
  - Als er onvoldoende beschikbare ruimte is op de vaste schijf (Als u titels kopieert van de vaste schijf naar een lege disc en de gehele disc vol kopieert, is een ruimte op de vaste schijf benodigd die gelijkwaardig is aan 4 uur in de SP-opnamefunctie).
  - Als het aantal opgenomen titels plus het aantal titels dat u wilt kopiëren hoger is dan 499.
- U kunt niet op een gefinaliseerde disc opnemen of deze bewerken. U kunt wel weer op de DVD-RW opnemen en kopiëren als u deze opnieuw formateert.
- Door eigenschappen van DVD-R, DVD-R DL, DVD-RW (DVD-Video formaat), +R, +R DL en +RW kunt u er mogelijk niet op opnemen als u meer dan vijftigmaal de disc plaatst of verwijderd of het apparaat aan en uit zet terwijl er een disc wordt geplaatst.
- Een DVD-R, DVD-R DL, DVD-RW (DVD-Video formaat), +R, +R DL en +RW die op dit apparaat is opgenomen, kan soms niet op andere Panasonic DVD-recorders gebruikt worden voor opnemen.
- Dit apparaat kan geen NTSC-signalen opnemen op discs die al PAL-signaalopnamen hebben. (Beide soorten programma's kunnen echter opgenomen worden op de HDD.) Spelen van discs die opgenomen zijn met zowel PAL als NTSC op ander apparaat wordt niet gegarandeerd.

### Kan niet vanaf externe apparatuur opnemen.

- Controleer of de aansluitingen juist zijn. (⇒ 27, 55, 71)
- Selecteer het ingangskanaal ("AV2", "AV3 (**EH63**)" of "DV") voor de apparatuur die u aangesloten heeft.

### De timeropname werkt niet goed.

- Het timerprogramma is verkeerd of de tijden van verschillende timerprogramma's overlappen elkaar. Corrigeer het timerprogramma. (⇒ 29)
- Het programma staat niet op de timeropname-paraatstand. (Het timer-pictogram "⊕" op de timeropnamelijst is niet aan.) (⇒ 29)
- Stel de klok in. (⇒ 68)
- De programmeergegevens in het GUIDE Plus+-systeem zijn mogelijk niet juist. Het wordt aangeraden de begin- en eindtijden aan te passen om een marge van enkele minuten te creëren. (⇒ 21)

### De timeropname stopt niet wanneer [■] wordt ingedrukt.

- Bij gebruik van gekoppelde timeropname met externe apparatuur moet u op [EXT LINK] drukken. ("EXT-L" verdwijnt.) (⇒ 26)
- Als u meteen nadat u het apparaat heeft ingeschakeld begint met opnemen, terwijl de "Energiebesparing" niet geactiveerd is (Snelstartmodus), kunt u gedurende een paar seconden niet stoppen met opnemen.

### Het timerprogramma blijft ongewijzigd, zelfs nadat het opnemen is voltooid.

- Het timerprogramma blijft ongewijzigd als dat op dagelijks of wekelijks is ingesteld.

### VPS/PDC werkt niet.

### VPS/PDC werkt niet bij een timer-opname met behulp van een SHOWVIEW getal.

- VPS/PDC wordt geactiveerd als dit apparaat in standby wordt gezet. Als dit apparaat ingeschakeld is, wordt het opnemen gestart en gestopt op de tijdstippen die u oorspronkelijk hebt ingesteld. (⇒ 30)
- Als een programma met twee SHOWVIEW-nummers in een krant of tijdschrift staat, gebruikt u het SHOWVIEW-nummer voor VPS/PDC. (⇒ 28)

### Een opgenomen titel is gedeeltelijk of in zijn geheel verloren gegaan.

- Als er een stroomstoring is of de stekker uit het stopcontact getrokken is tijdens opnemen of bewerken, kan de titel verloren gaan of kan de vaste schijf/disc onbruikbaar worden.  
U moet de disc formatteren (**HDD RAM -RW(V) +RW**) of een nieuwe disc gebruiken. Wij kunnen niet aansprakelijk worden gesteld voor verloren gegane programma's of discs. (⇒ 62)

### De naam van het programma en de opgenomen titel komen niet overeen.

- Er was een programmawijziging nadat de timeropname was ingesteld, maar de opgenomen titel heeft nog steeds de naam van het oude programma.

### Kan niet op hoge snelheid naar een DVD-R, enz. kopiëren.

- Bij opnemen op de vaste schijf stelt u "Opname voor Hoge-snelheidskopie" in op "Aan" in het Set-up menu. (De standaardinstelling is "Aan") (⇒ 65)
- **+R +R DL +RW** Indien opgenomen in de "EP"- of "FR (opnamen van 5 uur of langer)"-opnamefunctie, kunt u niet kopiëren op hoge snelheid.
- **+R +R DL +RW** Titels opgenomen op andere Panasonic DVD-recorders met "Opname voor Hoge-snelheidskopie" ingesteld op "Aan" en vervolgens gekopieerd naar de vaste schijf van dit apparaat, kunnen niet worden gekopieerd naar +R, +R DL of +RW discs met kopiëren op hoge snelheid.

### Het kopiëren duurt het erg lang, zelfs als op hoge snelheid wordt gekopieerd.

- Gebruik een disc die compatibel is met opnemen op hoge snelheid. Zelfs als de disc compatibel is met opnemen op hoge snelheid, kan het zijn dat de maximale opnamesnelheid niet wordt gehaald als gevolg van de toestand van de disc.
- Het duurt langer dan normaal als u veel titels kopieert.
- U kunt geen titels op hoge snelheid naar een DVD-R kopiëren die langer zijn dan 6 uur als u een andere Panasonic DVD-recorder gebruikt die niet compatibel is met de opnamefunctie EP (8Stunden).

### De automatische DV-opnamefunctie werkt niet.

- Als er geen beelden opgenomen kunnen worden of als de opname wordt afgebroken, moet u de aansluitingen en de instellingen op de DV-apparatuur controleren. (⇒ 27)
- U kunt niet beginnen met opnemen voordat de beelden van de DV-apparatuur op de televisie verschijnen.
- Het opnemen wordt soms niet naar wens uitgevoerd als de tijdcodes op de cassetetape in de DV-apparatuur niet opeenvolgend zijn.
- Afhankelijk van de apparatuur kan het voorkomen dat de automatische DV-opnamefunctie niet juist werkt.
- De audio/video-opnamen worden opgenomen op iets anders dan een DV-tape. (⇒ 27)

### Een ongewoon hard geluid is hoorbaar vanaf de draaiende DVD-R, enz.

- Tijdens opnemen of kopiëren op hoge snelheid naar een DVD-R, DVD-R DL, DVD-RW (DVD-Video formaat), +R, +R DL en +RW kan het geluid van de draaiende disc luider zijn dan normaal. Dit is echter geen probleem.

## Spelen

### Het afspelen begint niet, zelfs niet wanneer op [▶] (PLAY) is gedrukt. Het afspelen begint, maar stopt daarna onmiddellijk.

- Plaats de disc op de juiste wijze met het label naar boven gericht. (⇒ 18)
- De disc is vuil. (⇒ 18)
- U probeert om een lege disc af te spelen of een disc die niet in dit apparaat kan worden gebruikt. (⇒ 14–15)
- U probeert een +RW af te spelen die gefinaliseerd moet worden op de apparatuur waarop deze is opgenomen.
- Het is mogelijk dat u een titel met het kenmerk "Eenmaal opnemen toegestaan", die met een andere Panasonic DVD-recorder op een DVD-RAM is opgenomen, wel naar de vaste schijf van dit apparaat kunt kopiëren, maar dat daarna afspelen niet mogelijk is als gevolg van kopieerbeveiliging.
- Bij het opnemen op een DVD-RAM met de "EP (8Stunden)" opnamefunctie is het mogelijk dat afspelen naderhand niet mogelijk is op DVD-spelers die compatibel zijn met DVD-RAM. In dit geval moet u de "EP (6Stunden)" opnamefunctie gebruiken. (⇒ 65)
- U kunt geen discs afspelen tijdens het maken van een automatische DV-opname.
- Als u DivX VOD-materiaal afspeelt, raadpleegt u de homepage waar u het hebt aangeschaft. (DivX) (⇒ 35)
- Ervoor zorgen dat de TV aanstaat. Als het menu afgebeeld wordt of er berichten gegeven worden, de instructies op het-scherm volgen.

### Het beeld en geluid worden even gepauzeerd.

- Dit gebeurt tussen het afspelen van de hoofdstukken in een afspeellijst.
- Dit gebeurt tussen de hoofdstukken en bij gedeeltelijk gewiste titels op een gefinaliseerde DVD-R, DVD-R DL, DVD-RW (DVD-Video formaat), +R, +R DL en +RW die op hoge snelheid is gekopieerd.
- Dit gebeurt wanneer de scène verandert tijdens Quick View.
- **-R DL +R DL** Tijdens het afspelen van een titel die op beide lagen is opgenomen, schakelt het apparaat automatisch op tussen de twee lagen en speelt de titel op dezelfde manier af als een normaal programma. Het is echter mogelijk dat de video en audio kortstondig worden onderbroken bij het omschakelen tussen de twee lagen. (⇒ 14)

### Een DVD-Video wordt niet afgespeeld.

- U hebt een classificatie ingesteld om het afspelen van DVD-Video te beperken. Verander deze instelling. (⇒ 65)
- Zorg ervoor dat de disc voor het correcte DVD-Video-regionummer is en niet defectief is. (⇒ Hoes)

### Alternatief geluidsspoor en ondertitels kunnen niet worden gekozen.

- De talen zijn niet op de disc opgenomen.
- Bij sommige discs kunt u niet de beeldschermmenu's gebruiken om het geluidsspoor en de ondertitels te veranderen. Gebruik in dit geval de discmenu's om de instelling te maken. (⇒ 19)

### Er zijn geen ondertitels.

- De ondertitels zijn niet op de disc opgenomen.
- Zet de ondertitels aan en selecteer "Tekst" of het nummer van de ondertitels. (⇒ 60)

### De opnamehoek kan niet worden veranderd.

- De opnamehoek kan alleen worden veranderd bij scènes die met verschillende opnamehoeken zijn opgenomen.

### U bent de Wachtwoord van de classificatie vergeten.

#### U wilt de classificatie-instelling annuleren.

- De classificatie keert terug naar de fabrieksinstelling. Terwijl de disclade open is, drukt u op [DRIVE SELECT] om het DVD-station te kiezen, en vervolgens houdt u [● REC] en [▶] (PLAY) op het apparaat tegelijkertijd gedurende 5 seconden of langer ingedrukt. ("INIT" zal op het display van het apparaat verschijnen).

### Quick View werkt niet.

- Dit werkt niet wanneer het geluid anders is dan Dolby Digital.
- Dit werkt niet bij de opnamefunctie XP of FR.

### De weergave-hervattingsfunctie werkt niet.

- De in het geheugen opgeslagen posities worden geannuleerd wanneer
  - u meerdere keren op [■] drukt.

- open de disclade.
- **CD VCD USB** uitschakelen.
- als een opname of timeropname werd uitgevoerd.

### Het beeld van de Video-CD wordt niet juist weergegeven.

- Als het apparaat is aangesloten op een multisysteem-televisie, kiest u "NTSC" in "TV-systeem" van het Set-up menu. (⇒ 67)
- Wanneer het apparaat is aangesloten op een PAL-televisie, kan het onderste deel van het beeld niet goed worden weergegeven tijdens het zoeken.

### Time Slip, Handmatig springen, enz. werken niet.

- Deze functies werken niet met gefinaliseerde discs.
- Time Slip werkt niet als de "TV-systeem" instellingen van het apparaat anders zijn dan die van de titel opgenomen op de disc. (⇒ 67)

### Het duurt enige tijd voordat het afspelen begint.

- Dit is normaal bij DivX-video. (DivX)

### Het beeld stopt.

- Het beeld kan stoppen als de DivX-bestanden groter zijn dan 4 GB. (DivX)

### Het begin van de titel wordt niet afgespeeld.

- (Bij aansluiting op een TV die VIERA Link ondersteunt met een HDMI-kabel)  
Wanneer [▶] (PLAY) ingedrukt is op de afstandsbediening van dit apparaat, zou u niet in staat kunnen zijn het begin van de titel die gespeeld wordt te zien totdat het beeld getoond wordt op de TV. M.b.v. [◀◀], terugkeren naar het begin van de titel.

## Bewerken

### De beschikbare ruimte op de disc neemt niet toe, zelfs niet nadat een titel is gewist.

- De beschikbare ruimte op de disc neemt niet toe na het wissen op een DVD-R, DVD-R DL, +R of +R DL. (⇒ 22)
- De beschikbare ruimte neemt alleen toe wanneer de laatst opgenomen titel op een DVD-RW (DVD-Video formaat) en +RW wordt gewist. De beschikbare ruimte op de disc neemt niet toe als andere titels worden gewist.

### Kan niet bewerken.

- Het is mogelijk dat u de vaste schijf niet kunt bewerken als er geen beschikbare ruimte over is.  
Wis overbodige titels om ruimte beschikbaar te maken. (⇒ 22, 43, 62)

### Kan niet formatteren.

- De disc is vuil. Veeg de disc af met een vochtige doek en veeg hem daarna droog. (⇒ 18)
- U probeert een disc te formatteren die u niet in dit apparaat kunt gebruiken. (⇒ 14–15)

### Kan geen hoofdstukken maken.

#### Het is niet mogelijk om het beginpunt of het eindpunt te markeren tijdens een "Gedeeltelijk wissen" bewerking.

- Het apparaat schrijft de hoofdstuk-opdeelinformatie naar de disc wanneer u het apparaat uitschakelt of de disc eruit haalt. De informatie wordt niet geschreven als vóór dit moment de stroomvoorziening wordt onderbroken.
- Deze bedieningen zijn niet mogelijk met stilstaande beelden.
- U kunt geen punten markeren als deze te dicht bij elkaar liggen. U kunt een eindpunt niet markeren als dit vóór het beginpunt ligt.

### Kan geen hoofdstukken wissen.

- Als het hoofdstuk te kort is om te wissen, dient "Hoofdstukken combineren" te worden gebruikt om het hoofdstuk langer te maken. (⇒ 43)

### Kan geen Afspeellijst (Video) maken.

- U kunt niet alle hoofdstukken in een titel tegelijk kiezen als de titel ook stilstaande beelden bevat. Kies de hoofdstukken één voor één.



## Muziek

### Tracks zouden niet gekopieerd kunnen worden naar de HDD.

- Als er copyright beschermde tracks zijn zoals SCMS-restricties, zullen deze niet gekopieerd worden.
- Opnemen van CD's die niet conform de CD-DA-specificaties (kopiegecontroleerde-CD's, etc.) zijn kunnen niet gegarandeerd worden.
- Het is mogelijk dat bonusnummers niet worden gekopieerd.

### ID3-tag van een MP3-bestand of WMA-tag van een WMA-bestand wordt niet helemaal afgebeeld.

- Met dit apparaat kan alleen de naam van de track (**HDD USB**) en de naam van de artiest (**HDD**) worden weergegeven.

## Stilstaande beelden

### Kan het DIRECT NAVIGATOR scherm niet weergeven.

- Dit scherm kan niet afgebeeld worden tijdens opnemen of kopiëren of terwijl het apparaat in stand-by staat voor verbonden timeropname met externe apparatuur.

### Kan een kaart niet bewerken of formatteren. (EH63)

- Annuleer de beveiligingsinstelling van de kaart. (Bij sommige kaarten verschijnt het "Schrijfbeveiliging Uit" bericht ook op het scherm wanneer de beveiliging is ingesteld.) (⇒ 61)

### De inhoud van de kaart kan niet gelezen worden.

#### (EH63)

- Verwijder de kaart uit de sleuf en steek hem er opnieuw in. Als dat het probleem niet oplost, zet dan het apparaat uit en zet het opnieuw aan.
- Het kaartformaat is niet compatibel met het apparaat. (De inhoud op de kaart zou beschadigd kunnen zijn.) Dit apparaat is compatibel met SD-geheugenkaarten die op basis van de specificaties voor SD-kaarten zijn geformatteerd volgens het FAT12-systeem en FAT16-systeem, evenals SDHC-geheugenkaarten die zijn geformatteerd volgens het FAT32-systeem. (⇒ 16, 17)
- De kaart bevat een mappenstructuur en/of bestandsextensies die niet compatibel zijn met dit apparaat. (⇒ 16)
- U kunt SD-geheugenkaarten gebruiken met capaciteiten van 8 MB tot 2 GB en SDHC-geheugenkaarten met capaciteiten van 4 GB tot 32 GB.
- Dit apparaat kan geen AVCHD-formaat of MPEG4 op een SD-kaart afspelen.

### Het kopiëren, verwijderen en instellen van de beveiliging neemt veel tijd in beslag.

- Wanneer er erg veel mappen en bestanden zijn, kunnen deze bewerkingen soms enkele uren duren.
- Als u achter elkaar gegevens kopieert of verwijdert, neemt dat soms veel tijd in beslag. Formateer de disc of de kaart (**EH63**). (⇒ 62)

### Stilstaande beelden (JPEG) worden niet normaal weergegeven.

- Beelden die op de PC zijn bewerkt, zoals PROGRESSIVE JPEG enz. worden mogelijk niet weergegeven. (⇒ 17)

## USB

### De inhoud van het USB-geheugen kan niet gelezen worden.

- Neem het USB-geheugen uit de USB-poort en steek het er daarna weer in. Als het probleem daarmee niet is verholpen, zet u het apparaat uit en weer aan.
- Controleer dat het USB-geheugen er goed is ingestoken. (⇒ 18)
- Het formaat van het USB-geheugen of van de inhoud ervan is niet compatibel met het apparaat. (De inhoud op het USB-geheugen kan beschadigd worden.) (⇒ 16, 17)
- Het USB-geheugen bevat een mapstructuur en/of bestandsextensies die niet compatibel zijn met dit apparaat. (⇒ 17)
- Schakel het apparaat uit en dan weer in.
- USB-geheugens aangesloten met een USB-extensiekabel of een USB-hub worden misschien niet herkend door dit apparaat.
- Sommige USB-geheugens kunnen niet gebruikt worden met dit apparaat. (⇒ 16)
- Als het USB-geheugen wordt ingestoken tijdens weergave, opnemen of kopiëren etc. wordt het misschien niet herkend door dit apparaat.

## GUIDE Plus+

### Het GUIDE Plus+ systeem ontvangt geen gegevens.

- Controleer de set-up van het GUIDE Plus+ systeem helemaal uitgevoerd is. De GUIDE Plus+ systeemgegevens worden meerdere keren per dag vernieuwd. Wanneer het apparaat voor het eerst verbonden wordt, is het GUIDE Plus+ systeem nog niet gereed om gegevens te ontvangen. Het downloaden duurt in totaal ongeveer 2 uur. Afhankelijk van wanneer u dit apparaat opzet, kan het ongeveer één dag duren voordat u de televisieprogrammalijs kunt afbeelden. (⇒ 11–13)
- Controleer op de klok juist is ingesteld. (⇒ 68)
- Als de signaalkwaliteit slecht is (echobeeld of beperkte ontvangst), is het mogelijk dat het GUIDE Plus+ systeem de gegevens niet kan ontvangen.

### “Geen Gegevens” wordt afgebeeld voor enkele of alle zenders.

- Deze stations zouden niet in staat geweest kunnen zijn automatisch geïdentificeerd te kunnen worden. Voor deze stations, “Aan” selecteren in het submenu onder “Editor” en het correcte referentiestation handmatig toeschrijven. (⇒ 12)
- Sommige zenders worden niet ondersteund door het GUIDE Plus+ systeem.

### De GUIDE Plus+ informatie wordt niet goed weergegeven.

- Het referentiestation is niet correct toegeschreven in “Editor”. Selecteer het correcte referentiestation. (⇒ 12)
- Er heeft een programmaverandering plaatsgevonden. Controleer het huidige programma, bijv. op de Website voor de GUIDE Plus+ systeemprijs of stationprovider.

### Het downloaden van de GUIDE Plus+ gegevens werd onderbroken.

- Het GUIDE Plus+ systeem geeft de gegevens weer die tot aan de onderbreking werden ontvangen.
- De programma-informatie kan onvolledig zijn.

### De GUIDE Plus+ gegevens worden niet bijgewerkt.

- Het apparaat moet standby staan om de gegevens te kunnen bijwerken. Als het apparaat in de EXT LINK functie staat (EXT-L brandt op het display), is het mogelijk dat het bijwerken van de gegevens niet lukt.
- Zorg ervoor dat de tijd juist is ingesteld.
- Controleer of “Uit” bij “Nacht Download” is ingesteld en wijzig de instelling in GUIDE Plus+. (⇒ 13)

### “Geen Gegevens” wordt afgebeeld in het GUIDE Plus+ systeem.

- Programmeer de timeropname met de hand of via SHOWVIEW. (⇒ 28)

## VIERA Link

### VIERA Link werkt niet.

- Controleer de aansluiting van de HDMI-kabel. Controleer of "HDMI" wordt weergegeven op het display aan de voorzijde als de stroom van het apparaat op On ingesteld is.
- Zorg dat "VIERA Link" op "Aan" staat. (⇒ 67)
- Controleer de "HDAVI Control" instellingen op het aangesloten apparaat.
- Bepaalde functies zouden niet kunnen werken afhankelijk van de versie van "HDAVI Control" van de aangesloten apparatuur. Dit apparaat ondersteunt "HDAVI Control 5" functies.
- Als de verbinding voor de apparatuur aangesloten met HDMI veranderd werd of als er een stroomfout was of de stekker uit het stopcontact gehaald werd, zou "HDAVI Control" niet kunnen werken.  
In dit geval, de volgende operaties uitvoeren.
  - 1 Als de HDMI-kabel op alle apparatuur wordt aangesloten terwijl de stroom is ingeschakeld, zet u de TV (VIERA) weer aan.
  - 2 Zet de TV (VIERA) instellingen voor "HDAVI Control" uit en daarna weer aan. (Raadpleeg de gebruiksaanwijzing van VIERA voor meer informatie.)
  - 3 Schakel de VIERA-ingang over naar de HDMI-verbinding met dit apparaat, en controleer of "HDAVI Control" werkt nadat het scherm van dit apparaat wordt weergegeven.

### De bediening van dit apparaat (muziekweergave enz.) wordt onderbroken.

- De bediening van dit apparaat wordt mogelijk onderbroken als u op knoppen van de afstandsbediening van de TV drukt die niet werken voor VIERA Link-functies.

## Het apparaat in de uitgangsstand terugstellen

### Alle instellingen, met uitzondering van de hoofdinstantellingen, terugzetten op de fabrieksinstellingen.

- Selecteer "Ja" in "Fabrieksinstellingen" in het Set-up menu. Alle instellingen behalve het classificatieniveau, de classificatie Wachtwoord, taalinstellingen, Diashow-Einstell. en klokinstellingen, enz. worden teruggezet op de fabrieksinstellingen. De timeropname-programma's worden ook geannuleerd. (⇒ 69)
- Selecteer "Ja" in "Standaard instellingen" in het Set-up menu. Alle instellingen behalve de afsteminstellingen, de klokinstellingen, landinstellingen, taalinstellingen, disc-taalinstellingen, het classificatieniveau, de classificatie Wachtwoord, afstandsbedieningscode, enz. worden teruggezet op de fabrieksinstellingen. De timeropname-programma's worden ook geannuleerd. (⇒ 69)
- U dient [v CH] en [CH ^] op het apparaat ingedrukt te houden totdat het scherm van de landinstelling verschijnt. Alle instellingen behalve het classificatieniveau, de classificatie Wachtwoord, afstandsbedieningscode en klokinstellingen, enz. worden teruggezet op de fabrieksinstellingen. De timeropname-programma's worden ook geannuleerd.

### De classificatie-instellingen in de uitgangsstand terugzetten.

- Terwijl de disclade open is, drukt u op [DRIVE SELECT] om het DVD-station te kiezen, en vervolgens houdt u [● REC] en [▶] (PLAY) op het apparaat tegelijkertijd gedurende 5 seconden of langer ingedrukt.

### Het apparaat herstellen nadat dit buiten bedrijf is gesteld als gevolg van het in werking treden van een van de beveiligingsmechanismen.

- Houd [⏻/|] op het apparaat gedurende 3 seconden ingedrukt. (De instellingen blijven bewaard.)

**Opnamesysteem**  
 DVD-RAM : DVD Video-opname formaat  
 DVD-R : DVD-Video formaat  
 DVD-R DL (Dual Layer) : DVD-Video formaat  
 DVD-RW : DVD-Video formaat  
 +R  
 +R DL (Double Layer)  
 +RW

## Discs geschikt voor opnemen

DVD-RAM: 2X SPEED (Ver. 2.0),  
 2-3X SPEED (Ver. 2.1), 2-5X SPEED (Ver. 2.2)  
 DVD-R: 1X SPEED (Ver. 2.0), 1-4X SPEED (Ver. 2.0),  
 1-8X SPEED (Ver. 2.0), 1-16X SPEED (Ver. 2.1)  
 DVD-R DL (Dual Layer):  
 2-4X SPEED (Ver. 3.0), 2-8X SPEED (Ver. 3.0)  
 DVD-RW:  
 1X SPEED (Ver. 1.1), 1-2X SPEED (Ver. 1.1),  
 2-4X SPEED (Ver. 1.2), 2-6X SPEED (Ver. 1.2)  
 +R:  
 2,4X SPEED (Ver. 1.0), 2,4-4X SPEED (Ver. 1.1),  
 2,4-8X SPEED (Ver. 1.2), 2,4-16X SPEED (Ver. 1.3)  
 +R DL:  
 2,4X SPEED (Ver. 1.0), 2,4-8X SPEED (Ver. 1.1)  
 +RW:  
 2,4X SPEED (Ver. 1.1), 2,4-4X SPEED (Ver. 1.2)

**Opnametijd** Maximaal 8 uur (bij gebruik van een 4,7 GB disc)  
 XP: Ong. 1 uur, SP: Ong. 2 uur  
 LP: Ong. 4 uur, EP: Ong. 6 uur/8 uur

### EH63

Maximaal ong. 441 uur met een vaste schijf van 250 GB (EP-functie van 8 uur)  
 XP: Ong. 55 uur, SP: Ong. 110 uur  
 LP: Ong. 221 uur, EP: Ong. 331 uur/441 uur

### EH53

Maximaal ong. 279 uur met een vaste schijf van 160 GB (EP-functie van 8 uur)  
 XP: Ong. 35 uur, SP: Ong. 70 uur  
 LP: Ong. 140 uur, EP: Ong. 209 uur/279 uur

## Discs geschikt voor afspelen

DVD-RAM : DVD Video Recording formaat, JPEG  
 DVD-R : DVD-Video formaat, MP3\*1, WMA\*1\*3, JPEG\*1, DivX\*1  
 DVD-R DL (Dual Layer) : DVD-Video formaat, MP3\*1, WMA\*1\*3,  
 JPEG\*1, DivX\*1  
 DVD-RW : DVD-Video formaat, DVD Video-opname formaat  
 +R, +R DL (Double Layer), +RW  
 DVD-Video, CD-Audio (CD-DA), Video CD, SVCD\*2  
 CD-R/CD-RW : CD-DA\*1, Video-CD\*1, SVCD\*1\*2, MP3\*1, WMA\*1\*3,  
 JPEG\*1, DivX\*1

## Intern vermogen van de vaste schijf

**EH63** 250 GB  
**EH53** 160 GB

## Optisch opneemelement

Systeem met 1 lens,  
 2 integratie-eenheden  
 (golflengte voor DVD's: 662 nm; golflengte voor CD's: 780 nm)

## LASER-specificatie

Klasse 1 LASER-product (opneemelement)

Golflengte:

CD golflengte 780 nm  
 DVD golflengte 662 nm

Laservermogen:

Met het veiligheidssysteem komt geen schadelijke straling vrij.

## Geluid

Opnamesysteem: Dolby Digital 2-kanaals, Lineair PCM (XP-functie)  
 Audio in: **EH63** AV1/AV2 (21-pens aansluiting), AV3 (tulpstekkerbus)

**EH53** AV1/AV2 (21-pens aansluiting)

Ingangsniveau: Standaard: 0,5 Vrms, Maximaal: 2,0 Vrms bij 1 kHz

Ingangsimpedantie: Meer dan 10 kΩ

Audio-uitgang: AV1/AV2 (21-pens aansluiting)

Uitgangsniveau: Standaard: 0,5 Vrms, Maximaal: 2,0 Vrms bij 1 kHz

Uitgangsimpedantie: Minder dan 1 kΩ

Digitale audio uit: Optische terminal

(PCM, Dolby Digital, DTS, MPEG)

## HDMI-uitgang

19-pens type A: 1 stuk

HDMI™ (V.1.3a met Deep Colour)

• Dit apparaat ondersteunt de functie "HDAVI Control 5".

## Video

Videosysteem:

SECAM (alleen invoer)/PAL-kleursignaal, 625 lijnen, 50 velden

NTSC-kleursignaal, 525 lijnen, 60 velden

Opnamesysteem: MPEG2 (Hybride VBR)

Video In (SECAM/PAL/NTSC):

**EH63** AV1/AV2 (21-pens aansluiting), AV3 (tulpstekkerbus) 1 Vp-p  
 75 Ω, afgesloten

**EH53** AV1/AV2 (21-pens aansluiting), 1 Vp-p 75 Ω, afgesloten

S-Video In (SECAM/PAL/NTSC):

AV2 (21-pens aansluiting), 1 Vp-p 75 Ω, afgesloten

RGB In (PAL): AV2 (21-pens aansluiting) 0,7 Vp-p (PAL) 75 Ω,  
 afgesloten

Video-uitgang (PAL/NTSC):

AV1/AV2 (21-pens aansluiting), 1 Vp-p 75 Ω, afgesloten

S-Video-uitgang (PAL/NTSC):

AV1 (21-pens aansluiting), 1 Vp-p 75 Ω, afgesloten

RGB Uitgang (PAL/NTSC):

AV1 (21-pens aansluiting) 0,7 Vp-p (PAL) 75 Ω, afgesloten

## Televisiesysteem

Afstemsysteem	Kanaaldekking
PAL-B, G, H (CCIR)	VHF: E2-E12, A-H2 (Italië) UHF: 21-69 CATV: S01-S05 (S1-S3), S1-S20 (M1-U10), S21-S41

RF-converter-output: Niet geleverd

## SD-Kaart (EH63)

Gleuf: SD-geheugenkaartgleuf: 1 stuk

Compatibele media: SD-geheugenkaart\*6,  
 SDHC-geheugenkaart\*6,  
 MultiMediaCard

FAT12, FAT16\*7

Formatteren: (in het geval van een SD-geheugenkaart/MultiMediaCard)

FAT32\*7 (in het geval van SDHC-geheugenkaart)

## Stilstaande beelden (JPEG)

Formatteren:

JPEG die voldoet aan DCF (Design rule for Camera File system),

Compatibele pixels: Tussen 34 × 34 en 6400 × 6400

subbemonstering is 4:2:2 of 4:2:0

## Video (SD-Video)\*5

Codec: MPEG 2 (SD-Video Entertainment Video Profile)

Bestandsformaat: Compatibel met SD-Video formaat

## DV-ingang

IEEE 1394 norm, 4-pens aansluiting : 1 stuk

## USB-poort

Type A : 1 stuk

USB-standaard: USB 2.0 High Speed

Formaat: FAT16, FAT32

## Video (SD-Video)\*4

Codec: MPEG 2 (SD-Video Entertainment Video Profile)

Bestandsformaat: Conform SD-Video formaat

## Overige

Regiocode: # 2

Bedrijfstemperatuur: 5 °C t/m 40 °C

Toegestaan luchtvochtigheidsbereik:

10 % t/m 80 % RH (geen condensatie)

Stroomvoorziening: AC 220 V t/m 240 V, 50 Hz

Stroomverbruik: **EH63** Ong. 30 W

**EH53** Ong. 29 W

Afmetingen (B×H×D): 430 mm×59 mm×286 mm

Gewicht: Ong. 3,5 kg

### Stroomverbruik in standby:

**Ong. 0,3 W ("Energiebesparing" is geactiveerd en**

**"RF OUT ( Antenne )" is ingesteld op "Uit").**

**Ong. 9 W ("Energiebesparing" is niet geactiveerd.)**

### Opmerking

Wijzigingen in technische gegevens voorbehouden, zonder voorafgaande kennisgeving.

\*1 Finaliseren is nodig voor compatibel afspelen.

\*2 Conform IEC62107

Dit apparaat is niet compatibel met op de markt verkrijgbare

"Chaoji Video CD", inclusief CVD, DVCD en SVCD die niet

conform IEC62107 zijn.

\*3 **EH63** alleen

\*4 Video-opname-omzetting en doorvoer zijn mogelijk van digitale videocamera van Panasonic met vaste schijf enz., naar HDD of DVD-RAM disc.

Als video-opnamen eenmaal zijn omgezet en zijn doorgestuurd naar de HDD of naar een DVD-RAM-disc, kunnen ze worden weergegeven.

\*5 Video Recording-omzetting en doorvoer is mogelijk van kaart naar vaste schijf of DVD-RAM disc.

Na de Video Recording-omzetting en doorvoer naar de vaste schijf of een DVD-RAM disc, is weergave mogelijk.

\*6 Inclusief miniSD of miniSDHC kaarten. (Er moet een miniSD of miniSDHC adapter geplaatst worden.)

Inclusief microSD of microSDHC kaarten. (Er moet een microSD of microSDHC adapter geplaatst worden.)

\*7 Lange bestandsnamen worden niet ondersteund.

• De beschikbare capaciteit is minder groot. (SD-kaart)

## Bitstream

Dit is de digitale vorm van meerkanaals audiogegevens (bijv. 5.1-kanaals) voordat dit in de diverse kanalen gedecodeerd is.

## CPRM (Content Protection for Recordable Media)

CPRM is een technologie die gebruikt wordt om uitzendingen te beschermen die slechts eenmaal mogen worden opgenomen. Dergelijke uitzendingen kunnen alleen op CPRM-compatibele recorders en discs worden opgenomen.

## Decoder

Een decoder herstelt de gecodeerde audiosignalen op DVD's naar normale signalen. Dit wordt decoderen genoemd.

## Deep Colour

In dit apparaat is HDMI™-technologie (V.1.3a met Deep Colour) verwerkt, waarmee een grotere kleurgradatie (4096 stappen) kan worden verkregen bij aansluiting op een compatibele TV. Dat geeft zeer diepe, natuurlijke kleuren met een vloeiende, gedetailleerde gradatie en minimale streepvorming. [Er wordt een lagere kleurgradatie (256 stappen), zonder Deep Colour, weergegeven bij aansluiting op een TV die Deep Colour niet ondersteunt. Dit apparaat stelt automatisch de meest geschikte uitgang voor de aangesloten TV in.]

## DivX

DivX is een populaire mediatechnologie die is gecreëerd door DivX, Inc. DivX-mediabestanden bevatten zeer gecomprimeerd videomateriaal van een hoge visuele kwaliteit met behoud van een relatief kleine bestandsgrootte.

## Dolby Digital

Dit is een methode voor het coderen van digitale signalen, ontwikkeld door Dolby Laboratories. Afgezien van 2-kanaals geluid, kunnen dit ook signalen van meerkanaals geluid zijn. Met behulp van deze methode kan een grote hoeveelheid geluids-informatie worden opgenomen op een enkele disc. Wanneer u opneemt op dit apparaat is Dolby Digital (2-kanaals) de standaardinstelling voor het geluid.

## Downmixen

Dit is het proces waarbij het meerkanaals geluid dat op sommige discs staat, opnieuw wordt gemengd tot 2-kanaals geluid. Dit is handig wanneer u naar het 5.1-kanaals geluid van een DVD wilt luisteren via de luidsprekers van uw televisie. Bij sommige discs is downmixen niet toegestaan en dit apparaat kan dan ook alleen maar de twee voorkanalen uitvoeren.

## Station

In het geval van dit apparaat, verwijst dit naar de vaste schijf (HDD), disc (DVD) en SD-Kaart (SD) (EH63). Deze voeren het lezen en schrijven van de gegevens uit.

## DTS (Digital Theater Systems)

Dit surroundsysteem wordt gebruikt in veel bioscopen. Het biedt een goede kanaalscheiding waardoor realistische geluidseffecten mogelijk worden.

## Dynamisch bereik

Het dynamisch bereik is het verschil tussen het laagste geluidsniveau dat hoorbaar is boven het achtergrondgeluid van het apparaat zelf, en het hoogste geluidsniveau voordat vervorming optreedt.

Het dynamisch bereik comprimeren betekent dat het verschil tussen de zachtste en luidste geluiden kleiner wordt. Het resultaat is dat u op een laag volumenniveau de dialoog nog steeds gemakkelijk kunt horen.

## Film en video

DVD-Video's zijn als film of als video opgenomen. Dit apparaat bepaalt welk type is gebruikt en gebruikt daarna de meest geschikte methode van progressive uitvoer.

Film: Opgenomen op 25 frames per seconde (PAL discs) of 24 frames per seconde (NTSC discs). (NTSC discs worden tevens opgenomen op 30 frames per seconde.) Meestal geschikt voor films met bewegende beelden.

Video: Opgenomen met 25 frames/50 velden per seconde (PAL-discs) of 30 frames/60 velden per seconde (NTSC-discs). Over het algemeen van toepassing op TV-films, TV-programma's of tekenfilms.

## Finaliseren

Dit is een bewerking die nodig is om een opgenomen CD-R, CD-RW, DVD-R, enz. geschikt te maken voor afspelen op apparatuur die bedoeld is voor weergave van dergelijke media. U kunt op dit apparaat DVD-R, DVD-R DL, DVD-RW (DVD-Video formaat), +R en +R DL discs finaliseren.

Na het finaliseren kan de disc alleen nog worden afgespeeld en kunt u op de disc niet meer opnemen of bewerken. Een gefinaliseerde DVD-RW kan echter weer worden geformatteerd voor hernieuwd opnemen.

## Map

Dit is een plaats op de harde schijf, disc of SD-Kaart (EH63) waarop groepen gegevens samen worden opgeslagen. In geval van dit apparaat is het de plaats waar de stilstaande beelden (JPEG) en MPEG2 zijn opgeslagen.

## Formatteren

Formatteren is het proces waarbij media, zoals een DVD-RAM, opneembaar wordt gemaakt op opnameapparatuur. U kunt op dit apparaat DVD-RAM, DVD-RW (alleen als DVD-Video formaat), +RW, SD-kaarten (EH63) en de vaste schijf of ongebruikte +R en +R DL formatteren. Door te formatteren wordt alle inhoud definitief verwijderd.

## Frames en velden

Frames zijn de enkelvoudige beelden waaruit de video bestaat die u op uw televisiescherm ziet. Ieder frame bestaat uit twee velden.

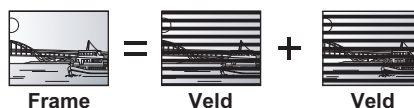

- Een frame geeft nog steeds twee velden weer, dus het beeld kan enigszins wazig zijn, maar de beeldkwaliteit is over het algemeen beter.
- Een veld geeft minder beeldinformatie weer en kan dus grover zijn, maar het is niet wazig.

## Vaste schijf (HDD)

Dit is een opslagapparaat voor grote hoeveelheden gegevens dat gebruikt wordt in computers enz. Een disc met een oppervlak dat behandeld is met magnetische vloeistof, wordt snel rondgedraaid en een magnetische kop wordt er vlakbij gehouden waardoor op hoge snelheid lezen en schrijven van grote hoeveelheden gegevens mogelijk wordt.

## HDMI (High-Definition Multimedia Interface)

Anders dan bij conventionele aansluitingen, verstuurt het ongecomprimeerde digitale audio- en videosignalen door een enkele kabel. Dit apparaat ondersteunt video-uitvoer van HD-kwaliteit [720p (750p), 1080i (1125i), 1080p (1125p)] via de HDMI AV OUT-aansluitingen. Om van video op HD-kwaliteit te kunnen genieten, is een HD-compatibele televisie vereist.

## JPEG (Joint Photographic Experts Group)

Dit is een systeem dat gebruikt wordt voor het comprimeren/decoderen van stilstaande kleurenbeelden. Als u JPEG kiest als het opslagsysteem op digitale camera's, enz., zullen de gegevens gecomprimeerd worden tot 1/10–1/100 van de oorspronkelijke grootte. Het voordeel van JPEG is dat de beeldkwaliteit slechts weinig afneemt vergeleken met de hoge mate van compressie.

## LPCM (Linear PCM)

Deze zijn niet samengeperste digitale signalen, die lijken op die, die gevonden worden op CD's.

## MPEG2 (Moving Picture Experts Group)

Een standaard voor efficiënt comprimeren en uitpakken van video in kleur. MPEG2 is een compressiestandaard die gebruikt wordt voor DVD en digitale satellietuitzendingen. Dit apparaat neemt programma's op in MPEG2.

## MP3 (MPEG Audio Layer 3)

Een audio-samenpersmethode die audio samenperst tot ongeveer één tiende van zijn grootte zonder enig te beschouwen verlies van audiokwaliteit.

### **Pan&Scan/Letterbox**

Over het algemeen wordt een DVD-Video gemaakt met de bedoeling te worden weergegeven op een breedbeeldtelevisie (met een beeldverhouding 16:9), waardoor de beelden vaak niet goed passen op een traditionele televisie (met een beeldverhouding 4:3). Er zijn twee manieren om dit probleem op te lossen: "Pan & Scan" en "Letterbox".

**Pan & Scan:** Het beeld wordt aan de zijranden afgesneden zodat het hele scherm wordt gevuld.



**Letterbox:** Langs de boven- en onderrand verschijnen zwarte randen, zodat het beeld zelf met een beeldverhouding van 16:9 wordt afgebeeld.



### **Weergaveregeling (PBC)**

Als een Video-CD weergaveregeling heeft, kunt u op menu's scènes en informatie kiezen.

(Dit apparaat is compatibel met versie 2.0 en 1.1.)

### **Beveiliging**

U kunt voorkomen dat per ongeluk wordt gewist door de schrijfbeveiliging of wisbeveiliging in te stellen.

### **RGB**

Dit verwijst naar de drie primaire kleuren van licht, rood (R), groen (G) en blauw (B), en tevens naar de methode waarop video wordt gemaakt dat hiervan gebruikmaakt. Door het videosignaal voor het verzenden op te splitsen in de drie kleuren, wordt de ruis verminderd en een nog hogere beeldkwaliteit verkregen.

### **Bemonsterings-frequentie**

Bemonsteren is het proces waarbij de hoogte van de monsters die met vaste tussenpozen uit de geluidsgolf (analoog signaal) worden genomen, wordt omgezet in een cijfer (digitaal coderen). De bemonsteringsfrequentie is het aantal monsters dat per seconde wordt genomen, en een hogere waarde betekent dus een meer waarheidsgetrouwe reproductie van het oorspronkelijke geluid.

### **Miniatuurafbeelding**

Dit verwijst naar de verkleinde weergave van een beeld zodat er meerdere beeldjes getoond kunnen worden in de vorm van een lijst.

### **WMA (EH63)**

WMA is een door Microsoft Corporation ontwikkeld compressieformaat. De bestandsgrootte is kleiner dan bij MP3 maar de geluidskwaliteit is gelijk.

### **1080i**

In een beeld van hoge definitie, worden iedere 1/50 seconde 1080 (1125) scanlijnen om-en-om weergegeven om tot een geïnterlineerd beeld te komen. Omdat 1080i (1125i) meer dan tweemaal zo veel is als de huidige televisieuitzending van 480i (525i), zijn de details veel scherper en is het beeld veel realistischer en rijker.

### **1080p**

In een beeld van hoge definitie, worden iedere 1/50 seconde 1080 (1125) scanlijnen tegelijkertijd weergegeven om tot een progressief beeld te komen. Aangezien bij progressieve video de scanlijnen niet om-en-om worden weergegeven zoals bij geïnterlineerde video, is het flikkeren van het beeld minimaal.

### **720p**

In een beeld van hoge definitie, worden iedere 1/50 seconde 720 (750) scanlijnen tegelijkertijd weergegeven om tot een progressief beeld te komen. Aangezien bij progressieve video de scanlijnen niet om-en-om worden weergegeven zoals bij geïnterlineerde video, is het flikkeren van het beeld minimaal.

## Plaatsing

Plaats het apparaat op een egale ondergrond op een plek die niet blootstaat aan rechtstreeks zonlicht, hoge temperaturen, een hoge luchtvochtigheid en sterke trillingen. De omkasting en andere onderdelen kunnen als gevolg van deze omstandigheden beschadigd raken en dit kan ten koste gaan van de levensduur van het apparaat. Plaats geen zware voorwerpen op het apparaat.

## Bedrijfsspanning

Sluit dit apparaat niet op een hoogspanningsbron. Het apparaat kan daardoor overbelast raken en brand veroorzaken.

Gebruik geen gelijkstroombron. Controleer de bron zorgvuldig wanneer u het apparaat installeert op een schip of op een andere plaats waar gelijkstroom wordt gebruikt.

## Behandeling van het netsnoer

Zorg dat het netsnoer juist is aangesloten en niet beschadigd is. Verkeerde aansluiting of beschadiging van het netsnoer kan resulteren in brand of in een elektrische schok. Trek niet aan het snoer, buig het niet te sterk en zet er geen zware voorwerpen op.

Pak altijd de stekker vast wanneer u het netsnoer wilt losmaken uit het stopcontact. Trek niet aan het snoer, want dit kan resulteren in een elektrische schok.

Pak de stekker nooit met natte handen vast. Anders kunt u een elektrische schok krijgen.

## Vreemde voorwerpen

Laat geen metalen voorwerpen in het apparaat vallen. Dit kan een elektrische schok of een storing veroorzaken.

Zorg ervoor dat er geen vloeistoffen in het apparaat terechtkomen. Dit kan een elektrische schok of een storing veroorzaken. Als dit toch gebeurt, koppelt u het toestel onmiddellijk los van de stroomtoevoer en neemt u contact op met uw dealer.

Spuut geen insecticiden op of in het apparaat. Zij bevatten ontvlambare gassen die tot ontsteking kunnen komen wanneer zij in het toestel worden gespoten.

## Reparaties

Probeer dit apparaat niet zelf te repareren. Als het geluid wegvalt, indicators niet oplichten, het apparaat rook afgeeft of als er een andere storing optreedt die niet in deze gebruiksaanwijzing wordt beschreven, trekt u de stekker uit het stopcontact en neem contact op met uw dealer of een erkend servicecentrum. Reparatie, demontage of reconstructie door onbevoegde personen kan leiden tot een elektrische schok of beschadiging van het apparaat.

Het apparaat zal langer meegaan als u de stekker uit het stopcontact haalt wanneer u het apparaat voor langere tijd niet gaat gebruiken.

### Informatie voor gebruikers betreffende het verzamelen en verwijderen van oude uitrustingen en lege batterijen



Deze symbolen op de producten, verpakkingen, en/of begeleidende documenten betekenen dat gebruikte elektrische en elektronische producten en batterijen niet met het algemene huishoudelijke afval gemengd mogen worden. Voor een correcte behandeling, recuperatie en recyclage van oude producten en lege batterijen moeten zij naar de bevoegde verzamelpunten gebracht worden in overeenstemming met uw nationale wetgeving en de Richtlijnen 2002/96/EC en 2006/66/EC. Door deze producten en batterijen correct te verwijderen draagt u uw steentje bij tot het beschermen van waardevolle middelen en tot de preventie van potentiële negatieve effecten op de gezondheid van de mens en op het milieu die anders door een onvakkundige afvalverwerking zouden kunnen ontstaan.

Voor meer informatie over het verzamelen en recyclen van oude producten en batterijen, gelieve contact op te nemen met uw plaatselijke gemeente, uw afvalverwijderingsdiensten of de winkel waar u de goederen gekocht hebt. Voor een niet-correcte verwijdering van dit afval kunnen boetes opgelegd worden in overeenstemming met de nationale wetgeving.



#### Voor zakengebruikers in de Europese Unie

Indien u elektrische en elektronische uitrusting wilt verwijderen, neem dan contact op met uw dealer voor meer informatie.

#### [Informatie over de verwijdering in andere landen buiten de Europese Unie]

Deze symbolen zijn enkel geldig in de Europese Unie. Indien u wenst deze producten te verwijderen, neem dan contact op met uw plaatselijke autoriteiten of dealer, en vraag informatie over de correcte wijze om deze producten te verwijderen.



#### Opmerking over het batterijensymbool (beneden twee voorbeelden):

Dit symbool kan gebruikt worden in verbinding met een chemisch symbool. In dat geval wordt de eis, vastgelegd door de Richtlijn voor de betrokken chemische producten vervuld.

Gefabriceerd onder licentie van Dolby Laboratories. Dolby en het symbool double-D zijn handelsmerken van Dolby Laboratories.

Gefabriceerd onder licentie onder Amerikaanse (VS) patent #s: 5.451.942; 5.956.674; 5.974.380; 5.978.762; 6.487.535 & andere Amerikaanse (VS) en wereldwijde verstekte & uitstaande patenten. DTS en het Symbool zijn gedeponeerde handelsmerken, & DTS 2.0+ Digital Out en de DTS-logo's zijn handelsmerken van DTS, Inc. Product wordt inclusief software geleverd.  
© DTS, Inc. Alle rechten voorbehouden.

Dit product omvat technologie ter bescherming van het copyright die wordt beschermd door octrooien in de V.S. en door andere intellectuele-eigendomsrechten. Gebruik van deze technologie ter bescherming van het copyright moet worden goedgekeurd door Macrovision en is bedoeld voor thuisgebruik en voor andere beperkte weergavetoepassingen tenzij anderszins goedgekeurd door Macrovision. Het terugwerkend ontwikkelen en construeren of het de-assembleren is verboden.

SDHC logo is een handelsmerk van SD-3C, LLC.

HDMI, het HDMI logo en High-Definition Multimedia Interface zijn handelsmerken of gedeponeerde handelsmerken van HDMI Licensing LLC in de Verenigde Staten en andere landen.

HDAVI Control™ is een handelsmerk van Panasonic Corporation.

De opname alsook de weergave van werken met dit toestel of elk ander apparaat kunnen onderworpen zijn aan de toestemming van de eigenaar van auteursrechten of enige andere rechten op deze werken. Panasonic heeft geen recht om U deze toestemming te geven en neemt uitdrukkelijk afstand van het recht, de bevoegdheid of de intentie om dergelijke toestemming te bekomen voor uw rekening. Het is uw verantwoordelijkheid om u ervan te vergewissen dat uw gebruik van dit toestel of elk ander apparaat overeenstemt met de toepasselijke wetgeving van uw land. Wij verwijzen naar deze wetgeving voor verdere informatie betreffende de toepasselijke wetten en desbetreffende regelgevingen, of vragen contact te nemen met de eigenaar van de rechten op de auteurswerken die U wil opnemen of weergeven.

GUIDE Plus+, SHOWVIEW zijn (1) geregistreerde merknamen of merknamen van, (2) geproduceerd onder licentie van en (3) onderwerp van verscheidene internationale patenten en patentapplicaties beheerd door, of in licentie van, Gemstar-TV Guide International, Inc. en/of haar gerelateerde filialen.

**GEMSTAR-TV GUIDE INTERNATIONAL, INC. EN/OF HAAR GERELATEERDE FILIALEN ZIJN OP GEEN ENKELE MANIER AANSPRAKELIJK VOOR DE CORRECTHEID VAN DE INFORMATIE IN HET PROGRAMMASHEMA VOORZIEN DOOR HET GUIDE PLUS+ SYSTEEM. IN GEEN GEVAL ZAL GEMSTAR-TV GUIDE INTERNATIONAL, INC. EN/OF HAAR GERELATEERDE FILIALEN AANSPRAKELIJK GESTELD KUNNEN WORDEN VOOR WINSTVERLIES, ZAKENVERLIES, OF INDIRECTE, SPECIALE OF DAARUITVOLGENDE SCHADE IN RELATIE TOT DE VOORZIENING OF GEBRUIK VAN IEDERE INFORMATIE, MATERIAAL, OF DIENSTEN VAN HET GUIDE PLUS+ SYSTEEM.**

Windows Media en het Windows-logo zijn handelsmerken of gedeponeerde handelsmerken van Microsoft Corporation in de Verenigde Staten en/of andere landen. Dit product wordt beschermd door bepaalde intellectueel-eigendomsrechten van Microsoft Corporation en van derden. Het gebruik of de verspreiding van dergelijke technologie buiten dit product is verboden zonder een licentie van Microsoft of erkende dochteronderneming van Microsoft, en van derden.

DivX® is een geregistreerd merk van DivX, Inc., en wordt onder licentie gebruikt.

DivX® is a registered trademark of DivX, Inc., and is used under license.

### Bedrijfsbeschrijving van Gracenote®

Muziekherkenningstechnologie en verwante gegevens worden verschaft door Gracenote®. Gracenote is de industriestandaard op het gebied van muziekherkenningstechnologie en verwante levering van inhoud. Ga voor meer informatie naar [www.gracenote.com](http://www.gracenote.com).

### Eigen legenda van Gracenote®

Cd- en muziekverwante gegevens van Gracenote, Inc., copyright © 2000-2009 Gracenote. Gracenote Software, copyright © 2000-2009 Gracenote. Dit product en deze service vallen mogelijk onder één of meer octrooien van Gracenote. Raadpleeg de website van Gracenote voor een niet-volledige lijst van de desbetreffende Gracenote-octrooien. Gracenote, CDDB, MusicID, MediaVOCS, het Gracenote-logo en -logotype en het logo "Powered by Gracenote" zijn handelsmerken of gedeponeerde handelsmerken van Gracenote in de Verenigde Staten en/of andere landen.

### Licentieovereenkomst voor eindgebruikers van Gracenote®

Dit toepassing of het apparaat bevat software van Gracenote, Inc., Emeryville, California ("Gracenote"). Met de software van Gracenote ("Gracenote-software") kan deze toepassing schijf- en of bestandsidentificatie uitvoeren en muziekverwante gegevens ophalen, waaronder informatie over de naam, artiest, track en titel ("Gracenote-gegevens") vanuit online-servers of ingesloten databases (samen "Gracenote-servers"). De toepassing kan tevens andere functies verrichten. U mag Gracenote-gegevens uitsluitend gebruiken door middel van de beoogde eindgebruikersfuncties van deze toepassing of dit apparaat.

U stemt ermee in de Gracenote-gegevens, de Gracenote-software en Gracenote-servers uitsluitend voor uw eigen, niet-commercieel privégebruik te gebruiken. U stemt ermee in de Gracenote-software of welke Gracenote-gegevens dan ook niet aan derden toe te wijzen, te kopiëren, over te dragen of door te zenden. U STEMT ERMEE IN DE GRACENOTE-GEGEVENS, DE GRACENOTE-SOFTWARE OF DE GRACENOTE-SERVERS UITSLUITEND TE GEBRUIKEN OP DE MANIER DIE HIERIN UITDRUKKELIJK WORDT TOEGESTAAN.

U stemt ermee in dat uw niet-exclusieve licentie om de Gracenote-gegevens, de Gracenote-software en de Gracenote-servers te gebruiken, zal worden beëindigd als u inbreuk maakt op deze beperkingen. Als uw licentie wordt beëindigd, stemt u ermee in op geen enkele wijze meer gebruik te maken van de Gracenote-gegevens, de Gracenote-software en de Gracenote-servers. Gracenote behoudt zich alle rechten voor met betrekking tot de Gracenote-gegevens, de Gracenote-software en de Gracenote-servers, inclusief alle

eigendomsrechten. In geen geval is Gracenote aansprakelijk voor betaling aan u voor informatie die u verschaft. U stemt ermee in dat Gracenote, Inc. volgens deze overeenkomst in haar eigen naam rechtstreeks mag toezien op naleving van haar rechten jegens u.

De Gracenote-service gebruikt een unieke identificatiecode om query's na te sporen voor statistische doeleinden. Het doel van deze willekeurig toegewezen numerieke code is om de Gracenote-service query's te laten tellen zonder te weten wie u bent. Ga voor meer informatie naar de webpagina over het Privacybeleid van Gracenote voor de Gracenote-service.

De licentie voor de Gracenote-software en alle onderdelen van de Gracenote-gegevens wordt verstrekt op "AS IS"-basis. Gracenote doet geen toezeggingen of geeft geen garantie, uitdrukkelijk of stilzwijgend, over de accuraatheid van alle Gracenote-gegevens in de Gracenote-servers. Gracenote behoudt zich het recht voor om gegevens te verwijderen van de Gracenote-servers of om gegevenscategorieën te wijzigen als Gracenote hiertoe voldoende reden ziet. Er wordt geen garantie verstrekt dat de Gracenote-software of Gracenote-servers geen onjuistheden bevatten of dat het functioneren van de Gracenote-software of Gracenote-servers ononderbroken zal zijn. Gracenote is niet verplicht u te voorzien van nieuwe, verbeterde of extra gegevenstypen of -categorieën die Gracenote mogelijk in de toekomst verschaft; Gracenote mag haar services op elk moment beëindigen.

GRACENOTE WIJST ALLE GARANTIES, UITDRUKKELIJK OF STILZWIJGENDE, INCLUSIEF MAAR NIET BEPERKT TOT STILZWIJGENDE GARANTIES MET BETREKKING TOT VERKOOPBAARHEID, GESCHIKTHEID VOOR EEN BEPAALD DOEL, EIGENDOMSRECHT EN HET GEEN INBREUK MAKEN OP RECHTEN VAN DERDEN, VAN DE HAND. GRACENOTE VERSTREKT GEEN GARANTIES TEN AANZIEN VAN DE RESULTATEN DIE WORDEN VERKREGEN VOOR UW GEBRUIK VAN GRACENOTE-SOFTWARE OF WELKE GRACENOTE-SERVER DAN OOK. GRACENOTE IS IN GEEN GEVAL AANSPRAKELIJK VOOR INDIRECTE OF GEVOLGSCHADE, GEDERFDE WINST OF VERLIES VAN INKOMSTEN.

Afspeellijsten	44, 48	Hoofdstuk creëren	32, 43	Soundtrack	60, 65
Afspeellijsten maken	44, 48	Hoofdstukken Aanmaken	42, 65	Teletekst	20
Afspelen herhalen	38, 60	Initialiseren	69	Thumbnail verandr.	43
Afstandsbedieningscode	68	Instellingen digitale audio-uitgang	66, 67	Time Slip	32
Afstemming		JPEG	17, 36–37, 84	Timeropname	21, 28–31
Handmatig	64	Kanaal		Titel opsplitsen	43
Overzicht beschikbare TV-kanalen	73	Instelling	64	TV-systeem (PAL/NTSC)	67
Album (MUZIEK)		Kinderslot	70	USB	
Afspelen	38	Klokinstellingen	68	Afspelen	34
Bewerken	47	Kopie		Kopiëren (Muziek)	58
Album (Stilstaand beeld)		MUZIEK	58	Kopiëren (SD-Video)	55
Afspelen	36	SD-Video	55	Kopiëren (Stilstaand beeld)	57
Bewerken	46	Stilstaand beeld	56	Ondersteunde bestandsindelingen	16
Aspect	10	Title/Afspeellijst (Video)	51	Plaats	18
Auto stand-by	69	Kopiëren (speellijst)	45, 49	Verbinding	
Automatische DV-opname	27	Landinstelling	10	Antenne	8, 71
Automatische vervangingsopname	30	LPCM	66, 84	Digitale ontvanger, satellietontvanger,	
AV2-instellingen	68	Menu		decoder	8, 71
Beveiliging		DivX	34–35	DV-inputterminal	27
Album (Stilstaand beeld)	46	MP3	35	HDMI	9
Disc	61	Set-up	64	Televisie	8, 9, 71
Kaart	61	WMA	35	Versterker, systeemcomponent,	
Stilstaand beeld	46	MP3	17, 35	ontvanger	71
Titel	43	Afspelen	35, 38	Videocassette recorder	71
Bewerken		Bewerken	47	Verbonden timeropnamen met externe	
Afspeellijsten	45, 49	Kopie	58	apparatuur (digitale/satellietontvanger)	
Hoofdstuk	42	Muziek op vaste schijf		— EXT LINK	26, 68
Muziek op vaste schijf	47	Afspelen	38	VIERA Link	9, 40–41, 67
Stilstaand beeld	46	Bewerken	47	VPS/PDC	30
Titel	42	Kopie	58	Weergave-hervattingsfunctie	32
Chasing Play weergavefunctie	25	Naam		Wisselopname	30
Classificatie	65	Afspeellijsten	45, 49	Wissen	
CPRM	84	Album	47	Afspeellijsten	45, 49
De audio/onderitems op de schijf		Album (Stilstaand beeld)	46	Album (MUZIEK)	47
veranderen (Discmenu)	60	Disc	61	Album (Stilstaand beeld)	46
De beeldkwaliteit aanpassen		Tekst invoeren	50	Alle titels	62
(menu Beeld)	60	Titel	28, 43	Hoofdstuk	43, 45
De geluidskwaliteit aanpassen		Track	47	Stilstaand beeld	46, 49
(menu Geluid)	60	Ondertiteling		Titel	22, 43
Diavorstell.	36, 37, 49	Disc	60	Track	47
DIRECT NAVIGATOR	33, 36, 42, 46	Opname	20	WMA	17, 35
Directe TV-opname	40	Aspect	23, 65	Afspelen	35, 38
Discs	14–15	Automatische DV-opname	27	Bewerken	47
Discs geschikt maken voor afspelen op		Automatische Vervanging	30	Kopie	58
andere apparatuur—Finaliseren	63	Directe TV-opname	40		
DivX	17, 34–35, 84	Externe Link	26		
Eigenschappen		Flexibel opnemen	25		
Afspeellijsten	45, 49	Fun.	24		
Muziek op vaste schijf	38	Opmerking	23		
Stilstaand beeld	37, 46	Timer	21, 28–31		
Titel	43	Vrijlat.	30		
Energiebesparing	69	Op-het-scherm			
Finaliseren	63, 84	Taal	66		
Flexibel opnemen	25	Pause Live TV	39		
Formaat	62, 84	VIERA	41		
FR (Flexibele opnamefunctie)	24	Q Link	40		
Fun.		Quick View	32		
Opname	24	Schoonmaak			
Stille functie	66	Disc	18		
FUNCTION MENU Display	7, 39, 67	Het apparaat	5		
Gedeeltelijk wissen	43	Lens	5		
Gelijktijdig opnemen en afspelen	25	Screensaver	67		
Geluid		SD-Kaart	16		
Weergave	32	Set-up menu	64		
Gracenote® database	58	SHOWVIEW	28		
GUIDE Plus+	11–13, 21, 31	Soundtrack	60, 65		
Handmatig springen	32	Stilstaand beeld			
HDAVI Control	9, 40–41, 67	Afspelen	36		
HDMI	9, 67, 84	Bewerken	46		
Hoek	60	Kopie	56		
Hoge-snelheidskopie	65	Taal			
Hoofdstuk	32, 42	Codelijst	74		
		Discmenu	65		
		Ondertiteling	60, 65		
		Op-het-scherm	66		



Panasonic Corporation  
Web Site: <http://panasonic.net>

Pursuant to at the directive 2004/108/EC, article 9(2)  
Panasonic Testing Centre  
Panasonic Marketing Europe GmbH  
Winsbergring 15, 22525 Hamburg, Germany

© Panasonic Corporation 2009



\*VQT2J15-1\*

VQT2J15-1  
F1209SD1010

(Du)