

Panasonic®

Número de modelo
TX-P42VT30E
TX-P50VT30E

Manual de instrucciones Televisión de plasma



VIERA

Muchas gracias por la adquisición de este producto Panasonic.
Antes de utilizar este producto, lea cuidadosamente este manual de instrucciones y consérvelo para futuras consultas.
Las imágenes mostradas en este manual tienen solamente fines ilustrativos.
Consulte la Tarjeta de Garantía Paneuropea si necesita ponerse en contacto con su concesionario Panasonic local para que le ayude.

Español



TQB0E2131E-1

Experimente un nivel extraordinario de emoción multimedia

Disfrute de multimedia

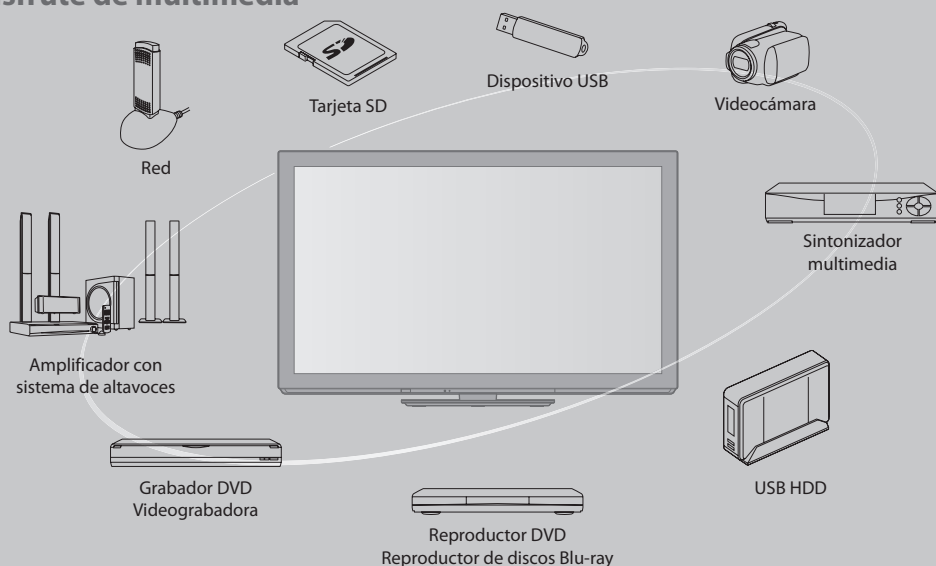

Aviso para las funciones DVB / emisión de datos / IPTV

● Este televisor está diseñado para cumplir con los estándares (a partir de agosto de 2010) de servicios digitales terrestres DVB-T (MPEG2 y MPEG4-AVC(H.264)), servicios digitales de cable DVB-C (MPEG2 y MPEG4-AVC(H.264)) y servicios digitales de satélite DVB-S (MPEG2 y MPEG4-AVC(H.264)).

Con respecto a la disponibilidad de servicios DVB-T y DVB-S en su área, consulte a su proveedor local.

Con respecto a la disponibilidad de servicios DVB-C para este televisor, consulte a su proveedor de servicios de cable.

- Este televisor puede no funcionar correctamente con una señal que no cumpla las normas de DVB-T, DVB-C o DVB-S.
- No todas las funciones estarán disponibles dependiendo del país, el área, el difusor, el proveedor del servicio y el satélite.
- No todos los módulos CI trabajan adecuadamente con este televisor. Consulte al proveedor del servicio en relación con el módulo CI disponible.
- Este televisor puede no trabajar correctamente con un módulo CI no aprobado por el proveedor del servicio.
- Dependiendo del proveedor del servicio es posible que haya que abonar tarifas adicionales.
- La compatibilidad con futuros servicios no está garantizada.
- Compruebe la información más reciente sobre los servicios disponibles en el sitio Web siguiente. (Inglés solamente)
<http://panasonic.jp/support/global/cs/tv/>

No muestre una imagen fija durante mucho tiempo

Esto hace que la imagen permanezca en la pantalla de plasma ("retención de imagen"). Esto no se considera como un fallo de funcionamiento y no está cubierto por la garantía.

Imágenes fijas típicas

- Número de programa y otros logos
- Imagen visualizada en el modo 4:3



- Videojuego
- Imagen de ordenador

Para impedir la retención de la imagen, el contraste se reduce automáticamente después de unos pocos minutos si no se envían señales ni se realizan operaciones. (pág. 122)

Panasonic no garantiza el funcionamiento ni el rendimiento de dispositivos periféricos de otros fabricantes, y rechazamos cualquier responsabilidad o daño que pueda surgir del funcionamiento y rendimiento utilizando dichos dispositivos periféricos de otro fabricante.

La grabación y la reproducción de contenidos en este o en cualquier otro dispositivo pueden requerir permiso del propietario de los derechos de autor u otro tipo de autorización. Panasonic no tiene autoridad ni puede garantizar dicho permiso y rechaza expresamente cualquier derecho, capacidad o intención de obtenerlo en nombre de usted. Usted es el responsable de asegurarse de que este o cualquier otro dispositivo se utilicen de acuerdo con la legislación nacional sobre los derechos de autor. Para obtener más información sobre las leyes y los reglamentos pertinentes, consulte la legislación nacional de su país o póngase en contacto con el propietario de los derechos de autor del contenido que desea grabar o reproducir.

Este producto cuenta con licencia del portafolio de patentes AVC para que un consumidor pueda hacer uso personal y no comercial para (i) codificar vídeo cumpliendo con la norma AVC ("AVC Video") y/o (ii) decodificar AVC Video que fue codificado por un consumidor que desempeña una actividad personal y no comercial y/o que fue obtenido de un proveedor de vídeo con licencia para proveer AVC Video. No se otorga licencia ni se da a entender que ésta se otorga para ningún otro uso. Se puede obtener información adicional de MPEG LA, LLC. Visite <http://www.mpegla.com>.

ROVI CORPORATION Y/O SUS AFILIADOS NO ACEPTAN EN MODO ALGUNO RESPONSABILIDAD POR LA EXACTITUD DE LA INFORMACION ACERCA DE LA PROGRAMACION PROPORCIONADA POR EL SISTEMA GUIDE PLUS+. ROVI CORPORATION Y/O SUS AFILIADOS EN NINGUN CASO ACEPTAN RESPONSABILIDAD ALGUNA POR PERDIDA DE BENEFICIOS, PERDIDA DE VENTAS O DAÑO INDIRECTO, ESPECIAL O RESULTANTES RESPECTO A LA PROPORCION O USO DE CUALQUIER INFORMACION, INSTALACION O SERVICIO RELATIVOS AL SISTEMA GUIDE PLUS+.
<http://www.europe.guideplus.com/>

Índice

Asegúrese de leer

Precauciones para su seguridad	4
Mantenimiento	5

Guía de inicio rápido

Accesorios / Opciones	6
Identificación de los controles.....	9
Conexión básica.....	11
Ajuste automático.....	13

¡Disfrute de su TV!

Características básicas

Utilización de "VIERA Connect".....	18
Para ver el TV.....	19
Uso de la guía de TV.....	23
Visualización de teletexto	26
Visualización de entradas externas.....	28
Visualización de imágenes en 3D.....	30
Cómo utilizar VIERA TOOLS.....	39
Cómo utilizar las funciones de los menús.....	40

Características avanzadas

Resintonización desde el Menú de Configuración....	50
Sintonización y edición de canales (DVB).....	54
Sintonización y edición de canales (Analogico).....	58
Programación con temporizador	60
Bloqueo para niños.....	62
Introducir etiquetas.....	64
Uso de los servicios MHP.....	65
Utilización de interfaz común.....	67
Condiciones iniciales.....	68
Actualización del software de TV	69
Multi ventana.....	70
Ajustes avanzados de imagen	71
Grabación en USB HDD / tarjeta SD	74
Utilización de Media Player	79
Uso de los servicios de red (DLNA / VIERA Connect).....	92
Funciones de enlace (Q-Link / VIERA Link)	103
Equipo externo.....	112

Preguntas más frecuentes, etc.

Información técnica.....	115
Preguntas frecuentes	122
Licencia	125
Especificaciones.....	126

Precauciones para su seguridad

Advertencia

Manejo de la clavija y el cable de alimentación

- Inserte firmemente la clavija de alimentación en la toma de corriente. (Si la clavija de alimentación está floja podrá generar calor y causar un incendio.)
- Asegure que haya un acceso fácil hacia el enchufe del cable de alimentación.
- Asegúrese de que el enchufe del cable de alimentación tiene la clavija de tierra bien conectada con el fin de prevenir descargas eléctricas.
 - Un aparato de fabricación CLASS I deberá conectarse a una toma de corriente que disponga de una conexión a tierra de protección.
- No toque la clavija de alimentación con las manos mojadas. (Esto podría causar una descarga eléctrica.)
- No dañe el cable de alimentación. (Un cable dañado puede causar un incendio o una descarga eléctrica.)
 - No desplace el televisor con el cable enchufado en una toma de corriente.
 - No ponga objetos pesados encima del cable ni tampoco ponga el cable cerca de un objeto caliente.
 - No retuerza, doble excesivamente o alargue el cable.
 - No tire del cable. Sujete la clavija cuando desconecte el cable.
 - No utilice clavijas de alimentación ni tomas de corriente que estén dañadas.

¡Si encuentra algo anormal, desconecte inmediatamente la clavija de alimentación!

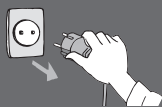

CA 220-240 V
50 / 60 Hz



Alimentación

- Este televisor está diseñado para funcionar con CA de 220-240 V, 50 / 60 Hz.

No quite las cubiertas ni modifique NUNCA el televisor usted mismo

- No retire la cubierta trasera del televisor. Vd. podría entrar en contacto con piezas bajo tensión. Las piezas instaladas en su interior no pueden ser reparadas por el usuario. (Los componentes de alta tensión pueden causar una seria descarga eléctrica.)
- Verifique, ajuste o repare la unidad en el establecimiento de su concesionario local de Panasonic.

No exponga la unidad a la luz solar directa ni a otras fuentes de calor

- Evite la exposición del televisor a la luz solar directa y a otras fuentes de calor.



Para impedir un incendio no deje velas u otras fuentes del fuego abierto cerca del televisor

No lo exponga a la lluvia ni a la humedad excesiva

- Para prevenir daños que pudieran dar lugar a descargas eléctricas o incendios, no exponga este TV a la lluvia o humedad excesiva. Este TV no debe ser expuesto a goteos o salpicaduras de agua. No coloque objetos llenos de líquidos como jarrones, encima del TV.

No inserte objetos extraños en el televisor

- No permita que caiga en el aparato ningún objeto a través de los agujeros de ventilación. (De lo contrario podrían producirse fuegos o descargas eléctricas.)

No coloque la televisión sobre superficies inestables o inclinadas, y asegúrese de que la televisión no cuelgue del borde de la base

- El televisor podría caer o volcar.

Utilice solamente el equipo de montaje y los pedestales dedicados

- El uso de soportes no aprobados o de otros equipos de fijación puede tener como consecuencia la inestabilidad del aparato y riesgo de lesión. Asegúrese de solicitar a su concesionario local de Panasonic que haga la instalación.
- Utilice pedestales (pág. 7) / ménsulas para colgar de la pared (pág. 7) aprobados.

No permita que los niños manejen la tarjeta SD

- Al igual que otros objetos pequeños, los niños pueden tragar las tarjetas SD. Extraiga inmediatamente la tarjeta SD después de haberla utilizado y guárdela fuera del alcance de los niños.

Precaución

Desconecte la clavija de alimentación cuando limpie el televisor

- La limpieza del televisor conectado a una toma de corriente puede causar una descarga eléctrica.

Si no va a usar el televisor por largo tiempo, desconéctelo de la red

- Siempre que la clavija de alimentación esté conectada a una toma de corriente activa, este televisor consumirá algo de energía a pesar de estar apagado.

Transporte solamente en posición vertical

- El transporte del televisor con su panel de visualización encarado hacia arriba o abajo puede causar daños en los circuitos internos.

Deje espacio libre suficiente alrededor de la unidad para que se disipe el calor

Distancia mínima

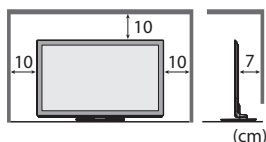

- Al usar el pedestal, guarde el espacio debido entre la base del televisor y el suelo.
- En caso de usar el soporte para colgar en pared, observe las instrucciones del manual del soporte.

No tape las aberturas de ventilación traseras

- La ventilación cubierta por cortinas, periódicos, manteles, etc. puede causar recalentamiento, incendio o accidente por corriente eléctrica.

No exponga sus oídos a volumen excesivo de los auriculares

- Puede causarse un daño irreversible del oído.

No aplique fuerza excesiva ni golpes al panel de visualización

- Esto puede causar daños que pueden resultar en una lesión.

El TV es un objeto pesado. El TV deberán manejarlo 2 personas o más. Apoye el TV como se muestra para evitar lesiones si se vuelca o se cae.

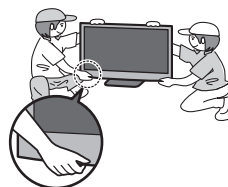

Mantenimiento

Desconecte primero la clavija de alimentación de la toma de corriente.

Panel de la pantalla, Mueble, Pedestal

Cuidado diario:

Frote suavemente la superficie del panel de visualización, la caja, o el pedestal utilizando un paño suave para limpiar la suciedad o las huellas dactilares.

Precaución

- No utilice un paño áspero ni frote la superficie con demasiada fuerza. Esto podría causar arañazos en la superficie.
- Tenga cuidado de no someter las superficies del televisor a agua ni a detergente. Un líquido en el interior del televisor podría producir una avería.
- Tenga cuidado de no someter las superficies a repelente de mosquitos, diluyentes, disolventes de pintura, ni otras sustancias volátiles. Esto podría degradar la calidad de la superficie o causar el desprendimiento de la pintura.
- La superficie del panel de la pantalla ha recibido un tratamiento especial y puede estropearse fácilmente. Tenga cuidado de no golpear ni rayar la superficie con sus uñas ni otros objetos duros.
- No permita que la caja ni el pedestal entren en contacto con sustancias de caucho ni cloruro de polivinilo durante mucho tiempo. Esto podría degradar la calidad de la superficie.

Para suciedad difícil de quitar:

Humedezca el paño suave en agua limpia o detergente neutro diluido (1 parte de detergente por 100 partes de agua). Después, escurra el paño y frote la superficie. Finalmente, vuelva a frotar para eliminar toda la humedad.

Clavija de alimentación

Limpie la clavija de alimentación pasando un paño seco a intervalos regulares. La humedad y el polvo pueden causar un incendio o una descarga eléctrica.

Accesorios / Opciones

Accesorios estándar

Mando a distancia

- N2QAYB000593



Pilas para el mando a distancia (2)

- R6
- ➔ (pág. 7)



Pedestal

- ➔ (pág. 7)

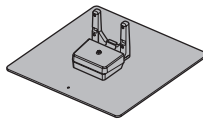

Abrazadera

- ➔ (pág. 11)



Adaptador de LAN inalámbrica y soporte exclusivo

- ➔ (pág. 12 y pág. 93)



Juego de gafas 3D (2)

- ➔ (pág. 32)



Núcleo de ferrita (2)

- (Tamaño grande)
- ➔ (pág. 12, 113)



Núcleo de ferrita

- (Tamaño pequeño)
- ➔ (pág. 114)



Utilice el núcleo de ferrita para cumplir la norma EMC.

Manual de instrucciones

Garantía Paneuropea

Adaptadores de terminales

- Adaptador para satélite
- ➔ (pág. 11, 112)



- Adaptador para RF
- ➔ (pág. 11, 12, 112)



- Adaptador para SCART
- ➔ (pág. 11, 12, 112)



- Adaptador para COMPONENT
- ➔ (pág. 112)



- Adaptador compuesto
- ➔ (pág. 112, 113)



- Adaptador para audio
- ➔ (pág. 113)



- Adaptador para audio digital óptico
- ➔ (pág. 113)



- Puede que los accesorios no se encuentren todos juntos. Tenga cuidado de no tirarlos de forma involuntaria.
- Este producto contiene partes posiblemente peligrosas (como bolsas de plástico), que pueden ser respiradas o tragadas por accidente por niños pequeños. Mantenga estas partes fuera del alcance de los niños pequeños.

Accesorios opcionales

Por favor, póngase en contacto con su proveedor Panasonic más cercano para adquirir los accesorios opcionales recomendados. Para más información, consulte el manual de los accesorios opcionales.

Juego de gafas 3D

(Tipo de pilas)

- TY-EW3D10E



(Recargables)

- TY-EW3D2LE
- TY-EW3D2ME
- TY-EW3D2SE

- Si necesita gafas 3D adicionales, adquiera estas como un accesorio opcional.
- Para obtener más información (inglés solamente): <http://panasonic.net/avc/viera/3d/eu.html>

Cámara para comunicación

- TY-CC10W



Precaución

- Esta cámara se puede utilizar con VIERA Connect (pág. 18, 102).
- Lea también el manual de la cámara.
- Es posible que este accesorio opcional no esté disponible en algunas regiones. Para más información, consulte a su proveedor local de Panasonic.

Soporte de suspensión

● TY-WK4P1RW

● Ángulo de inclinación para este TV: Entre 0 (vertical) y 20 grados

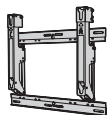

Parte trasera del TV

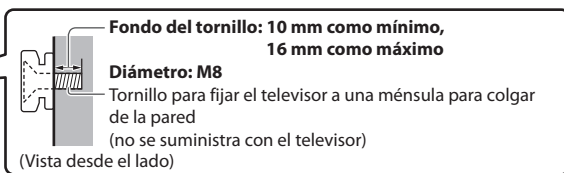
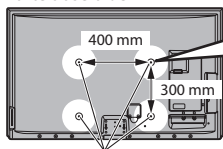

Agujeros para la instalación de la abrazadera de suspensión de pared

Advertencia

- El utilizar ménsulas para colgar de la pared, o la instalación de una ménsula para colgar de la pared por usted mismo puede suponer el riesgo de lesiones personales o de daños en el producto. Para mantener el rendimiento y la seguridad de la unidad, asegúrese absolutamente de pedir a su concesionario o contratista autorizado que asegure los soportes para colgar en pared. Cualquier daño causado por la instalación sin un instalador cualificado anulará su garantía.
- Lea cuidadosamente las instrucciones que acompañan a los accesorios opcionales y tome todas las precauciones necesarias para evitar que se caiga el televisor.
- Maneje cuidadosamente el TV durante la instalación porque someterlo a golpes u otras fuerzas puede dañarlo.
- Tenga cuidado cuando fije las ménsulas de pared en la pared. Asegúrese siempre de que no haya cables eléctricos ni tuberías en la pared antes de colgar el soporte.
- Para prevenir caídas y lesiones, desmonte el TV de su soporte de suspensión si no lo va a utilizar durante el tiempo prolongado.

Instalación / extracción de las baterías del mando a distancia

1

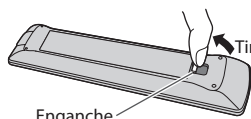

Precaución

- La instalación incorrecta puede causar fugas de las pilas y corrosión, lo que dañará el mando a distancia.
 - No mezcle pilas viejas y nuevas.
 - No mezcle tipos diferentes de pilas (como pilas alcalinas y de manganeso).
 - No utilice baterías (Ni-Cd).
 - No queme ni rompa las pilas.
- Las baterías no deberán exponerse a un calor excesivo, como a la luz del sol, al fuego ni a otras situaciones similares.
- No desmonte ni modifique el mando a distancia.

2

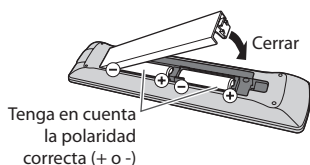

Colocación y extracción del pedestal

Advertencia

No desarme ni modifique el pedestal.

- En caso de no ser así, la unidad puede caerse y dañarse, pudiendo sufrir daños personales.

Precaución

No utilice ningún pedestal que no sea el suministrado con este TV.

- En caso de no ser así, la unidad puede caerse y dañarse, pudiendo sufrir daños personales.

No utilice el pedestal si está doblado, partido o está roto.

- Si utiliza un pedestal roto, puede dañarse todavía más y puede resultar usted dañado. Llame a la tienda donde lo compró lo antes posible.

Durante la instalación, asegúrese de que todos los tornillos estén firmemente apretados.

- Si durante el ensamblaje no se toma el cuidado suficiente para asegurarse de que los tornillos estén apretados correctamente, el pedestal no será lo suficientemente fuerte para servir de apoyo al TV, y podría caerse y dañarse, y también causar lesiones a personas.

Asegúrese de que el televisor no se caiga.

- Si se golpea el televisor o se suben niños al pedestal estando el televisor instalado, el televisor podrá caerse y causar daños a las personas.

Para instalar o retirar el televisor se necesitan dos o más personas.

- Si el trabajo no lo realizan dos o más personas, el televisor podrá caerse y causar daños a las personas.

Cuando extraiga el pedestal del televisor, siga únicamente el procedimiento indicado aquí. ➔ (pág. 8)

- En caso de no ser así, el televisor y/o el pedestal podrían caerse y dañarse, pudiendo resultar usted herido.

A Tornillo de montaje (4)

(plateado)



M5 x 20

B Tornillo de montaje (4)

(negro)



M5 x 25

C Tornillo de ensamblaje

(negro)



M4 x 8

D Poste

- TBL5ZA3055 (TX-P42VT30E)
- TBL5ZA3065 (TX-P50VT30E)

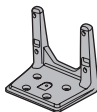

E Base

- TBL5ZX0063 (TX-P42VT30E)
- TBL5ZX0067 (TX-P50VT30E)

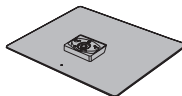

F Cubierta

- TBL5ZB3045-1 (TX-P42VT30E)
- TBL5ZB3054-1 (TX-P50VT30E)



1 Ensamblaje del pedestal

Utilice los tornillos de montaje **A** para fijar con seguridad el poste **D** a la base **E**.

- Asegúrese de que los tornillos estén apretados firmemente.
- Apretar de forma incorrecta los tornillos de ensamblaje puede destruir las roscas.

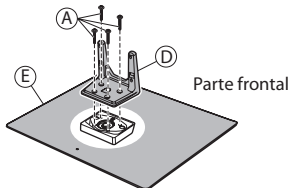

Coloque la cubierta **F** con el tornillo de ensamblaje **C**

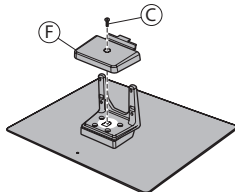

2 Fijación del TV

Utilice los tornillos de ensamblaje **B** para apretar firmemente.

- Apriete los cuatro tornillos de ensamblaje primero ligeramente y luego firmemente.
- Realice el trabajo en una superficie horizontal y nivelada.

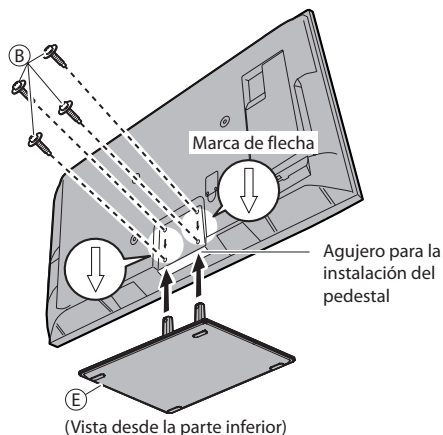

Extracción del pedestal del televisor

Si quiere utilizar el soporte para colgar en pared o desea volver a guardar el televisor en la caja, asegúrese de extraer el pedestal tal como se explica a continuación.

- 1 Quite los tornillos de montaje **A** del TV.
- 2 Separe el pedestal del televisor.
- 3 Quite el tornillo de ensamblaje **C** de la cubierta.
- 4 Tire de la cubierta hacia fuera.
- 5 Quite los tornillos de montaje **A** del poste.

Ajuste el panel con el ángulo deseado

- No ponga ningún objeto ni las manos dentro del margen de giro completo.

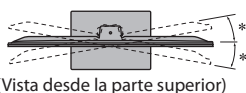
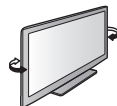

- * : 15° (TX-P42VT30E)
- * : 10° (TX-P50VT30E)

Identificación de los controles

Mando a distancia

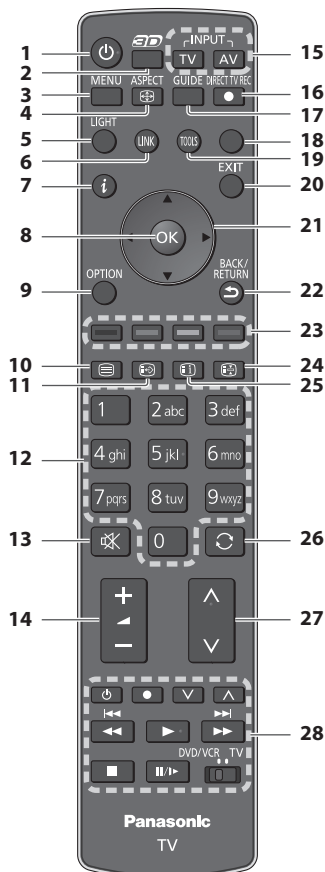

1 Interruptor On / Off de espera

- Activa o desactiva el modo de espera del TV

2 Botón 3D ➔ (pág. 36)

- Cambia el modo de imagen entre 2D y 3D

3 [Menú principal] ➔ (pág. 40)

- Pulse para tener acceso a los menús Imagen, Sonido, Temporizador y Menú Configuración

4 Aspecto ➔ (pág. 22)

- Cambia la relación de aspecto

5 Luz

- Ilumina los botones (numéricos, silenciador de sonido, última vista, volumen y canal) durante 5 segundos aproximadamente

6 [Menú VIERA Link] ➔ (pág. 107)

7 Información ➔ (pág. 20)

- Visualiza información de canales y programas

8 OK

- Confirma las selecciones y opciones
- Pulse después de seleccionar las posiciones de los canales para cambiar rápidamente de canal
- Visualiza la lista de canales

9 [Menú de opciones] ➔ (pág. 21)

- Ajuste opcional sencillo para visualización, sonido, etc.

10 Teletexto ➔ (pág. 26)

- Cambie el modo de teletexto

11 Subtítulos ➔ (pág. 20)

- Visualiza subtítulos

12 Botones numéricos

- Cambia canales y páginas de teletexto
- Establece caracteres
- En el modo de espera enciende el TV (Pulse durante aproximadamente 1 segundo)

13 Silenciador de sonido

- Enciende y apaga el silenciador de sonido.

14 Subida / Bajada del volumen

15 Selección del modo de entrada

- TV - cambia el modo DVB-S / DVB-C / DVB-T / Analógico ➔ (pág. 19)
- AV - cambia al modo de entrada de AV desde la lista Selección entrada ➔ (pág. 28)

16 Grabación directa del TV ➔ (pág. 105, 107)

- Graba programas inmediatamente en el grabador de DVD/VCR con la conexión Q-Link o VIERA Link

17 Guía de TV ➔ (pág. 23)

18 [VIERA Connect] ➔ (pág. 18, 102)

- Muestra la pantalla inicial de VIERA Connect

19 VIERA TOOLS ➔ (pág. 39)

- Visualiza algunos iconos de función especial y accede fácilmente

20 Salir

- Vuelve a la pantalla de visión normal

21 Botones del cursor

- Hacen selecciones y ajustes

22 Volver

- Vuelve al menú / página anterior

23 Botones coloreados

(rojo-verde-amarillo-azul)

- Se utilizan para seleccionar, navegar por y utilizar varias funciones

24 Retención

- Congelación / descongelación de imagen ➔ (pág. 21)
- Retiene la página de teletexto actual (modo de teletexto) ➔ (pág. 26)

25 Índice ➔ (pág. 26)

- Regresa a la página de índice de teletexto (modo de teletexto)

26 Última vista ➔ (pág. 22)

- Cambia al canal previamente visto o al modo de entrada anteriormente utilizado

27 Canal Anterior / Posterior

28 Operaciones de equipos conectados

- ➔ (pág. 29, 78, 80, 99, 110)

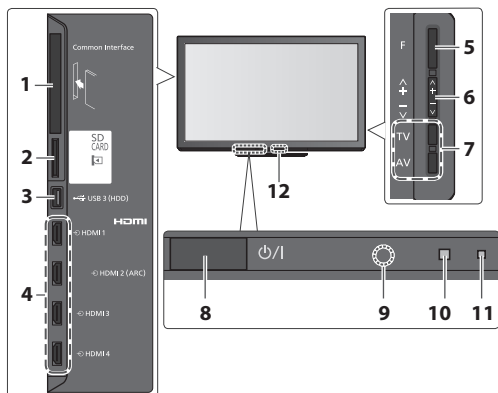

1 Ranura CI ➔ (pág. 67)

2 Ranura de tarjeta SD ➔ (pág. 74, 79)

3 Puerto USB 3 ➔ (pág. 74, 114)

4 Terminal HDMI 1 - 4 ➔ (pág. 114)

5 Selección de función

- [Volumen] / [Contraste] / [Brillo] / [Color] / [Nitidez] / [Matiz] (señal NTSC) / [Graves]* / [Agudos]* / [Balance] / [Ajuste Automático] (pág. 50 - 53)
- *Modo [Música] o [Narración] en el Menú de sonido

6 Canal Anterior / Posterior, Cambiar valor (al usar el botón F), Encendido de TV (pulse cualquier botón por aproximadamente 1 segundo en el modo de espera)

7 Cambia el modo de entrada

8 Interruptor de activación/desactivación de la alimentación de la red

- Utilícelo para encender la alimentación de corriente. Si apagó el TV durante el modo de espera con el mando a distancia la última vez, el TV estará en el modo de espera cuando encienda la próxima vez con el interruptor On / Off de la alimentación.

9 Receptor de señales del mando a distancia

- No coloque ningún objeto entre el control remoto y el sensor del mando a distancia en TV

10 Sensor C.A.T.S. (sistema de seguimiento automático de contraste)

- Analiza el brillo para ajustar la calidad de la imagen cuando [Modo Eco] en Imagen esté en [On] ➔ (pág. 42)

11 LED de alimentación y temporizador

- **Rojo:** En espera

Verde: Encendido

Naranja: Programación con temporizador activada

Naranja (parpadeando):

Grabación de programación del temporizador, grabación directa del TV o grabación de un toque están en progreso

Rojo con naranja parpadeando:

Modo en espera con la programación del temporizador activada, grabación directa del TV o grabación de un toque

- El LED parpadea cuando el TV recibe un comando desde el mando a distancia.

12 Transmisor de infrarrojos para las gafas 3D

- No coloque ningún objeto entre el transmisor y las gafas 3D.

Utilizando las visualizaciones en pantalla - Guía de operaciones

A muchas de las características disponibles de este TV se puede acceder mediante el menú de visualización en pantalla.

Guía de operaciones

La guía de operación le ayudará a realizar operaciones usando el mando a distancia.

Ejemplo: [Sonido]

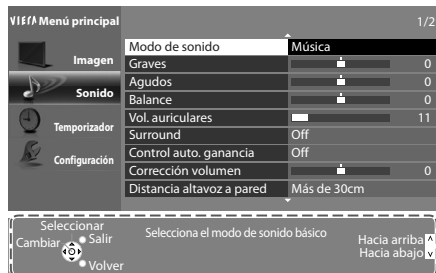

Guía de operaciones

Cómo utilizar el mando a distancia

MENU



Abre el menú principal



Mover el cursor / seleccionar elementos del menú / seleccionar entre una gama de opciones



Mueve el cursor / ajusta los niveles / selecciona entre una gama de opciones



Accede al menú / memoriza ajustes después de hacerlos u opciones después de establecerlas

BACK/RETURN



Vuelve al menú anterior

EXIT



Salte del sistema de menú y vuelve a la pantalla de visión normal

Función del modo de espera automático

El televisor entrará automáticamente en el modo de espera en las condiciones siguientes:

- no se recibe señal y no se realiza ninguna operación durante 30 minutos en el modo de TV analógica
- [Temporizador de apagado] está activo en el Menú Temporizador (pág. 21)
- si no se realiza ninguna operación durante el período seleccionado en [Suspensión automática] (pág. 45)
- Esta función no afecta a la grabación de la programación del temporizador, de la grabación directa del TV ni de la grabación de un toque.

Conexión básica

El equipo externo y los cables mostrados no son suministrados con este TV. Asegúrese de que la unidad esté desconectada de la toma de corriente antes de conectar o desconectar cualquier cable. Existen algunas restricciones de colocación para ver imágenes en 3D. Para más detalles ► (pág. 31, 38)

Ejemplo 1 Conexión de una antena terrestre o parabólica

TV solamente

Para asegurarse de que la antena parabólica esté instalada correctamente, consulte a su concesionario local.

- Consulte también los detalles de las emisoras por satélite que se reciben.
- Satélites seleccionables y orientación de la antena parabólica para sintonizar canales DVB-S ► (pág. 51)

Parte trasera del TV

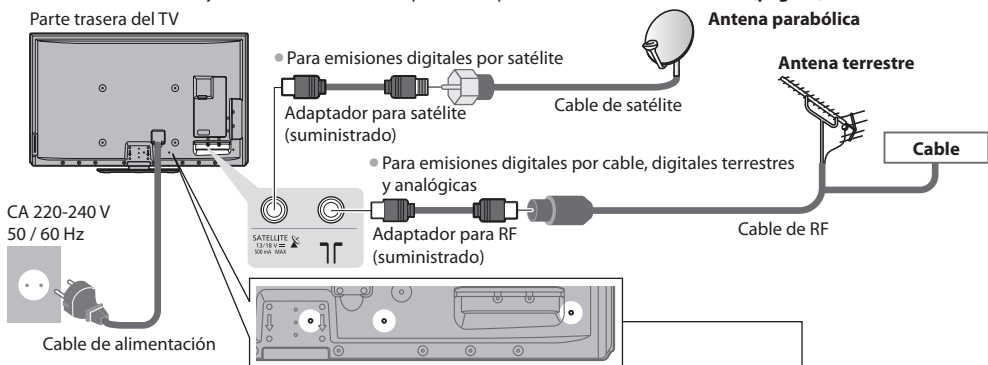

■ **Abrazadera** (accesorio estándar / se incluye con el cable de alimentación)

Coloque la abrazadera	Ate los cables	Para retirar del televisor:	Para aflojar:
<p>agujero</p> <p>Inserte la abrazadera en el agujero</p>	<p>ganchos</p> <p>Coloque la punta en los ganchos</p>	<p>cierres</p> <p>Mantenga presionados los cierres de ambos lados</p>	<p>perilla</p> <p>Mantenga presionado el pestillo</p>

- No agrupe el cable de satélite, el cable de RF y el cable de alimentación (la imagen podría sufrir distorsión).
- Fije los cables con las abrazaderas según sea necesario.
- Cuando se utilicen accesorios opcionales, siga las indicaciones de los manuales de los accesorios para fijar los cables.

Ejemplo 2 Conexión de grabador DVD / videograbadora y reproductor

TV, grabador DVD / videograbadora y reproductor

Parte trasera del TV

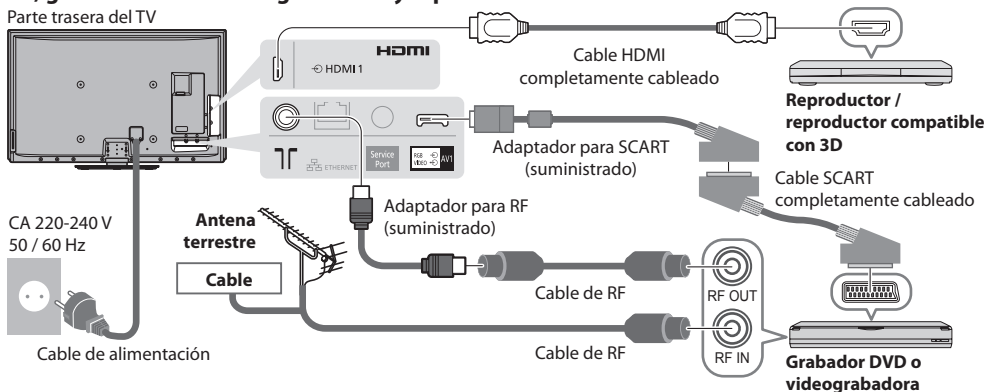

Ejemplo 3

Conexión de grabador DVD / videograbadora y sintonizador multimedia

TV, grabador DVD / videograbadora y sintonizador multimedia

Parte trasera del TV

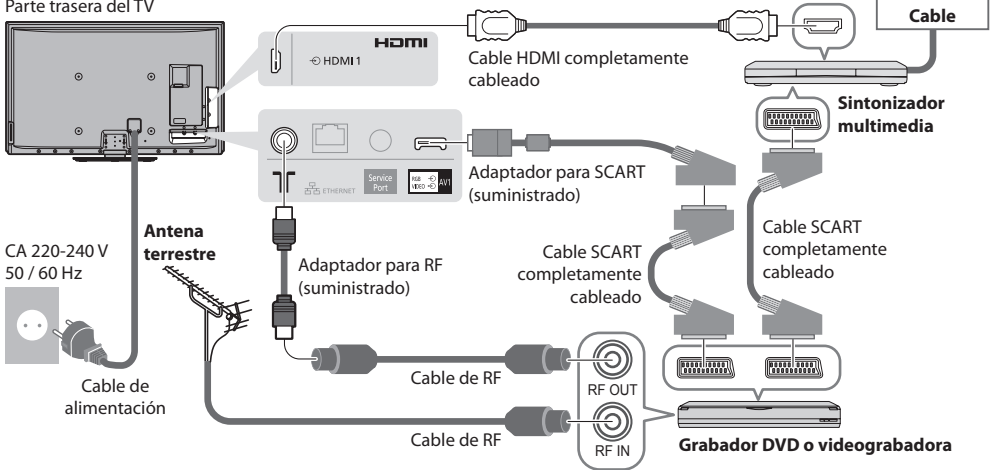

■ Conexión a un entorno de red (Conexiones en red)

Para habilitar las funciones del servicio de red (VIERA Connect, etc.), debe conectar el TV en un entorno de red de banda ancha.

- Si no tiene servicios de red de banda ancha consulte a su establecimiento para obtener asistencia.
 - Realice las conexiones con un cable LAN (Conexión por cable) o con el adaptador de LAN inalámbrica (conexión inalámbrica).
 - La configuración de la conexión a la red iniciará después de la sintonización (al encender por primera vez el TV)
- ➔ (pág. 14 - 16)

Parte trasera del TV

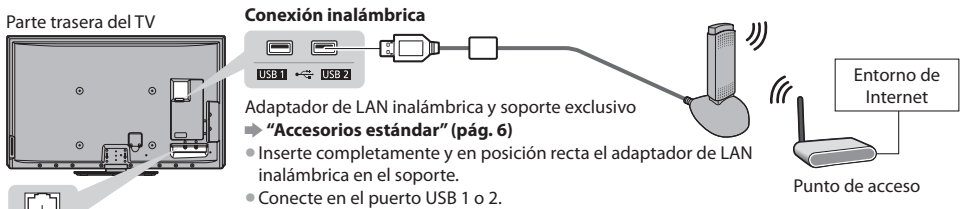

Conexión inalámbrica

Adaptador de LAN inalámbrica y soporte exclusivo

➔ "Accesorios estándar" (pág. 6)

- Inserte completamente y en posición recta el adaptador de LAN inalámbrica en el soporte.
- Conecte en el puerto USB 1 o 2.

Conexión por cable

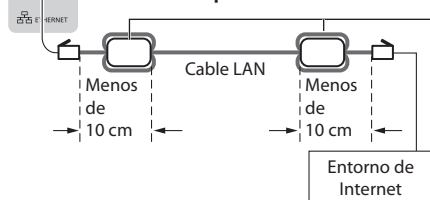

Núcleo de ferrita - Tamaño grande (suministrado)

Instalación del núcleo de ferrita

- 1 Retire las lengüetas (en dos puntos)
- 2 Enrolle el cable dos veces
- 3 Prende el cable y cierre

● Para más información sobre conexiones de red ➔ (pág. 93)

Nota

- Para mirar los contenidos en 3D ➔ (pág. 30)
- Conecte en AV1 del TV para la grabadora de DVD/VCR compatible con Q-Link (pág. 105).
- Para el equipo compatible con HDMI es posible conectar a los terminales HDMI (HDMI1 / HDMI2 / HDMI3 / HDMI4) utilizando un cable HDMI (pág. 112).
- Conexión Q-Link y VIERA Link ➔ (pág. 103, 104)
- Lea también el manual del equipo que se va a conectar.
- Mantenga alejado el TV de equipos eléctricos (equipo de vídeo, etc.) o equipo con un sensor de infrarrojos. De lo contrario, puede distorsionarse la imagen o sonido o la operación de otros equipos puede verse afectada.

Ajuste automático

Busque y memorice automáticamente canales de TV.

- Estos pasos no son necesarios si el ajuste ha sido completado por su concesionario local.
- Termine las conexiones (pág. 11, 12) y los ajustes (sin son necesarios) del equipo conectado antes de iniciar el ajuste automático. Para conocer detalles de los ajustes para el equipo conectado, lea el manual del equipo.



1

Enchufe el TV en la toma de corriente y enciéndalo

- Tarda unos cuantos segundos en visualizarse
- Si el LED rojo se muestra en el TV, pulse el interruptor On / Off de espera en el mando a distancia durante aproximadamente 1 segundo.

2

Seleccione el idioma

Menüsprache			
Deutsch	Dansk	Polski	Srpski
English	Svenska	čeština	Hrvatski
Français	Norsk	Magyar	Slovenščina
Italiano	Suomi	Slovenčina	Latviešu
Español	Türkçe	Български	eesti keel
Português	Ελληνικά	Română	Lietuvių
Nederlands			



- 1 seleccionar
- 2 establecer

3

Seleccione su país

País		
Alemania	Dinamarca	Polonia
Austria	Suecia	República Checa
Francia	Noruega	Hungría
Italiano	Finlandia	Eslovaquia
España	Luxemburgo	Esloveno
Portugal	Bélgica	Croacia
Suiza	Holanda	Estonio
Malta	Turquía	Lituano
Andorra	Grecia	Otros



- 1 seleccionar
- 2 establecer

- Dependiendo del país que seleccione, seleccione su región o guarde el número PIN de bloqueo para menores (no es posible guardar "0000") siguiendo las instrucciones de la pantalla.

4

Seleccione el modo que deseé sintonizar

Selección de Señal de TV	
<input checked="" type="checkbox"/>	DVB-S
<input checked="" type="checkbox"/>	DVB-C
<input checked="" type="checkbox"/>	DVB-T
<input checked="" type="checkbox"/>	Analógico
Empezar ATP	



- 1 seleccionar
- 2 sintonizar / saltar sintonización

- : sintonizar (busca los canales disponibles)
- : saltar sintonización

5

Selección [Empezar ATP]

Selección de Señal de TV	
<input checked="" type="checkbox"/>	DVB-S
<input checked="" type="checkbox"/>	DVB-C
<input checked="" type="checkbox"/>	DVB-T
<input checked="" type="checkbox"/>	Analógico
Empezar ATP	



- 1 seleccionar
- 2 acceder

- El Ajuste Automático empezará a buscar los canales de TV y los memorizará. Los canales almacenados y el orden de los canales clasificados variarán dependiendo del país, el área, el sistema de difusión, y de las condiciones de recepción de la señal.

La pantalla del Ajuste Automático cambia dependiendo del país que usted seleccione.

1 Modo de búsqueda DVB-S

Modo de búsqueda	
<input checked="" type="checkbox"/>	Canales gratuitos
<input type="checkbox"/>	Todos canales

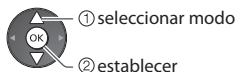

- 1 seleccionar modo
- 2 establecer

2 Búsqueda de satélite DVB-S

Ajuste automático - DVB-S	
Satélite	Comprobando LNB2
Progreso	0% 100%
Esta operación tardará unos 40 minutos.	
Satélite	
Astra 19.2°E	
Hot Bird 13°E	
Pulsar EXIT para saltarse la instalación de Satélite	
Búsqueda de satélite.	

5 [Ajuste automático - DVB-S]

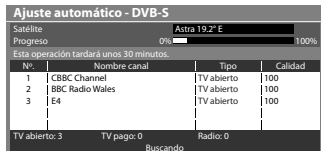

5 [Ajuste automático - DVB-C]

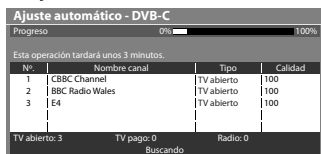

7 [Ajuste automático - Analógico]

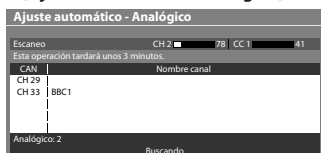

4 [Ajustes de red DVB-C]

- Dependiendo del país que seleccione, seleccione su proveedor de televisión por cable de antemano siguiendo las instrucciones en la pantalla.

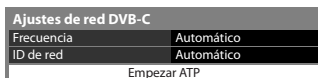

- 1 seleccione [Empezar ATP]
- 2 accesar



Normalmente establezca [Frecuencia] y [ID de red] en [Automático]. Si [Automático] no se visualiza o si es necesario, ingrese [Frecuencia] y [ID de red] especificados por su proveedor de cable con los botones numéricos.

6 [Ajuste automático - DVB-T]

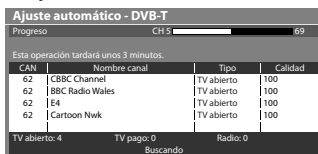

- Dependiendo del país que usted selecciona, la pantalla de selección del canal se mostrará después de Ajuste automático - DVB-T si hay múltiples canales con el mismo número de canal lógico. Seleccione el canal que prefiera o salga de la pantalla para que la selección se realice de forma automática.

8 Descarga preestablecida

Si está conectado un grabador compatible con Q-Link, VIERA Link u otra tecnología similar (pág. 105, 106) , los ajustes del canal, el idioma, el país / la región se descargan automáticamente al grabador.

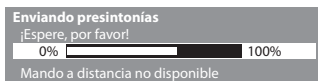

- Si ha fallado la descarga, usted puede descargar más adelante mediante el Menú Configuración. ➔ [Descargar] (pág. 46)

6 Configuración de la conexión de red

Configurar la conexión de red para habilitar las funciones del servicio de red, como VERA Connect, etc. (pág. 18, 92).

- Para configurar la conexión inalámbrica, utilice el adaptador de LAN inalámbrica (suministrado). ➔ (pág. 17)
- Tenga en cuenta que este TV no es compatible con los puntos de acceso inalámbrico públicos.
- Asegúrese de haber realizado todas las conexiones de red (pág. 12) así como el entorno de red antes de iniciar configuración.

Selección el tipo de red



■ [Cable]

[Cable] ➔ "Conexión por cable" (pág. 12)

[Inalámbrica] ➔ "Conexión inalámbrica" (pág. 12)



- 1 seleccionar
- 2 accesar

- Para configurarlo más adelante o para omitir este paso

➔ Seleccione [Ajustar más tarde] o EXIT

1. Seleccione [Automático]



- 1 seleccionar
- 2 accesar

2. Vaya al paso siguiente 7



(Pulse dos veces)

Probar la conexión

- Verificar la conexión del cable de red.
- Verificar la adquisición de IP.
- Buscar dispositivos con la misma dirección IP.
- Verificar la conexión a la puerta de enlace.
- Verificar la comunicación con el servidor.

Se realizará el ajuste automático y se iniciará la prueba de la conexión de red.

- Para ajustar manualmente, seleccione [Manual] y ajuste cada elemento. Para más información ➔ (pág. 95)

✓ : correcto

La comprobación es satisfactoria y el TV está conectado a la red.

✗ : error

Compruebe los ajustes y las conexiones. A continuación, seleccione [Reintentar].

Seleccione el método de conexión

Tipo de conexión

Por favor, seleccione el tipo de conexión de red.

Buscar punto de acceso

WPS (pulsador)



[Buscar punto de acceso]

Se listan automáticamente los puntos de acceso encontrados.

1. Seleccione el punto de acceso deseado

Puntos de acceso disponibles

Nº	SSID	Tipo inalámbr.	Cifrar	Recepción
1	Access Point A	11n(2.4GHz)		
2	Access Point B	11n(5GHz)		
3	Access Point C	11n(5GHz)		



: Punto de acceso cifrado

• Para volver a buscar puntos de acceso



(Amarillo)

• Para obtener información sobre el punto de acceso seleccionado



• Para realizar el ajuste manualmente (pág. 98)



2. Acceder al modo de entrada de la clave de cifrado

Configuración de clave de cifrado

La conexión se realizará con la configuración siguiente:-

SSID : Access Point A

Tipo de autenticación : WPA-PSK

Tipo de cifrado : TKIP

Introduzca la clave de codificación.

Clave de cifrado



• Si el punto de acceso seleccionado no está cifrado, se mostrará la pantalla de confirmación. Se recomienda seleccionar el punto de acceso cifrado.

3. Introduzca la clave de cifrado del punto de acceso

Config. punto de acceso

Clave de cifrado

A	B	C	D	E	F	G	H	I	J	K	L	M	N	O	P	Q	R	S	T
U	V	W	X	Y	Z	0	1	2	3	4	5	6	7	8	9	*	#		
a	b	c	d	e	f	g	h	i	j	k	l	m	n	o	p	q	r	s	t
u	v	w	x	y	z	()	+	-	*										

Establezca los caracteres



• Puede introducir los caracteres utilizando los botones numéricos.



Guarde

4. Seleccione [Sí]

Config. punto de acceso

La clave de cifrado está establecida a:-
XXXXXXXX

Seleccione "Sí" para confirmar.

Seleccione "No" para cambiar.

Sí

No



• Para volver a introducir la clave de cifrado, seleccione [No].

• Si se produce un error de conexión, verifique la clave de cifrado, la configuración y las posiciones de su punto de acceso. Acto seguido, siga las instrucciones en pantalla.

5. Una vez finalizada la configuración del punto de acceso, realice la prueba de conexión



Probar la conexión

- Verificar la conexión al punto de acceso.
- Verificar la adquisición de IP.
- Buscar dispositivos con la misma dirección IP.
- Verificar la conexión a la puerta de enlace.
- Verificar la comunicación con el servidor.

: **correcto**

La comprobación es satisfactoria y el TV está conectado a la red.

: **error**

Compruebe los ajustes y las conexiones. A continuación, seleccione [Reintentar].

• Para ajustar manualmente, seleccione [Manual] y ajuste cada elemento. Para más información ► (pág. 95)

6. Vaya al paso siguiente **7**



(Pulse dos veces)

[WPS (pulsador)]

1. Pulse el botón WPS en el punto de acceso hasta que la luz parpadee
2. Conecte el adaptador de LAN inalámbrica y el punto de acceso

WPS (pulsador)

- 1) Pulse el botón "WPS" en el punto de acceso hasta que parpadee la luz-
- 2) Cuando esté listo el punto de acceso, seleccione "Conectar".

Si no está seguro, compruebe el manual de instrucciones del punto de acceso.

Conectar



- Asegúrese de que el punto de acceso sea compatible con WPS para este método.
- WPS: Wi-Fi Protected Setup™ (Configuración protegida de Wi-Fi)
- Si se produce un error de conexión, verifique la configuración y las posiciones de su punto de acceso. Acto seguido, siga las instrucciones en pantalla.

3. Una vez finalizada la configuración del punto de acceso, realice la prueba de conexión

**Probar la conexión**

- Verificar la conexión al punto de acceso.
- Verificar la adquisición de IP.
- Buscar dispositivos con la misma dirección IP.
- Verificar la conexión a la puerta de enlace.
- Verificar la comunicación con el servidor.

: **correcto**

La comprobación es satisfactoria y el TV está conectado a la red.

: **error**

Compruebe los ajustes y las conexiones. A continuación, seleccione [Reintentar].

- Para ajustar manualmente, seleccione [Manual] y ajuste cada elemento. Para más información

➔ (pág. 95)

4. Vaya al paso siguiente **7**



(Pulse dos veces)

Seleccione [Casa]

Seleccione el entorno de visualización [Casa] para utilizar en su hogar.

Por favor, seleccione el entorno de visualización.

Casa

Tienda



- ① seleccionar
- ② establecer

■ Entorno de visualización [Tienda] (para visualización en tiendas solamente)

El entorno de visualización [Tienda] es el modo de demostración para explicar las principales funciones de este televisor.

Seleccione el entorno de visualización [Casa] para utilizar en su hogar.

- Usted podrá volver a la pantalla de selección de entorno de visualización en la etapa de la pantalla de confirmación de Tienda y en la pantalla de selección de Off / On de Demo automática.

1 Retorno a la pantalla de selección de entorno de visualización

Tienda

Usted ha seleccionado el modo tienda

Demo automático

Off

On

**2 Seleccione [Casa]**

Por favor, seleccione el entorno de visualización.

Casa

Tienda



- ① seleccionar
- ② establecer

Para cambiar después el entorno de visualización, necesitará inicializar los ajustes accediendo a la Condición inicial.
➔ [Condición inicial] (pág. 68)

Ajuste Automático termina ahora y se pueden ver programas en su TV.

Si falla la sintonía, compruebe la conexión del cable de satélite, cable de RF, y después siga las instrucciones de la pantalla.

Nota

- Para comprobar la lista de canales en un vistazo ➔ "Uso de la guía de TV" (pág. 23)
- Para editar u ocultar (saltar) canales ➔ "Sintonización y edición de canales" (pág. 54 - 59)
- Para volver a sintonizar todos los canales ➔ [Ajuste Automático] (pág. 50 - 53)
- Para agregar el modo de TV disponible posteriormente ➔ [Añadir Señal de TV] (pág. 46 - 48)
- Para inicializar todos los ajustes ➔ [Condición inicial] (pág. 68)

Adaptador de LAN inalámbrica

Precaución

Tenga en cuenta los siguientes límites antes de emplear el adaptador de LAN inalámbrica suministrado.

- Para utilizar el adaptador de LAN inalámbrica se necesita un punto de acceso.
- No utilice el adaptador de LAN inalámbrica para conectarse a una red inalámbrica (SSID*) para la cual no posea derechos de uso. Es probable que dichas redes se muestren como resultado de sus búsquedas. Sin embargo, usarlas puede constituir un acceso ilegal.
*SSID es el nombre empleado para identificar una red inalámbrica concreta para una transmisión.
- No exponga el adaptador de LAN inalámbrica a altas temperaturas, ni a la luz directa del sol o a la humedad.
- No doble o exponga el adaptador de LAN inalámbrica a fuertes golpes.
- No desmonte o altere el adaptador de LAN inalámbrica de ninguna manera.
- No intente instalar el adaptador de LAN inalámbrica en un dispositivo incompatible.
- No extraiga el adaptador de LAN inalámbrica del puerto USB del TV durante cualquier operación.
- Los datos transmitidos y recibidos a través de ondas de radio son susceptibles de ser interceptados y monitorizados.
- A fin de evitar problemas de funcionamiento ocasionados por la interferencia de ondas de radio al utilizar el adaptador LAN inalámbrico, mantenga el televisor alejado de otros dispositivos LAN inalámbricos, microondas, dispositivos que utilicen señales de 2,4 y 5 GHz u otros dispositivos similares.
- Si se producen ruidos debido a la electricidad estática, etc., es probable que este TV se detenga para proteger el equipo. En ese caso, apague y vuelva a encender el TV con el interruptor de encendido/apagado de alimentación principal.
- Es posible que este adaptador de LAN inalámbrica no esté disponible en algunas regiones.
- En el siguiente sitio web encontrará más información sobre el adaptador de LAN inalámbrica. (Inglés solamente)
<http://panasonic.jp/support/global/cs/tv/>

Si conecta el adaptador de LAN inalámbrica posteriormente, se mostrará la pantalla de confirmación para realizar el ajuste.

- Para configurar la conexión inalámbrica ► (pág. 96 - 98)

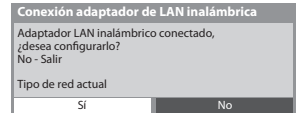

Adaptador de LAN inalámbrica



Declaración de conformidad (DoC)

Por la presente, "Panasonic Corporation" declara que este producto es de conformidad con los requisitos sustanciales y con las disposiciones pertinentes de la Directiva 1999/5/CE.

Los usuarios pueden descargar una copia de la declaración de conformidad original (DoC) de los productos R&TTE del servidor DoC:

<http://www.doc.panasonic.de>

Dirección en la UE: Panasonic Services Europe, una división de Panasonic Marketing Europe GmbH, Panasonic Testing Centre, Winsbergring 15, 22525 Hamburg, Alemania

Este producto está previsto para los siguientes países.

Alemania, Austria, Bélgica, Bulgaria, Chipre, Dinamarca, Eslovaquia, Eslovenia, España, Estonia, Finlandia, Francia, Grecia, Hungría, Islandia, Italia, Letonia, Liechtenstein, Lituania, Luxemburgo, Malta, Noruega, Países Bajos, Polonia, Portugal, República Checa, Rumanía, Suecia

Este producto está previsto para el consumidor general. (Categoría 3)

La característica WLAN de este producto debe utilizarse exclusivamente en el interior de los edificios.

Este producto está previsto para la conexión a puntos de acceso de 2,4 GHz o 5 GHz WLAN.

Utilización de "VIERA Connect"

VIERA Connect es una puerta de enlace para los servicios de Internet exclusivos de Panasonic que ha ampliado en gran medida las características de VIERA CAST.

VIERA Connect le permite acceder a algunos sitios web específicos recomendados por Panasonic, así como disfrutar de contenidos de Internet como fotos, videos, juegos, etc. desde la pantalla inicial de VIERA Connect.

• Este TV no cuenta con la función de exploración en su totalidad y todas las funciones de los sitios web podrían no estar disponibles.



1
2

Conecte la alimentación



- Pulse durante 1 segundo aproximadamente
- El interruptor On / Off de la alimentación deberá estar en On (pág. 10).

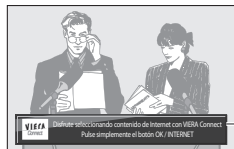

Cada vez que encienda el TV, aparecerá la bandera de introducción de VIERA Connect. La bandera puede cambiar.

Acceda a VIERA Connect

Mientras se visualice la bandera



- El diseño del botón irá cambiando de acuerdo con el mando a distancia.

Ejemplo:



- Según las condiciones de uso, la lectura de todos los datos puede tardar un poco.
- Puede que aparezcan mensajes antes de ver la pantalla inicial de VIERA Connect. Lea estas instrucciones detenidamente y siga las instrucciones en pantalla.

Ejemplo: Pantalla inicial de VIERA Connect



- Para ir al siguiente nivel
➔ [MÁS]
- Para regresar al nivel anterior
➔ [ATRÁS]

■ Para salir de VIERA Connect



- Para establecer como apagada la visualización de la bandera de instrucciones de VIERA Connect
➔ [Banner VIERA Connect] (pág. 48)

■ Cómo operar VIERA Connect (a partir de enero de 2011)

• Para mover el cursor / seleccionar el elemento



• Cuando se visualizan las palabras clave en la barra de colores



• Para acceder



• Cuando se muestran opciones con números



• Para volver a la pantalla anterior



• Para regresar a la pantalla de inicio de VIERA Connect



• La comunicación por video (por ejemplo, Skype™) requiere una cámara para comunicación TY-CC10W exclusiva.
➔ "Accesorios opcionales" (pág. 6)

Para más información, lea el manual de la cámara para comunicación.

• Puede conectar un teclado y un control de mandos para video juegos en el puerto USB para introducir caracteres y jugar juegos en VIERA Connect. También puede utilizar el TV con un teclado o un controlador de juegos con características distintas a las de VIERA Connect. Para obtener más información ➔ "Conexión USB" (pág. 120)

Nota

- Si no puede acceder a VIERA Connect, compruebe las conexiones de red (pág. 12) y los ajustes (pág. 14 - 16).
- Para obtener más información sobre VIERA Connect ➔ (pág. 102)

Para ver el TV



1 Conecte la alimentación



- Pulse durante 1 segundo aproximadamente
- El interruptor On / Off de la alimentación deberá estar en On. (pág. 10)

■ Aparece la bandera de VIERA Connect

Puede tener acceso a VIERA Connect y disfrutar de distinto contenido. ➔ (pág. 18)

- Para eliminar esta bandera, déjala inactiva durante 5 segundos aproximadamente, o pulse cualquier botón (excepto los botones de acceso a VIERA Connect).
- Para establecer como apagada la visualización de esta bandera, ➔ [Banner VIERA Connect] (pág. 48)



2 Seleccione el modo



- Los modos seleccionables varían dependiendo de los canales almacenados (pág. 13).



- También es posible seleccionar el modo pulsando repetidamente el botón TV del mando a distancia o del panel lateral del TV (pág. 10).
- Si no se visualiza el menú [Selección de TV], pulse el botón TV para cambiar el modo.

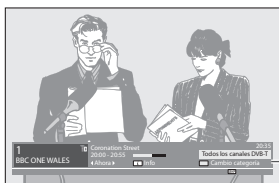

Banner de información ➔ (pág. 20)

3 Seleccione un canal



- Para seleccionar un número de posición de canal con más de dos dígitos, por ejemplo 399

3.def ➔ 9.wyj ➔ 9.wyj

■ Para seleccionar de la lista de canales

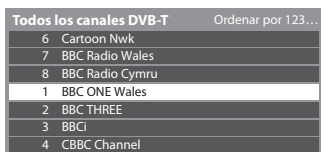

- 1 seleccionar canal
- 2 mirar

- Para clasificar los nombres de los canales en orden alfabético
- (Rojo)
- Para cambiar la categoría
- (Azul)

■ Seleccione un canal utilizando la bandera Información (pág. 20)

1 Visualice la bandera Información si ésta no se visualiza



2 Seleccione el canal mientras se visualiza la bandera



- 1 seleccionar canal
- 2 mirar

■ Seleccione un canal usando la Guía de TV (pág. 23)

1 Visualice la Guía de TV



2 Seleccione el programa o el canal actual



3 Seleccione [Visualizar] (Modo DVB)

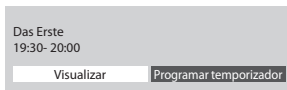

- 1 seleccionar
- 2 mirar

- Puede que sea necesario introducir el código postal o actualizarlo en función del país que seleccione (pág. 13). Siga las instrucciones del mensaje.

Nota

- Para ver TV de pago ➔ "Utilización de interfaz común" (pág. 67)

Otras funciones útiles

Visualización del banner de información

Visualice la bandera Información

- También aparece cuando se cambia un canal

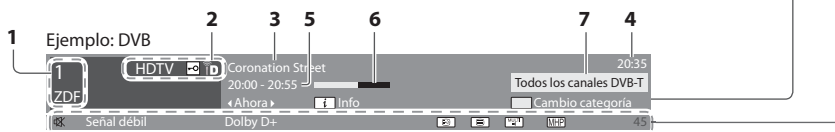

- Posición y nombre de canal
- Tipo de canal ([Radio], [Datos], [HDTV], etc.) / Canal codificado ([-]) / Modo de TV (TV, D, S, A)
- Programa
- Tiempo actual
- Empezar / Finalizar programa (DVB) Número de canal, etc. (analógico)
- Indicador de tiempo de progreso del programa seleccionado (DVB)
- Categoría
 - Para cambiar la categoría (DVB)
 - (Azul) → seleccionar
 - establecer



Características disponibles / Significado de mensajes

		[Estéreo], [Mono] Modo de Audio
Silenciamiento de Sonido en On	Servicio de teletexto disponible	
[Señal débil] Mala calidad de la señal de TV		[MHP] Servicio MHP disponible
[Dolby D+], [Dolby D], [HE-AAC] Pista de audio Dolby Digital Plus, Dolby Digital o HE-AAC	Audio múltiple disponible	1 - 90 Tiempo restante de Temporizador
		• Para ajustes → (pág. 21)
Servicio de subtítulos disponible	Video múltiple disponible	
	Audio y vídeo múltiple disponibles	

- Para confirmar el nombre de otro canal sintonizado



- Para ocultar EXIT



- Para ver un canal listado en el banner



- Información extra (DVB)
 - (Pulse de nuevo para ocultar la bandera)



- Información del siguiente programa (DVB)



- Para establecer el tiempo de visualización

→ **[Tiempo visual. info] (pág. 48)**

Visualización de subtítulos

Visualización / ocultación de subtítulos (si están disponibles)

- Para cambiar el idioma para DVB (si está disponible)
 - **[Subtítulos preferido] (pág. 48)**

Nota

- Si pulsa este botón en el modo Analógico, éste cambiará al servicio de teletexto y llamará a su página favorita (pág. 26). Pulse el botón EXIT para volver al modo TV.
- Es posible que los subtítulos no se muestren correctamente en las imágenes 3D.

Retención

Congelación / descongelación de imagen



Visualizar los ajustes disponibles para el estado actual

Comprobar o cambiar el estado actual inmediatamente

OPTION

- Para cambiar

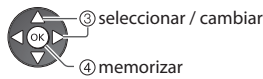

[Multi Vídeo] (Modo DVB)

Le permite seleccionar entre un grupo de múltiples videos (si están disponibles)

- Este ajuste no se almacena y se restablece a su valor predeterminado al salir del programa actual.

[Multi Audio] (Modo DVB)

Le permite seleccionar entre idiomas alternativos para las pistas de sonido (si están disponibles)

- Este ajuste no se almacena y se restablece a su valor predeterminado al salir del programa actual.

[Audio dual] (Modo DVB)

Le permitirá seleccionar estéreo / monoaural (si está disponible)

[Sub canal] (Modo DVB)

Le permite seleccionar el programa multialimentación - subcanal (si está disponible)

[Idioma del subtítulo] (Modo DVB)

Le permite seleccionar el idioma en el que deberán aparecer los subtítulos (si están disponibles)

[Caracteres teletexto]

Establece la fuente del idioma de teletexto

➔ [Menú Configuración] (pág. 48)

[Idioma de teletexto] (Modo DVB)

Le permite seleccionar entre idiomas alternativos para el teletexto (si están disponibles)

[MPX] (Modo Analógico)

Selecciona el modo de sonido múltiplex (si está disponible)

➔ [Sonido] (pág. 44)

[Corrección volumen]

Ajusta el volumen de canal individual o el modo de entrada

[Aplicación MHP] (Modo DVB)

Le permite cargar una aplicación MHP manualmente (si está disponible)

➔ (pág. 65)

[Retirar USB c. seguridad]

Ejecuta esta operación para retirar de forma segura el dispositivo USB conectado del TV.

Desactivación de temporizador

Pone automáticamente el televisor en el modo de espera después de un período de tiempo fijado.

1 Visualice el menú

MENU



2 Seleccione [Temporizador]



3 Seleccione [Temporizador de apagado] y establezca el tiempo

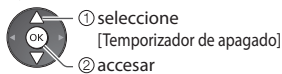
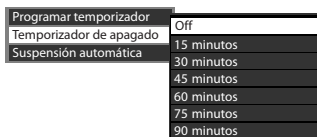

- Para cancelar ➔ Elija [Off] o apague el TV.

- Para confirmar el tiempo restante

➔ "Visualización del banner de información" (pág. 20)

- Cuando el tiempo restante es inferior a 3 minutos, el tiempo restante parpadeará en la pantalla.

Aspecto

Cambie la relación de aspecto (tamaño de la imagen)

ASPECT Disfrute viendo la imagen con su tamaño y aspecto óptimos. Los programas normalmente contienen una "Señal de control de aspecto" (señal de pantalla panorámica, etc.), y el TV elegirá la relación de aspecto automáticamente dependiendo de "Señal de control de aspecto" (pág. 115).

■ Si quisiera cambiar la relación de aspecto manualmente

1 Visualice la lista Selección de aspecto



Lista Selección de aspecto

2 Seleccione el modo mientras se visualice la lista



- Puede también cambiar el modo utilizando solamente el botón ASPECT.
- ASPECT** (Pulse repetidamente hasta alcanzar el modo deseado)

[Automático]



Se elige la mejor relación y la imagen se amplía hasta llenar la pantalla. Para más información ➔ (pág. 115)

[16:9]



Visualiza directamente la imagen a 16:9 sin distorsión (anamórfica).

[14:9]



Visualiza la imagen con el ajuste 14:9 estándar sin distorsión.

[Preciso]



Visualiza una imagen 4:3 en toda la pantalla. El alargamiento sólo se nota en los bordes izquierdo y derecho.

[4:3]



Visualiza la imagen con el ajuste 4:3 estándar sin distorsión.

[4:3 completo]



Visualiza una imagen 4:3 ampliada horizontalmente para ajustarse en la pantalla.

- Señal HD solamente

[Zoom1]



Visualiza una imagen de buzón de 16:9 o una imagen de 4:3 sin distorsión.

[Zoom2]

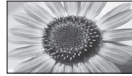

Visualiza una imagen de buzón de 16:9 (anamórfica) en toda la pantalla sin distorsión.

[Zoom3]



Visualiza una imagen de buzón de 2,35:1 (anamórfica) en toda la pantalla sin distorsión. A 16:9 visualiza la imagen al máximo (con un ligero aumento).

Nota

- Cuando el [Modo de imagen] está ajustado a [Juego] en Imagen, el aspecto se fija a [16:9].
- El aspecto no se puede modificar en el servicio de teletexto ni en el modo 3D (excepto con el modo [2D→3D] en [Selección del modo 3D] (pág. 36)).
- El modo de aspecto se puede memorizar separadamente para las señales SD (definición estándar) y HD (alta definición).

Último visualizado

Cambio fácil al canal previamente visto o al modo de entrada anteriormente utilizado

 ● Pulse de nuevo para volver a la vista actual.

Nota

- El cambio de canal no estará disponible mientras la programación del temporizador esté grabando o la grabación directa del TV o la grabación de un toque estén en curso.
- Una visualización menor a 10 segundos no es considerada como el canal previamente visualizado o el modo de entrada.

Uso de la guía de TV

Guía de TV - La Guía de programas electrónica (EPG) provee una lista en pantalla de los programas que están siendo emitidos actualmente, y de las emisiones próximas de los siete días siguientes (dependiendo de las emisoras).

- Esta función cambia dependiendo del país que usted selecciona (pág. 13).
- Es posible que sea necesario el sistema GUIDE Plus+ para la introducción del código postal o la actualización, dependiendo del país que haya seleccionado. ➔ **"Ver publicidad" (pág. 24)**
- DVB-T y los canales analógicos se visualizan en la misma pantalla de la guía de TV. [D] significa canal DVB-T y [A] significa canal analógico. No habrá listas de programación para los canales analógicos.
- Cuando se enciende este TV por primera vez, o cuando el TV se mantiene apagado durante más de una semana, la Guía de TV puede tardar cierto tiempo en mostrarse completamente.

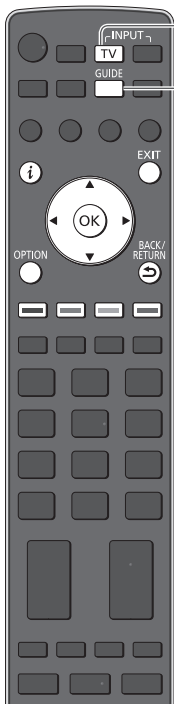

1 Seleccione el modo

➔ (pág. 19)



2 Vista de la guía de TV



- Pulse de nuevo para cambiar la disposición ([Apaisado] / [Vertical]).
- Visualice [Apaisado] para ver muchos canales.
- Visualice [Vertical] para ver un canal a la vez.

Ejemplo:

[Apaisado] (Visualiza por canal)



- 1 Fecha y hora actuales
- 2 Fecha de la Guía de TV
- 3 Tiempo de la Guía de TV
- 4 Programa
- 5 Anuncios
- 6 Posición y nombre de canal
- 7 [D] : DVB-T
[A] : Analógico

Ejemplo:

[Vertical] (Se visualiza por tiempo)



Dependiendo del país que seleccione, podrá seleccionar el tipo de Guía de TV

➔ [Guía por defecto] en [Mostrar ajustes] (pág. 48)

Si selecciona [Lista de canales], aparecerá la lista de canales al presionar el botón GUIDE.

■ Para volver al TV

EXIT



■ Para ver el programa

1 Seleccione el programa o el canal actual



2 Seleccione [Visualizar] (Modo DVB)

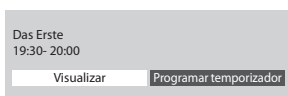

• Para utilizar la programación del temporizador ➔ (pág. 25)

■ Al día anterior (Modo DVB)

 (Rojo)

■ Para ver una lista de canales del tipo seleccionado (Modo DVB)

 (Amarillo)

(Lista Tipo)

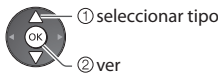

■ Al día siguiente (Modo DVB)

 (Verde)

■ Para ver una lista de canales de la categoría seleccionada

 (Azul)

(Lista Categoría)

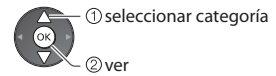
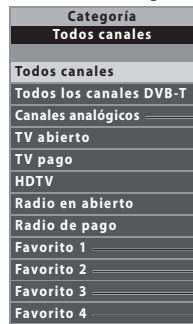

Sólo están listados los canales analógicos

• Para listar los canales favoritos
➔ (pág. 54)

Otras funciones útiles

Visualice los detalles del programa (Modo DVB)

1 Seleccione el programa



2 Visualice los detalles

 • Pulse de nuevo para volver a la Guía de TV.

Ver publicidad

Dependiendo del país que usted elija, este TV es compatible con el sistema GUIDE Plus+ en el modo DVB-T o analógico

Se necesita la entrada de postcódigo o la actualización. Siga las instrucciones del mensaje.

• También es posible configurar manualmente desde el Menú Configuración
➔ [Actualizar] / [Código postal] en [Ajustes de GUIDE Plus+] (pág. 49)

• Introduzca su código postal cuando utilice esta función. Si introduce un código postal incorrecto para su área o si no introduce el código postal, puede que los anuncios no se visualicen correctamente.

Visualiza información de anuncios

OPTION • Para visualizar la publicidad más reciente

 ➔ [Actualizar] en [Ajustes de GUIDE Plus+] (pág. 49)

■ Para cambiar anuncios



■ Para volver a la Guía de TV

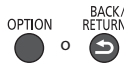

Nota

• Para actualizar la información continuamente, el TV deberá dejarse en el modo de espera.

Programación con temporizador (Modo DVB)

Programar temporizador es un temporizador para recordar que se desea mirar o grabar el programa en la grabadora externa, en el USB HDD o en la tarjeta SD.

1 Seleccione el próximo programa



El LED cambiará a color naranja si se ha establecido Programa temporizador. (El LED naranja parpadeará si se encuentra en progreso la programación con temporizador).

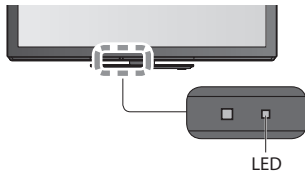

2 Seleccione la función ([Grab. Ext.], [USB HDD Grab], [Grab tarj SD] o [Recordatorio])

(Pantalla de Programar temporizador)

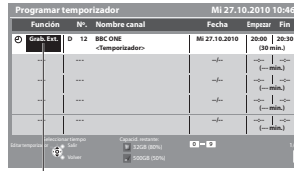

[Grab. Ext.] / [USB HDD Grab] / [Grab tarj SD] :

para grabar el programa en la grabadora externa, en el USB HDD o en la tarjeta SD

Cuando llegue la hora de inicio, el canal cambiará automáticamente y se emitirán las señales de vídeo y de audio. 2 minutos antes de la hora de inicio aparecerá un mensaje de recordatorio si está viendo la televisión.

Para [USB HDD Grab] / [Grab tarj SD], puede seleccionar un modo de grabación:

[DR] : Grabación directa (modo normal)

[LT1] : Grabación de larga duración

[LT2] : Grabación de duración extra larga

➔ **"Tiempo de grabación para la grabación en USB HDD / tarjeta SD"** (pág. 119)

[Recordatorio] :

para recordarle que tiene un programa para ser visualizado

Cuando esté viendo la televisión, aparecerá un mensaje de recordatorio 2 minutos antes de la hora de inicio. Pulse el botón OK para cambiar al canal programado.

■ Para comprobar / cambiar / cancelar un evento de programación con temporizador

➔ "Programar temporizador" (pág. 60 - 62)

■ Para volver a la Guía de TV



■ Si selecciona el programa actual

Aparecerá una pantalla de confirmación preguntándole si desea visualizar o grabar el programa.

Seleccione [Programar temporizador] y ajuste [Grab. Ext.], [USB HDD Grab] o [Grab tarj SD] para grabar a partir del momento en el que finalice la configuración del evento de programación con temporizador.



Nota

• Esta función no está disponible en el modo Analógico.

• Programar temporizador sólo funcionará adecuadamente si se recibe la información de la hora correcta a través de la emisora de difusión o del proveedor de servicios.

• No podrá seleccionarse ningún otro canal mientras Programar temporizador esté grabando.

• Cuando grabe programas en la grabadora externa, deberá realizar sin falta los ajustes adecuados en la grabadora conectada al TV.

Si se ha conectado al TV una grabadora compatible con Q-Link, VIERA Link o tecnologías similares (pág. 105, 106) y se han completado los [Ajustes Link] (pág. 45), no será necesario ningún ajuste de la grabadora. Lea también el manual de la grabadora.

• Cuando grabe programas en el disco duro USB HDD, asegúrese de formatearlo y habilitarlo para la grabación en [Configuración grabación] (pág. 75).

• Cuando grabe programas en la tarjeta SD, prepare una tarjeta SD nueva o una que haya formateado con este TV.(pág. 76)

• Para más información sobre la grabación en USB HDD / tarjeta SD. ➔ (pág. 74, 118)

Visualización de teletexto

Los servicios de teletexto son información de texto provista por las emisoras. Las características pueden cambiar dependiendo de las emisoras.

¿Qué es el modo FLOF (FASTTEXT)?

En el modo FLOF, cuatro motivos coloreados de forma diferente se sitúan en la parte inferior de la pantalla. Para acceder a más información acerca de uno de estos motivos, pulse el botón coloreado apropiadamente. Esta facilita el acceso rápido a la información de los motivos mostrados.

¿Qué es el modo TOP? (En el caso de la emisión de texto TOP)

TOP es una mejora considerable del servicio de teletexto estándar que resulta en una búsqueda más fácil y una guía efectiva.

- Idea general rápida de la información de teletexto disponible
- Selección paso a paso fácil de utilizar del motivo tópico
- Información del estado de la página en la parte inferior de la pantalla

Posibilidad de cambiar de página

(Rojo) (Verde)

Para seleccionar entre los bloques de segmentos

(Azul)

Para seleccionar el motivo siguiente dentro del bloque de motivos

(Después del último motivo, esto se mueve al siguiente bloque de motivos.)

(Amarillo)

¿Qué es el modo Lista?

En el modo Lista, en la parte inferior de la pantalla se encuentran ubicados cuatro números de páginas coloreados de forma diferente. Cada uno de estos números puede alterarse y memorizarse en la memoria del TV.

➔ **“Memorizar páginas visualizadas frecuentemente” (pág. 27)**

■ **Para cambiar el modo ➔ [Teletexto] (pág. 48)**



■ **Para volver al TV**

EXIT



1 Cambie a Teletexto



Número de subpágina

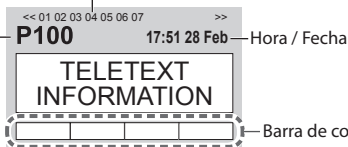

Número de página actual

- Visualice la página índice (el contenido cambia dependiendo de las emisoras)

2 Seleccione la página



arriba

abajo



Botón de color

(Corresponde a la barra de color)

■ **Para ajustar el contraste**

MENU



(pulse tres veces)



Al visualizarse la barra azul



Revele datos ocultos

Revele palabras ocultas como, por ejemplo respuestas a páginas de preguntas

MENU



(Rojo)

- Pulse de nuevo para volver a ocultar.

HOLD

Pare la actualización automática

(Si quiere mantener la página actual sin actualizarla)



- Pulse de nuevo para reanudar.

INDEX

Vuelva a la página de índice principal



Recuperar una página favorita

Vista de una página favorita memorizada

Solicite la página guardada en el botón azul (Modo de lista)



- El ajuste de fábrica es "P103".

FULL / TOP / BOTTOM

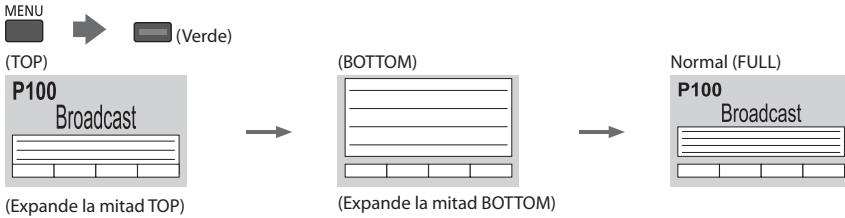

Vista en ventana múltiple

Vea TV y Teletexto en dos ventanas a la vez



- Las operaciones sólo se pueden realizar en la pantalla de Teletexto.

Memorizar páginas visualizadas frecuentemente

Memorice páginas vistas frecuentemente en la barra de color (Modo de Lista solamente)

Como se muestra la página

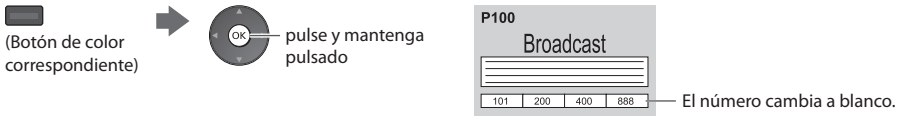

■ Para cambiar páginas memorizadas

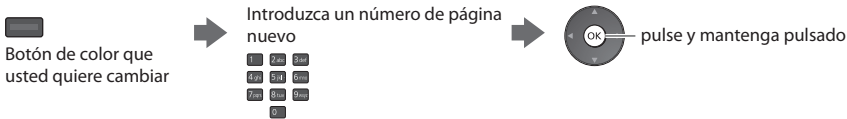

Vista de subpágina

Visualice la subpágina (Sólo cuando el teletexto tiene más de una página)

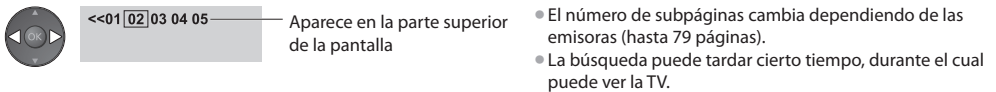

■ Para ver una subpágina específica



Vea la TV mientras espera para actualizar

Vista de la imagen de TV mientras busca una página de teletexto

Teletexto se actualiza a sí mismo automáticamente cuando se encuentra disponible información nueva.

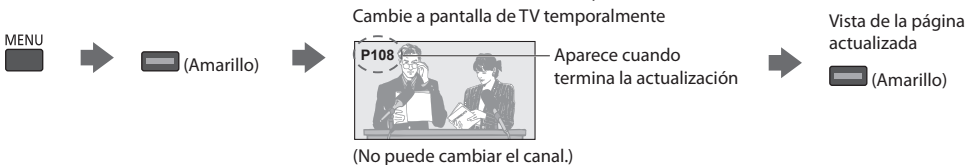

- La página de noticias provee una función que indica la llegada de las noticias más recientes ("Noticias de última hora").

Visualización de entradas externas

Conecte el equipo externo (Videograbadoras, equipo de DVD, etc.) y podrá ver a través de la entrada.

- Para conectar el equipo ➔ (pág. 11, 12, 112 - 114)

El mando a distancia es capaz de controlar algunas funciones del equipo externo seleccionado.

- ➔ **“Utilización del equipo con el mando a distancia del TV” (pág. 29)**



1 Encienda el TV



Cuando conecte con SCART como en el ejemplo 2 ó 3 (pág. 11, 12)

Recibe automáticamente señales de entrada cuando empieza la reproducción

- Las señales de entrada se identifican automáticamente mediante el terminal SCART (contacto 8).
- Esta función también está disponible para las conexiones HDMI (pág. 112).

Si el modo de entrada no cambia automáticamente

Realice **2** y **3**

- Compruebe la configuración del equipo.

2 Visualice el menú de selección de entrada



3 Seleccione el modo de entrada conectado al equipo



- También puede seleccionar la entrada utilizando el botón AV del mando a distancia o el panel lateral del TV (excepto [SD Card/USB]).

Pulse varias veces el botón hasta seleccionar la entrada deseada.

- [SD Card/USB] : Cambia a Media Player ➔ **“Utilización de Media Player” (pág. 79)**

- Puede etiquetar u omitir cada modo de entrada (excepto [SD Card/USB]).

➔ **“Introducir etiquetas” (pág. 64)**

Las entradas omitidas no se visualizarán en el momento que pulse el botón AV.

- Para volver al TV



4 Ver

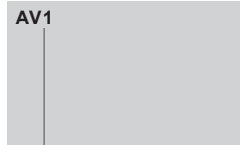









Visualiza el modo seleccionado

Nota

- Si el equipo externo tiene una función de ajuste de aspecto, establézcalo en “16:9”.
- Para conocer detalles, consulte el manual del equipo o pregunte a su concesionario local.

Utilización del equipo con el mando a distancia del TV

El equipo conectado al TV se puede utilizar directamente con los botones de abajo del mando a distancia de este TV.

	<p>Conmutador de selección para utilizar el equipo conectado Seleccione "DVD/VCR" para utilizar un grabador DVD, reproductor DVD, Reproductor theatre, Blu-ray Disc theatre o VCR de Panasonic ➔ "Cómo cambiar el código para el tipo de equipo" (consulte más abajo)</p> <p>Seleccione "TV" para usar la grabación en el USB HDD / tarjeta SD, Media Player, operaciones DLNA o VIERA Link ➔ "Grabación en USB HDD / tarjeta SD" (pág. 77) ➔ "Media Player" (pág. 80) ➔ "Uso de las funciones de DLNA" (pág. 99) ➔ "Control de VIERA Link" (pág. 110)</p>
	<p>Espera Ponga el modo de espera / encienda</p>
	<p>Reproducción Reproducción de videocasete / DVD / contenido de vídeo</p>
	<p>Parada Pare las operaciones</p>
	<p>Retroceso / Salto / Búsqueda Videograbadora: Retroceso, vista de la imagen retrocediendo rápidamente DVD / contenido de vídeo: Salte a la pista, título o capítulo anterior Mantenga pulsado para buscar retrocediendo</p>
	<p>Avance rápido / Salto / Búsqueda Videograbadora: Avance rápido, vista de la imagen avanzando rápidamente DVD / contenido de vídeo: Salte a la pista, título o capítulo siguiente Mantenga pulsado para buscar avanzando</p>
	<p>Pausar Pausar / Reanudación DVD: Pulse y mantenga pulsado para reproducir a velocidad lenta</p>
	<p>Canal Anterior / Posterior Seleccionar canal</p>
	<p>Grabar Inicio de grabación</p>

Cómo cambiar el código para el tipo de equipo

Cada tipo de equipo Panasonic tiene su propio código de mando a distancia. Cambie el código según el equipo que quiera utilizar.

1 Ajuste la posición en "DVD/VCR"



2 Mantenga presionado durante las siguientes operaciones

Introduzca el código apropiado, consulte la tabla de abajo



Tipo de equipo	Código
Grabador DVD, reproductor DVD, reproductor de discos Blu-ray	70 (predeterminado)
Reproductor theatre, Disco Blu-ray theatre	71
Videograbadora	72

Nota

- Confirme si el mando a distancia funciona correctamente después de cambiar el código.
- Los códigos se pueden volver a poner en los valores predeterminados si se sustituyen las pilas.
- Algunas operaciones pueden no ser posibles en algunos modelos de equipos.

Visualización de imágenes en 3D

Puede disfrutar de la visualización de imágenes en 3D con contenidos o programas que ofrezcan el efecto 3D poniéndose las gafas 3D (suministrado). ➔ **“Accesorios estándar” (pág. 6)**

Este TV es compatible con los formatos 3D [Marco secuencial]*1, [Lado a lado]*2 y [Arriba y Abajo]*3.

*1 : formato 3D en el cual las imágenes para los ojos derecho e izquierdo se graban en calidad de alta definición y se reproducen de forma alterna

*2, *3 : otros formatos 3D disponibles

- Cómo utilizar las gafas 3D ➔ **(pág. 32)**
- Cómo visualizar imágenes en 3D ➔ **(pág. 35)**

Peligro

Prohibido exponer al calor

- No exponga las gafas 3D al fuego ni al calor, ni las deje en lugares donde puedan calentarse.
- Las gafas 3D contienen una batería recargable de polímeros de iones de litio, por lo que el calor podría provocar su combustión o ruptura, lo que podría ocasionar quemaduras o un incendio.

Advertencia

Piezas pequeñas

- Las gafas 3D contienen piezas pequeñas (núcleo de ferrita, etc.) y se deben mantener fuera del alcance de los niños pequeños para evitar una ingestión accidental.

Desmontaje

- No desmonte o modifique las gafas 3D.
- Cuando vaya a desechar estas gafas 3D, consulte “Eliminación” (pág. 34) y desmóntelas correctamente para retirar la batería recargable.

Carga

- Realice la carga conectando el cable de carga incluido al puerto USB de este TV. La carga con otros dispositivos puede ocasionar fugas, calentamiento o rotura de la batería.
- No utilice el cable de carga incluido con otros fines distintos de la carga

Precaución

Para disfrutar de las imágenes en 3D de una forma segura y cómoda, le rogamos lea completamente estas instrucciones.

Gafas 3D

- No deje caer, ejerza presión o pise las gafas 3D.
- Tenga cuidado con las puntas de la montura al ponerse las gafas 3D.
- Mantenga siempre las gafas 3D en un lugar fresco y seco.
- Tenga cuidado de no atrapar un dedo en la sección de la bisagra de las gafas 3D.

Visualización del contenido 3D

- No utilice las gafas 3D si tiene antecedentes de hipersensibilidad a la luz, problemas de corazón o ha sido diagnosticado con cualquier otra enfermedad.
- Deje de utilizar de las gafas 3D inmediatamente, si se siente cansado, no se encuentra bien, o experimenta cualquier otra sensación incómoda.
- Cuando ajuste el efecto usando [Ajuste de 3D], tenga en cuenta que la visión de imágenes en 3D puede variar de una persona a otra.
- Tómese un período de descanso adecuado después de ver una película en 3D.
- Tómese un descanso de entre 30 - 60 minutos después de ver contenido en 3D en dispositivos interactivos, como juegos en 3D, o en ordenadores.
- Tenga cuidado de no golpear la pantalla del televisor u otras personas de forma involuntaria. Cuando se utilizan las gafas 3D, la distancia entre el usuario y la pantalla puede que se calcule incorrectamente.
- Las gafas 3D sólo se deben utilizar para visualizar contenido en 3D.
- Si no mira hacia la pantalla del televisor durante un periodo de tiempo durante la visualización de las imágenes en 3D, puede que las gafas 3D se apaguen de forma automática.
- Si tiene problemas con la vista (miopía, hipermetropía, astigmatismo, diferencias de visión entre el ojo izquierdo y derecho) asegúrese de corregir su vista antes de utilizar las gafas 3D.
- Deje de utilizar las gafas 3D si puede ver claramente imágenes dobles al visualizar contenido en 3D.
- No utilice las gafas 3D a una distancia menor a la recomendada.
La distancia de visualización recomendada es, por lo menos, 3 veces la altura de la imagen.
TX-P42VT30E: 1,6 m o superior
TX-P50VT30E: 1,9 m o superior
- Cuando la parte superior e inferior de la pantalla se ha oscurecido, como en las películas, sitúese a una distancia de la pantalla por lo menos 3 veces mayor a la altura de la imagen real. (Siendo la distancia menor al valor recomendado anteriormente.)

Uso de las gafas 3D

- Tenga especial cuidado cuando sean niños los que utilicen las gafas 3D.
Como norma, las gafas 3D no deben ser utilizadas por niños menores de 5 - 6 años de edad aproximadamente. Todos los niños deber ser supervisados en todo momento por los padres o guardianes, quienes deben asegurarse de su seguridad y salud durante el uso de las gafas 3D.
- Antes de utilizar las gafas 3D, asegúrese de que no haya objetos que se puedan romper rodeando al usuario para evitar cualquier daño o lesión accidental.
- Quítese las gafas 3D antes de ponerse en movimiento para evitar caerse o cualquier lesión accidental.
- Guarde siempre las gafas 3D en la funda suministrada con las gafas 3D cuando no las vaya a utilizar.
- Utilice las gafas 3D únicamente para el propósito que se han destinado y no para otra cosa.
- No utilice las gafas 3D si la temperatura es alta.
- No utilice las gafas 3D si presentan daños físicos.
- No utilice otro dispositivo que emita señales de rayos infrarrojos cerca de las gafas 3D, ya que podría provocar un falso funcionamiento en las gafas 3D.
- No utilice dispositivos (como teléfonos móviles o transeptores personales) que emiten fuertes ondas electromagnéticas cerca de las gafas 3D, ya que podrían provocar problemas de funcionamiento en las gafas 3D.
- No exponga la zona del receptor de infrarrojos a la luz intensa, como la luz directa del sol o la luz fluorescente. La imagen en 3D podría no visualizarse correctamente.
- Deje de utilizar las gafas 3D inmediatamente si se produjera un problema de funcionamiento o una avería.
- Deje de utilizar las gafas 3D inmediatamente, si experimenta enrojecimiento, dolor o irritación en la piel alrededor de la nariz o las sienes.
- En casos aislados, los materiales utilizados en las gafas 3D pueden causar una reacción alérgica.

Gafas 3D

Juego de gafas 3D (2)

- TY-EW3D2MA

Gafas 3D

- N5ZZ0000223



Funda para las gafas 3D

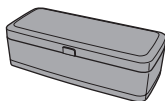

Cable de carga



Núcleo de ferrita



- Las gafas 3D se pueden llevar encima de las gafas de corrección para la vista.

Nombre de las piezas y funciones

Receptor de infrarrojos

Recibe las señales de infrarrojos provenientes del televisor.

- Las gafas 3D se controlan al recibir las señales de infrarrojos provenientes del televisor, lo que le permite visualizar las imágenes en 3D.
- Si las gafas dejan de recibir la señal de infrarrojos del TV, se apagarán automáticamente al cabo de 5 minutos.

Nota

- No ensucie la sección del receptor de infrarrojos ni le coloque pegatinas, etc.

Lentes - Obturador de cristal líquido

Controla las imágenes para la visualización en 3D.

- Los obturadores de cristal líquido de la izquierda y la derecha se abren y cierran en sincronización con las imágenes en la pantalla del televisor para conseguir el efecto de 3D.

Nota

- No ejerza presión o raye la superficie del obturador de cristal líquido.

Indicador

Se ilumina o parpadea durante el uso o la carga para mostrar el estado de la batería recargable.

Interruptor de encendido/apagado

Enciende las gafas 3D.

Para encender las gafas 3D, sitúe el interruptor en la posición "ON". Para apagar las gafas 3D, sitúe el interruptor en la posición "OFF".

Puerto de carga

Conecte el cable de carga.

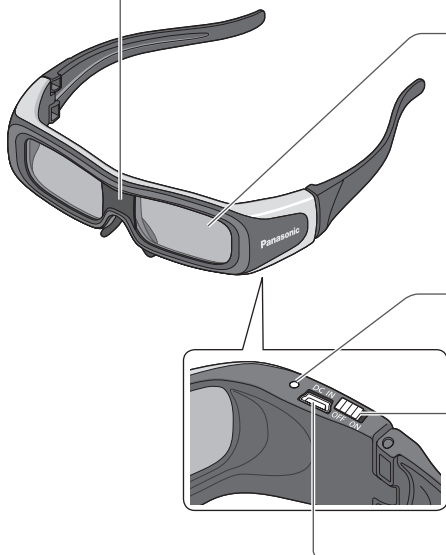

■ Estados de la batería mostrados por el indicador luminoso

Estado apagado / encendido y del indicador luminoso	Estado de la batería
Se ilumina durante 2 segundos al encender	Nivel de batería suficiente
Parpadea 5 veces al encender	Nivel de batería bajo
Parpadea una vez cada 2 segundos durante el uso	Funcionamiento normal
Se ilumina de forma permanente al apagar	Cargando
Indicador apagado	Apagadas

Colocación del núcleo de ferrita

Asegúrese de colocar en el cable de carga el núcleo de ferrita que se incluye, a fin de reducir las interferencias o el ruido eléctrico.

1 Coloque el núcleo de ferrita cerca del conector USB del cable de carga, tal como se muestra.

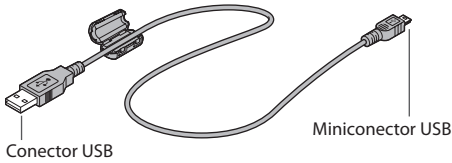

2 Cierre el núcleo de ferrita haga que haga clic.

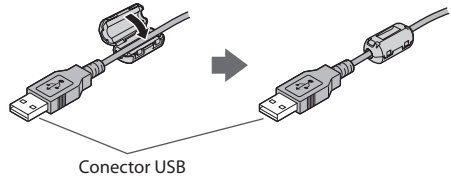

Carga de las gafas 3D

Preparativos

- Ajuste [Carga USB en espera] en el Menú de configuración seleccionando [On].
- Apague las gafas 3D.

1 Ponga el TV en modo de espera con el mando a distancia.

2 Conecte las gafas tal como se muestra en el diagrama.

- El indicador se iluminará en rojo y comenzará la carga.
- Cuando el indicador luminoso se apague, la carga habrá finalizado. (Tardará 2 horas, aproximadamente)

3 Una vez finalizada la carga, retire el cable de carga.

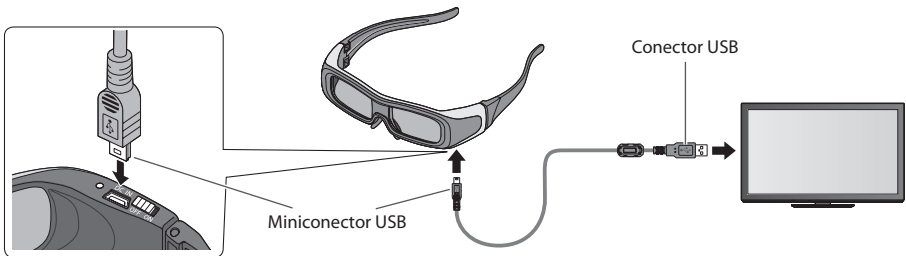

Nota

- Durante la carga, no apague el TV con el interruptor On / Off de la alimentación.
- Para obtener información sobre las especificaciones de la batería recargable de las gafas 3D ➔ (pág. 127)

Almacenamiento y limpieza de las gafas 3D

- Utilice la funda para las gafas 3D suministrada para guardar las gafas 3D.
- Evite guardar las gafas 3D en lugares cálidos o muy húmedos.
- Utilice un trapo suave y seco para limpiar las gafas 3D. De lo contrario, la suciedad o el polvo pueden rayar las gafas.
- No utilice benceno, diluyente o cera en las gafas 3D, ya que si así fuera se podría quitar la pintura.
- No sumerja las gafas 3D en líquido, como, por ejemplo, agua, al limpiarlas.
- Si no utiliza las gafas 3D durante un periodo de tiempo largo, cárguelas por completo una vez cada 6 meses para mantener el rendimiento de la batería.
- Los obturadores de cristal líquido (lente) son frágiles y se pueden romper con facilidad, por lo que debe tener mucho cuidado al limpiarlos.

Eliminación

Las gafas 3D llevan incorporada una batería recargable de polímeros de iones de litio. Deséchela respetando las normas locales.

Cuando vaya a desechar estas gafas 3D, desmóntelas correctamente siguiendo el procedimiento indicado más abajo y retire la batería recargable interna.

No desmonte estas gafas 3D a menos que vaya a desecharlas.

Peligro

La batería recargable es específica para estas gafas 3D, por lo que no debe usarla en ningún otro dispositivo.

- No cargue la batería una vez retirada.
- No tire la batería al fuego ni la exponga al calor.
- No perforo la batería, ni la someta a golpes, ni la desmonte o modifique.
- Evite que los cables toquen cualquier otro elemento metálico ni entren en contacto entre sí.
- No transporte ni almacene la batería junto a collares, pasadores para el pelo u objetos similares.
- No cargue, utilice ni deje la batería en lugares cálidos, como cerca del fuego o bajo la luz directa del sol. Si lo hace, podría provocar el calentamiento, inflamación o rotura de la batería.

Advertencia

Mantenga la batería, tornillos u otros elementos que haya retirado, fuera del alcance de los niños.

La ingestión accidental de dichos elementos podría ocasionar efectos físicos adversos.

- En caso de que sospeche que ha ingerido algunos de estos elementos, consulte a un médico de inmediato.

En caso de producirse fugas en la batería, adopte las siguientes medidas y no toque el líquido con las manos descubiertas.

Si el líquido entra en contacto con el ojo, puede provocar una pérdida de visión.

- Lave de inmediato el ojo afectado con agua y sin frotarlo, y consulte a un médico.

Si el líquido entra en contacto con el cuerpo o la ropa, puede provocar dermatitis o lesiones.

- Lave la piel con agua limpia abundante y consulte a un médico.

■ Cómo retirar la batería

Cuando la batería se haya agotado, desmonte estas gafas 3D.

En las ilustraciones siguientes se explica cómo desechar las gafas 3D; no describen cómo repararlas. Una vez desmontadas, las gafas 3D no pueden repararse.

- 1 Pliegue la patilla que no tiene el interruptor de encendido/apagado y retire los dos tornillos del interior de la bisagra con un destornillador de precisión Phillips (punta de estrella: +).

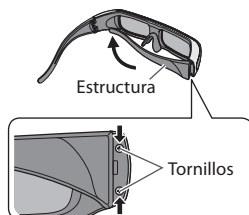

- 2 Doble la patilla hacia el interior y tire de ella para sacarla de la cubierta lateral.

- Si tiene dificultades para retirarla, introduzca un destornillador plano (punta recta: -) y fuércela para que salga.

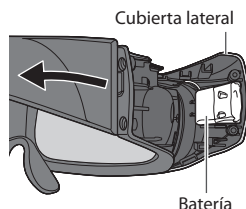

- 3 Retire la batería del interior de la cubierta lateral y corte los dos cables, uno a uno, con unas tijeras.

- Aísle los cables de la batería retirada con cinta adhesiva.

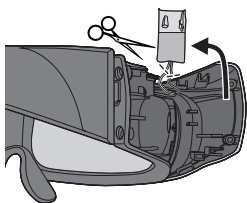

Nota

- Tenga cuidado al realizar estas operaciones para no lesionarse.
- No dañe la batería ni la desmonte.

Para visualizar las imágenes en 3D

Puede disfrutar de las imágenes en 3D de varias maneras.

(Marco secuencial, Lado a lado y Arriba y Abajo son los formatos 3D compatibles).

■ Reproducción de discos Blu-ray compatibles con 3D (formato Marco secuencial)

- Conecte el reproductor compatible con 3D mediante un cable HDMI completamente cableado.
- Si el modo de entrada no se cambia automáticamente, seleccione el modo de entrada del dispositivo que se haya conectado al reproductor. (pág. 28)
- Si utiliza un reproductor no compatible con 3D, las imágenes se mostrarán en modo 2D.

■ Emisiones compatibles con 3D

- Por favor, consulte a los emisores de contenidos o programas para conocer la disponibilidad de este servicio.

■ Fotos en 3D y vídeos en 3D tomados con los productos compatibles con 3D de Panasonic

- Disponible en Media Player (pág. 81 - 83, 86) y servicios de red (pág. 100)

■ Imágenes en 2D convertidas a 3D

Seleccione el modo [2D→3D] en [Selección del modo 3D] (pág. 36)

1 Encienda las gafas 3D

2 Póngase las gafas 3D

3 Mire las imágenes en 3D

- La primera vez que se vean imágenes 3D se mostrarán las precauciones de seguridad. Seleccione [Sí] o [No] para continuar viendo las imágenes en 3D. Si selecciona [Sí], este mensaje se mostrará de nuevo de la misma forma la próxima vez que el interruptor de encendido/apagado se ponga en encendido. Seleccione [No] si no desea que se muestre este mensaje de nuevo.

Ejemplo:

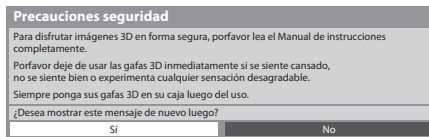

4 Apague las gafas 3D después de utilizarlas

Nota

- La imagen en 3D o el efecto 3D pueden no estar disponibles en las condiciones siguientes:
 - La multi ventana (pág. 70) está activa.
 - Se muestra la pantalla inicial de VIERA Connect (pág. 18).
 - [Grab. Ext.] o [LT1] / [LT2] de la programación del temporizador (pág. 60) está en progreso.
 - [LT1] / [LT2] de la grabación de un toque (pág. 77) está en progreso.
 - La grabación directa del TV (pág. 105, 107) está en progreso.
- Por lo que respecta a los contenidos del formato Marco secuencial y Lado a lado (completo), no se mostrarán imágenes en estas condiciones.
- Si la sala está iluminada con luces fluorescentes / interruptores atenuadores (50 Hz) y la luz parece parpadear cuando se utilizan las gafas 3D, apague la luz fluorescente o establezca [Frecuencia actualiz. 3D] como [100Hz] (pág. 42).
- El contenido 3D no se verá correctamente si las gafas 3D se colocan boca abajo o al revés.
- No se ponga las gafas 3D para visualizar otra cosa que no sean imágenes en 3D. Puede tener dificultades al mirar pantallas de cristal líquido (como las pantallas de ordenador, relojes digitales o calculadoras, etc.) mientras que lleva puestas las gafas 3D.
- No utilice las gafas 3D como gafas de sol.
- Los efectos 3D se pueden percibir de diferentes formas dependiendo de la persona.

Cambio entre los modos 2D y 3D

Puede cambiar fácilmente el modo de visualización entre 2D y 3D mediante el botón 3D.



Seleccione el modo

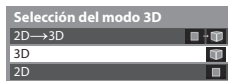

① seleccionar

② establecer

• Los elementos de [Selección del modo 3D] varían dependiendo del estado.

[3D] / [2D] / [2D→3D]:

Se visualiza la imagen adecuada que desee sin seleccionar el formato 3D

- Es posible que este modo no funcione correctamente según el formato de la imagen de origen. En este caso, seleccione manualmente el formato 3D apropiado.

■ Para cambiar el formato 3D manualmente

Si la imagen no cambia correctamente mediante el modo [3D], [2D] o el modo [2D→3D], emplee este ajuste manual.

Durante la operación anterior



(Rojo)



Seleccione el modo

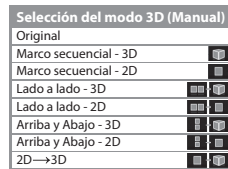

① seleccionar

② establecer

[Original]:

Visualiza la imagen de origen tal cual

- Utilícelo para identificar el tipo de formato de la imagen de origen.

➔ **“Tabla de imágenes que se pueden ver para cada formato [Selección del modo 3D (Manual)] y el formato de la imagen de origen” (pág. 37)**

[Marco secuencial - 3D] / [Marco secuencial - 2D] / [Lado a lado - 3D] / [Lado a lado - 2D] / [Arriba y Abajo - 3D] / [Arriba y Abajo - 2D]:

Muestra el modo seleccionado

- No es válido para los modos analógico y AV

[2D→3D]:

Convierte imágenes 2D a 3D

- Para DVB, analógico, AV, componente, HDMI, Media Player y operaciones del servicio de red.
- En este modo, el texto en pantalla también se visualiza en 3D.
- Por favor, tenga presente que las imágenes 3D tienen un aspecto ligeramente diferente del original.
- El uso de esta función con fines lucrativos, la visualización pública de imágenes convertidas de 2D a 3D en lugares como tiendas u hoteles, etc. puede infringir los derechos del propietario de los derechos de autor de acuerdo con la ley de derechos de autor.

Tabla de imágenes que se pueden ver para cada formato [Selección del modo 3D (Manual)] y el formato de la imagen de origen

Si la imagen tiene un aspecto anómalo, consulte el modo 3D correcto en la siguiente tabla.

[Selección del modo 3D] Formato de la imagen de origen	[Original]	[Marco secuencial - 3D]	[Lado a lado - 3D]	[Arriba y Abajo - 3D]	[2D→3D]
Marco secuencial		 3D normal*1			
Lado a lado (Completo)			 3D normal*1		
Lado a lado			 3D normal*1		
Arriba y Abajo				 3D normal*1	
Formato normal (2D)					 3D normal

*1 : Si selecciona [Marco secuencial - 2D], [Lado a lado - 2D] o [Arriba y Abajo - 2D], las imágenes se visualizarán con efecto 3D.

● En función al reproductor o la emisión, puede que la imagen aparezca de forma diferente a las ilustraciones anteriores.

Ajustes 3D

Si las imágenes en 3D no se muestran correctamente o no se perciben de la forma usual, ajuste y configure los ajustes 3D.

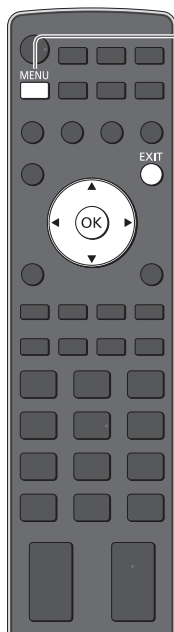

■ Para volver al TV

EXIT



1 Visualice el menú

MENU



2 Seleccione [Imagen]



3 Seleccione [Ajustes 3D]

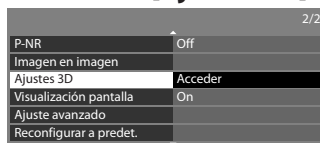

4 Seleccione una de las funciones siguientes y establézcala

Ajustes 3D	
2D→3D Profundidad	Medio
Ajuste de 3D	Acceder
Secuencia de imagen	Normal
Suavizador de contorno	Off
Detección de 3D	On
Mensaje de señal 3D	On
Precauciones seguridad	Acceder

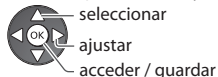

Elemento	Ajustes / Configuraciones (alternativas)
2D→3D Profundidad	Selecciona un nivel de profundidad de imagen 3D para visualizar las imágenes 2D convertidas [Mínimo] / [Medio] / [Máximo]
Ajuste de 3D	Ajuste del efecto 3D (excepto en el modo [2D→3D]) [Off] / [On] <ul style="list-style-type: none"> ● Seleccione [On] para habilitar el ajuste [Efecto]. ● Al seleccionar [On], aparecerá un mensaje de precaución para su seguridad. Léalo atentamente y, a continuación, pulse el botón BACK/RETURN para ir al ajuste [Efecto]. [Efecto] : ajuste la profundidad de 3D en función del contenido o de sus preferencias.
Secuencia de imagen	Seleccione [Reverso] si la profundidad no se percibe de la forma usual (excepto en el modo [2D→3D]) [Normal] / [Reverso]
Suavizador de contorno	Seleccione [On] si aprecia que los contornos de una imagen no muestran la fluidez suficiente (excepto en el modo [2D→3D]) [Off] / [On]
Detección de 3D	Detecta automáticamente las señales en formato 3D [Off] / [On] / [On (Avanzado)] [On (Avanzado)] : detecta todas las señales en formato 3D y muestra la imagen en 3D automáticamente. [On] : detecta las señales concretas en formato 3D (Marco secuencial, etc.) y muestra la imagen en 3D automáticamente. <ul style="list-style-type: none"> ● Para visualizar imágenes en 3D sin mensajes de aviso ni funciones, seleccione [On (Avanzado)].
Mensaje de señal 3D	Selecciona si va a dar un mensaje de aviso cuando se encuentre una señal 3D [Off] / [On] <ul style="list-style-type: none"> ● Para DVB, componente y HDMI ● Esta función no estará disponible cuando [Detección de 3D] esté ajustado a [On (Avanzado)].
Precauciones seguridad	Muestra las precauciones para la visualización en 3D

Nota

- [Ajuste de 3D] y [Secuencia de imagen] no se memorizarán al cambiar el modo de entrada o el canal.

Rango disponible para las gafas 3D

Si las gafas 3D se sitúan fuera de la zona de cobertura durante aproximadamente 5 minutos, las gafas 3D se apagarán automáticamente.

- : zona de cobertura para el uso de las gafas 3D.

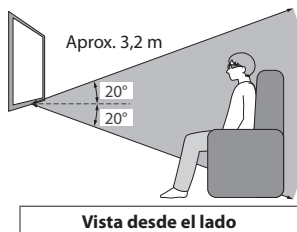
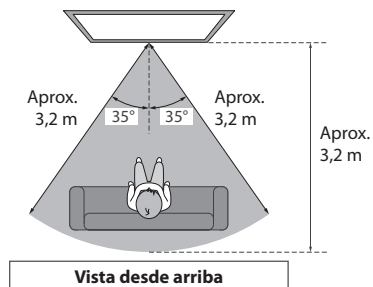
**Nota**

- No podrá visualizar las imágenes en 3D si las gafas 3D están demasiado lejos del TV, ya que existirán dificultades para recibir los rayos infrarrojos del TV.
- Puede que el rango disminuya en función de los obstáculos entre los sensores de infrarrojos del TV y las gafas 3D, la suciedad en los sensores de infrarrojos y el entorno circundante.
- Si no mira hacia la pantalla del TV durante un periodo de tiempo durante la visualización de las imágenes en 3D, puede que las gafas 3D se apaguen de forma automática aunque se encuentren dentro de la zona de cobertura.
- El alcance de visión de las gafas 3D puede variar de una persona a otra.
- Puede que las gafas 3D no funcionen correctamente si se encuentran fuera del alcance de visión.

Cómo utilizar VIERA TOOLS

Puede acceder fácilmente a algunas características especiales utilizando la función VIERA TOOLS.

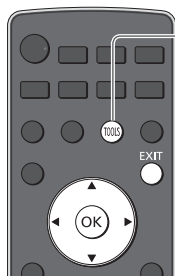

1

Visualice iconos de la característica



2

Seleccione una característica



① seleccionar

② acceder

■ Para volver al TV



■ Siga las operaciones de cada característica

[Control de VIERA Link]

➔ **“Control de VIERA Link” (pág. 109)**



Cuando conecte dos o más equipos compatibles, se mostrará una pantalla de selección.

Seleccione la descripción correcta para acceder a ella.

[Foto]*

➔ **“Modo Foto” (pág. 81)**



[Vídeo]*

➔ **“Modo Vídeo” (pág. 86)**



[TV grabado]*

➔ **“Modo TV grabado” (pág. 88)**



[Música]*

➔ **“Modo Música” (pág. 90)**



[VIERA Connect]

➔ **“VIERA Connect” (pág. 18, 102)**



[Servidor de medios]*

➔ **“Uso de las funciones de DLNA®” (pág. 99)**



* Cuando conecte dos o más dispositivos disponibles, se mostrará una pantalla de selección. Seleccione la descripción correcta para acceder a ella.

Nota

• Si la característica no está disponible, se puede mostrar la demostración que explica como utilizarla. Pulse el botón OK para visualizar la demostración después de seleccionar la característica que no esté disponible.

Cómo utilizar las funciones de los menús

Varios menús le permiten hacer ajustes para la imagen, el sonido y otras funciones.

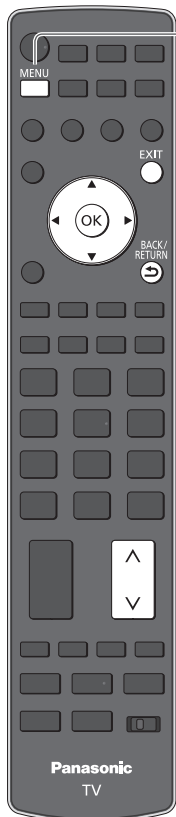

Cómo utilizar las funciones de los menús

1

Visualice el menú



● Muestra las funciones que se pueden establecer (cambia según la señal de entrada)

2

Seleccione el menú

Ejemplo: [Imagen]



3

Seleccionar el elemento

Ejemplo: [Imagen]



■ Elija de entre las alternativas



■ Ajuste utilizando la barra deslizante



■ Vaya a la pantalla siguiente

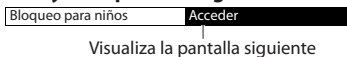

■ Introduzca caracteres mediante el menú de entrada libre

Puede introducir libremente nombres o números para algunos elementos.

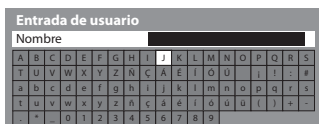

Ingrese los caracteres uno por uno



● Puede introducir los caracteres utilizando los botones numéricos.

➔ **"Tabla de caracteres para botones numéricos"** (pág. 121)

■ Para reponer los ajustes

● Para restaurar los ajustes de imagen únicamente

➔ **[Reconfigurar a predet.] en el Menú de imagen** (pág. 43)

● Para restaurar los ajustes de sonido únicamente

➔ **[Reconfigurar a predet.] en el Menú de sonido** (pág. 45)

● Para inicializar todos los ajustes

➔ **[Condición inicial] en el Menú de Configuración** (pág. 49)

■ Para volver al TV en cualquier momento



■ Para volver a la pantalla anterior



■ Para cambiar páginas de menús

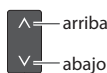

Lista de menú

Menú	Elemento	Ajustes / Configuraciones (alternativas)
Imagen	Modo de imagen	<p>Modo de imagen básico</p> <p>[Dinámico] / [Normal] / [Cine] / [THX (Original cine)] / [Juego] / [Foto] / [Profesional1] / [Profesional2]</p> <p>En cada modo de imagen y entrada, podrá ajustar y almacenar de acuerdo con sus gustos particulares de visión, el [Contraste], [Brillo], [Color], [Nitidez], [Matiz], [Temp. color], [Color vivido], [Modo Eco], [P-NR] y [3D-COMB].</p> <ul style="list-style-type: none"> ● Establezca para cada señal de entrada. <p>[Dinámico] : Provee un contraste y una nitidez de imagen mejorados cuando se ve un programa en una habitación iluminada.</p> <p>[Normal] : Recomendado para ver en una habitación bajo condiciones de iluminación ambiental normales.</p> <p>[Cine] : Para contemplar películas en una sala oscura con el rendimiento mejorado del contraste, del negro, y de la reproducción de colores</p> <p>[THX (Original cine)] : Reproduce con precisión la calidad original de la imagen sin ninguna revisión. Recomendado para la reproducción de discos THX (discos con el logotipo [THX]) El modo THX sirve para reflejar los ajustes de imagen utilizados por cineastas profesionales, reproduciendo fielmente la calidad de la imagen de las películas con certificación THX.</p> <ul style="list-style-type: none"> ● Las películas con certificación THX llevan el logotipo [THX] en el disco. ● [Original cine] se visualiza en lugar de [THX] en el modo Media Player y de operaciones del servicio de red. <p>[Juego] : Señal de respuesta rápida para proveer imágenes adecuadas para videojuegos</p> <ul style="list-style-type: none"> ● No sirve para el modo TV ● En la parte superior derecha de la pantalla se puede visualizar un registro continuo del tiempo pasado en el modo de Juego. <ul style="list-style-type: none"> ➔ [Mostrar tiempo de juego] (pág. 48) <p>[Foto] : Ajuste [Efecto diapositiva] en [On] para proporcionar la calidad de imagen adecuada para las fotos</p> <ul style="list-style-type: none"> ● Para la entrada HDMI, Media Player y las operaciones del servicio de red <p>[Profesional1 / 2] : Permite establecer los ajustes profesionales de imagen en [Ajuste avanzado], [Ajustes de bloqueo] y [Ajuste de copia]</p> <ul style="list-style-type: none"> ➔ (pág. 71) ● Esta solamente estará disponible cuando [Avance(isfccc)] del Menú Configuración esté ajustado a [On]. ● No es válido en VIERA Connect ● Si un proveedor profesional certificado se encarga del ajuste de estos modos, es posible que [Profesional1] y [Profesional2] se visualicen como [Día isf] y [Noche isf].
	Contraste, Brillo, Color, Nitidez	Aumenta o disminuye los niveles de estas opciones según sus preferencias personales
	Matiz	<p>Con una fuente de señales NTSC conectada al TV, el matiz de la imagen se puede ajustar según sus gustos.</p> <ul style="list-style-type: none"> ● Para la recepción de señales NTSC solamente
	Temp. color	<p>Le permite establecer el tono de color general de la imagen [Frío] / [Normal] / [Caliente]</p> <ul style="list-style-type: none"> ● No es válido cuando [Modo de imagen] está ajustado a [THX (Original cine)], [Profesional1] o [Profesional2].
	Color vivido	<p>Ajusta automáticamente los colores para hacerlos intensos [Off] / [On]</p> <ul style="list-style-type: none"> ● No es válido cuando [Modo de imagen] está ajustado a [Profesional1] o [Profesional2].
	Remasterización de color	<p>Muestra las imágenes intensas con la gama de colores ampliada [Off] / [On] / [Automático]</p> <ul style="list-style-type: none"> ● Para el modo de entrada HDMI o contenidos de vídeo de Media Player (pág. 86) ● No es válido cuando [Modo de imagen] está ajustado a [THX (Original cine)] o [Foto]. ● Selección [Automático] para utilizar esta función con efectividad.

Menú	Elemento	Ajustes / Configuraciones (alternativas)	
Imagen	Efecto diapositiva	Proporciona a las imágenes el efecto de diapositivas [Off] / [On] ● Esta función solamente estará disponible cuando [Modo de imagen] esté ajustado a [Foto].	
	Modo Eco	Función de control automático de brillo Ajusta automáticamente la imagen dependiendo de las condiciones de iluminación ambientales [Off] / [On]	
	P-NR	Reducción de ruido de la imagen Reduce automáticamente el ruido de imagen no deseado y el ruido de parpadeo de los contornos de una imagen [Off] / [Mínimo] / [Medio] / [Máximo]	
	3D-COMB	Hace que las imágenes fijas o en movimiento sean más vividas [Off] / [On] ● De vez en cuando, mientras se ve una imagen fija o una imagen en movimiento, puede que se vean patrones de colores. Establezca [On] para visualizar colores más nítidos y precisos. ● Para la recepción de PAL o NTSC solamente ● No es válido en 3D, RGB, Componente, HDMI y Media Player	
	Imagen en imagen	Muestra dos ventanas a la vez (pág. 70)	
	Ajustes 3D	Realiza el ajuste y la configuración para visualizar las imágenes en 3D (pág. 37)	
	Visualización pantalla	Apaga la pantalla cuando seleccione [Off] [Off] / [On] ● El sonido estará activo incluso aunque se apague la pantalla. ● Para hacer que se encienda la pantalla, pulse cualquiera de los botones (excepto el de Espera). ● Esta función solamente será efectiva al reducir el consumo de energía cuando escuche el sonido sin contemplar la pantalla del televisor.	
	Ajuste avanzado	Intelligent Frame Creation	Compensa automáticamente la velocidad de fotograma de la imagen y elimina movimientos temblorosos para dar claridad y suavidad a las imágenes [Off] / [Medio] / [Máximo] ● Según el contenido, las imágenes pueden tener ruido. Para evitar el ruido, cambie el ajuste. ● Esta función no se puede seleccionar (ajuste predeterminado [Off]) cuando [Modo de imagen] está establecido como [Juego] o en el modo de la multi ventana u operaciones del servicio de red.
		24p Smooth Film	Compensa automáticamente la velocidad de fotograma de la imagen para dar mayor suavidad a las imágenes de video de fuentes de 24p [Off] / [Medio] / [Máximo] ● Esto está disponible sólo para la entrada de señal de 24p y se muestra en lugar de [Intelligent Frame Creation]. ● Esta función no se puede seleccionar (ajuste predeterminado [Off]) cuando [Modo de imagen] está establecido como [Juego] o en el modo de la multi ventana u operaciones del servicio de red.
		Detec. cadencia película	Automáticamente hace que las imágenes de video de fuentes de películas sean más claras [Off] / [On] ● Esta función estará disponible para la señal entrelazada (excepto cuando [Modo de imagen] esté establecido como [Juego]).
Frecuencia actualiz. 3D		Reduce los ruidos de vibración y parpadeo de las imágenes en 3D [Automático] / [100Hz] ● Si la sala está iluminada con luces fluorescentes / interruptores atenuadores (50 Hz) y la luz parece parpadear cuando se utilizan las gafas 3D, seleccione [100Hz] .	
Mejorador de resolución		Mejora la resolución de la imagen para darle un aspecto más nítido [Off] / [Medio] / [Máximo] ● Esta función solamente estará disponible para señales SD (definición estándar). ● Para las señales HD (alta definición), esta función estará disponible cuando la relación de aspecto esté ajustada a [16:9] ([16:9 Overscan] está ajustado a [On]), [4:3 completo] o [Zoom] . ● No es válido en Media Player y en operaciones del servicio de red	
Panel lateral		Aumenta el brillo del panel lateral [Off] / [Bajo] / [Medio] / [Alto] ● Para prevenir la "retención de imagen", recomendamos poner el ajuste en [Alto] .	

Menú	Elemento	Ajustes / Configuraciones (alternativas)
Imagen	Ajuste avanzado 16:9 Overscan	Selecciona el área de la pantalla que visualiza la imagen [Off] / [On] [On] : Imagen ampliada para ocultar el borde de la imagen. [Off] : La imagen se visualiza en el tamaño original. <ul style="list-style-type: none"> ● Póngalo en [On] si el ruido se genera en el borde de la pantalla. ● Esta función está disponible cuando el aspecto está ajustado en [Automático] (solo para la señal 16:9) o [16:9]. ● Esta función se puede memorizar por separado para las señales SD (definición estándar) y HD (alta definición). ● No es válido en VIERA Connect
	Sistema de color AV	Selecciona el sistema de color opcional basado en las señales de vídeo del modo [Automático] / [PAL] / [SECAM] / [M. NTSC] / [NTSC]
	Entrada de ajustes DVI	Cambia el nivel de negro en la imagen para el modo de entrada HDMI con la entrada manual de señal DVI [Normal] / [Completo] <ul style="list-style-type: none"> ● Cuando la señal de entrada de DVI del equipo externo, especialmente desde el PC, el nivel de negro puede no ser adecuado. En este caso, seleccione [Completo]. ● El nivel de negro para la señal de entrada HDMI se ajustará automáticamente. ● Sólo para el modo de entrada HDMI con señal de entrada DVI
	Orbitador de Pixel	Selecciona el modo de oscilación de la imagen para evitar la "retención de imagen" del panel [Automático] / [On] [Automático] : Funciona de forma automática únicamente para las imágenes apropiadas y raras veces se percibe la oscilación.
	Barra de desplazamiento	Desplaza la barra vertical para evitar la "retención de imagen" <ul style="list-style-type: none"> ● Pulse el botón OK para iniciar el desplazamiento y pulse cualquier botón (excepto el de Espera) para salir de este modo.
	Reconfigurar a predet.	Pulse el botón OK para restablecer el modo de imagen actual de la entrada seleccionada a los ajustes predeterminados
Sonido	Modo de sonido	Selecciona el modo de sonido básico [Música] / [Narración] / [Usuario] <ul style="list-style-type: none"> ● El modo seleccionado afectará a todas las señales de entrada. [Música] : Mejora la calidad del sonido para contemplar vídeos musicales, etc. [Narración] : Mejora la calidad del sonido para contemplar noticias, dramas, etc. <ul style="list-style-type: none"> ● Los modos de Música y Narración utilizan la tecnología de ecualización CONEQ™ para mejorar la calidad del sonido. CONEQ ecualiza la respuesta de la frecuencia acústica y corrige los errores de tiempo y de alineación de fases del sistema de altavoces. Los altavoces con CONEQ suenan como transductores electroacústicos al límite de la perfección y proporcionan un sonido fiel al original y una melodía e inteligibilidad máximas. ● En el modo de Música y Narración, podrá ajustar los [Graves] y [Agudos], y tales ajustes se almacenarán para cada modo. [Usuario] : Ajusta manualmente los sonidos utilizando el ecualizador para adecuarlos a su calidad de sonido favorita. <ul style="list-style-type: none"> ● Para el modo Usuario, en el Menú Sonido aparecerá [Ecualizador] en vez de [Graves] y [Agudos]. Seleccione [Ecualizador] y ajuste la frecuencia. ➡ [Ecualizador] (pág. 44)
	Graves	Aumenta o disminuye el nivel para mejorar o minimizar la salida de sonido más bajo o más profundo
	Agudos	Aumenta o disminuye el nivel para mejorar o minimizar la salida de sonido más nítido o más alto

Menú	Elemento	Ajustes / Configuraciones (alternativas)
Sonido	Ecuadorador	Ajusta el nivel de frecuencia para adecuarlo a su calidad de sonido favorita <ul style="list-style-type: none"> ● Esta función solamente estará disponible cuando [Modo de sonido] esté ajustado a [Usuario]. ● Seleccione la frecuencia y cambie el nivel de frecuencia utilizando el botón del cursor. ● Si desea reforzar el sonido de graves, aumente el nivel de las frecuencias inferiores. Si desea reforzar el sonido de agudos, aumente el nivel de las frecuencias superiores. ● Para restaurar los niveles de cada frecuencia a los ajustes predeterminados, seleccione [Reconfigurar a predet.] utilizando el botón del cursor, y después presione el botón OK.
	Balance	Ajusta el nivel del volumen de los altavoces derecho e izquierdo
	Vol. auriculares	Ajusta el volumen de los auriculares
	Surround	Ajustes del sonido envolvente [Off] / [V-Audio] / [V-Audio Surround] / [V-Audio ProSurround] [V-Audio] : Proporciona un potenciador dinámico de anchura para simular efectos espaciales mejorados [V-Audio Surround] : Provee un realzador dinámico de anchura y profundidad para simular efectos espaciales mejorados [V-Audio ProSurround] : Provee un realzador más progresivo y reverberación para simular efectos espaciales mejorados
	Control auto. ganancia	Ajusta el nivel actual del volumen si hay una gran diferencia con el anterior canal visualizado o con el modo de entrada [Off] / [On]
	Corrección volumen	Ajusta el volumen de los canales individuales o del modo de entrada
	Distancia altavoz a pared	Ajusta el sonido de frecuencia baja [Más de 30cm] / [Hasta 30cm] <ul style="list-style-type: none"> ● Si el espacio posterior entre el TV y la pared es de más de 30 cm, se recomienda [Más de 30cm]. ● Si el espacio posterior entre el TV y la pared no es de más de 30 cm, se recomienda [Hasta 30cm].
	MPX	Selecciona el modo de sonido múltiple (si está disponible) [Estéreo] : Utilice este normalmente [Mono] : Cuando no se pueda recibir la señal estéreo [M1] / [M2] : Disponible mientras se transmite la señal mono <ul style="list-style-type: none"> ● Modo Analógico solamente
	Preferencia audio	Selecciona la configuración inicial para las pistas de audio [Automático] / [Multicanal] / [Estéreo] / [MPEG] <ul style="list-style-type: none"> ● Las opciones seleccionables cambian dependiendo del país que usted seleccione. [Automático] : Selecciona automáticamente las pistas de audio si el programa tiene más de dos pistas. La prioridad se da en el orden siguiente: Dolby Digital Plus, HE-AAC, Dolby Digital y MPEG. [Multicanal] : La prioridad se le da a la pista de audio multicanal. [Estéreo] : La prioridad se le da a la pista de audio estéreo (2 canales). [MPEG] : La prioridad se le da a MPEG. <ul style="list-style-type: none"> ● Dolby Digital Plus y Dolby Digital son los métodos de codificar señales digitales desarrollados por Dolby Laboratories. Exceptuando el audio estéreo (2 canales), estas señales pueden ser de audio multicanal. ● HE-AAC es un método de codificación perceptivo utilizado para comprimir audio digital y guardarlo y transmitirlo de forma eficiente. ● MPEG es un método que sirve para comprimir audio sin que se produzca una pérdida considerable en la calidad del mismo. ● Dolby Digital Plus y HE-AAC son tecnologías para programas de HD (alta definición). ● Modo DVB solamente

Menú	Elemento	Ajustes / Configuraciones (alternativas)	
Sonido	Selección SPDIF	<p>SPDIF : Un formato de archivo de transferencia de audio estándar Selecciona el ajuste inicial para la señal de salida de audio digital de los terminales DIGITAL AUDIO OUT y HDMI2 (Función ARC) [Automático] / [PCM] [Automático] : Dolby Digital Plus, Dolby Digital y HE-AAC (48 kHz) se emiten como secuencia de bits Dolby Digital. MPEG sale como PCM.</p> <p>[PCM] : La señal de salida Digital se fija en PCM.</p> <ul style="list-style-type: none"> ● Para el modo DVB, contenido de vídeo de la red (pág. 100) o modo de Vídeo de Media Player (pág. 86) ● ARC (Canal de retorno de audio) : Una función de salida de audio digital usando el cable HDMI 	
	Entrada HDMI1 / 2 / 3 / 4	<p>Seleccione para ajustar la señal de entrada [Digital] / [Analógico] (pág. 119) [Digital] : Conexión de cable HDMI [Analógico] : Conexión de cable adaptador HDMI-DVI <ul style="list-style-type: none"> ● Modo de entrada HDMI solamente </p>	
	Retraso de SPDIF	<p>Ajusta el tiempo de retraso de la salida de sonido desde los terminales DIGITAL AUDIO OUT y HDMI2 (función ARC) si el sonido no se sincroniza con la imagen</p> <ul style="list-style-type: none"> ● Modo DVB solamente 	
	Reconfigurar a predet.	<p>Pulse el botón OK para reponer el modo de sonido, [Balance], [Vol. auriculares] y [Surround] actuales a los ajustes predeterminados</p>	
Temporizador	Programar temporizador	<p>Ajusta un temporizador para recordar el contemplar o grabar los futuros programas (pág. 60)</p> <ul style="list-style-type: none"> ● Modo DVB solamente 	
	Temporizador de apagado	<p>Establece el tiempo en el cual el TV automáticamente entra en el modo de espera [Off] / [15] / [30] / [45] / [60] / [75] / [90] (minutos) (pág. 21)</p>	
	Suspensión automática	<p>Establece la hora en la que el televisor entra automáticamente en el modo de espera cuando no se realiza ninguna operación durante el tiempo seleccionado [Off] / [2] / [4] (horas)</p> <ul style="list-style-type: none"> ● El inicio automático de la programación del temporizador no afectará esta función. ● La conmutación automática de entrada con el equipo conectado afectará esta función y el cómputo de tiempo se repondrá. ● El mensaje de notificación aparecerá 3 minutos antes de entrar en el modo de espera. 	
Configuración	Navegación Eco	<p>Establece el tiempo en el cual el TV automáticamente entra en el modo de ahorro de energía</p> <ul style="list-style-type: none"> ● Si pulsa el botón OK, los siguientes elementos se establecen del siguiente modo: [Modo Eco], [VIERA Link], [Apagado Link], [Ahorro Energía en espera], [Ahorro de consumo] ➔ [On] [Auto apagado inteligente] ➔ [On (sin recordatorio)] [Suspensión automática] ➔ [2 horas] 	
	Configuración grabación	<p>Ajustes para la función de grabación en USB HDD / tarjeta SD (pág. 75)</p>	
	Ajustes Link	VIERA Link	<p>Se establece para utilizar las funciones VIERA Link [Off] / [On] (pág. 106)</p>
		Tipo de contenido HDMI	<p>Ajusta los ajustes de la imagen de acuerdo con el tipo de contenido del equipo conectado a través de un cable HDMI [Off] / [Automático]</p> <ul style="list-style-type: none"> ● Esta función está disponible si el equipo conectado admite el contenido de tipo HDMI. ● Cuando esta función esté operativa, la información sobre el tipo de contenido se visualizará durante varios segundos.
		Salida AV1	<p>Selecciona la señal que se va a transmitir desde el TV a Q-Link [TV] / [AV2] / [Monitor] [Monitor] : Imagen visualizada en la pantalla</p> <ul style="list-style-type: none"> ● No se pueden emitir las señales de Componente ni HDMI.
		Encendido Link	<p>Ajustes para usar la función de enlace de encendido [Off] / [On] (pág. 105, 106)</p>
Apagado Link		<p>Ajustes para usar la función de enlace de apagado [Off] / [On] (pág. 105, 106)</p>	

Menú	Elemento	Ajustes / Configuraciones (alternativas)	
Configuración	Ajustes Link	Ahorro Energía en espera Controla el consumo de energía en el modo de espera del equipo conectado para reducir el consumo [Off] / [On] (pág. 107) ● Esta función está disponible cuando [VIERA Link] esté establecido en [On] y [Apagado Link] esté establecido en [On].	
		Auto apagado inteligente Hace que el equipo conectado sin visualizar o sin usar entre en el modo de espera para reducir el consumo de energía [Off] / [On (con recordatorio)] / [On (sin recordatorio)] (pág. 107) ● Esta función solamente estará disponible cuando [VIERA Link] esté ajustado a [On].	
		Descargar Descarga ajustes de canal, idioma, país / región a un equipo compatible con Q-Link o VIERA Link conectado al TV ● Los ajustes de canal DVB-S y DVB-C no se pueden descargar.	
	Bloqueo para niños	Bloquea una entrada de canal / AV para impedir tener acceso a ella (pág. 62)	
	Menú sintonizador DVB-S	Editar Favoritos	Crea listas de canales DVB-S favoritos (pág. 54)
		Lista de canales	Omite los canales DVB-S no deseados o edita canales DVB-S (pág. 55)
		Ajuste Automático	Establece automáticamente los canales DVB-S recibidos en el área (pág. 51)
		Sintonía Manual	Establece manualmente los canales DVB-S (pág. 56)
		Actualizar lista canales	Actualiza la lista de canales DVB-S sin modificar sus ajustes (pág. 57)
		Nuevo mensaje de canal	Selecciona si se va a dar un mensaje de notificación cuando se encuentra un canal DVB-S nuevo [Off] / [On] (pág. 57)
Condición de la señal		Comprueba la condición de la señal DVB-S (pág. 57)	
Sistema de antena		Ajusta el sistema de la antena para usar LNBs para recibir varios satélites [Un LNB] / [MiniDiSEqC] / [DiSEqC 1.0] / [Cable único] (pág. 50) ● Este TV es compatible con DiSEqC Version 1.0.	
Configuración LNB	Selecciona el satélite para cada LNB (pág. 51)		
Añadir Señal de TV	Añade el modo de televisor ● Esta función estará disponible si salta cualquier modo para sintonizar [Ajuste Automático] la primera vez que se utilice el televisor. ● Para realizar esto, consulte las operaciones de "Ajuste automático" la primera vez que utilice el TV (pág. 13, 14).		

Menú	Elemento	Ajustes / Configuraciones (alternativas)
Menú sintonizador DVB-C	Editar Favoritos	Crea listas de canales DVB-C favoritos (pág. 54)
	Lista de canales	Omite los canales DVB-C no deseados o edita los analógicos DVB-C (pág. 55)
	Ajuste Automático	Establece automáticamente los canales DVB-C suministrados (pág. 52)
	Sintonía Manual	Establece manualmente los canales DVB-C suministrados (pág. 56)
	Actualizar lista canales	Actualiza la lista de canales DVB-C sin modificar sus ajustes (pág. 57)
	Emisora favorita	Selecciona su red favorita para cada emisora (sólo disponible en algunos países)
	Nuevo mensaje de canal	Selecciona si va a dar mensajes de aviso cuando se encuentra un canal DVB-C nuevo [Off] / [On] (pág. 57)
	Sustitución de canal	Seleccione [On] si desea habilitar un mensaje para cambiar al servicio disponible (solo disponible en algunos países) [Off] / [On]
	Condición de la señal	Comprueba la condición de la señal DVB-C (pág. 57)
	Atenuador	Reduce automáticamente la señal DVB-C para evitar la interferencia [Off] / [On] (pág. 57)
Menú sintonizador DVB-T	Anadir Señal de TV	Añade el modo de televisor <ul style="list-style-type: none"> ● Esta función estará disponible si salta cualquier modo para sintonizar [Ajuste Automático] la primera vez que se utilice el televisor. ● Para realizar esto, consulte las operaciones de "Ajuste automático" la primera vez que utilice el TV (pág. 13, 14).
	Editar Favoritos	Crea listas de canales DVB-T favoritos (pág. 54)
	Lista de canales	Omite los canales DVB-T no deseados o edita los analógicos DVB-T (pág. 55)
	Ajuste Automático	Establece automáticamente los canales DVB-T recibidos en el área (pág. 53)
	Sintonía Manual	Establece manualmente los canales DVB-T suministrados (pág. 56)
	Actualizar lista canales	Actualiza la lista de canales DVB-T sin modificar sus ajustes (pág. 57)
	Emisora favorita	Selecciona su red favorita para cada emisora (sólo disponible en algunos países)
	Nuevo mensaje de canal	Selecciona si va a dar mensajes de aviso cuando se encuentra un canal DVB-T nuevo [Off] / [On] (pág. 57)
	Condición de la señal	Comprueba la condición de la señal DVB-T (pág. 57)
	Anadir Señal de TV	Añade el modo de televisor <ul style="list-style-type: none"> ● Esta función estará disponible si salta cualquier modo para sintonizar [Ajuste Automático] la primera vez que se utilice el televisor. ● Para realizar esto, consulte las operaciones de "Ajuste automático" la primera vez que utilice el TV (pág. 13, 14).

Menú	Elemento	Ajustes / Configuraciones (alternativas)
Menú sintonía analógica	Lista de canales	Omite los canales analógicos no deseados o edita canales analógicos (pág. 58)
	Ajuste Automático	Establece automáticamente los canales analógicos recibidos en el área (pág. 53)
	Sintonía Manual	Establece manualmente los canales analógicos (pág. 59)
	Anadir Señal de TV	<p>Añade el modo de televisor</p> <ul style="list-style-type: none"> Esta función estará disponible si salta cualquier modo para sintonizar [Ajuste Automático] la primera vez que se utilice el televisor. Para realizar esto, consulte las operaciones de "Ajuste automático" la primera vez que utilice el TV (pág. 13, 14).
Idioma	Idioma de OSD	Cambia el idioma de las visualizaciones en pantalla
	Audio 1 / 2 preferido	Selecciona el primer y el segundo idioma preferidos para multiaudio DVB (dependiendo de la emisora)
	Subtítulos 1 / 2 preferido	<p>Selecciona el primer y el segundo idioma preferidos para subtítulos DVB (dependiendo de la emisora)</p> <ul style="list-style-type: none"> Para visualizar subtítulos ➔ (pág. 20)
	Teletexto preferido	Selecciona el idioma preferido para el servicio de teletexto DVB (dependiendo de la emisora)
Configuración	Tipo subtítulo preferido	<p>Selecciona el tipo de subtítulo preferido [Estándar] / [Dificultad auditiva]</p> <ul style="list-style-type: none"> [Dificultad auditiva] proporciona ayuda para entender los subtítulos DVB y disfrutar de ellos (dependiendo de la emisora). [Subtítulos 1 / 2 preferido] en [Idioma] tienen prioridad.
	Teletexto	Modo de visualización de teletexto [TOP (FLOF)] / [Lista] (pág. 26)
	Caracteres teletexto	<p>Selecciona la fuente del idioma de teletexto [Oeste] / [Este1] / [Este2]</p> <p>[Oeste] : Inglés, francés, alemán, griego, italiano, español, sueco, turco, etc. [Este1] : Checo, inglés, estonio, letón, rumano, ruso, ucraniano, etc. [Este2] : Checo, húngaro, letón, polaco, rumano, etc.</p>
	Guía por defecto	<p>Selecciona el tipo de Guía de TV por defecto cuando se presiona el botón GUIDE (sólo está disponible en algunos países) [Lista de canales] / [Guía de TV]</p> <p>[Guía de TV] :</p> <ul style="list-style-type: none"> Está disponible la Guía de programas electrónica (EPG). Para utilizar la EPG ➔ (pág. 23) <p>[Lista de canales] :</p> <p>La EPG no estará disponible y en su lugar aparecerá la lista de canales.</p>
	Introducir etiquetas	Etiqueta o salta cada terminal de entrada (pág. 64)
	Tiempo visual. info	Establece el tiempo que la bandera Información (pág. 20) permanece en la pantalla [Sin indicación] / [1] / [2] / [3] / [4] / [5] / [6] / [7] / [8] / [9] / [10] (segundos)
	Banner VIERA Connect	Establece la visualización de la bandera de instrucciones de VIERA Connect [Off] / [On] (pág. 18, 19)
	Mostrar tiempo de juego	<p>Establezca [On] para visualizar un registro continuo del tiempo pasado utilizando el modo juego cada 30 minutos [Off] / [On]</p> <ul style="list-style-type: none"> Esta función está disponible cuando [Juego] esté establecido en [Modo de imagen] ➔ (pág. 41)
	Inicio automático de MHP	<p>Se ajusta a [On] para iniciar la aplicación MHP automáticamente (dependiendo del país y la emisora seleccionados) [Off] / [On] (pág. 65)</p> <ul style="list-style-type: none"> Modo DVB-T solamente
	Modo Radio	<p>Ajusta el temporizador para apagar automáticamente la pantalla cuando se seleccione un canal de radio [Off] / [5] / [10] / [15] / [20] (segundos)</p> <ul style="list-style-type: none"> El sonido estará activo incluso aunque se apague la pantalla. Pulse cualquier botón excepto el de Espera, subida / bajada del volumen y el silenciador de sonido para encender la pantalla. Esta función solamente será efectiva al reducir el consumo de energía cuando escuche un canal de radio. Modo DVB solamente

Menú	Elemento	Ajustes / Configuraciones (alternativas)		
Configuración	Interfaz común	La utilización incluye ver los canales codificados (pág. 67)		
	Configuración de red	Ajusta el parámetro de red que debe utilizarse en su entorno de red (pág. 94)		
	DivX® VOD	Muestra el código de registro de DivX VOD (pág. 117)		
	Avance(isfccc)	Habilita los ajustes de imagen avanzados [Off] / [On] <ul style="list-style-type: none"> ● Seleccione [On] para habilitar el modo de [Profesional1] y [Profesional2] en [Modo de imagen]. ● Seleccione [On] para visualizar los elementos avanzados del Menú Imagen - [Ajuste avanzado], [Ajustes de bloqueo] y [Ajuste de copia]. [Ajuste de copia] se visualizará cuando [Modo de imagen] esté ajustado a [Profesional1] o [Profesional2]. ● [isfccc] es el ajuste de imagen del proveedor profesional certificado. Para más información, consulte a su proveedor local. 		
	Menú de sistema	Disposición teclado USB	Selecciona el idioma compatible con su teclado USB <ul style="list-style-type: none"> ● Para obtener información sobre el uso de un teclado USB ➔ (pág. 120) 	
		Condición inicial	Repone todos los ajustes cuando, por ejemplo, uno se muda de casa (pág. 68)	
		Actualización del sistema	Descarga software nuevo a este TV (pág. 69)	
		Menú de Licencia	Licencia de software	Visualiza información de licencia de software
			Logo de Java	Muestra el logotipo de Java
	Información del sistema	Visualiza información del sistema en este TV		
Ajustes de GUIDE Plus+	Actualizar	Realiza la actualización de la información de anuncios y de programas GUIDE Plus+ para el sistema GUIDE Plus+ (pág. 24)		
	Código postal	Establece su código postal para visualizar anuncios en el sistema GUIDE Plus+ (pág. 24)		
	Información del sistema	Visualiza la información del sistema GUIDE Plus+		
Otros ajustes	Prefer. de encendido	Selecciona automáticamente la entrada al encender el TV [TV] / [AV] Establézcalo en [TV] para visualizar la imagen del sintonizador de TV. Establézcalo en [AV] para visualizar la entrada de un equipo externo conectado al terminal AV1 o HDMI1, por ejemplo, un sintonizador multimedia. <ul style="list-style-type: none"> ● El equipo externo debe estar encendido y enviando una señal de control para cambiar de forma automática cuando se encienda el aparato. 		
	Carga USB en espera	Habilita la alimentación eléctrica del puerto USB en el modo de espera [Off] / [On] <ul style="list-style-type: none"> ● Disponible para la carga de las gafas 3D (suministradas) ● Esta función está disponible en el modo de espera. 		
	Ahorro de consumo	Reduce el brillo de la imagen para ahorrar en el consumo de energía [Off] / [On]		
	Franja horaria	Ajusta los datos de tiempo <ul style="list-style-type: none"> ● Los datos de tiempo se corregirán según GMT. ● Ponga en [Automático] para poner automáticamente la hora según su área. 		
	Intercambio lista canales	Exporta / Importa los ajustes de la lista de canales DVB-S utilizando la tarjeta SD para compartir los mismos ajustes de un VIERA que tenga las mismas funciones		

- El menú visualizado será diferente si **[Avance(isfccc)]** está establecido como **[On]** en el Menú Configuración o si está seleccionado el modo de Media Player u operaciones del servicio de red. (pág. 71, 80 - 91, 99 - 102)
- Sólo se pueden seleccionar los elementos disponibles.

Resintonización desde el Menú de Configuración

Resintoniza automáticamente los canales recibidos en la zona.

- Esta función está disponible si ya se ha realizado la sintonización de canales.
- Solo se vuelve a sintonizar el modo seleccionado.
- Todos los ajustes de sintonización anteriores se borran.
- Si se ha establecido un número PIN de bloqueo para menores (pág. 63), se requiere este número PIN.
- Si la sintonización no se ha realizado completamente ➔ **[Sintonía Manual] (pág. 56, 59)**

Canales DVB-S



■ Para volver al TV

EXIT



1 Seleccione DVB-S

➔ (pág. 19)



2 Visualice el menú

MENU



3 Seleccione [Configuración]



① seleccionar

② acceder

Para el ajuste automático, utilizando los botones del panel lateral del TV (pág. 10)

1 Pulse repetidamente hasta que aparezca [Ajuste Automático]



2 Acceder [Ajuste Automático]



3 Ajuste el satélite, el modo de búsqueda y el modo de escaneo



(seleccionar el elemento)



TV (establecer)



AV (memorizar)

4 Empezar [Ajuste Automático]

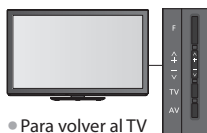

• Para volver al TV



4 Seleccione [Menú sintonizador DVB-S]

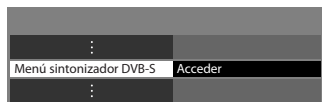

① seleccionar

② acceder

5 Ajuste [Sistema de antena] y [Configuración LNB]

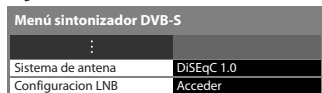

1 Seleccione [Sistema de antena] y establezca

Podrá recibir varios satélites si tiene el sistema de antena de control DiSEqC.

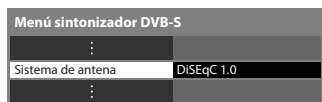

seleccionar

acceder / guardar

- Este TV es compatible con DiSEqC Version 1.0.

[Un LNB] : compatible con LNB

[MiniDiSEqC] : se pueden controlar hasta 2 LNBs

[DiSEqC 1.0] : se pueden controlar hasta 4 LNBs

[Cable único] : Al utilizar el enrutador de cable único, se encuentran disponibles hasta 8 bandas de usuario.

2 Selección [Configuración LNB]



3 Ajuste [LNB] y [Satélite]

Ajuste primero [LNB], después ajuste [Satélite] para el LNB seleccionado.

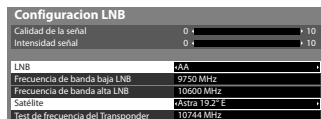

[LNB]:

- Si se ajusta a [Un LNB]
 - ➔ no seleccionable
- Si se ajusta a [MiniDiSEqC] o a [Cable único]
 - ➔ seleccione LNB AA o AB
- Si se ajusta a [DiSEqC 1.0]
 - ➔ seleccione LNB AA, AB, BA o BB

[Satélite]:

- Seleccione [No satélites] si no sabe cuál es el satélite conectado (el satélite disponible se buscará en el Ajuste Automático).
- Seleccione [Usuario definido] para ajustar [Test de frecuencia del Transponder] manualmente.
- Al ajustar en [Cable único], se requieren ajustes adicionales. Ajuste [Banda de usuario], [Frec. banda usuario] y [PIN] (dependiendo del enrutador de cable único que utilice).

Para más información, lea el manual del enrutador de cable único.

4 Guardar

BACK/
RETURN



■ Satélites seleccionables y orientación de la antena parabólica para sintonizar los canales DVB-S :

- Express, 53° al Este
- Intelsat, 45° al Este
- Turksat, 42° al Este
- Express, 40° al Este
- Hellas, 39° al Este
- Eutelsat, 36° al Este
- Eurobird, 33° al Este
- Astra, 28,2° al Este
- Arabsat, 26° al Este
- Eurobird, 25,5° al Este
- Astra, 23,5° al Este
- Eutelsat, 21,5° al Este
- Astra, 19,2° al Este
- Eutelsat, 16° al Este
- Hot Bird, 13° al Este
- Eutelsat, 10° al Este
- Eurobird, 9° al Este
- Eutelsat, 7° al Este
- Astra, 4,8° al Este
- Thor, 0,8° al Oeste / Intelsat, 1° al Oeste
- Amos, 4° al Oeste
- Atl. Bird, 5° al Oeste
- Atl. Bird, 7° al Oeste
- Atl. Bird, 8° al Oeste
- Atl. Bird, 12,5° al Oeste
- Telstar, 15° al Oeste
- NSS, 22° al Oeste
- Intelsat, 24,5° al Oeste
- Hispasat, 30° al Oeste

- Para asegurarse de que la antena parabólica esté instalada correctamente, consulte a su concesionario local.
- Consulte también los detalles de las emisoras por satélite que se reciben.

Selección [Ajuste Automático]

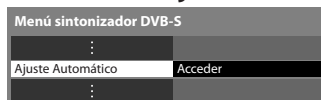

Ajuste el satélite, el modo de búsqueda y el modo de escaneo

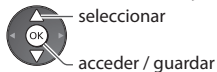

[Completo]: escanea toda la gama de frecuencias

[Rápido]: escanea la frecuencia adecuada para el satélite seleccionado

- Una vez realizados los ajustes, seleccione [Iniciar escaneo].

Empezar Ajuste Automático (Los ajustes se realizan automáticamente)

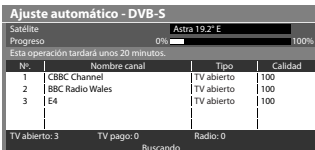
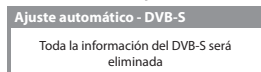

Cuando termine la operación, el canal de la posición más baja se visualizará.



■ Para volver al TV
EXIT

Para el ajuste automático, utilizando los botones del panel lateral del TV (pág. 10)

- 1 Pulse repetidamente hasta que aparezca [Ajuste Automático]
- 2 Acceder [Ajuste Automático]
- 3 Establezca el modo de búsqueda y el modo de escaneo
(seleccionar el elemento)
- 4 Empezar [Ajuste Automático]

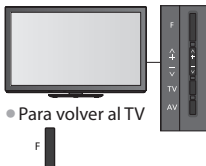

● Para volver al TV

1 Seleccione DVB-C

→ (pág. 19)

TV

2 Visualice el menú

MENU

3 Seleccione [Configuración]



4 Seleccione [Menú sintonizador DVB-C]



5 Seleccione [Ajuste Automático]

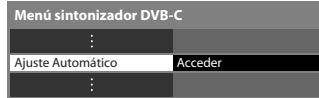

6 Seleccione Iniciar ajuste automático

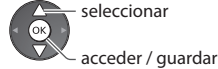
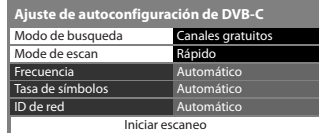

● Una vez realizados los ajustes, seleccione [Iniciar escaneo].

● [Mode de escan]

[Completo]: escanea toda la gama de frecuencias

[Rápido]: escanea las frecuencias apropiadas en su país

● Normalmente establece [Frecuencia], [Tasa de símbolos] y [ID de red] en [Automático].

Si [Automático] no se visualiza o si es necesario, ingrese [Frecuencia], [Tasa de símbolos] y [ID de red] especificados por su proveedor de televisión por cable con los botones numéricos.

7 Empezar Ajuste Automático (Los ajustes se realizan automáticamente)

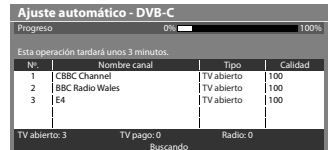
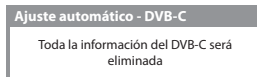

Cuando termine la operación, el canal de la posición más baja se visualizará.

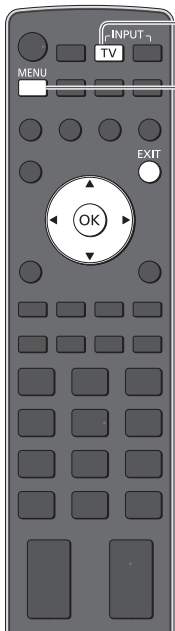

■ Para volver al TV
EXIT

1 Seleccione DVB-T o analógico

➔ (pág. 19)



2 Visualice el menú



3 Seleccione [Configuración]



① seleccionar

② acceder

4 Seleccione [Menú sintonizador DVB-T] o [Menú sintonía analógica]

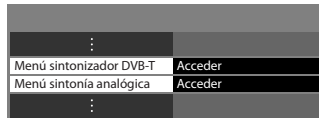

① seleccionar

② acceder

● El elemento visualizado depende del modo seleccionado.

5 Seleccione [Ajuste Automático]

Ejemplo:

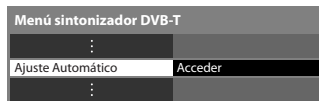

① seleccionar

② acceder

Para el ajuste automático, utilizando los botones del panel lateral del TV (pág. 10)

1 Pulse repetidamente hasta que aparezca [Ajuste Automático]



2 Acceder [Ajuste Automático]



3 Empezar [Ajuste Automático]

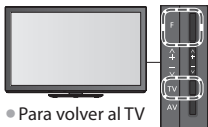

● Para volver al TV



6 Empezar Ajuste Automático (Los ajustes se realizan automáticamente) DVB-T:

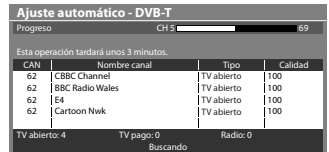
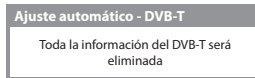

Analógico:

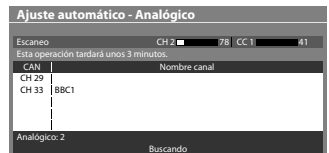
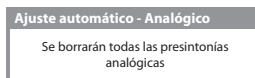

● Los ajustes de canal, idioma, país / región se descargan a un equipo compatible con Q-Link o VIERA Link que está conectado al TV.

Cuando termine la operación, el canal de la posición más baja se visualizará.

Sintonización y edición de canales (DVB)

Puede volver a sintonizar los canales o hacer listas de sus canales favoritos, omitir canales que no desee, etc.



1 Seleccione DVB-S, DVB-C o DVB-T

➔ (pág. 19)



2 Visualice el menú

MENU



3 Seleccione [Configuración]



4 Seleccione [Menú sintonizador DVB-S], [Menú sintonizador DVB-C] o [Menú sintonizador DVB-T]

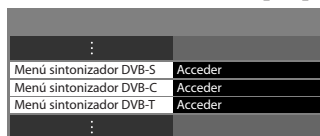

• El elemento visualizado depende del modo seleccionado.

5 Seleccione una de las siguientes funciones

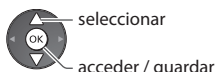
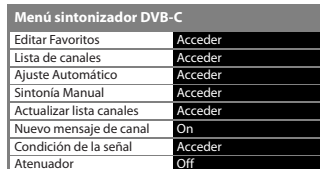

- Los elementos de la función cambian dependiendo del país que usted seleccione (pág. 13).
- [Ajuste Automático] ➔ "Resintonización desde el Menú de Configuración" (pág. 50 - 53)

■ Para volver al TV

EXIT



Listado de los canales DVB favoritos [Editar Favoritos]

Cree sus listas de canales favoritos de entre las diversas emisoras (hasta 4: [Favorito]1 a 4).

Las listas de favoritos DVB están disponibles en "Categoría" en la bandera de información (pág. 20) y en la pantalla de la Guía de TV (pág. 23).

1 Seleccione un canal para la lista (🔒): Canal cifrado

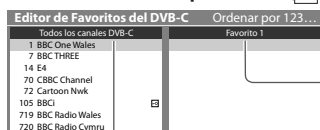

• Para clasificar los nombres de los canales en orden alfabético



• Para visualizar otros favoritos



• Para cambiar la categoría



2 Añádale a la lista de favoritos

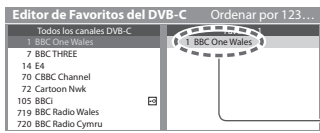

Se añade un canal

- Para añadir bloqueo continuo de canales a la lista a la vez



- Para añadir todos los canales a la lista



■ Para editar lista de favoritos

Cuando el cursor se encuentre en el campo de favoritos para editarlos

- Para mover el canal

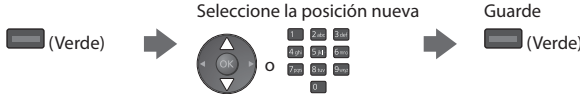

- Para eliminar el canal



- Para eliminar todos los canales



- Para poner nombres a los favoritos

Establezca los caracteres (máximo: diez caracteres)

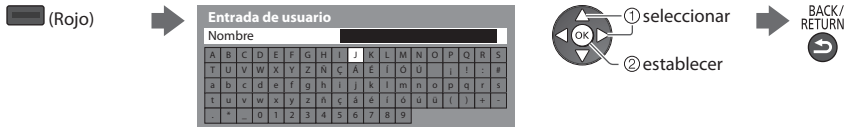

- Para usar los botones numéricos

➔ "Tabla de caracteres para botones numéricos" (pág. 121)

3 Guardar



Omita canales DVB que no quiera, edite canales DVB [Lista de canales]

Puede ocultar los canales DVB que no quiera.

Los canales ocultos no se pueden visualizar, excepto en esta función. Utilice esta función para omitir canales que no quiera.

Seleccione un canal y mostrar / ocultar

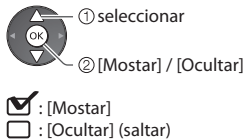
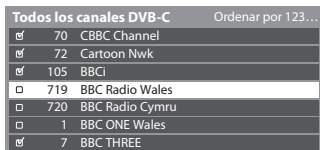

- Para mostrar todos los canales



■ Para clasificar la lista de canales

- Para clasificar los nombres de los canales en orden alfabético



- Para cambiar la categoría



■ Para editar canales

También puede editar cada canal en la Lista de canales.

- Para cambiar la posición del canal (si está disponible)

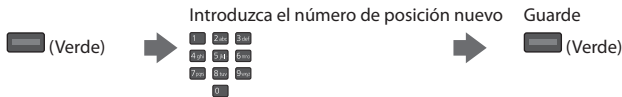

- Para mover la posición de un canal (si está disponible)

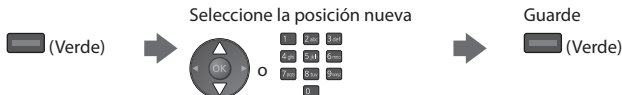

Posición de canal



Establezca manualmente el canal DVB [Sintonía Manual]

Normalmente use [Ajuste Automático] o [Actualizar lista canales] para resintonizar los canales DVB.

Si la sintonización no ha finalizado o si desea ajustar la orientación de la antena terrestre o parabólica, utilice esta función.

- Todos los canales encontrados se añadirán a la Lista de canales.

DVB-S:

1 Ajuste el satélite

Sintonizador manual de DVB-S	
Calidad de la señal	100 %
Intensidad señal	100 %
Satélite	Astra 19.2° E
Frecuencia del Transponder	106.7 MHz
Tasa de símbolos	Automático
Polarización	Horizontal
Modulación	Automático
ID del servicio	Automático
Iniciar escaneo	



- Consulte el ajuste a las emisoras por satélite que se reciben.

2 Ajuste [Frecuencia del Transponder], [Tasa de símbolos], [Polarización], [Modulación] y [ID del servicio]



3 Seleccione [Iniciar escaneo]



DVB-C:

1 Introduzca la frecuencia

Sintonizador manual de DVB-C			
Frecuencia	174.00 MHz		
Tasa de símbolos	Automático		
ID del servicio	Automático		
Iniciar escaneo			
Calidad de la señal	100 %		
Intensidad señal	100 %		
Nº	Nombre canal	Tipo	Nuevo
TV abierto: 0	TV pago: 0	Radio: 0	
Detenido			



- Normalmente establezca [Tasa de símbolos] y [ID del servicio] en [Automático].

2 Seleccione [Iniciar escaneo]



DVB-T:

1 Ajuste la frecuencia para cada canal

Sintonizador manual de DVB-T			
Frecuencia	[CH2] 474.00 MHz		
Calidad de la señal	100 %		
Intensidad señal	100 %		
Nº	Nombre canal	Tipo	Nuevo
TV abierto: 0	TV pago: 0	Radio: 0	Datos: 0
Detenido			

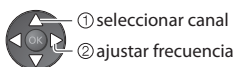

- Establezca dónde el nivel [Calidad de la señal] alcanza el máximo.

2 Busque



Actualice automáticamente el canal DVB [Actualizar lista canales]

En la Lista de canales puede añadir canales nuevos, eliminar canales quitados, actualizar nombres y posiciones de canales, automáticamente.



- La lista de canales se actualiza conservando sus ajustes en [Editar Favoritos], [Lista de canales], [Bloqueo para niños], etc.
- Dependiendo del estado de la señal, puede que la actualización no funcione correctamente.
- Para actualizar los canales DVB-S es necesario ajustar primero el satélite, el modo de búsqueda y el modo de escaneo.

Satélite	Astra 19.2° E
Modo de búsqueda	Canales gratuitos
Modo de escan	Rápido
Iniciar escaneo	

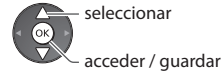

- Una vez realizados los ajustes, seleccione [Iniciar escaneo].

Visualización de un mensaje de aviso [Nuevo mensaje de canal]

Selecciona si se va a dar un mensaje de aviso cuando se encuentra un canal DVB nuevo. **[Off]** / **[On]**

¡Nuevos canales detectados!
Pulse OK para actualizar la lista de canales.
Pulse EXIT para ignorarlos.

- Al seleccionar OK se realizará [Actualizar lista canales].

Verifique la señal DVB [Condición de la señal]

Selecciona un canal y verifica la condición de la señal DVB.

Una buena intensidad señal no es una indicación de que la señal sea adecuada para la recepción de DVB.

Utilice el indicador de señal Calidad de la señal de la forma siguiente:

[Calidad de la señal] :

- Barra verde ➔ Bien
- Barra amarilla ➔ Mal
- Barra roja ➔ Mal (Compruebe la antena terrestre aérea, el cable o la antena parabólica)

Ejemplo:



Estas barras indican el valor máximo de la señal del canal seleccionado.

- Para cambiar el canal



Reduzca la señal DVB-C [Atenuador]

Si la señal DVB-C es demasiado intensa, es posible que ocurran interferencias. En este caso, ajuste a [On] para reducir automáticamente la señal.

- Esta función solamente estará disponible para señal DVB-C.

Sintonización y edición de canales (Analógico)

Puede volver a sintonizar canales u omitir los canales que no quiera, editar canales, etc.



1 Seleccione Analógico

➔ (pág. 19)



2 Visualice el menú

MENU



3 Seleccione [Configuración]



4 Seleccione [Menú sintonía analógica]



5 Seleccione una de las siguientes funciones

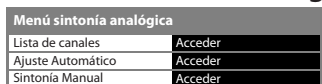

- Los elementos de la función cambian dependiendo del país que usted seleccione (pág. 13).
- [Ajuste Automático] ➔ "Resintonización desde el Menú de Configuración" (pág. 53)

■ Para volver al TV

EXIT



Omita los canales analógicos que no quiera, edite canales analógicos [Lista de canales]

Puede ocultar los canales analógicos no deseados.

Los canales ocultos no se pueden visualizar, excepto en esta función. Utilice esta función para omitir canales que no quiera.

Seleccione un canal y mostrar / ocultar

Lista de canales analógicos	
<input checked="" type="checkbox"/>	1 BBC1
<input type="checkbox"/>	2 *****
<input type="checkbox"/>	3 *****
<input checked="" type="checkbox"/>	4 *****
<input checked="" type="checkbox"/>	5 *****
<input checked="" type="checkbox"/>	6 *****
<input checked="" type="checkbox"/>	7 *****

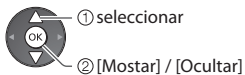

- : [Mostrar]
- : [Ocultar] (saltar)

- Para mostrar todos los canales (Amarillo)

■ Para editar canales

También puede editar cada canal en la Lista de canales.

- Para resintonizar cada canal ([Sintonía Manual])



(Rojo)
(consulte más abajo)

- Para mover la posición de un canal

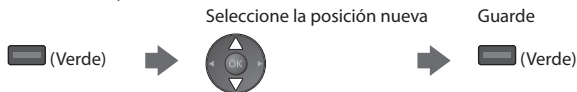

- Para cambiar un nombre de canal

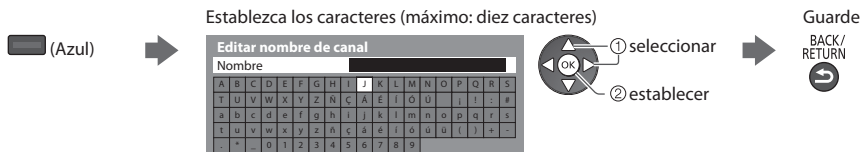

- Para usar los botones numéricos

➔ **"Tabla de caracteres para botones numéricos" (pág. 121)**

Posición de canal



Nota

- Si una videgrabadora se conecta solamente con el cable RF, edite [VCR].

Establezca manualmente el canal analógico [Sintonía Manual]

[Sintonía fina]

Se utiliza para hacer ajustes pequeños en la sintonización de un programa individual (afectado por las condiciones atmosféricas, etc.)

[Sintonía Manual]

Establezca manualmente el canal analógico después del Ajuste Automático.

- Establezca [Sistema de sonido] y [Sistema de color] y luego realice esta función. Normalmente establezca [Sistema de color] [Automático].
- Si una videgrabadora se conecta solamente con el cable RF, seleccione la posición de canal [0].



SC1: PAL B, G, H / SECAM B, G
SC2: PAL I
SC3: PAL D, K / SECAM D, K
F: SECAM L, L'

1 Seleccione la posición de canal



3 Busque



2 Seleccione el canal



4 Seleccione [Memorizar]



Programación con temporizador

Programar temporizador desde el menú

El menú Programar temporizador permite seleccionar programas para activar un recordatorio de emisión o para grabarlos con la grabadora externa, en el USB HDD o en la tarjeta SD. A la hora correcta, el TV sintonizará el canal correcto aunque esté en el modo de espera.

La Guía de TV también se puede usar para ajustar el evento de la programación con temporizador (pág. 25).

- Esta función no está disponible en el modo Analógico.
- La programación del temporizador tiene capacidad para almacenar hasta 15 eventos.
- Programar temporizador sólo funcionará adecuadamente si se recibe la información de la hora correcta a través de la emisora de difusión o del proveedor de servicios.
- Para efectuar la grabación a través de Programar temporizador, el TV deberá estar encendido o en espera. Para que se muestren los recordatorios, el TV deberá estar encendido.
- No podrá seleccionarse ningún otro canal mientras Programar temporizador esté grabando.
- Puede resultar imposible grabar un programa codificado (que esté protegido contra copia).
- Cuando grabe programas en la grabadora externa, deberá realizar sin falta los ajustes adecuados en la grabadora conectada al TV. Si se ha conectado al TV una grabadora compatible con Q-Link, VIERA Link o tecnologías similares (pág. 105, 106) y se han completado los [Ajustes Link] (pág. 45), no será necesario ningún ajuste de la grabadora. Lea también el manual de la grabadora.
- Si se encuentra conectada una grabadora compatible con Q-Link, VIERA Link o con tecnologías, realice la programación del temporizador de la grabadora. Para ver los preparativos de la grabadora, lea el manual de la grabadora.
- Para más información sobre la grabación en USB HDD / tarjeta SD. ➔ (pág. 74, 118)
- Las grabaciones realizadas en grabadores externos a través del terminal SCART siempre se efectúan en vídeo compuesto con definición estándar, aunque el programa original esté en alta definición.
- 2 minutos antes de la hora de inicio aparecerá un mensaje de recordatorio si está viendo la televisión.
 - Para eliminar el mensaje e iniciar la programación
 - Para cancelar la programación

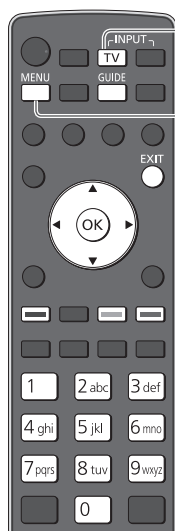

1 Seleccione el modo que desee ajustar (DVB-S, DVB-C o DVB-T)

➔ (pág. 19)



2 Visualice el menú



3 Seleccione [Temporizador]



① seleccionar

② acceder

4 Seleccione [Programar temporizador]

Programar temporizador	Acceder
Temporizador de apagado	Off
Suspensión automática	Off



① seleccionar

② acceder

■ Para volver al TV

EXIT



■ Para desbloquear el sintonizador y detener la grabación

GUIDE



EXIT



Ajuste los detalles del evento Programar temporizador [Programar temporizador]

1 Empiece a realizar los ajustes



2 Seleccione la función ([Grab. Ext.], [USB HDD Grab], [Grab tarj SD] o [Recordatorio])



[Grab. Ext.] / [USB HDD Grab] / [Grab tarj SD] :

para grabar el programa en la grabadora externa, en el USB HDD o en la tarjeta SD
 Cuando llegue la hora de inicio, el canal cambiará automáticamente y se emitirán las señales de vídeo y de audio. 2 minutos antes de la hora de inicio aparecerá un mensaje de recordatorio si está viendo la televisión.

Para [USB HDD Grab] y [Grab tarj SD], puede seleccionar un modo de grabación:

[DR] : Grabación directa (modo normal)

[LT1] : Grabación de larga duración

[LT2] : Grabación de duración extra larga

➔ **"Tiempo de grabación para la grabación en USB HDD / tarjeta SD"** (pág. 119)

[Recordatorio] :

para recordarle que vea el programa

Cuando esté viendo la televisión, aparecerá un mensaje de recordatorio 2 minutos antes de la hora de inicio. Pulse el botón OK para cambiar al canal programado.

3 Ajuste el canal, la fecha y la hora (repita las operaciones como se indica abajo)

Ajuste los elementos en el orden de 1 a 4.



seleccionar el elemento



establecer

• 1, 3 y 4 también pueden introducirse con los botones numéricos.



! : Se visualiza si se sobrepone los eventos de la programación con temporizador

Programar temporizador		Mi 27.10.2010 10:46			
Función	Nº	Nombre canal	Fecha	Empezar	Fin
Recordatorio	D	7 BBC7 <Temporizador>	Mi 27.10.2010	17:00 (90 min.)	18:30
Grab. Ext.	D	1 BBC1 <Temporizador>	STTL Mi 27.10.2010	18:00 (120 min.)	20:00
Grab. Ext.	C	3 ITV1 <Temporizador>	Ju 28.10.2010	21:30 (60 min.)	22:30
...
...

Graba con subtítulos (si están disponibles)

• Para indicar esto



(Amarillo)

(Pulse nuevamente para quitar los subtítulos)

Duración (visualización automática)

[S] : DVB-S Información sobre el USB HDD / la tarjeta SD (si están disponibles)

[C] : DVB-C

[D] : DVB-T

• No podrá cambiar el modo dentro del menú.

1 Número de Canal

2 Fecha

un día antes

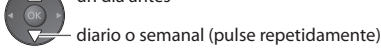

diario o semanal (pulse repetidamente)

• [Diario D a S] : Domingo a Sábado

• [Diario L a S] : Lunes a Sábado

• [Diario L a V] : Lunes a Viernes

• [Semanal Sáb/Vier/Jue/Mier/Mar/Lun/Dom] : A la misma hora del mismo día de cada semana

3 Hora de inicio

4 Hora de finalización

4 Guardar



■ Para cambiar un evento de programación con temporizador

Seleccione el programa que desee cambiar



■ Para cancelar un evento de programación con temporizador

Seleccione el programa que desee borrar



Nota

- Verifique que el LED está en color naranja. De lo contrario, los programas no están activados o no están guardados.
- Los mensajes recordatorio de la programación del temporizador se mantendrán en pantalla hasta que suceda una de las siguientes cosas:
 - Se pulse el botón OK para ver el programa o el botón EXIT para cancelar el recordatorio.
 - Finalice el evento de programación del temporizador asociado al recordatorio.
- "I" identifica que algún evento de programar temporizador está sobrepuesto con otro. [Grab. Ext.], [USB HDD Grab] y [Grab tarj SD] tienen prioridad sobre [Recordatorio]. Para dos o más [Grab. Ext.] / [USB HDD Grab] / [Grab tarj SD] solapados, el primer evento de la programación con temporizador comenzará y terminará como se ha programado. Entonces podrá iniciarse el siguiente evento de programar temporizador.
- La grabación de la programación del temporizador cambiará automáticamente al canal programado unos segundos antes de la hora de inicio.
- Para detener la grabación del evento de programación con temporizador directamente antes de la hora de inicio puede que sea necesario detener la grabadora manualmente.
- La programación del temporizador se grabará incluso si el TV se encuentra en grabación de REW LIVE TV (pág. 78) o de Pause Live TV (pág. 108). En este caso, esas grabaciones se cancelarán.

■ Para grabar con subtítulos (si están disponibles)

Seleccione el programa que desea grabar con subtítulos

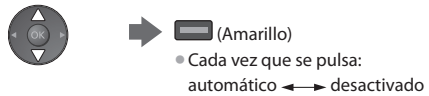

■ Para cancelar temporalmente un evento de programación con temporizador

Seleccione el programa que desee cancelar

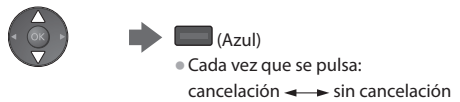

Bloqueo para niños

Puede bloquear terminales de entrada de canales específicos / AV y controlar quién los está viendo. Cuando se selecciona el canal / entrada bloqueado aparece un mensaje; e introduciendo el número PIN, usted puede verlo.

Programación con temporizador | Bloqueo para niños

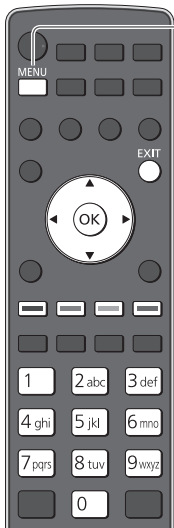

1 Visualice el menú



2 Seleccione [Configuración]



3 Seleccione [Bloqueo para niños]

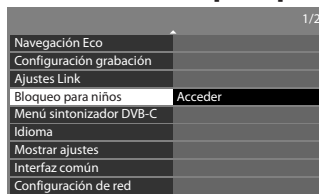

■ Para volver al TV

EXIT



Control de las personas que ven los canales [Bloqueo para niños]

1 Ingrese el número PIN (4 dígitos)



- Ingrese dos veces el número PIN en el primer ajuste.
- Anote el número PIN por si lo olvida.
- "0000" puede guardarse como número PIN predeterminado que depende del país que usted seleccione (pág. 13).

2 Seleccione [Lista de bloqueo para niños]

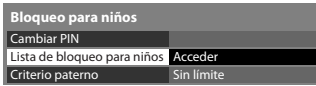

3 Seleccione el canal / entrada que va a bloquear

Nombre	Entrada	Tipo	Bloquear
101 BBC 1 Wales	DVB-C	TV abierto	🔒
7 BBC THREE	DVB-T	TV abierto	🔒
14 E4C	DVB-T	TV abierto	🔒
VCR	Analogico	Analogico	🔒
1 BBC1	Analogico	Analogico	🔒
2 ****	Analogico	Analogico	🔒
AV1	Externo	AV	🔒
AV2	Externo	AV	🔒



🔒: Aparece cuando se bloquea el canal / entrada

• Para cancelar

Seleccione el canal / entrada bloqueado



• Para clasificar los nombres de los canales en orden alfabético



• Para cancelar todos los bloqueos



• Para bloquearlo todo



• Para saltar al comienzo de la siguiente entrada



■ Para cambiar el número PIN

1. Seleccione [Cambiar PIN]

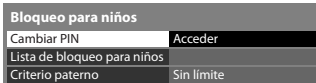

2. Ingrese el nuevo número PIN dos veces



■ Para establecer Criterio paterno

- La disponibilidad de esta función depende del país que usted seleccione (pág. 13).

Si el programa DVB tiene la información calificada para una edad superior a la seleccionada, usted tendrá que introducir el número PIN para ver el programa (dependiendo de la emisora).

Seleccione [Criterio paterno] y ponga la edad para la restricción de los programas.

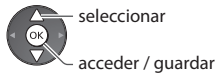
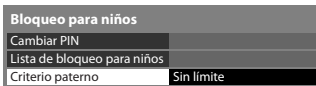

Nota

- El ajuste [Condición inicial] (pág. 68) borra el número PIN y todos los ajustes.

Introducir etiquetas

Para facilitar la identificación y la selección del modo de entrada, usted puede etiquetar cada modo de entrada u omitir cualquier terminal que no esté conectado a ningún equipo.

- Para seleccionar el modo de entrada ➔ (pág. 28)

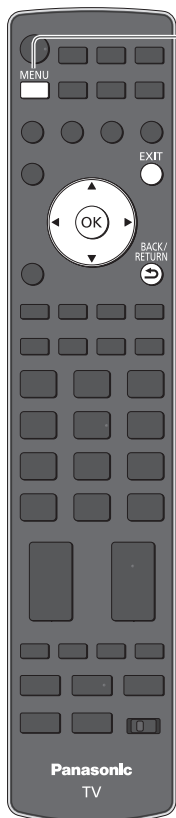

Introducir etiquetas

■ Para volver al TV

EXIT



1 Visualice el menú



2 Seleccione [Configuración]



3 Seleccione [Mostrar ajustes]



4 Seleccione [Introducir etiquetas]

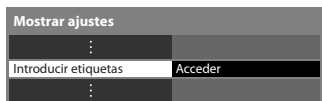

5 Seleccione un terminal de entrada

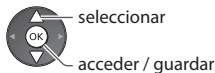

Las etiquetas que usted establezca se visualizarán en el menú [Selección entrada] (pág. 28), [Selección de TV], en el menú (pág. 19) o en una bandera.

- Si selecciona [Saltar], no podrá seleccionar el modo.

■ Entrada de usuario

Puede poner libremente un nombre a cada modo de entrada.

1 Seleccione [Entrada de usuario]



2 Establezca los caracteres (máximo: diez caracteres)

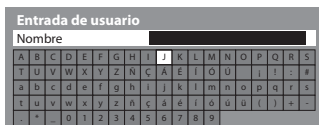

- Para usar los botones numéricos

➔ "Tabla de caracteres para botones numéricos" (pág. 121)

3 Guardar



Uso de los servicios MHP

MHP (Multimedia Home Platform) es una norma de servicios interactivos para emisiones digitales.

MHP es una aplicación basada en Java que proporcionan las emisoras; puede cargar servicios MHP automáticamente en el TV (noticias, información, entretenimiento, etc.).

- La disponibilidad de esta función depende del país que usted seleccione (pág. 13).
- Esta función puede cambiar dependiendo de las emisoras.



1 Seleccione DVB-T

➔ (pág. 19)



2 Visualice el menú



3 Seleccione [Configuración]



4 Seleccione [Mostrar ajustes]



5 Seleccione [Inicio automático de MHP] y ajústelo a [On]

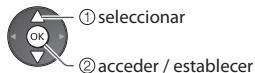
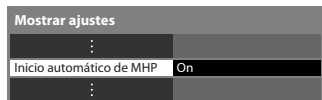

■ Para volver al TV

EXIT



Funcionamiento de la aplicación MHP

Seleccione un canal con MHP y siga la guía de operaciones que aparece en pantalla.

- La guía de operaciones en pantalla puede no corresponder a los botones del mando a distancia.

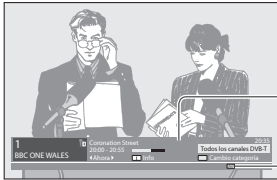

Bandera de información

Se muestra cuando el programa dispone de servicios MHP

Ejemplo:

- Seleccionar, ir



- Símbolos: ◀▶▶▶▲



- Caracteres de color



- Tecla de retroceso



- Números



- Para volver al TV



■ Para cargar la aplicación MHP manualmente

1 Visualice el menú de opciones

OPTION



2 Seleccione [Aplicación MHP]



3 Seleccione la aplicación MHP que desee iniciar

Ejemplo:

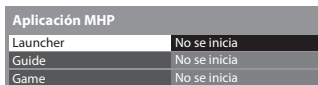

4 Siga la guía que aparece en pantalla

■ Para detener la aplicación MHP

OPTION



Nota

- Cuando se esté ejecutando la aplicación MHP, observará una pequeña leyenda en la parte superior derecha de la pantalla (por ejemplo, "Cargando") que le informa de lo que está sucediendo.

Utilización de interfaz común

El menú del módulo Interfaz común provee acceso al software contenido en los módulos Interfaz común (CI).

- Esta función puede no estar disponible en algunos países o regiones.
 - Puede que las señales de vídeo y audio no se emitan dependiendo de las emisiones o los servicios.
- Aunque los módulos CI pueden permitirle ver algunos servicios, este TV no garantiza todos los servicios (por ejemplo, los canales de TV de pago cifrados).

Utilice solamente el módulo CI aprobado por la emisora.

Consulte a su concesionario Panasonic local o a su emisora para conocer más información y condiciones de los servicios.

Precaución

- Desconecte la alimentación con el interruptor On / Off siempre que inserte o retire el módulo CI.
- Si una tarjeta de visión y un lector de tarjetas vienen como un juego, inserte primero el lector de tarjetas, y luego inserte la tarjeta de visión en el lector de tarjetas.
- Inserte el módulo en la dirección correcta.

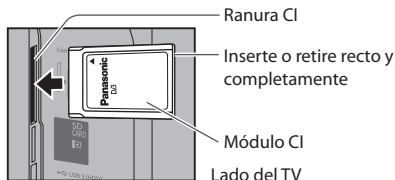

Inserte el módulo CI (opcional)

- Las características que aparecen en la pantalla dependen del contenido del módulo CI seleccionado.
- Normalmente aparecerán los canales codificados. Siga la guía de operaciones en la pantalla. Si el canal codificado no aparece, haga lo siguiente.
- Para conocer más detalles, consulte el manual del módulo CI, o consulte con la emisora.

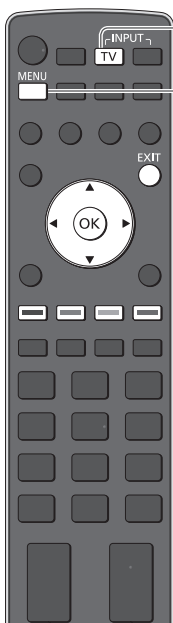

1 Seleccione DVB-S, DVB-C o DVB-T

➔ (pág. 19)



2 Visualice el menú



3 Seleccione [Configuración]



4 Seleccione [Interfaz común]



■ Para volver al TV

EXIT



5 Acceda a Interfaz Común



■ Cómo operar los servicios siguiendo la guía de operación en pantalla

Ejemplo:

- Seleccionar, ir



- Símbolos: ◀▶▶▶▲



- Caracteres de color



- La guía de operaciones en pantalla puede no corresponder a los botones del mando a distancia.

Condiciones iniciales

Repone el TV en su condición original, es decir, no hay canales sintonizados.

Se restauran todos los ajustes diferentes a [Configuración de HDD USB] (canales, imagen, ajustes de sonido, etc.).

• Para volver a sintonizar los canales solamente, por ejemplo, cuando se cambia de casa

➔ "Resintonización desde el Menú de Configuración" (pág. 50 - 53)

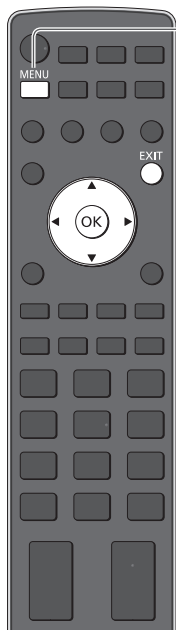

1 Visualice el menú

MENU



2 Seleccione [Configuración]



3 Seleccione [Menú de sistema]

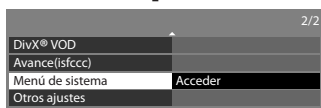

4 Seleccione [Condición inicial]

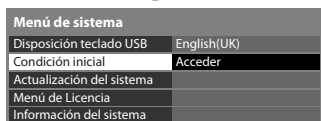

■ Para volver al TV

EXIT



Condiciones iniciales

Restablecimiento de ajustes [Condición inicial]

1 Verifique los mensajes e inicialice

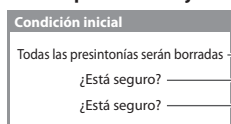

2 Siga las instrucciones de la pantalla

Reconfiguración de la condición de fábrica completada.
Por favor apague el TV.

• [Ajuste Automático] iniciará automáticamente cuando el interruptor de encendido / apagado de alimentación se encienda la próxima vez. (pág. 13)

Actualización del software de TV

De vez en cuando puede que se encuentre disponible una versión nueva del software para descargarla y mejorar el rendimiento o las operaciones del TV.

Si hay una actualización disponible se visualiza una bandera de aviso cuando el canal tiene la información de actualización.

• Para descargar

• Si elige no descargar



Puede actualizar automática o manualmente cualquier software nuevo.



■ Para volver al TV

EXIT



1 Visualice el menú

MENU



2 Seleccione [Configuración]



3 Seleccione [Menú de sistema]



4 Seleccione [Actualización del sistema]

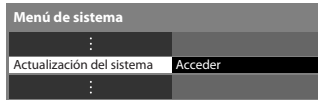

Actualización del software de TV [Actualización del sistema]

■ Para actualizar automáticamente

Seleccione [Búsqueda actualiz. en espera]

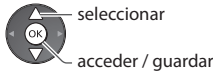
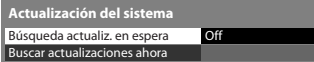

- Cada vez que lo establece, el TV realiza automáticamente una búsqueda en el modo de espera y descarga una actualización, siempre que se encuentre disponible cualquier actualización del software.
- La actualización automática se realiza bajo las condiciones siguientes:
 - Espera (TV apagado con el mando a distancia)
 - La programación del temporizador no está grabando o la grabación directa del TV o la grabación de un toque no están en curso.

Si se realiza la Actualización del sistema, el software se actualizará (esto puede cambiar las funciones del TV). Si no desea realizarlo, establezca [Búsqueda actualiz. en espera] en [Off].

■ Para actualizar inmediatamente

1 Seleccione [Buscar actualizaciones ahora]

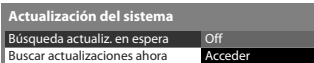

2 Busca una actualización (durante varios minutos) y visualiza un mensaje correspondiente si lo hay

3 Descargar



Nota

- La descarga puede tardar alrededor de 60 minutos.
- Durante la descarga del software y la actualización, NO apague el TV.
- El mensaje podría ser el aviso de antemano. En este caso, aparecerá la información del programa (la fecha en la que se puede utilizar la versión nueva). Puede establecer la reserva para la actualización. La actualización no empezará cuando el TV esté apagado.

Multi ventana

Disfrute viendo el programa de TV digital y la señal de entrada externa (AV, COMPONENT o HDMI) simultáneamente.

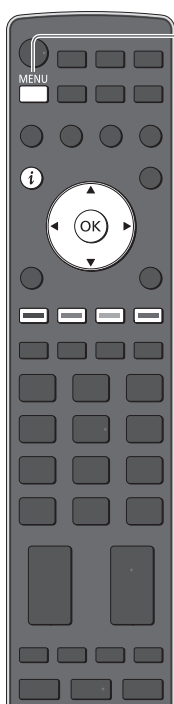

1 Visualice el menú

MENU

2 Seleccione [Imagen]



3 Seleccione [Imagen en imagen]

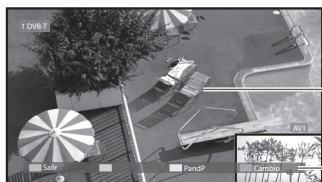

Las operaciones del mando a distancia se aplican a la pantalla principal.

Funcionamiento de la multi ventana

Visualice la barra de colores si aún no es visible



Modo de imagen en imagen [PinP]



(Azul)

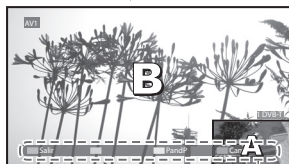

Barra de color

Modo de imagen e imagen [PandP]



(Amarillo)

(Verde)

Para salir de las múltiples ventanas

(Rojo)

Para cambiar el modo de entrada o el canal de la subpantalla

(Azul)

1 Cambie la pantalla secundaria por la principal

(Azul)

2 Cambie el modo de entrada o el canal mediante el mando a distancia
(pág. 19, 28)

3 Cambie de nuevo
(Azul)

Nota

- Cada modo de entrada solo se puede visualizar en la pantalla principal o en la subpantalla.
- El sonido proviene exclusivamente de la pantalla principal en multi ventana.
- No se puede cambiar la relación de aspecto en multi ventana.
- HDMI solamente está disponible para la pantalla principal.
- Algunas señales se reformatean para obtener una imagen óptima en su pantalla.

Ajustes avanzados de imagen

Se pueden ajustar y configurar los ajustes avanzados de imagen para cada modo de entrada e imagen.

• Para utilizar esta función completamente, establezca el ajuste [Avance(isfcc)] a [On] en el Menú Configuración. ➔ (pág. 49)

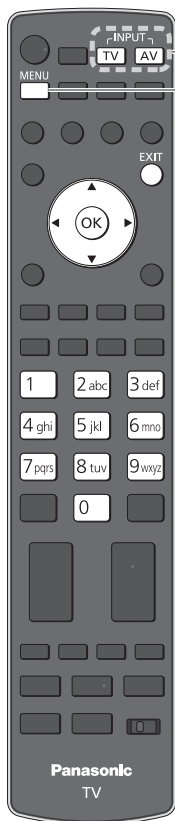

1 Seleccione el modo de entrada que quiere ajustar y configurar

➔ (pág. 19, 28)

TV AV

2 Visualice el menú

MENU

3 Seleccione [Imagen]



4 Seleccione [Modo de imagen] y establezca el modo

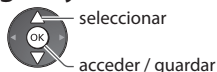
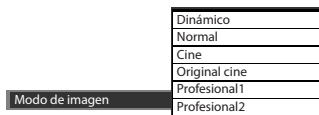

5 Seleccione una de las siguientes funciones

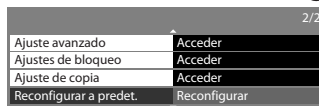

• [Ajuste de copia] estará disponible cuando [Modo de imagen] del Menú Imagen esté ajustado a [Profesional1] o [Profesional2].

■ Para volver al TV

EXIT



Modificación de los ajustes detallados de imagen [Ajuste avanzado]

Ajuste avanzado

Equilibrio del blanco	Acceder
Gestión de color	Acceder
Gamma	Acceder
⋮	



- seleccionar
- ajustar
- acceder / guardar

Menú	Elemento	Ajustes / Configuraciones (alternativas)		
Imagen	Equilibrio del blanco	Ganancia de rojo	Ajuste el equilibrio del blanco del brillo de la zona roja.	
		Ganancia de verde	Ajuste el equilibrio del blanco del brillo de la zona verde.	
		Ganancia de azul	Ajuste el equilibrio del blanco del brillo de la zona azul.	
		Nivel de rojo	Ajuste el equilibrio del blanco de la zona roja oscura.	
		Nivel de verde	Ajuste el equilibrio del blanco de la zona verde oscura.	
		Nivel de azul	Ajuste el equilibrio del blanco de la zona azul oscura.	
		Ajuste más detallado	Ajusta elementos más detallados de equilibrio del blanco [Nivel señal de entrada] : Ajusta el nivel de la señal de entrada [Ganancia de rojo] / [Ganancia de verde] / [Ganancia de azul] : Ajusta en detalle el equilibrio del blanco de las zonas de brillo roja, verde o azul [Reconfigurar a predet.] : Pulse el botón OK para restaurar el equilibrio del blanco detallado predeterminado	
		Reconfigurar a predet.	Pulse el botón OK para restaurar al equilibrio de blanco predeterminado	
		Ajuste avanzado	Gestión de color	Matiz de rojo
	Matiz de verde			Ajuste el matiz de la imagen de la zona verde.
	Matiz de azul			Ajuste el matiz de la imagen de la zona azul.
	Saturación de rojo			Ajuste la saturación de la zona roja.
	Saturación de verde			Ajuste la saturación de la zona verde.
	Saturación de azul			Ajuste la saturación de la zona azul.
	Luminancia de rojo			Ajuste la luminosidad de la zona roja
	Luminancia de verde			Ajuste la luminosidad de la zona verde
	Luminancia de azul			Ajuste la luminosidad de la zona azul
	Ajuste más detallado	Ajusta elementos más detallados de gestión de color [Matiz de amarillo] / [Matiz de cian] / [Matiz de magenta] : Ajusta el matiz de la imagen de las zonas amarilla, cian o roja [Saturación de amarillo] / [Saturación de cian] / [Saturación de magenta] : Ajusta la saturación de las zonas amarilla, cian o magenta [Luminancia de amarillo] / [Luminancia de cian] / [Luminancia de magenta] : Ajusta la luminosidad de las zonas amarilla, cian o magenta [Reconfigurar a predet.] : Pulse el botón OK para restaurar a la gestión de color detallada predeterminada		
Reconfigurar a predet.	Pulse el botón OK para restaurar a la gestión de color predeterminada			

Menú	Elemento	Ajustes / Configuraciones (alternativas)
Imagen	Ajuste avanzado Gamma	Gamma Cambia la curva de gama [Curva "S" / [1.8] / [2.0] / [2.2] / [2.4] / [2.6] • Tenga en cuenta que los valores numéricos son la referencia para el ajuste
		Ajuste más detallado Ajusta elementos más detallados de gamma [Nivel señal de entrada] : Ajusta el nivel de la señal de entrada [Ganancia] : Ajusta la ganancia de gamma para el nivel de señal seleccionado [Reconfigurar a predet.] : Pulse el botón OK para restaurar al ajuste de gamma detallado predeterminado
		Reconfigurar a predet. Pulse el botón OK para restaurar al ajuste de gamma predeterminado

- [Gestión de color] estará disponible cuando [Modo de imagen] del Menú Imagen esté ajustado a [Profesional1] o [Profesional2].

Bloqueo de ajuste de imagen [Ajustes de bloqueo]

Se pueden bloquear los ajustes avanzados para cada modo de imagen y entrada.

Además, [Contraste], [Brillo], [Color], [Nitidez], [Matiz] y [Reconfigurar a predet.] del Menú Imagen se puede bloquear para [Profesional1] y [Profesional2].

1 Ingrese el número PIN (4 dígitos)



- Ingrese dos veces el número PIN en el primer ajuste.
- Anote el número PIN por si lo olvida.

2 Seleccione [Ajuste de bloqueo] y ajústelo a [On]



- seleccionar
- acceder / guardar

■ Para cambiar el número PIN

1. Seleccione [Cambiar PIN]



- ① seleccionar
- ② acceder

2. Ingrese el nuevo número PIN dos veces



Copia de los ajustes en la otra entrada [Ajuste de copia]

Los ajustes [Profesional1] o [Profesional2] seleccionados se pueden copiar a la otra entrada.

Los ajustes de [Contraste], [Brillo], [Color], [Nitidez], [Matiz] y [Ajuste avanzado] se copiarán.

Seleccione el destino de la copia



- seleccionar
- acceder / guardar

- No puede copiar el modo que está bloqueado.

Grabación en USB HDD / tarjeta SD

Puede grabar los programas del TV digital en el USB HDD conectado o en la tarjeta SD insertada y disfrutar de la reproducción en diferentes medios.

- No se pueden grabar programas de TV analógico en el USB HDD / en la tarjeta SD.
- La emisión de datos (MHEG, etc.), emisión de radio y los periodos sin señal no serán grabados.
- No todos los programas se pueden grabar dependiendo de la emisora y del proveedor del servicio.
- No puede copiar el contenido grabado.
- Para más información sobre el disco duro USB HDD y la tarjeta SD ➔ (pág. 118)

Precaución

- Se borrarán todos los datos en el disco duro USB HDD / en la tarjeta SD en los siguientes casos:
 - Al formatear el USB HDD / la tarjeta SD con este TV ➔ **“Ajuste del USB HDD / la tarjeta SD”** (pág. 75)
 - Al formatear el disco duro USB HDD / la tarjeta SD para usar en el PC
- Si repara su TV por un problema de funcionamiento, podría tener que formatear el USB HDD / la tarjeta SD de nuevo con este TV para poder utilizarlo. (Al formatearlo, se borrarán todos los datos).
- Para poder usar el USB HDD con su PC después de grabar con este TV, formateelo de nuevo en su PC. (Para formatear su PC, pueden ser necesarias operaciones o herramientas especiales. Para obtener más detalles, consulte el manual del USB HDD).
- Puede utilizar la tarjeta SD con otros equipos después de grabar con este TV. Sin embargo, tendrá que formatearla de nuevo con este TV para poder grabar después de haberla usado en otro equipo.
- Los datos grabados en el USB HDD / en la tarjeta SD con este TV solamente se pueden reproducir en este TV. No puede reproducir su contenido con otro TV (incluyendo el TV con el mismo número de modelo) o cualquier otro equipo.
- No apague el TV, desconecte el USB HDD ni retire la tarjeta SD durante la operación (formateo, grabación, etc.). Podría ocasionar el funcionamiento erróneo del dispositivo o dañar los datos grabados.

Preparación del USB HDD / la tarjeta SD

■ USB HDD

Conecte el disco duro USB en el puerto USB 3.

- Asegúrese de conectar el HDD USB en el enchufe.
- Para extraer el disco duro USB de forma segura del TV ➔ (pág. 21, 76)

enchufe



■ Tarjeta SD

- Dispone de una tarjeta SD con una capacidad de más de 512 MB para grabar con este TV. Para grabaciones de larga duración, se necesita una tarjeta SD de gran capacidad. Para obtener más información ➔ **“Dispositivos para grabar o reproducir”** (pág. 118)
- Para confirmar el tiempo aproximado de grabación ➔ **“Tiempo de grabación para la grabación en USB HDD / tarjeta SD”** (pág. 119)
- Asegúrese de que el interruptor de protección contra escritura (en la parte izquierda de la tarjeta SD) esté desbloqueado. En caso contrario, no podrá realizar la grabación ni reproducir.

① Inserte con cuidado la tarjeta SD con la superficie de la etiqueta encarada hacia delante

② Empuje hasta que se oiga un ruido seco

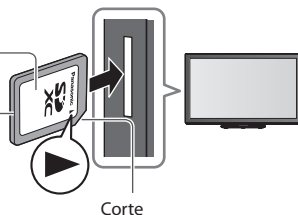

Ajuste del USB HDD / la tarjeta SD

Formatee y configure el USB HDD / la tarjeta SD con este TV para poder usarlo para la grabación.

- Antes de modificar los ajustes, conecte el USB HDD / la tarjeta SD (pág. 74) y asegúrese de encender el USB HDD.
- Prepare una tarjeta SD nueva. Si la tarjeta SD no es nueva, debe formatearla con este TV. (Al formatear la tarjeta SD, se perderán todos los datos que contenga).
- Prepare el USB HDD / la tarjeta SD para uso exclusivo de grabación con este TV.



■ Para volver al TV
EXIT

1 Visualice el menú

MENU

2 Seleccione [Configuración]



3 Seleccione [Configuración grabación]



4 Seleccione [Configuración de HDD USB] o [Formateo de tarjeta SD] y ajuste

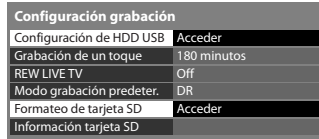

- Para comprobar la información de la tarjeta SD insertada ➔ [Información tarjeta SD]

Configuración del disco duro USB [Configuración de HDD USB]

Se listarán todos los dispositivos USB reconocidos como dispositivos de almacenamiento masivo.

- Solamente puede elegir un disco duro USB HDD para grabar cada vez.
- No puede cambiar los ajustes para el HDD USB mientras se encuentre en progreso la grabación.
- Tenga en cuenta que el disco duro USB será formateado y que todos sus datos serán borrados cuando lo formatee.

1 Selección del disco duro USB para grabar e iniciar la configuración

Configuración de HDD USB		Producto	Nombre
<input type="checkbox"/>	<input type="checkbox"/>	USB Drive A	
<input type="checkbox"/>	<input type="checkbox"/>	USB Flash Disk	



- Algunos discos duros USB podrían no ser reconocidos.
- Para obtener información sobre el dispositivo seleccionado



2 Precaución y confirmación de uso de un disco duro USB

Selección [Si] para proceder

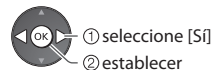
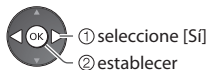
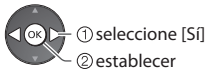
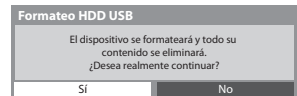
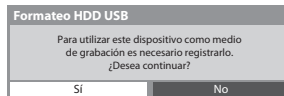

3 Confirmación del nombre del disco duro USB

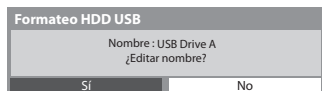

Se crea automáticamente el nombre para el disco duro USB. Si desea editar el nombre, seleccione [Sí].

Establezca los caracteres



• Puede introducir los caracteres utilizando los botones numéricos.

4 Confirmación para habilitar el disco duro USB para la grabación

Si el disco duro USB formateado para la grabación ya existe, se mostrará esta pantalla de confirmación para habilitarlo para la grabación.

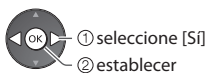
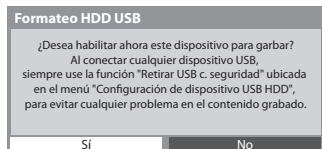

Configuración de HDD USB		Modo
Producto	Nombre	
USB Drive A	USB HDD 1	
USB Flash Disk		

- El disco duro USB está disponible para grabar / reproducir. Solamente un disco duro USB en la lista puede estar disponible para la grabación.
- El disco duro USB está disponible para reproducir.

Se visualiza el nombre del disco duro USB

- Para formatear (Rojo)
- Para editar el nombre del disco duro USB (Verde)
- Para cambiar el modo

- Para extraer el disco duro USB de forma segura del TV (Amarillo)
- Para ajustar "Retirar USB c. seguridad" en otras condiciones ➔ (pág. 21)

Formateo de tarjeta SD

Formatea la tarjeta SD insertada para la grabación con este TV.

- Tenga en cuenta que todos los datos contenidos en la tarjeta SD serán borrados cuando sea formateada.

1 Confirmación de formateo de tarjeta SD

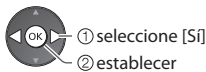
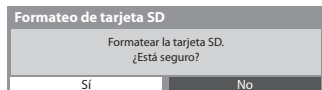

2 Precaución de uso de la tarjeta SD

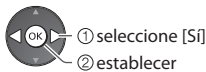
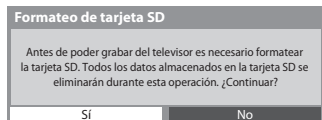

Se iniciará el formateo de la tarjeta SD

- Si se produce un error de formateo,
 - Asegúrese de que la tarjeta SD esté insertada correctamente ➔ (pág. 74)
 - Asegúrese de que el interruptor de protección contra escritura esté desbloqueado.
 - Compruebe que la tarjeta SD sea adecuada para la grabación. ➔ (pág.118)

Grabación de un programa de TV en el USB HDD / en la tarjeta SD

Puede grabar el programa actual inmediatamente usando [Grabación de un toque].

También puede grabar el programa actual constantemente para el periodo seleccionado usando [REW LIVE TV] de modo que pueda regresar o pausar el programa actual.

- [REW LIVE TV] está disponible solamente para el USB HDD.
- Asegúrese de completar la conexión y la configuración antes de iniciar la grabación ➔ (pág. 74 - 76)
- No apague el TV, desconecte el USB HDD ni retire la tarjeta SD durante la grabación.
- Si se ha alcanzado la capacidad máxima del USB HDD / de la tarjeta SD, la grabación no se podrá realizar.

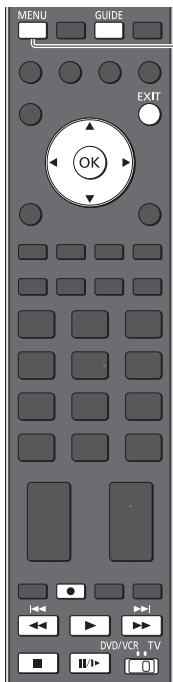

■ Para volver al TV

EXIT



1 Visualice el menú



2 Seleccione [Configuración]



3 Seleccione [Configuración grabación]

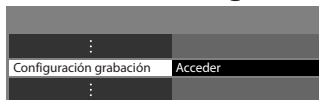

4 Seleccione [Grabación de un toque] o [REW LIVE TV]

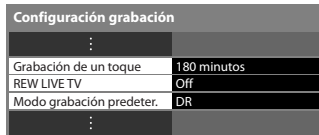

Modo grabación predeter.

Para [Grabación de un toque], puede seleccionar un modo de grabación por defecto.

➔ **"Tiempo de grabación para la grabación en USB HDD / tarjeta SD"** (pág. 119)

[DR] : Grabación directa (modo normal)

[LT1] : Grabación de larga duración

[LT2] : Grabación de duración extra larga

Grabación directa del TV de un toque - Lo que ve es lo que graba [Grabación de un toque]

Grabar el programa actual inmediatamente en el USB HDD o en la tarjeta SD.

Seleccione el tiempo máximo de grabación

[30] / [60] / [90] / [120] / [180] (minutos)

Configuración grabación	
Configuración de HDD USB	
Grabación de un toque	180 minutos
REW LIVE TV	Off
Modo grabación predeter.	DR
Formateo de tarjeta SD	
Información tarjeta SD	

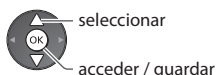

El LED destallará en naranja mientras la grabación de un toque esté en curso.

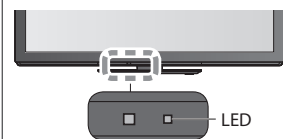

■ Para empezar la grabación de un toque

Ajuste en la posición de "TV"



- No podrá seleccionarse ningún otro canal mientras la grabación esté en curso.

■ Si están disponibles tanto el USB HDD como la tarjeta SD

Seleccione el dispositivo de grabación



■ Para detener la grabación durante el proceso



■ Para reproducir o borrar el contenido grabado → "Modo TV grabado" (pág. 88)

- Se puede reproducir todo el contenido, incluso cuando esté en marcha la grabación de un toque. (Dependiendo del USB HDD / la tarjeta SD, es posible que esta opción no esté disponible o que la grabación no funcione correctamente durante la reproducción).

Grabación constante [REW LIVE TV]

(USB HDD solamente)

Grabación constante del programa actual

Seleccione [Automático] para iniciar REW LIVE TV

Configuración grabación	
Configuración de HDD USB	
Grabación de un toque	180 minutos
REW LIVE TV	Automático
Modo grabación predeter.	DR
Formateo de tarjeta SD	
Información tarjeta SD	

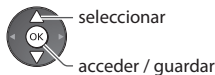

- Cuando seleccione [Automático], la grabación se iniciará automáticamente.
- Si está en curso la otra grabación, la señal de TV no llega en buenas condiciones o no se muestra ninguna imagen, esta grabación no se iniciará.

■ Para utilizar el REW LIVE TV

Ajuste en la posición de "TV"



- Para pausar



- Para buscar hacia atrás (hasta 90 minutos)



- Después de pausar o buscar hacia atrás, se podrán utilizar los siguientes botones

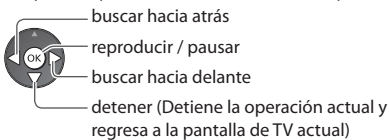

■ Para detener el REW LIVE TV

Configuración grabación	
Configuración de HDD USB	
Grabación de un toque	
REW LIVE TV	Off
Modo grabación predeter.	Automático
Formateo de tarjeta SD	
Información tarjeta SD	

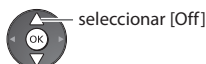

- Si detiene el REW LIVE TV, el contenido grabado para el REW LIVE TV se borrará.

- REW LIVE TV se detendrá y el contenido grabado se borrará automáticamente en los siguientes casos:

- (Incluso si se detiene REW LIVE TV para las siguientes condiciones, siempre y cuando el ajuste sea [Automático], la nueva grabación comenzará automáticamente en cuanto se produzca una condición que la habilite.)
 - al seleccionar otro canal
 - canal bloqueado seleccionado
 - canal no válido seleccionado
 - si no hay señal de TV
 - cuando comience la otra grabación
 - cuando se apague o se ponga en espera el TV

Utilización de Media Player

Media Player le permite disfrutar de las fotografías, vídeos y música grabados en una tarjeta SD o en una memoria Flash USB, así como del contenido grabado con este TV en los dispositivos de grabación exclusivos (USB HDD / tarjeta SD).

VIERA IMAGE VIEWER es una sencilla función que permite reproducir en la pantalla del televisor las fotografías y los vídeos grabados en una tarjeta SD después de insertarla en la ranura para tarjetas.

Modo Foto : Las imágenes fijas grabadas por cámaras digitales se visualizarán.

Modo Vídeo : (Para la tarjeta SD o la memoria Flash USB) Se reproducirán las imágenes en movimiento grabadas con una videocámara digital.

Modo TV grabado: (Para USB HDD / tarjeta SD exclusivos) Se reproducirán los programas de TV grabados en el disco duro USB HDD / en la tarjeta SD con este TV.

Modo Música : Se reproducirán los datos de audio digitales.

- Durante la operación, la señal de audio se emite por los terminales AV1, AUDIO OUT, DIGITAL AUDIO OUT y HDMI2 (función ARC). Pero no salen señales de vídeo. AV1 puede emitir señales de audio si se ha ajustado [Salida AV1] en [Monitor] en el Menú de Configuración (pág. 45). Para utilizar HDMI2 con la función ARC, conecte un amplificador equipado con la función ARC (pág. 104) y configúrelo para usar los altavoces de un sistema de cine en casa (pág. 111).
- [Fecha] indica la fecha de grabación de los datos en el equipo de grabación. El archivo sin fecha grabada se muestra como "*/**/****".
- La imagen puede no aparecer correctamente en este TV dependiendo del equipo de grabación utilizado.
- La visualización puede tardar cuando hay muchos archivos y carpetas.
- Los archivos degradados parcialmente podrían visualizarse con una resolución reducida.
- Dependiendo del estado, es posible que los ajustes de imagen no funcionen.
- Los nombres de carpeta y de archivo pueden ser diferentes dependiendo de la cámara digital o videocámara digital utilizada.

Inserción y extracción de la tarjeta SD / Memoria Flash USB

- Para la conexión del disco duro USB ➔ (pág. 74)

■ Memoria Flash USB

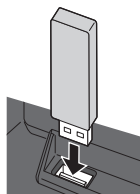

- Insertar o extraer completamente y en posición recta.
- Antes de extraer la memoria Flash USB, asegúrese de realizar "Retirar USB c. seguridad" (pág. 21).
- Conecte en el puerto USB 1, 2 o 3.



■ Tarjeta SD

Para insertar la tarjeta SD

- ① Inserte con cuidado la tarjeta SD con la superficie de la etiqueta encarada hacia delante
- ② Empuje hasta que se oiga un ruido seco

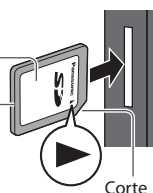

Para retirar la tarjeta SD

Presione sobre el centro de la tarjeta



- Para obtener información sobre los dispositivos ➔ "Dispositivos para grabar o reproducir" (pág. 118)
- Para conocer el formato de archivo compatible ➔ "Formato de archivo compatible en Media Player y servidores de medios" (pág. 116, 117)

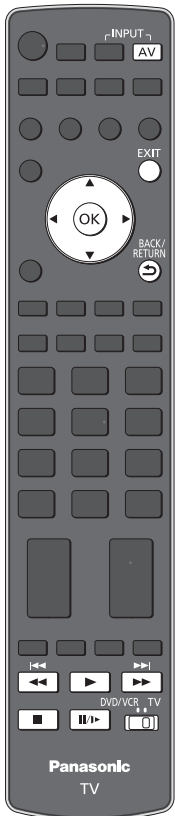

- **Para volver al TV**
EXIT
- **Para volver a la pantalla anterior**
BACK/RETURN

1 Inserte la tarjeta SD o la memoria Flash USB en el TV
 ➔ (pág. 79)
 ● Para reproducir el contenido del USB HDD, compruebe que la conexión y los ajustes se hayan completado. ➔ (pág. 74, 75)

2 Inicie Media Player

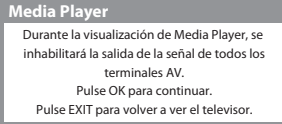

● También es posible presionando el siguiente botón.



➔ **“Visualización de entradas externas”** (pág. 28)

3 Seleccione el dispositivo al que desea tener acceso



- ① seleccionar
- ② acceder

● Este paso se omitirá si sólo hay conectado un dispositivo.

Nombre del dispositivo
seleccionado

4 Seleccione el contenido



- ① seleccionar
- ② acceder

[Foto] ➔ **“Modo Foto”** (pág. 81)
 [Video] ➔ **“Modo Video”** (pág. 86)
 [Música] ➔ **“Modo Música”** (pág. 90)
 [TV grabado] ➔ **“Modo TV grabado”** (pág. 88)

Nota

- También puede acceder directamente a cada modo empleando VIERA TOOLS.
 ➔ **“Cómo utilizar VIERA TOOLS”** (pág. 39)
- [TV grabado] está disponible para el contenido grabado con este TV en el USB HDD / en la tarjeta SD.
- Seleccione el dispositivo y el contenido adecuados para reproducir cada archivo.
- Durante la reproducción, se pueden utilizar los siguientes botones.
 Ponga la posición en “TV”



Modo Foto

El modo de foto lee todos los archivos con extensión ".jpg" y admite los archivos con extensión ".mpo" de la tarjeta SD o la memoria Flash USB.



Se visualizará la miniatura de todas las fotos de la tarjeta SD o la memoria Flash USB.

Ejemplo: Miniatura - [Todas las fotos]



: Visualización de error

■ Para volver al TV

EXIT



■ Para volver a la pantalla anterior

BACK/RETURN



- Para cambiar la música de fondo ➔ **"Ajustes de las fotos" (pág. 83)**
- Para visualizar la información de la foto realizada

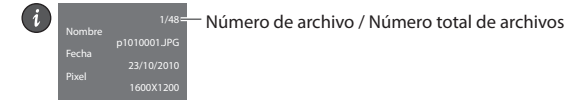

- Para cambiar el tamaño de las fotos en una pantalla de miniaturas



■ Para clasificar por carpetas, fecha grabada o mes grabado

1 Visualice la selección de vista

(Verde)

2 Seleccione el tipo de clasificación

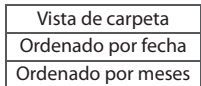

[Vista de carpeta] :

Visualiza las imágenes miniatura agrupadas por carpetas

- Los archivos que no estén en una carpeta se recolectarán a la carpeta cuyo nombre es "/".

[Ordenado por fecha] :

Visualiza las imágenes miniatura agrupadas por la misma fecha

- El grupo de fotos sin fecha registrada se muestra como [Desconocido].

[Ordenado por meses] :

Visualiza las imágenes miniatura agrupadas por el mismo mes

- El grupo de fotos sin fecha registrada se muestra como [Desconocido].



3 Seleccione uno de los grupos clasificados para visualizar la imagen miniatura del grupo seleccionado

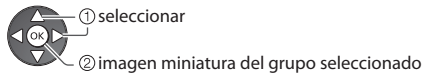

- Para regresar a las imágenes en miniatura de todas las fotos

(Verde)



- Para visualizar la información del grupo realizado

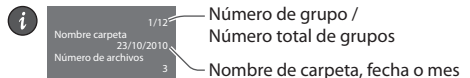

[Vista] - Las fotos se visualizan una por una.

Seleccione el archivo desde la imagen miniatura de las fotos que desee ver



Ejemplo:



Guía de operaciones

• Para visualizar / ocultar la guía de operación



• Para volver a las imágenes miniatura

BACK/
RETURN



• Para operar en Vista

A la foto anterior

Pase Diapos.

A la foto siguiente

Parada

(volver a las imágenes miniatura)

• Para rotar 90°

(Azul)



[Pase Diapos.] - El pase de diapositivas se completará cuando se hayan visualizado todas las fotos dentro de la imagen miniatura actual.

1 Seleccione el archivo desde la imagen miniatura de las fotos para la primera visión

2 Inicie Pase Diapos.



(Rojo)



• Para visualizar / ocultar la guía de operación

• Para pausar (volver a Una sola vista)

• Para volver a las imágenes miniatura



Multi Disparo 3D

Este TV puede crear una foto en 3D utilizando un par de fotos de la tarjeta SD y guardarla en la misma tarjeta SD.

• Este TV también puede crear la foto en 3D a partir de fotos de la memoria Flash USB, pero no podrá guardarla.

• Esta función está disponible para fotos obtenidas con cámaras digitales.

• Según las fotos que seleccione, la foto creada en 3D puede no ser correcta, o puede que la creación de la foto en 3D no sea posible. Se recomienda tomar una foto (para L) y después desplazarse con la cámara hacia la derecha unos 5 cm para tomar otra foto (para R).

• Para visualizar la foto creada en 3D con efecto 3D, debe usar las gafas 3D ➔ **"Accesorios estándar" (pág. 6)**

1 Visualice el menú de opciones en la vista de miniaturas

OPTION



2 Seleccione [Multi Disparo 3D]



3 Seleccione dos fotos para L (izquierda) y R (derecha)

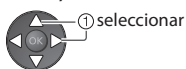

② establecer

(Rojo)

• Solamente puede seleccionar fotos que tengan la misma fecha de grabación y los mismos píxeles.

• Puede que no visualice correctamente la foto creada en 3D si selecciona las fotos para L y R al revés.

4 Cree la foto en 3D



- Si las fotos que haya seleccionado no son adecuadas para 3D, aparecerá el mensaje de error y regresará a la pantalla de selección de fotos (paso 3).
- Para guardar la foto en 3D en la tarjeta SD

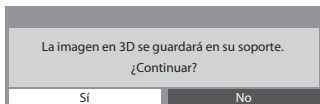

- ① seleccione [SÍ]
- ② guardar

Una vez guardada la foto, se mostrará la pantalla de selección de fotos (paso 3). Seleccione nuevas fotos para crear otra foto en 3D o salga del modo [Multi Disparo 3D].

■ Para disfrutar las fotos en 3D guardadas

Puede disfrutar visualizando las fotos en 3D guardadas.

Ejemplo: Miniatura



- Vista ➔ (pág. 82)
- Pase Diapos. ➔ (pág. 82)

Foto en 3D guardada

Ajustes de las fotos

Configure los ajustes para el modo Foto.

1 Visualice el menú de opciones

OPTION



accesar

3 Seleccione los elementos y establézcalos

Config. pase de diapos.	
Estructura	Off
Efectos de color	Off
Efecto de transición	Desvanecido
Modo pantalla	Normal
Reproducción continua	Off
Intervalo	5 segundos
Repetir	On
Música de fondo	







seleccionar

acceder / guardar

Nota

- Los ajustes del pase de diapositivas pueden afectar a la calidad de las imágenes.
- Dependiendo de los ajustes del pase de diapositivas, es posible que los ajustes de imagen no funcionen.

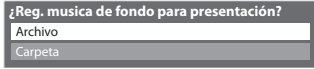
Menú	Elemento	Ajustes / Configuraciones (alternativas)
Config. pase de diapos.	Estructura	<p>Selecciona el tipo del marco del pase de diapositivas [Off] / [Multi] / [Collage] / [Movim. (+calend.)] / [Movimiento] / [Galería (+calen.)] / [Galería] / [Cine] [Multi] : Se visualizan 9 fotos en orden a la vez. [Collage] : Se visualiza cada foto en una posición aleatoria y en escala aleatoria. [Movim. (+calend.)] / [Movimiento] : Las fotos se visualizan como imágenes continuas. <ul style="list-style-type: none"> ● Puede seleccionar si debe visualizarse o no el calendario. Para cambiar el mes del calendario, pulse el botón del cursor a izquierda o derecha. [Galería (+calen.)] / [Galería] : Se muestran los distintos tamaños de las fotos del fotograma. <ul style="list-style-type: none"> ● Puede seleccionar si debe visualizarse o no el calendario. Para cambiar el mes del calendario, pulse el botón del cursor a izquierda o derecha. [Cine] : Las fotos se visualizan como películas antiguas (tonalidad sepia)</p>
	Efectos de color	<p>Selecciona el efecto del color de las fotos en Vista y en Pase Diapos. [Off] / [Sepia] / [Escala de grises] <ul style="list-style-type: none"> ● Esta función no estará disponible cuando [Estructura] esté ajustado a [Movimiento], [Galería] o [Cine]. </p>
	Efecto de transición	<p>Selecciona el efecto de transición para cambiar de foto durante el pase de diapositivas [Off] / [Desvanecido] / [Deslizamiento] / [Disolvente] / [Movimiento] / [Aleatorio] [Desvanecido] : La siguiente foto se desvanece gradualmente. [Deslizamiento] : La siguiente foto se desliza y aparece desde el lado izquierdo. [Disolvente] : Cada foto se disuelve al cambiar a la siguiente foto. [Movimiento] : Cada foto se visualiza con un efecto de ampliación, reducción movimiento hacia arriba o movimiento hacia abajo. [Aleatorio] : Cada transición se selecciona aleatoriamente. <ul style="list-style-type: none"> ● Esta función solamente estará disponible cuando [Estructura] esté ajustado a [Off]. </p>
	Modo pantalla	<p>Selecciona la visión ampliada o la normal en Vista y en Pase Diapos. [Normal] / [Zoom] <ul style="list-style-type: none"> ● Esta función no estará disponible cuando [Estructura] esté ajustado a [Collage], [Movimiento], [Galería] o [Cine]. ● Esta función no estará disponible cuando [Efecto de transición] esté ajustado a [Movimiento]. ● Dependiendo del tamaño de la foto, puede que no se amplíe completamente para llenar la pantalla, p. ej. fotografía en estilo vertical. </p>
	Reproducción continua	<p>Seleccione si desea visualizar como fotos continuas en un modo de pase de diapositivas a un ritmo rápido [Off] / [On] <ul style="list-style-type: none"> ● Esta función no estará disponible cuando [Estructura] esté ajustado a [Movimiento], [Galería] o [Cine]. ● Esta función no estará disponible cuando [Efecto de transición] esté ajustado a [Movimiento]. </p>
	Intervalo	<p>Selecciona el intervalo de diapositivas [5] / [10] / [15] / [30] / [60] / [90] / [120] (segundos) <ul style="list-style-type: none"> ● Esta función no estará disponible cuando [Estructura] esté ajustado a [Movimiento], [Galería] o [Cine]. ● Esta función no estará disponible cuando [Efecto de transición] esté ajustado a [Movimiento]. </p>
	Repetir	Repetición del pase de diapositivas [Off] / [On]

Menú	Elemento	Ajustes / Configuraciones (alternativas)
Config. pase de diapos.	Música de fondo	<p>Selecciona la música de fondo durante el modo Foto [Off] / [Tipo1] / [Tipo2] / [Tipo3] / [Usuario] / [Automático]</p> <ul style="list-style-type: none"> • [Tipo1], [Tipo2] y [Tipo3] son piezas musicales fijas instaladas en este TV. • [Usuario] : Se reproducirán los datos de música del dispositivo registrados por usted. <p>Para registrar la música</p> <ol style="list-style-type: none"> 1. Seleccione el archivo de música Dependiendo de la condición del dispositivo, seleccione las carpetas hasta que alcance el archivo de música deseado.   <ul style="list-style-type: none"> ① seleccionar ② acceder <ul style="list-style-type: none"> • Si no se ha registrado música o si el dispositivo que cuenta con la música registrada ha sido extraído, no se reproducirá ningún sonido. <p>[Automático]: Se reproducirán aleatoriamente los datos de música almacenados en la carpeta raíz del dispositivo actual.</p> <ul style="list-style-type: none"> • Si no hay datos de audio disponibles, no se reproducirá nada. <ol style="list-style-type: none"> 2. Seleccione [Archivo] o [Carpeta]   <ul style="list-style-type: none"> ① seleccionar ② establecer <p>[Archivo] : Se registrará como música de fondo el archivo de música seleccionado.</p> <p>[Carpeta] : Se registrará como música de fondo toda la música de la carpeta que contiene el archivo de música seleccionado.</p>

Cambio de dispositivo

Si hay conectados dos o más dispositivos, puede cambiar directamente al otro dispositivo en el mismo modo.

1 Mientras se muestra la imagen miniatura, visualice la selección del dispositivo

 (Amarillo)

2 Seleccione el dispositivo al que desea tener acceso



Nombre del dispositivo seleccionado



Cambio del contenido

Podrá cambiar al otro modo de Media Player desde la vista de imágenes miniatura.

- El modo se puede cambiar en el dispositivo actual.

1 Mientras se visualiza la imagen miniatura, visualice la selección del contenido

 (Azul)

2 Seleccione el contenido



[Foto] ⇒ **“Modo Foto”** (pág. 81)
[Video] ⇒ **“Modo Vídeo”** (pág. 86)
[Música] ⇒ **“Modo Música”** (pág. 90)
[TV grabado]
⇒ **“Modo TV grabado”** (pág. 88)

Modo Vídeo y TV grabado

- Formato de archivo compatible ➔ (pág. 116)

Modo Vídeo

(Para la tarjeta SD o la memoria Flash USB)

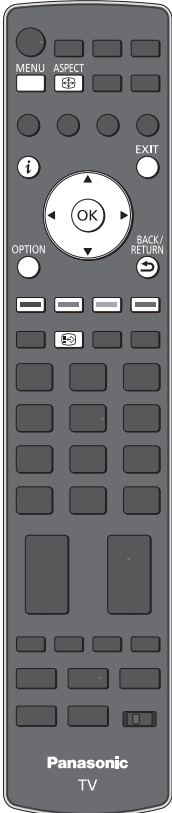

Se visualizará la miniatura de los títulos de vídeo de la tarjeta SD o el dispositivo de almacenamiento masivo USB.

Ejemplo: Miniatura - [Vista de títulos]



Nombre del dispositivo seleccionado

: Visualización de error

: El archivo no es compatible con la vista de miniaturas.

- Para ver las escenas del título

Seleccione el título

Ejemplo: Miniatura - [Vista de escenas]



La vista previa se iniciará cuando se realice el título si es compatible con la vista previa.

- Para desactivar la vista previa ➔ **"Config. de vídeo"** (pág. 87)
- Para visualizar la información del título realizado

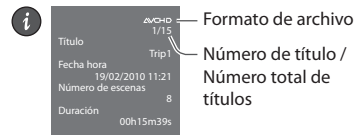

La vista previa se iniciará cuando se realice la escena si es compatible con la vista previa.

- Para desactivar la vista previa ➔ **"Config. de vídeo"** (pág. 87)
- Para visualizar la información de la escena realizada

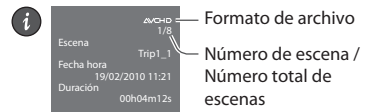

■ Reproducción desde la vista del título

Se iniciará la reproducción del título seleccionado.

- Para repetir la reproducción ➔ **"Config. de vídeo"** (pág. 87)

1 Seleccione el título



2 Inicie la reproducción

(Rojo)

■ Reproducción desde la escena seleccionada del título (SD-Video o AVCHD)

La reproducción se iniciará desde la escena seleccionada hasta el final del título.

- Para repetir la reproducción ➔ **"Config. de vídeo"** (pág. 87)

1 Seleccione el título



2 Seleccione la escena



3 Inicie la reproducción

(Rojo)

Nota

- La estructura de los títulos y escenas puede variar dependiendo de la videocámara digital utilizada.

■ Operación durante la reproducción

Ejemplo: Reproducción



Guía de operaciones

Bandera de información

- Para visualizar / ocultar la guía de operación y el banner de información



- Para operar la reproducción

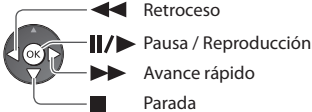

- Para cambiar la relación de aspecto



- Título o escena anterior



- Título o escena siguiente



- Para volver a las imágenes miniatura



- Para cambiar el dispositivo → “Cambio de dispositivo” (pág. 85)

- Para cambiar el contenido en el dispositivo actual → “Cambio del contenido” (pág. 85)

■ Config. de vídeo

Configure los ajustes para el modo Vídeo.

- 1 Visualice el menú de opciones en la vista de miniaturas

OPTION



- 2 Seleccione [Config. de vídeo]



- 3 Seleccione los elementos y establézcalos

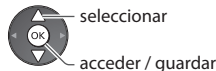
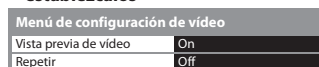

Menú	Elemento	Ajustes / Configuraciones (alternativas)
Config. de vídeo	Vista previa de vídeo	Se ajusta para iniciar la vista previa del título o escena en la vista de imágenes miniatura [Off] / [On] ● Es posible que la imagen no se visualice durante un instante en la vista de imágenes miniatura. Ajuste la vista previa en [Off] para resolverlo.
	Repetir	Repetición de la reproducción dentro del título o del archivo seleccionado (según el contenido) [Off] / [On]

■ Confirmación o cambio del estado actual

Puede confirmar o cambiar el estado actual del contenido.

- Los elementos del menú y las opciones seleccionables varían dependiendo del contenido.

- 1 Visualice el menú de opciones durante la reproducción

OPTION



- 2 Seleccione [Config. de vídeo]



- 3 Seleccione los elementos y establézcalos

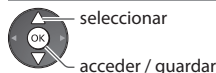
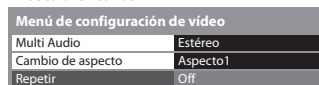

Menú	Elemento	Ajustes / Configuraciones (alternativas)
Config. de vídeo	Multi Audio	Le permite seleccionar entre las pistas de sonido seleccionables (si están disponibles) ● Cambiar el sonido puede tardar varios segundos.
	Cambio de aspecto	[Aspecto1]: muestra el contenido ampliado sin distorsión [Aspecto2]: muestra el contenido en pantalla completa [Original]: Visualiza el contenido en su tamaño original ● Puede también cambiar el aspecto utilizando solamente el botón ASPECT. ● El cambio del aspecto puede que no funcione en función del contenido.

Modo TV grabado

(Para USB HDD / tarjeta SD exclusivos)

Se mostrará la lista de contenido del dispositivo seleccionado.

- En el caso de la tarjeta SD, asegúrese de que el interruptor de protección contra escritura (en la parte izquierda de la tarjeta SD) esté desbloqueado para la reproducción.

Ejemplo: Lista de contenido



Capacidad restante del dispositivo seleccionado

(Dependiendo del estado, es posible que este valor no sea preciso).

- También puede acceder a la lista de contenidos empleando VIERA TOOLS.

➔ **“Cómo utilizar VIERA TOOLS” (pág. 39)**

- Para visualizar la información del contenido seleccionado

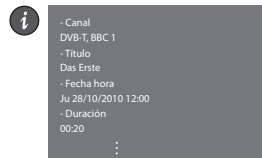

[Todos] :

Se mostrará todo el contenido grabado.

[No visualizado] (USB HDD solamente):

Se mostrará todo el contenido no reproducido.

(USB HDD solamente)

 : Contenido no reproducido (cuando se reproduzca el contenido, este icono desaparecerá.)

 : El contenido protegido no se puede eliminar.

● : Contenido que se está grabando (este contenido se puede reproducir también durante la grabación.)

 : Dos o más tipos de contenido estarán agrupados.

■ Reproducir el contenido de la lista

1 Seleccione el contenido



2 Inicie la reproducción



• Si detuvo la última grabación durante el proceso, se mostrará la pantalla de confirmación preguntándole si desea iniciarla desde el punto en el que la detuvo o desde el principio. Seleccione la opción que desee. (USB HDD solamente)

• Si en el contenido existen programas con diferentes criterios paternos, se aplicará al contenido la restricción mayor. Si desbloquea la restricción, se podrán reproducir todos los programas del contenido.

■ Para editar el contenido de grabación (USB HDD solamente)

1 Seleccione y marque el contenido que desee editar



2 Visualice el menú de opciones



3 Seleccione el elemento y edítelo

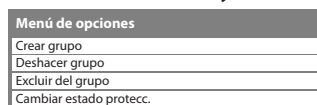

[Crear grupo] :

Se pueden agrupar dos o más tipos de contenido. Seleccione y marque todos los contenidos que desee y después seleccione [Crear grupo].

[Deshacer grupo] :

Seleccione el grupo creado que desee liberar y después seleccione [Deshacer grupo]. (Para liberar varios grupos a la vez, marque todos los grupos deseados).

[Excluir del grupo] :

Seleccione el grupo y pulse el botón OK para visualizar el contenido agrupado. Para excluir solamente un contenido específico del grupo, selecciónelo y después seleccione [Excluir del grupo]. (Para excluir varios contenidos a la vez, marque todos los contenidos deseados).

[Cambiar estado protecc.] :

Seleccione el contenido cuya eliminación desee proteger y después seleccione [Cambiar estado protecc.]. Proceda de la misma forma para cancelar la protección. (Para cambiar el estado de varios contenidos a la vez, marque todos los contenidos deseados).

■ Eliminar el contenido seleccionado

1 Seleccione el contenido



2 Elimine el contenido



3 Confirme

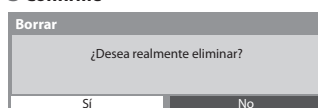

- Para seleccionar dos o más contenidos



■ Operación durante la reproducción

Ejemplo: Reproducción

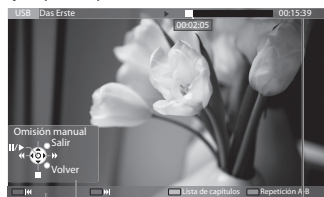

Guía de operaciones

Bandera de información

• Para visualizar / ocultar la guía de operación y el banner de información



• Para volver a la lista



• Para operar la reproducción

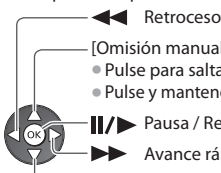

Retroceso

[Omisión manual]

• Pulse para saltar hacia delante unos 30 segundos

• Pulse y mantenga pulsado para saltar hacia delante unos 15 segundos

Pausa / Reproducción

Avance rápido

Parada

• Para repetir entre el punto inicial "A" y el punto final "B"

Establezca los puntos "A" y "B" en orden



• Puede volver a establecer los puntos pulsando este botón de nuevo o mediante otras operaciones.

• Capítulo anterior / siguiente

(Rojo) / (Verde)

• Cada contenido grabado se divide automáticamente en capítulos (de unos cinco minutos cada uno).

• Para cambiar la relación de aspecto



• Para visualizar los subtítulos (si están disponibles)



• Para confirmar o cambiar el estado actual (si está disponible)

➔ "Visualizar los ajustes disponibles para el estado actual" (pág. 21)

■ Lista de capítulos (USB HDD solamente)

Puede iniciar la reproducción desde la lista de capítulos que seleccione.

• Mientras se graba el contenido seleccionado, no se muestra la lista de capítulos.

Para reproducir desde la lista de capítulos

(Amarillo) ➔

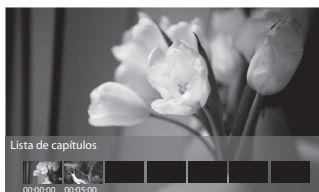

Nota

• Dependiendo de los programas grabados, es posible que algunas operaciones de reproducción no funcionen correctamente.

■ Cambio de dispositivo

Si hay conectados dos o más dispositivos, puede cambiar directamente al otro dispositivo en el mismo modo.

1 Visualice el menú de opciones

OPTION



2 Seleccione [Selec Dispositivo]

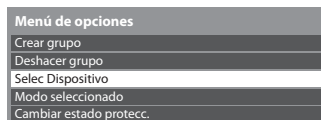

3 Seleccione el dispositivo al que desee tener acceso



Si selecciona el dispositivo para reproducir fotos, vídeos o música, cambie al contenido adecuado.

• Para cambiar el contenido

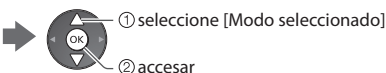

Ajustes de salida de audio

Puede disfrutar de sonido multi-canal mediante un amplificador conectado en el terminal DIGITAL AUDIO OUT o HDMI2 (función ARC).

- Para confirmar o cambiar el estado del sonido actual ➔ **“Confirmación o cambio del estado actual”** (pág. 87)

1 Visualice el menú

MENU



2 Seleccione [Sonido]



3 Seleccione [Selección SPDIF] y establezca

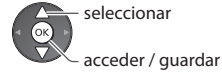

Menú	Elemento	Ajustes / Configuraciones (alternativas)
Sonido	Selección SPDIF	<p>SPDIF : Un formato de archivo de transferencia de audio estándar. Selecciona el ajuste inicial para la señal de salida de audio digital de los terminales DIGITAL AUDIO OUT y HDMI2 (función ARC) [Automático] / [PCM]</p> <p>[Automático] : El sonido multi-canal Dolby Digital Plus, Dolby Digital y HE-AAC (48 kHz) se emiten como secuencia de bits Dolby Digital. DTS se emite como DTS. MPEG sale como PCM.</p> <p>[PCM] : La señal de salida Digital se fija en PCM.</p>

Modo Música

- Formato de archivo compatible ➔ (pág. 116)

Se visualizará la miniatura de las carpetas de música de la tarjeta SD o la memoria Flash USB.

Ejemplo: Miniatura - [Vista de carpeta]

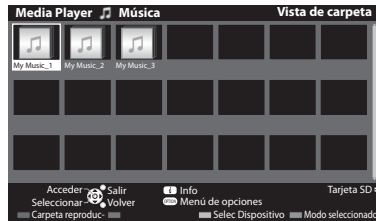

Tarjeta SD — Nombre del dispositivo seleccionado

- Para visualizar la información de la carpeta realizada

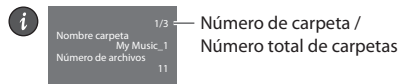

1/3 — Número de carpeta /
Número total de carpetas

■ Para volver al TV

EXIT



■ Para volver a la pantalla anterior

BACK / RETURN



■ Reproducir desde la vista de carpetas

Se reproducirán todos los archivos de la carpeta seleccionada.

1 Seleccione la carpeta



2 Inicie la reproducción



■ Reproducir desde la vista de archivos

Se reproducirá el archivo seleccionado.

1 Seleccione la carpeta



2 Seleccione el archivo

Ejemplo: Imagen miniatura - Vista de archivos



● Para visualizar la información del archivo realizado

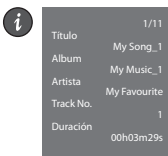

— Número de archivo /
Número total de archivos

■ Operación durante la reproducción

Ejemplo: Reproducción

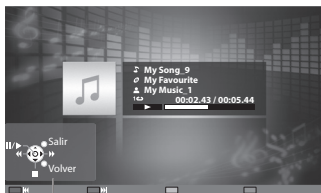

Guía de operaciones

● Para visualizar / ocultar la guía de operación



● Para operar la reproducción

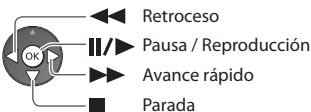

● A la pista anterior



● A la pista siguiente



● Para volver a las imágenes miniatura



■ Para cambiar el dispositivo ➔ "Cambio de dispositivo" (pág. 85)

■ Para cambiar el contenido en el dispositivo actual ➔ "Cambio del contenido" (pág. 85)

Config. de música

Configure el ajuste para el modo Música (sólo disponible en la vista de imágenes miniatura).

1 Visualice el menú de opciones

OPTION



2 Seleccione [Config. de música]



3 Establezca

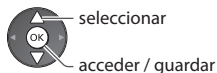

[Carpeta] : Repetir la reproducción de la carpeta seleccionada

[Una] : Repetir la reproducción del archivo seleccionado

Uso de los servicios de red (DLNA / VIERA Connect)

DLNA®

Este TV es un producto DLNA Certified™.

DLNA (Digital Living Network Alliance) es un estándar que hace que los dispositivos electrónicos digitales DLNA Certified sean más sencillos y cómodos de utilizar en una red doméstica. Visite dlna.org para obtener más información.

Permite compartir las fotos, los videos (incluidas las imágenes en 3D) y la música almacenados en un servidor de medios DLNA Certified (por ejemplo, un PC con Windows 7, una grabadora DIGA, etc.) conectado a la red doméstica y disfrutar del contenido en la pantalla del TV.

Le permite controlar el TV mediante el equipo DLNA Certified que se encuentre conectado a su red doméstica. (Mando a distancia DLNA)

- Para conocer el formato de archivo compatible ➔ (pág. 116, 117)
- Los archivos AVCHD y DivX no son compatibles con DLNA, pero se pueden reproducir a través de Media Player (pág. 79).

■ Servidor de medios

Guarde fotos, vídeos o música en el servidor de medios DLNA Certified para disfrutar de ellos más tarde en el TV.

Para utilizar un PC como servidor de medios

Prepare el PC con Windows 7 o asegúrese de que el software del servidor esté instalado en el PC.

Este TV se ha probado con los softwares de servidor "Windows 7" y "TwonkyMedia server 6 (instalado en un PC con Windows 7, Windows Vista o Windows XP)", y es compatible con dichos softwares (a fecha de enero de 2011). No se ha probado ningún otro software con este TV, por lo que no se puede garantizar su compatibilidad y rendimiento.

• Windows 7

Se requiere la configuración con los ajustes de un grupo en el hogar de Windows 7. Para obtener más detalles, consulte la ayuda de Windows 7.

• TwonkyMedia server

"TwonkyMedia server" es el producto de PacketVideo Corporation.

Para obtener las guías de instalación y configuración de "TwonkyMedia server", visite el sitio web de TwonkyMedia.

Es posible que haya que abonar tarifas adicionales para obtener el software de servidor.

Nota

- Para obtener más información acerca del software de servidor, por favor, consulte al proveedor de software correspondiente.
- Cuando se instala en el PC el software del servidor de medios, se corre el riesgo de que otras personas accedan a los datos. Lleve cuidado con los ajustes y conexiones en el entorno de red que puede haber en la oficina, en el hotel o incluso en casa cuando no se utiliza un router.

Para utilizar una grabadora DIGA compatible con DLNA como servidor de medios

Si conecta una grabadora DIGA compatible con DLNA a su red doméstica, la podrá disfrutar y controlar como si fuera un servidor de medios.

- Para confirmar si su grabadora DIGA es compatible con DLNA, consulte el manual de la grabadora.

■ Mando a distancia DLNA

Puede controlar el TV mediante el equipo DLNA Certified.

- Para utilizar esta función, establezca los ajustes [Configur. enlace de red] ➔ (pág. 94)
- Este TV se ha probado con el sistema operativo "Windows 7" (a fecha de enero de 2011). Para obtener detalles sobre las operaciones, consulte la ayuda de Windows 7.

Conexión de red ➔ "Ejemplo 1" o "Ejemplo 2" en "Conexiones de red" (pág. 93)

Configuración de red ➔ (pág. 94 - 98)

Operaciones DLNA ➔ (pág. 99 - 102)

VIERA Connect

VIERA Connect es una puerta de enlace para los servicios de Internet exclusivos de Panasonic que ha ampliado en gran medida las características de VIERA CAST.

VIERA Connect le permite acceder a algunos sitios web específicos recomendados por Panasonic, así como disfrutar de contenidos de Internet como fotos, videos, juegos, etc. desde la pantalla inicial de VIERA Connect.

- Este TV no cuenta con la función de exploración en su totalidad y todas las funciones de los sitios web podrían no estar disponibles.

Conexión de red ➔ "Ejemplo 1" o "Ejemplo 3" en "Conexiones de red" (pág. 93)

Configuración de red ➔ (pág. 94 - 98)

Operaciones con VIERA Connect ➔ (pág. 18, 102)

Conexiones de red

Si sólo se utilizan funciones DLNA, éstas se pueden manejar sin un entorno de red de banda ancha.

Para utilizar las funciones VIERA Connect se necesita un entorno de red de banda ancha.

- Si no tiene servicios de red de banda ancha consulte a su establecimiento para obtener asistencia.
- Configure y conecte cualquier equipo que necesite para el entorno de red. En este TV no se pueden configurar los ajustes para el equipo. Lea el manual del equipo.
- Velocidad necesaria (efectiva): al menos 1,5 Mbps para una calidad de imagen SD y 6 Mbps para una calidad de imagen HD. Si la velocidad de transferencia es insuficiente, es posible que los contenidos no se reproduzcan correctamente.

Ejemplo 1

(Para DLNA y VIERA Connect)

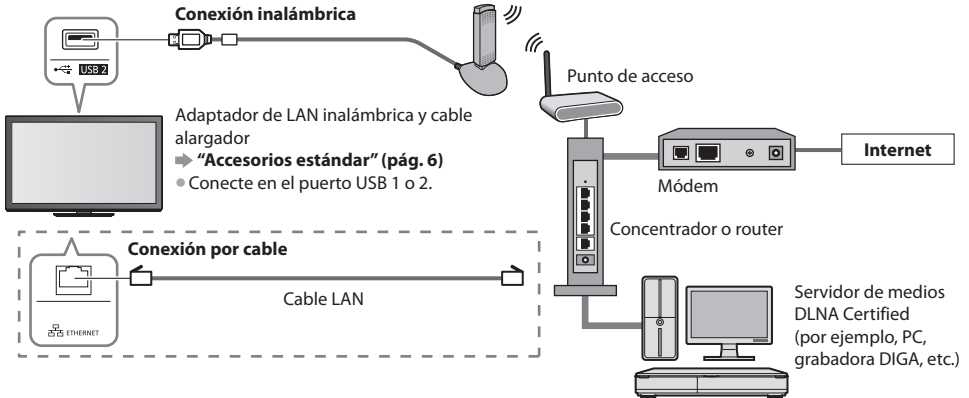

- Asegúrese de utilizar un cable LAN directo para esta conexión.
- Si su módem no tiene funciones de router de banda ancha, utilice un router de banda ancha.
- Si su módem tiene funciones de router de banda ancha, pero no tiene ningún puerto libre, utilice un concentrador.
- Asegúrese de que los routers de banda ancha y los concentradores sean compatibles con 10BASE-T / 100BASE-TX.
- Si utiliza equipos compatibles sólo con 100BASE-TX, necesitará cables LAN de la categoría 5.

Ejemplo 2

(Para DLNA)

Se puede conectar el TV y el equipo directamente para utilizar las características de DLNA.

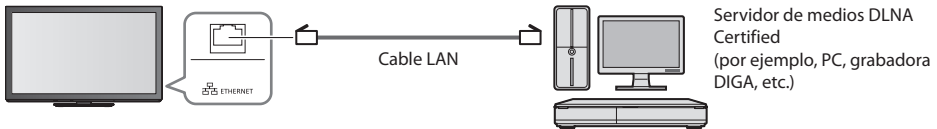

- Asegúrese de utilizar un cable LAN cruzado para esta conexión.

Ejemplo 3

(Para VIERA Connect)

Puede conectar el TV y el equipo de telecomunicaciones directamente para utilizar las funciones de VIERA Connect.

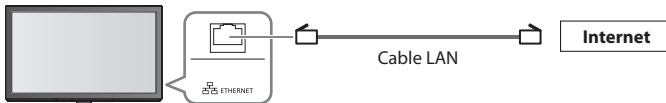

Nota

- Póngase en contacto con su compañía de telecomunicaciones del proveedor de servicios de Internet (ISP) si necesita más asistencia en relación con el equipo de red.
- Confirme los términos y condiciones de los contratos que tenga con su proveedor de servicios de Internet (ISP) o compañía de telecomunicaciones. Según los términos generales de los contratos establecidos, es posible que se carguen pagos adicionales o que no se puedan utilizar varias conexiones a Internet.

Configuración de red

- Asegúrese de haber realizado todas las conexiones antes de iniciar Configuración de red.
➔ “Conexiones de red” (pág. 93)



1 Visualice el menú

MENU

2 Seleccione [Configuración]



3 Seleccione [Configuración de red]



■ Para volver al TV

EXIT



Ajustes de enlace de red

Establece los ajustes de enlace para controlar este TV desde el equipo de red por medio de la red.

1 Seleccione [Configur. enlace de red]

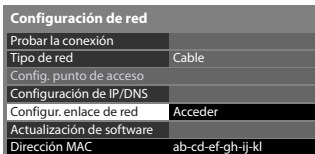

2 Seleccione los elementos y establézcalos

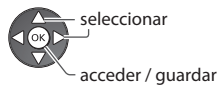
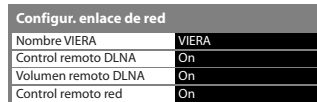

Menú	Elemento	Ajustes / Configuraciones (alternativas)
Configur. enlace de red	Nombre VIERA	Asigna un nombre a este TV • Este nombre se utilizará como nombre del TV en la pantalla de los demás equipos de la red.
	Control remoto DLNA	Permite el control del TV por medio de Windows 7 a través de la red [Off] / [On]
	Volumen remoto DLNA	Permite el control del volumen del TV por medio de Windows 7 a través de la red [Off] / [On]
	Control remoto red	Permite controlar el TV desde el equipo de red (teléfonos inteligentes, etc.) [Off] / [On] • Es posible que esta función no esté disponible en algunas regiones. Para más información, consulte a su proveedor local de Panasonic. • Para obtener más información sobre esta función, visite el siguiente sitio web. (Inglés solamente) http://panasonic.jp/support/global/cs/tv/

Ajustes de la conexión por cable

Esta configuración se corresponde a una conexión de red mediante un cable LAN.

1 Seleccione [Tipo de red] y ajuste en [Cable]

Configuración de red	
Probar la conexión	
Tipo de red	Cable
Config. punto de acceso	
Configuración de IP/DNS	
Configur. enlace de red	
Actualización de software	
Dirección MAC	ab-cd-ef-gh-ij-kl

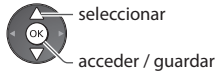

Si realiza una conexión de red como en la de "Ejemplo 2" (pág. 93), no tiene que ajustar [Adquirir dirección DNS], [Proxy] y [Puerto de proxy].

2 Seleccione [Configuración de IP/DNS] y establezca los elementos

Configuración de red	
⋮	
Configuración de IP/DNS	Acceder
⋮	



■ [Adquirir dirección IP] / [Adquirir dirección DNS]

Ajusta [Dirección IP], [Máscara de subred], [Puerta de enlace], [DNS primario] y [DNS secundario].
Selección [Adquirir dirección IP] / [Adquirir dirección DNS] y ajuste en [Automático] (recomendado)

Configuración de IP/DNS	
Adquirir dirección IP	Automático
Dirección IP	
Máscara de subred	
Puerta de enlace	
Adquirir dirección DNS	Automático
Dirección DNS	
Ajustes de Proxy	

- Los ajustes disponibles se muestran automáticamente.

Ajustes manuales ([Dirección IP], [Máscara de subred], [Puerta de enlace], [DNS primario], [DNS secundario])

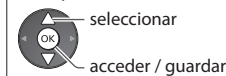

3 Seleccione [Ajustes de Proxy] y establezca los elementos

Configuración de IP/DNS	
Adquirir dirección IP	Automático
Dirección IP	
Máscara de subred	
Puerta de enlace	
Adquirir dirección DNS	Automático
Dirección DNS	
Ajustes de Proxy	Acceder



- Una vez realizados los ajustes, regrese a la pantalla [Configuración de red]



■ [Proxy]

Ajusta la dirección del proxy.

- Ésta es la dirección del servidor de reenvío que está conectado al servidor de destino en lugar del navegador y envía datos al navegador. Sólo debe ajustarse si lo requiere el proveedor.

1. Seleccione [Proxy]

Ajustes de Proxy	
Proxy	
Puerto de proxy	0



2. Introduzca la dirección

Proxy																			
Host																			
[]																			
A	B	C	D	E	F	G	H	I	J	K	L	M	N	O	P	Q	R	S	T
U	V	W	X	Y	Z	0	1	2	3	4	5	6	7	8	9	-	.	:	#
a	b	c	d	e	f	g	h	i	j	k	l	m	n	o	p	q	r	s	t
u	v	w	x	y	z	()	+	=	*									



- Puede introducir los caracteres utilizando los botones numéricos.

3. Guardar



■ [Puerto de proxy]

Ajusta el número de puerto del proxy.

- Este número también es especificado por el proveedor con la dirección del proxy.

1. Seleccione [Puerto de proxy]

Ajustes de Proxy	
Proxy	
Puerto de proxy	0



2. Mueva el cursor e introduzca el número



4 Seleccione [Probar la conexión] y acceda para comprobar

Configuración de red	
Probar la conexión	Acceder
Tipo de red	Cable
Config. punto de acceso	
Configuración de IP/DNS	
Configur. enlace de red	
Actualización de software	
Dirección MAC	ab-cd-ef-gh-ij-kl



- Realiza una comprobación automática de la conexión de red para el TV. (La comprobación tarda un poco.)

Probar la conexión	
<input checked="" type="checkbox"/>	Verificar la conexión del cable de red.
<input checked="" type="checkbox"/>	Verificar la adquisición de IP.
<input checked="" type="checkbox"/>	Buscar dispositivos con la misma dirección IP.
<input checked="" type="checkbox"/>	Verificar la conexión a la puerta de enlace.
<input checked="" type="checkbox"/>	Verificar la comunicación con el servidor.

: **correcto**

La comprobación es satisfactoria y el TV está conectado a la red.

: **error**

Compruebe los ajustes y conexiones, y vuelva a ejecutar esta función.

Ajustes de la conexión inalámbrica

Esta configuración corresponde a una conexión de red mediante el adaptador de LAN inalámbrica. (Conexión inalámbrica)

- Antes de empezar la configuración, confirme la clave de cifrado y los ajustes y posiciones de su punto de acceso. Para más información, lea el manual del punto de acceso.

1 Seleccione [Tipo de red] y ajuste en [Inalámbrica]

Configuración de red	
Probar la conexión	
Tipo de red	Inalámbrica
Config. punto de acceso	
Configuración de IP/DNS	
Configur. enlace de red	
Actualización de software	
Dirección MAC	ab-cd-ef-gh-ij-kl

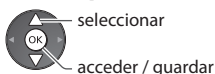

2 Seleccione [Config. punto de acceso]

Configuración de red	
Probar la conexión	
Tipo de red	Inalámbrica
Config. punto de acceso	Acceder
Configuración de IP/DNS	
Configur. enlace de red	
Actualización de software	
Dirección MAC	ab-cd-ef-gh-ij-kl



- Cuando ya se haya establecido el punto de acceso, se mostrará la pantalla [Configuración actual]. Para cambiar los ajustes, seleccione [No] en esta pantalla y continúe con el siguiente paso.

3 Seleccione el tipo de conexión y establézcalo

Tipo de conexión	
Por favor, seleccione el tipo de conexión de red.	
	WPS (pulsador)
	WPS (PIN)
	Buscar punto de acceso
	Manual



- Para obtener información sobre cada tipo de conexión ► (pág. 97, 98)
- Una vez realizados los ajustes, regrese a la pantalla [Configuración de red]



4 Seleccione [Probar la conexión] y acceda para comprobar

Configuración de red	
Probar la conexión	Acceder
Tipo de red	Inalámbrica
Config. punto de acceso	
Configuración de IP/DNS	
Configur. enlace de red	
Actualización de software	
Dirección MAC	ab-cd-ef-gh-ij-kl



- Realiza una comprobación automática de la conexión de red para el TV. (La comprobación tarda un poco.)

Probar la conexión	
<input checked="" type="checkbox"/>	Verificar la conexión al punto de acceso.
<input checked="" type="checkbox"/>	Verificar la adquisición de IP.
<input checked="" type="checkbox"/>	Buscar dispositivos con la misma dirección IP.
<input checked="" type="checkbox"/>	Verificar la conexión a la puerta de enlace.
<input checked="" type="checkbox"/>	Verificar la comunicación con el servidor.

: **correcto**

La comprobación es satisfactoria y el TV está conectado a la red.

: **error**

Compruebe los ajustes y conexiones, y vuelva a ejecutar esta función. Si continúa experimentando dificultades, póngase en contacto con su proveedor de servicios de Internet.

■ [WPS (pulsador)]

WPS (pulsador)

- 1) Pulse el botón "WPS" en el punto de acceso hasta que parpadee la luz-
- 2) Cuando esté listo el punto de acceso, seleccione "Conectar".

Si no está seguro, compruebe el manual de instrucciones del punto de acceso.

Conectar

① pulsar el botón WPS en el punto de acceso hasta que la luz parpadee



② conectar el adaptador de LAN inalámbrica y el punto de acceso

- Asegúrese de que el punto de acceso sea compatible con WPS para este método.
- WPS: Wi-Fi Protected Setup™ (Configuración protegida de Wi-Fi)

■ [WPS (PIN)]

1 Seleccione el punto de acceso deseado

Puntos de acceso disponibles				
Nº.	SSID	Tipo inalámbr.	Cifrar	Recepción
1	Access Point A	11n(2.4GHz)	☑	
2	Access Point B	11n(5GHz)	☑	
3	Access Point C	11n(5GHz)		



① seleccionar

② accesar

- Asegúrese de que el punto de acceso sea compatible con WPS para este método.

- Para volver a buscar puntos de acceso

(Amarillo)

- Para obtener información sobre el punto de acceso seleccionado



- Para realizar el ajuste manualmente

(Rojo)

2 Introduzca el código PIN en el punto de acceso y luego seleccione [Conectar]

WPS (PIN)

Registre los códigos PIN siguientes en el punto de acceso.

Código PIN : 12345678

Seleccione "Conectar" después de definir y guardar la configuración en el punto de acceso.

Conectar



■ [Buscar punto de acceso]

Se listan automáticamente los puntos de acceso encontrados.

1 Seleccione el punto de acceso deseado

Puntos de acceso disponibles				
Nº.	SSID	Tipo inalámbr.	Cifrar	Recepción
1	Access Point A	11n(2.4GHz)	☑	
2	Access Point B	11n(5GHz)	☑	
3	Access Point C	11n(5GHz)		



① seleccionar

② accesar

: Punto de acceso cifrado

- Para volver a buscar puntos de acceso

(Amarillo)

- Para obtener información sobre el punto de acceso seleccionado



- Para realizar el ajuste manualmente

(Rojo)

2 Acceda al modo de entrada de la clave de cifrado

Configuración de clave de cifrado

La conexión se realizará con la configuración siguiente:-
 SSID : Access Point A
 Tipo de autenticación : WPA-PSK
 Tipo de cifrado : TKIP

Introduzca la clave de codificación.

Clave de cifrado



- Si el punto de acceso seleccionado no está cifrado, se mostrará la pantalla de confirmación. Se recomienda seleccionar el punto de acceso cifrado.

3 Introduzca la clave de cifrado del punto de acceso (escriba los caracteres uno por uno)

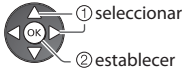

- Puede introducir los caracteres utilizando los botones numéricos.

4 Seleccione [Sí]

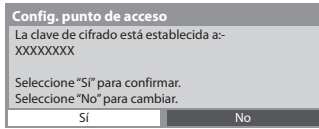

- Para volver a introducir la clave de cifrado, seleccione [No].

■ [Manual]

Se puede configurar manualmente la SSID, el tipo de autenticación, el tipo de cifrado y la clave de cifrado. Siga las instrucciones en pantalla y realice el ajuste manualmente.

- Si utiliza un sistema inalámbrico de 11n (5 GHz) entre el adaptador de LAN inalámbrica y el punto de acceso, seleccione [AES] para el tipo de cifrado.

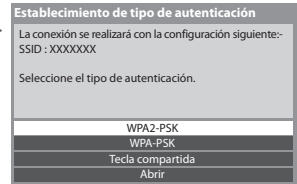
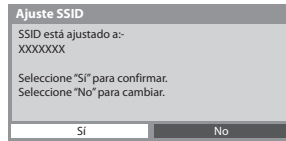
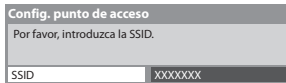

Actualización del software del TV

Acceda al sitio web específico para actualizar el software del TV y compruebe si está disponible alguna actualización de software.

Selección [Actualización de software]

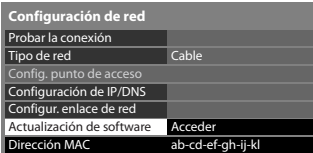

- Siga las instrucciones del mensaje.

Nota

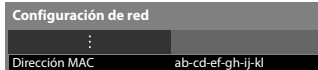

[Dirección MAC]

- La dirección MAC es una dirección única que identifica el hardware en la red. (solo para información)

- Asegúrese de haber realizado la preparación del servidor de medios, las conexiones de red y los ajustes de red.
 ➔ **“Servidor de medios”** (pág. 92), **“Conexiones de red”** (pág. 93), **[Configuración de red]** (pág. 94 - 98)

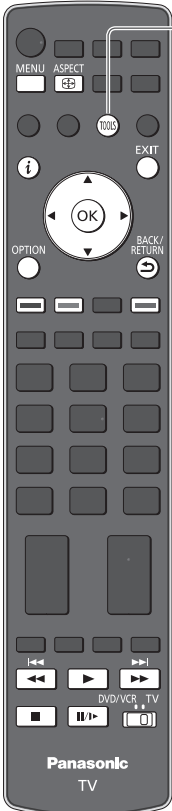

■ Para volver al TV

EXIT



■ Para volver a la pantalla anterior

BACK/RETURN



1 Visualice iconos de la característica



2 Seleccione [Servidor de medios]



3 Seleccione uno de los servidores de medios a los que desee acceder

Ejemplo: Lista de servidores de medios



- Para ver información sobre el servidor de medios resaltado



Servidores de medios disponibles
Número total de la lista

4 Seleccione el archivo

Ejemplo: Lista de archivos



- Según la condición del servidor de medios, es posible que tenga que seleccionar alguna carpeta antes de seleccionar el archivo.
- Para visualizar la información del archivo resaltado



Nota

- Los archivos no reproducibles también aparecen en la lista, pero no se pueden seleccionar.
- Apague el TV y vuelva a encenderlo al cambiar o reconectar la conexión de red.
- Durante la reproducción, se pueden utilizar los siguientes botones.
Ponga la posición en "TV"

DVD/VCR TV



Para archivo de foto

[Vista] - Las fotos se visualizan una por una.

Ejemplo:



Guía de operaciones

- Para visualizar / ocultar la guía de operación
- Para volver a la lista
- Para operar en Vista
 - A la foto anterior
 - A la foto siguiente
 - Pase Diapos.
 - Parada (regresar a la lista)
- Para rotar 90° (Azul)

[Pase Diapos.] - El pase de diapositivas se completará cuando se hayan visualizado todas las fotos dentro de la lista.

1 Seleccione el archivo de fotos desde la lista para la primera visualización



- Para visualizar / ocultar la guía de operación

2 Inicie el pase de diapositivas



- Para pausar (volver a Una sola vista)
- Para volver a la lista

Para archivos de video

Reproducción - Comenzará la reproducción.

Ejemplo: Reproducción



Guía de operaciones

Bandera de información

- Para visualizar / ocultar la guía de operación y el banner de información
- Contenido anterior (Rojo)
- Contenido siguiente (Verde)
- Para cambiar la relación de aspecto
- Para operar la reproducción
 - Retroceso
 - [Omisión manual]
 - Pulse para saltar hacia delante unos 30 segundos
 - Pulse y mantenga pulsado para saltar hacia delante unos 15 segundos
 - Pausa / Reproducción
 - Avance rápido
 - Parada
- Para volver a la lista

Para archivos de música

Reproducción - Comenzará la reproducción

Ejemplo: Reproducción

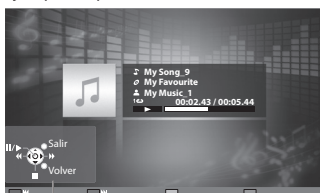

Guía de operaciones

- Para visualizar / ocultar la guía de operación
- A la pista anterior (Rojo)
- A la pista siguiente (Verde)
- Para volver a la lista
- Para operar la reproducción
 - Retroceso
 - Pausa / Reproducción
 - Avance rápido
 - Parada

Para grabadora DIGA

Control de la grabadora DIGA

Se mostrará la pantalla de la grabadora DIGA. Las funciones de la grabadora DIGA se pueden controlar desde el mando a distancia de este televisor tal como se explica en la guía de operación.

Ejemplo:

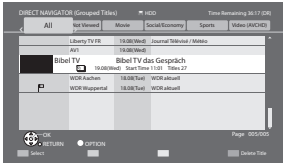

- Antes de empezar a usarla, registre este TV en la grabadora DIGA.
- Para más información, lea el manual de la grabadora DIGA.

Menú de opciones para cada contenido

Ajuste la configuración para las operaciones con los archivos Foto, Vídeo y Música.

1 Visualice el menú de opciones

OPTION



2 Seleccione [Config. pase de diapos.], [Config. de vídeo] o [Config. de música]

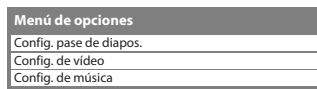

3 Seleccione los elementos y establézcalos

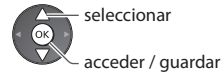
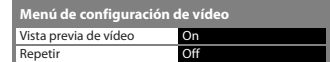
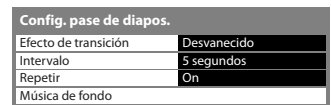

Menú	Elemento	Ajustes / Configuraciones (alternativas)
Config. pase de diapos.	Efecto de transición	Selecciona el efecto de transición para cambiar de foto durante el pase de diapositivas [Off] / [Desvanecido] / [Deslizamiento] / [Disolvente] / [Movimiento] / [Aleatorio] [Desvanecido] : La siguiente foto se desvanece gradualmente. [Deslizamiento] : La siguiente foto se desliza y aparece desde el lado izquierdo. [Disolvente] : Cada foto se disuelve al cambiar a la siguiente foto. [Movimiento] : Cada foto se visualiza con un efecto de ampliación, reducción movimiento hacia arriba o movimiento hacia abajo. [Aleatorio] : Cada transición se selecciona aleatoriamente.
	Intervalo	Selecciona el intervalo de diapositivas [5] / [10] / [15] / [30] / [60] / [90] / [120] (segundos) • Esta función no estará disponible cuando [Efecto de transición] esté ajustado a [Movimiento].
	Repetir	Repetición del pase de diapositivas [Off] / [On]
	Música de fondo	Selecciona la música de fondo durante el modo Foto [Off] / [Tipo1] / [Tipo2] / [Tipo3]
Config. de vídeo	Vista previa de vídeo	Se ajusta para iniciar la vista previa del título o escena en la pantalla de la pantalla miniatura [Off] / [On] • Es posible que la imagen no se visualice durante un instante en la pantalla de la pantalla miniatura. Ajuste la vista previa en [Off] para resolverlo.
	Repetir	Repetir la reproducción dentro del archivo seleccionado [Off] / [On]
Config. de música	Repetir	Repetir reproducción [Off] / [Carpeta] / [Una] [Carpeta] : Repetir la reproducción de la carpeta seleccionada [Una] : Repetir la reproducción del archivo seleccionado

Ajustes de la salida de audio (para videos)

Puede disfrutar del sonido multicanal mediante un amplificador conectado en el terminal DIGITAL AUDIO OUT o HDMI2 (función ARC).

• Para confirmar o cambiar el estado del sonido actual ➔ **“Confirmación o cambio del estado actual” (pág. 87)**

1 Visualice el menú



2 Seleccione [Sonido]



3 Seleccione [Selección SPDIF] y establezca

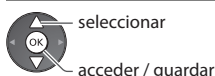
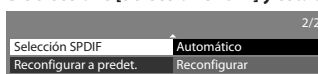

Menú	Elemento	Ajustes / Configuraciones (alternativas)
Sonido	Selección SPDIF	<p>SPDIF : Un formato de archivo de transferencia de audio estándar Selecciona el ajuste inicial para la señal de salida de audio digital de los terminales DIGITAL AUDIO OUT y HDMI2 (función ARC) [Automático] / [PCM] [Automático] : Los multicanales Dolby Digital Plus, Dolby Digital y HE-AAC (48 kHz) salen como secuencia de bits Dolby Digital. MPEG sale como PCM. [PCM] : La señal de salida Digital se fija en PCM.</p>

VIERA Connect

Puede acceder a VIERA Connect y disfrutar de varios contenidos de la red.

- VIERA Connect requiere una conexión a Internet de banda ancha. No se pueden utilizar conexiones telefónicas a Internet.
- Asegúrese de haber realizado las conexiones de red y configurado los ajustes de red.
 ➔ **“Conexiones de red” (pág. 93), [Configuración de red] (pág. 94 - 98)**
- Para más detalles sobre las operaciones con VIERA Connect ➔ **“Utilización de “VIERA Connect”” (pág. 18)**

• Menú Configuración (los elementos en [Configuración] pueden cambiar sin previo aviso.)

Person. pant. inicial	Cambia la posición de cada uno de los servicios en la pantalla inicial de VIERA Connect
Mi cuenta	Confirma o retira la información de la cuenta del TV introducido en VIERA Connect
Bloqueo	Restringe el acceso a algunos servicios
Bip	Activa y desactiva los tonos durante la operación de VIERA Connect
Avisos	Muestra la información de VIERA Connect

Nota

- No olvide actualizar el software siempre que aparezca un aviso de actualización en la pantalla del TV. Si no se actualiza el software, no podrá utilizar VIERA Connect.
 El software también se puede actualizar más tarde manualmente
 ➔ **[Actualización de software] en [Configuración de red] (pág. 98)**
- La pantalla inicial de VIERA Connect está sujeta a cambios sin previo aviso.
- Los servicios ofrecidos a través de VIERA Connect son controlados por sus proveedores de servicios correspondientes, y pueden ser suspendidos de forma temporal o permanente sin previo aviso. Por ello, Panasonic no se responsabilizará del contenido ni de la continuidad de los servicios.
- Hay contenidos que pueden ser inadecuados para un determinado público.
- Puede haber contenidos que sólo estén disponibles en determinados países y que se presenten en determinados idiomas.
- Según el entorno de conexión, la conexión a Internet puede ser lenta o resultar imposible.
- Durante la operación, la señal de audio se emite por los terminales AV1, AUDIO OUT, DIGITAL AUDIO OUT y HDMI2 (función ARC). Pero no salen señales de vídeo. AV1 puede emitir señales de audio si se ha ajustado [Salida AV1] en [Monitor] en el Menú de Configuración (pág. 45). Para utilizar HDMI2 con la función ARC, conecte un amplificador equipado con la función ARC (pág. 104) y configúrelo para usar los altavoces de un sistema de cine en casa (pág. 111).
- Puede restringir el acceso a VIERA Connect ➔ **[Bloqueo para niños] (pág. 62)**
- Apague el TV y vuelva a encenderlo al cambiar o reconectar la conexión de red.

Funciones de enlace (Q-Link / VIERA Link)

Q-Link conecta el TV y el grabador DVD / Videograbadora, y permite hacer la grabación fácil, la reproducción, etc. ➔ (pág. 105)

VIERA Link (HDAVI Control™) conecta el TV y el equipo con función VIERA Link, y permite hacer el control fácil, la grabación conveniente, la reproducción, el ahorro de energía, la creación de cine de casa, etc., sin tener que hacer ajustes complicados.

➔ (pág. 106 - 111)

Puede utilizar las funciones Q-Link y VIERA Link juntas.

• Este TV es compatible con la función "HDAVI Control 5". Pero las características disponibles dependen de la versión del HDAVI Control del equipo conectado. Consulte el manual del equipo para confirmar la versión.

• Las características de VIERA Link pueden estar disponibles hasta con los equipos de otros fabricantes que sean compatibles con HDMI CEC.

Resumen de las funciones de Q-Link y VIERA Link

Q-Link (Conexión SCART)

Equipo conectado	Grabador DVD / Videograbadora con función Q-Link
Características	
Descarga preestablecida	○
Reproducción fácil	○
Encendido Link	○
Apagado Link	○
Grabación directa del TV	○

Conexión

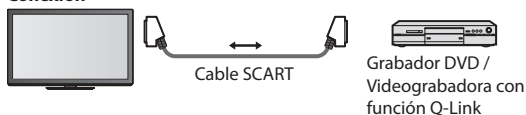

- Utilice un cable SCART completamente cableado.
- Conecte la grabadora de DVD / videograbadora compatible con Q-Link al terminal AV1 del televisor con un cable SCART.

VIERA Link (Conexión HDMI)

Equipo conectado	Grabador DIGA con función VIERA Link	Reproductor DVD / Reproductor de discos Blu-ray con la función VIERA Link	Videocámara HD / Cámara LUMIX con función VIERA Link
Características			
Descarga preestablecida	○*2 *5	-	-
Reproducción fácil	○	○	○
Encendido Link	○	○	○
Apagado Link	○	○	○
Reduce el consumo de energía innecesario en el modo de espera	○*3	○*3	-
Espera automática para el equipo innecesario	○*3	○*3	-
Programa Pause Live TV	○*2 *4	-	-
Grabación directa del TV	○*2	-	-
Controle el menú del equipo conectado mediante el mando a distancia VIERA	○*1	○*1	○*1
Control de altavoz	-	-	-

Conexión

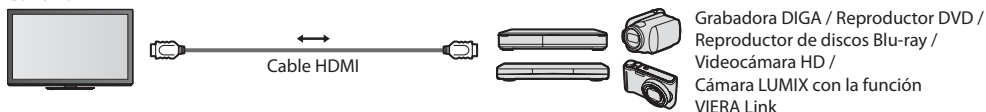

- Utilice un cable compatible con HDMI completamente cableado.
- Conecte el equipo compatible con VIERA Link al terminal HDMI1, HDMI2, HDMI3 ó HDMI4 del TV mediante un cable HDMI.
- En cuanto al cable HDMI para conectar una videocámara HD o una cámara LUMIX de Panasonic, lea el manual del equipo.

VIERA Link (Conexiones de salida de HDMI y Audio)

Características	Equipo conectado	Reproductor theatre con función VIERA Link	Disco Blu-ray theatre con función VIERA Link	Amplificador con función VIERA Link
Descarga preestablecida		—	—	—
Reproducción fácil		○*6	○*6	—
Encendido Link		○	○	—
Apagado Link		○	○	○
Reduce el consumo de energía innecesario en el modo de espera		—	○*3	—
Espera automática para el equipo innecesario		○*3 *7	○*3 *7	○*3
Programa Pause Live TV		—	—	—
Grabación directa del TV		—	—	—
Controle el menú del equipo conectado mediante el mando a distancia VIERA		○*1	○*1	—
Control de altavoz		○	○	○

Conexión

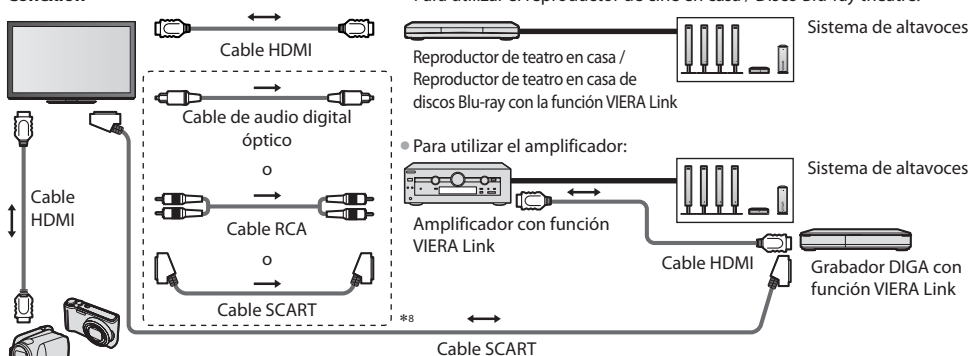

Videocámara HD / Cámara LUMIX con función VIERA Link

- Utilice un cable compatible con HDMI completamente cableado.
- Conecte el equipo compatible con VIERA Link al terminal HDMI2, HDMI3 ó HDMI4 del TV mediante un cable HDMI.
- Utilice un cable SCART completamente cableado.
- Si utiliza un cable SCART para salida de audio, conecte el equipo compatible con VIERA Link en el terminal AV1 del televisor y ajuste [Salida AV1] en [Monitor] en el Menú de Configuración (pág. 45).
- Utilice el cable de audio digital óptico, el cable RCA o cable SCART para la salida de audio del TV.

- *1 : Disponible con el equipo que tiene la función "HDAVI Control 2 u otra posterior".
- *2 : Disponible con el equipo que tiene la función "HDAVI Control 3 u otra posterior".
- *3 : Disponible con el equipo que tiene la función "HDAVI Control 4 u otra posterior".
- *4 : Disponible con el grabador DIGA que tiene HDD.
- *5 : Esta función está disponible independientemente de la versión de "HDAVI Control" cuando la grabadora sea compatible con Q-Link y esté conectada con un cable SCART.

- *6 : Durante la reproducción de un disco
- *7 : Excepto para ver un disco
- *8 : Si el equipo conectado posee función "HDAVI Control 5", no tendrá que utilizar este cable de audio (Cable de audio digital óptico, cable RCA, o cable SCART). En este caso, conecte el equipo en el terminal HDMI2 del televisor a través del cable HDMI.

Control de VIERA Link del equipo compatible ([Control de VIERA Link] ➔ pág. 109)

- La tabla que se muestra a continuación indica el número máximo de equipos compatibles que se pueden controlar con el Control de VIERA Link.

Esto incluye conexiones al equipo ya conectado al televisor.

Por ejemplo, la grabadora DIGA conectada al amplificador que está conectado al televisor a través de un cable HDMI.

Tipo de equipo	Número máximo
Grabadora (Grabadora DIGA, etc.)	3
Reproductor (Reproductor DVD, Reproductor de discos Blu-ray, Videocámara HD, Cámara LUMIX. Cámara digital, Reproductor theatre, Disco Blu-ray theatre, etc.)	3
Sistema de audio (Reproductor theatre, Disco Blu-ray theatre, Amplificador, etc.)	1
Sintonizador (Sintonizador multimedia, etc.)	4

Preparativos

- Conecte el grabador DVD / Videograbadora con los logotipos siguientes: "Q-Link", "NEXTVIEWLINK", "DATA LOGIC (marca comercial de Metz Corporation)", "Easy Link (marca comercial de Philips Corporation)", "Megalogic (marca comercial de Grundig Corporation)", "SMARTLINK (marca comercial de Sony Corporation)"
- Conexión Q-Link ➔ (pág. 103)
- Utilice un cable SCART completamente cableado.
- Ajuste el grabador DVD / Videograbadora. Lea el manual del grabador.
- Configuración del terminal Q-Link en el Menú de configuración ➔ [Salida AV1] (pág. 45)
- Descarga de ajustes de canal, idioma, país preestablecidos ➔ "Descarga preestablecida" (consulte más abajo)

Características disponibles

Descarga preestablecida

Los ajustes de canal, idioma, país se pueden descargar al grabador.

- Los ajustes de canal DVB-S y DVB-C no se pueden descargar.

- Para descargar ajustes

➔ [Descargar] (pág. 46) o [Ajuste Automático] (pág. 53) o "Ajuste automático" - cuando use por primera vez el TV (pág. 13, 14)

Grabación directa del TV - Lo que ve es lo que graba

Grabación inmediata del programa actual en el grabador DVD / videograbadora.

- Condiciones disponibles:



Origen de la imagen	Modo	Grabada desde
Analogico	TV	Salida de monitor de TV
	AV	Sintonizador del grabador
DVB	TV	Salida de monitor de TV
AV (viendo del sintonizador del grabador)	AV	Sintonizador del grabador
AV (viendo de la entrada externa del grabador)	AV	Entrada externa del grabador
AV (viendo la entrada externa del TV)	AV	Salida de monitor de TV

- Cuando se realiza la grabación directa del TV, el grabador se enciende automáticamente si se encuentra en el modo de espera.
- El cambio de canal o el apagado del TV se pueden hacer mientras el grabador está grabando de su propio sintonizador.
- Mientras el grabador está grabando del sintonizador del TV no se encuentra disponible el cambio de canal.

■ Para detener la grabación

Desbloqueo del sintonizador

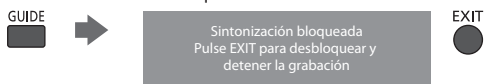

Enlace de encendido y reproducción fácil

Ponga Encendido Link en [On] en el Menú Configuración para utilizar esta función ➔ [Encendido Link] (pág. 45)

Cuando el grabador DVD / videograbadora empieza a reproducir o el navegador directo / menú de función se activan, el TV se enciende y el modo de entrada cambia automáticamente para que usted pueda ver el contenido. (Sólo cuando el TV está en el modo de espera.)

Enlace de apagado

Establezca el enlace de apagado [On] en el Menú de configuración para usar esta función ➔ [Apagado Link] (pág. 45)

Cuando el TV se ponga en el modo de espera, el grabador también se pondrá automáticamente en el modo de espera. (Sólo cuando el videocasete o el disco no estén siendo utilizados.)

- Esta función trabajará aunque el televisor entre automáticamente en el modo de espera mediante la función de espera automática de alimentación.

Nota

- Algunos grabadores no son aplicables. Lea el manual del grabador.

*Disfrute de la interoperabilidad HDMI adicional con productos Panasonic que tienen la función "HDAVI Control".

Este TV es compatible con la función "HDAVI Control 5".

Las conexiones en el equipo (grabadora DIGA, videocámara HD, Reproductor theatre, amplificador, etc.) con cables HDMI y SCART le permiten interactuar con los mismos automáticamente (pág. 103, 104).

Estas características se limitan a los modelos que incorporan "HDAVI Control" y "VIERA Link".

- Algunas funciones no se encuentran disponibles dependiendo de la versión de HDAVI Control del equipo. Confirme la versión de HDAVI Control del equipo conectado.
- VIERA Link "HDAVI Control", basado en las funciones de control provistas por HDMI, que es una norma de la industria conocida como HDMI CEC (Control electrónico de consumidor), es una función única que nosotros hemos desarrollado y añadido.
Como tal, su funcionamiento con los equipos de otros fabricantes que son compatibles con HDMI CEC no puede ser garantizado.
- Consulte los manuales individuales de los equipos de otros fabricantes que son compatibles con la función VIERA Link.
- En cuanto al equipo Panasonic aplicable, consulte a su concesionario Panasonic.

Preparativos

- Conecte el equipo compatible con VIERA Link.
- Conexión VIERA Link ➔ (pág. 103, 104)
- Utilice un cable compatible con HDMI completamente cableado. Los cables no compatibles con HDMI no se pueden utilizar. Número de pieza del cable HDMI recomendado por Panasonic:
 - RP-CDHS15 (1,5 m)
 - RP-CDHS30 (3,0 m)
 - RP-CDHS50 (5,0 m)
- Utilice un cable SCART completamente cableado.
- Prepare el equipo conectado. Lea el manual del equipo.
- Para obtener una grabación óptima puede que sea necesario cambiar los ajustes del grabador. Para conocer detalles, lea el manual del grabador.
- Descarga de ajustes de canal, idioma, país / región preestablecidos ➔ "Descarga preestablecida" (consulte más abajo)
- Establezca [VIERA Link] [On] en el Menú de configuración ➔ [VIERA Link] (pág. 45)
- Prepare el TV
 - ➔ Después de hacer la conexión, encienda el equipo y luego encienda el TV. Seleccione el modo de entrada HDMI1, HDMI2, HDMI3 ó HDMI4 (pág. 28) y asegúrese de que se visualice correctamente una imagen.
Este ajuste deberá hacerse cada vez que se producen las condiciones siguientes:
 - para la primera vez
 - cuando se añade o reconecta un equipo
 - cuando se cambia el ajuste

Características disponibles

Descarga preestablecida

Los ajustes de canal, idioma, país / región se pueden descargar del grabador.

- Los ajustes de canal DVB-S y DVB-C no se pueden descargar.
- Para descargar ajustes
 - ➔ [Descargar] (pág. 46) o [Ajuste Automático] (pág. 53) o "Ajuste automático" - cuando use por primera vez el TV (pág. 13, 14)

Reproducción fácil

Cambio de entrada automático – Cuando se utiliza el equipo conectado, el modo de entrada cambia automáticamente. Cuando está parado se vuelve al modo de entrada.

Enlace de encendido

Ponga Encendido Link en [On] en el Menú Configuración para utilizar esta función ➔ [Encendido Link] (pág. 45)

Cuando el equipo conectado inicia la reproducción o el navegador directo / menú de función se activan, el TV se enciende automáticamente. (Sólo cuando el TV está en el modo de espera.)

Enlace de apagado

Establezca el enlace de apagado [On] en el Menú de configuración para usar esta función ➔ [Apagado Link] (pág. 45)

Cuando el TV se pone en el modo de espera, el equipo conectado también se pone en espera.

- Esta función trabajará aunque el televisor entre automáticamente en el modo de espera mediante la función de espera automática de alimentación.

Reduce el consumo de energía innecesario en el modo de espera [Ahorro Energía en espera]

Establezca el Ahorro de energía en el modo de espera [On] en el Menú Configuración para usar esta función

➔ [Ahorro Energía en espera] (pág. 46)

El consumo de energía en el modo de espera del equipo conectado se controla según un valor más alto o más bajo en sincronización con el estado de encendido / apagado del TV para reducir el consumo.

Cuando el TV se establece en el modo de espera, el equipo conectado se establece automáticamente en el modo de espera y el consumo de energía en el modo de espera del equipo conectado se minimiza automáticamente.

Cuando se enciende el TV, el equipo conectado aún está en el modo de espera, pero el consumo de energía aumenta para reducir el tiempo de puesta en funcionamiento.

- Esta función es efectiva si el equipo conectado puede cambiar el consumo de energía en el modo de espera y está ajustado para un consumo más alto.
- Esta función se activará cuando [Apagado Link] se establece en [On].

Modo de espera automático para el equipo innecesario [Auto apagado inteligente]

Establezca el modo de espera automático inteligente [On (con recordatorio)] o [On (sin recordatorio)] en el Menú Configuración para usar esta función ➔ [Auto apagado inteligente] (pág. 46)

Cuando el TV está encendido, el equipo conectado cuya reproducción no se está visualizando o no se utiliza entra automáticamente en el modo de espera para reducir el consumo de energía. Por ejemplo, cuando el modo de entrada cambia de HDMI, cuando Selección altavoz cambia a [TV] (excepto para ver la reproducción de un disco).

- Si selecciona [On (con recordatorio)], el mensaje de la pantalla se visualizará para avisar antes de empezar a utilizar esta función.
- Esta función puede no funcionar correctamente dependiendo del equipo conectado. Si se requiere, póngalo en [Off].

Grabación directa del TV - Lo que ve es lo que graba [Direct TV Rec]

Grabación inmediata del programa actual en el grabador DIGA.

- Si conecta una variedad de grabadores al mismo tiempo, incluyendo grabadores de otros fabricantes, conecte el grabador DIGA al terminal HDMI del TV que tiene el número más bajo. Por ejemplo, si utiliza HDMI1 y HDMI2 para dos grabadores, en este caso conecte el grabador DIGA a HDMI1.
- Si no puede utilizarlo, verifique los ajustes y el equipo
➔ “Resumen de las funciones de Q-Link y VIERA Link” (pág. 103, 104), “Preparativos” (pág. 106)
- Si desea grabar un programa no compatible con el grabador DIGA, necesitará una conexión SCART y el programa se grabará mediante la función de Q-Link (pág. 105).
- Dependiendo del programa, es posible que se requiera la conexión SCART para grabar.
- El cambio de canal o el apagado del TV se pueden hacer mientras el grabador está grabando de su propio sintonizador.
- Mientras el grabador está grabando del sintonizador del TV no se encuentra disponible el cambio de canal.



1 Visualice [Menú VIERA Link]



2 Seleccione [Direct TV Rec] y empiece a grabar

Menú VIERA Link	
Pause LiveTV	Empezar
Direct TV Rec	Empezar
Control de VIERA Link	Grabador
Selección altavoz	Equipo Home Cinema



seleccionar

accesor / iniciar

- También puede iniciar la grabación directamente.



■ Para detener la grabación

Seleccione [Parada] en [Direct TV Rec]

Menú VIERA Link	
Pause LiveTV	Empezar
DirectTV Rec	Parada
Control de VIERA Link	Grabador
Selección altavoz	Equipo Home Cinema



seleccionar

accesor / detener

- También puede detener la grabación directamente.

Desbloqueo del sintonizador



Sintonización bloqueada
Pulse EXIT para desbloquear y
detener la grabación



Programa Pause Live TV [Pause Live TV]

Puede hacer una pausa en el programa de TV en directo y reanudarlo más adelante.

El programa de TV en directo se grabará en la HDD del grabador DIGA conectado.

- Esta función está disponible con el grabador DIGA que tiene HDD.
- Si conecta varios grabadores al mismo tiempo, incluyendo grabadores de otros fabricantes, conecte el grabador DIGA que tenga HDD al terminal HDMI del TV que tenga el número más bajo. Por ejemplo, si utiliza HDMI1 y HDMI2 para dos grabadores, en este caso conecte el grabador DIGA que tenga HDD a HDMI1.
- Si no puede utilizarlo, verifique los ajustes y el equipo

➔ “Resumen de las funciones de Q-Link y VIERA Link” (pág. 103, 104), “Preparativos” (pág. 106)

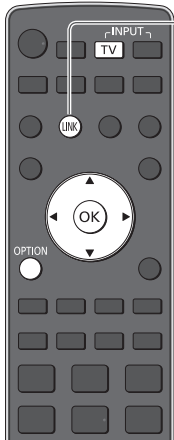

1

Visualice [Menú VIERA Link]

VIERA



2

Seleccione [Pause Live TV] y pause

La imagen del TV hará una pausa.

Menú VIERA Link	
Pause Live TV	Empezar
Direct TV Rec	Empezar
Control de VIERA Link	Grabador
Selección altavoz	Equipo Home Cinema



seleccionar

accesar / pausar

- El programa de TV en directo se graba en la HDD que estaba en el modo de pausa.
- Si la imagen de TV que está en el modo de pausa desaparece en unos pocos minutos.
OPTION
● (la imagen en pausa se restablecerá)
- Siga la guía de operaciones para utilizar la función Pause Live TV.

■ Para utilizar Pause Live TV

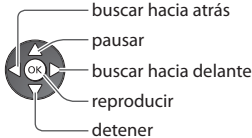

- Si detiene la reproducción, el programa grabado se eliminará del HDD.

- Las operaciones pueden ser diferentes dependiendo del grabador. En este caso, siga la guía de operaciones o lea el manual del grabador.

■ Para regresar a Live TV

(Detenga la reproducción de Pause Live TV / cancele la pausa)

Seleccione [Sí]



① seleccionar

② detener

- Si detiene la reproducción o cancela la pausa, el programa grabado se eliminará de la HDD.

Controle el menú del equipo conectado mediante el mando a distancia VIERA [Control de VIERA Link]

Con el mando a distancia de este TV puede controlar algunas funciones del equipo conectado (apunte el mando a distancia al receptor de señales del TV).

- Si no puede utilizarlo, verifique los ajustes y el equipo
➔ **“Resumen de las funciones de Q-Link y VIERA Link” (pág. 103, 104), “Preparativos” (pág. 106)**
- Para conocer detalles de las operaciones para el equipo conectado, lea el manual del equipo.

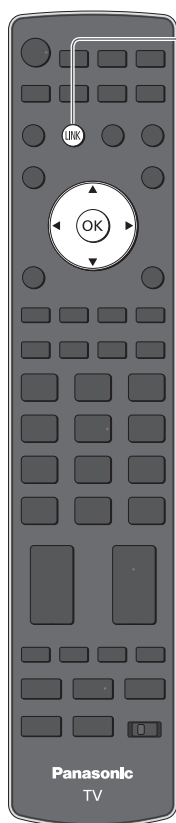

1 Visualice [Menú VIERA Link]



2 Seleccione [Control de VIERA Link]

Menú VIERA Link	
Pause Live TV	Empezar
Direct TV Rec	Empezar
Control de VIERA Link	Grabador
Selección altavoz	Equipo Home Cinema



3 Seleccione el equipo al que quiera tener acceso

El tipo del equipo conectado se visualiza.
Seleccione el tipo de equipo y acceda.

Menú VIERA Link	
Pause Live TV	Empezar
Direct TV Rec	Empezar
Control de VIERA Link	Grabador
Selección altavoz	Equipo Home Cinema

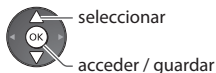

[Grabador] / [Reproductor] / [Equipo Home Cinema] / [Videocámara] / [LUMIX] / [Cámara digital] / [Otro]

- También puede acceder directamente usando VIERA TOOLS.
➔ **“Cómo utilizar VIERA TOOLS” (pág. 39)**
- El elemento visualizado puede variar dependiendo del equipo conectado.
- [Equipo Home Cinema] significa Reproductor de teatro en casa, reproductor de teatro en casa Blu-Ray o Grabador de teatro en casa.
- [Otro] significa receptor multimedia.

El menú del equipo al que se accede
(El modo Entrada cambiará automáticamente)

4 Utilice el menú del equipo

Botones del mando a distancia VIERA disponibles:
(Dependiendo del equipo conectado)



1 Ajuste en la posición de "TV"



2 Siga las indicaciones de la guía de operaciones

- Para visualizar la guía de operación



Si se accede a equipos de otros fabricantes, puede que se visualice el menú Selección de configuración / contenido.

- Cuando se visualizan las palabras clave en la barra de colores



Nota

- Algunas operaciones pueden no están disponibles dependiendo del equipo. En este caso, utilice su propio mando a distancia para controlar el equipo.

■ Si están conectados múltiples grabadores o reproductores

Menú VIERA Link	
Pause Live TV	Empezar
Direct TV Rec	Empezar
Control de VIERA Link	Grabador2
Selección altavoz	Equipo Home Cinema

[Grabador1-3 / Reproductor1-3]

El número procede del número inferior del terminal HDMI del TV conectado al mismo tipo de equipo. Por ejemplo, dos grabadores conectados a HDMI2 y HDMI3, en este caso el grabador conectado a HDMI2 se visualiza como [Grabador1], y el grabador conectado a HDMI3 se visualiza como [Grabador2].

■ Si accede al equipo que no es VIERA Link

Menú VIERA Link	
Pause Live TV	Empezar
Direct TV Rec	Empezar
Control de VIERA Link	Grabador
Selección altavoz	Equipo Home Cinema

El tipo del equipo conectado se visualiza. Puede acceder al menú del equipo. Pero no puede utilizarlo. Utilice su propio mando a distancia para controlar el equipo.

Control de altavoz [Selección altavoz]

Con el mando a distancia de este TV puede controlar el altavoz theatre (apunte el mando a distancia al receptor de señales del TV).

• Si no puede utilizarlo, verifique los ajustes y el equipo

➔ “Resumen de las funciones de Q-Link y VIERA Link” (pág. 103, 104), “Preparativos” (pág. 106)

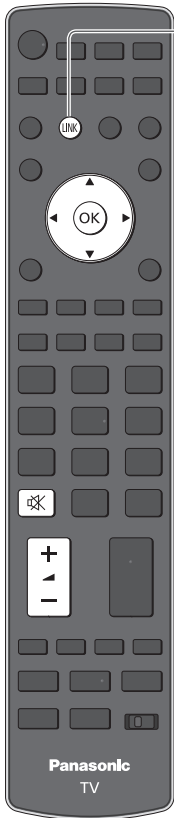

1 Visualice [Menú VIERA Link]



2 Seleccione [Selección altavoz]

Menú VIERA Link	
Pause Live TV	Empezar
Direct TV Rec	Empezar
Control de VIERA Link	Grabador
Selección altavoz	Equipo Home Cinema



3 Establezca en [Equipo Home Cinema] o [TV]



[Equipo Home Cinema]

Reproductor theatre, disco Blu-ray theatre o amplificador se encenderá automáticamente si está en el modo de espera, y el sonido vendrá de los altavoces theatre conectados al equipo.

• Subir / Bajar volumen



• Silenciar



• El sonido de los altavoces del TV se silencia.

• Cuando se apaga el equipo, los altavoces del TV estarán activos.

[TV]

Los altavoces del TV están activos.

Sonido multicanal

Si quiere disfrutar del sonido multicanal (por ejemplo Dolby Digital 5.1 ch) a través de un amplificador, conecte con el cable HDMI y el cable de audio óptico digital (pág. 104), y luego seleccione [Equipo Home Cinema]. Si su amplificador posee función “HDMI Control 5”, solamente podrá realizar la conexión con cable HDMI. En este caso, conecte el equipo al terminal HDMI2 del televisor a través del cable HDMI.

Para disfrutar del sonido del grabador DIGA en sonido multicanal, conecte un cable HDMI desde el grabador DIGA al amplificador (pág. 104).

Nota

- Estas funciones pueden no funcionar correctamente dependiendo del equipo conectado.
- La imagen o el sonido pueden no estar disponibles durante los primeros pocos segundos cuando se cambia el modo de entrada.
- Utilizando el mando a distancia para el Reproductor theatre, Disco Blu-ray theatre o amplificador puede que esté disponible la reproducción fácil. Lea el manual del equipo.
- “HDMI Control 5” es la norma más reciente (vigente a partir de diciembre de 2010) para los equipos compatibles con HDMI Control. Este estándar es compatible con el equipo HDMI convencional.
- Para confirmar la versión de HDMI Control de este TV ➔ [Información del sistema] (pág. 49)

Equipo externo

Estos diagramas muestran nuestras recomendaciones para la conexión de su TV a varios equipos.

Para hacer otras conexiones, consulte las instrucciones de cada equipo, la tabla (pág. 114) y las especificaciones (pág. 126, 127).

Para ver emisiones de satélite

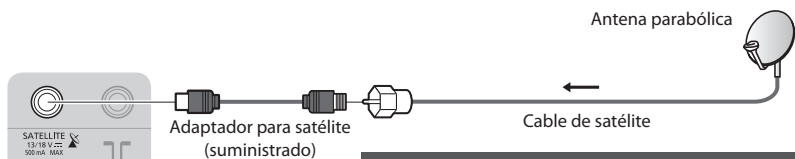

Para ver emisiones por cable

Parte trasera del TV

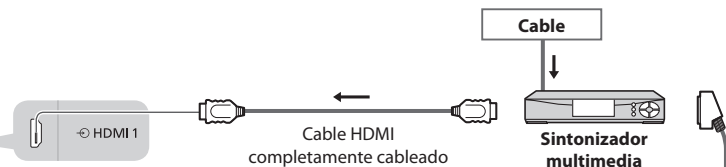
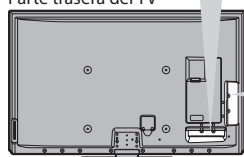

Para grabar / reproducir

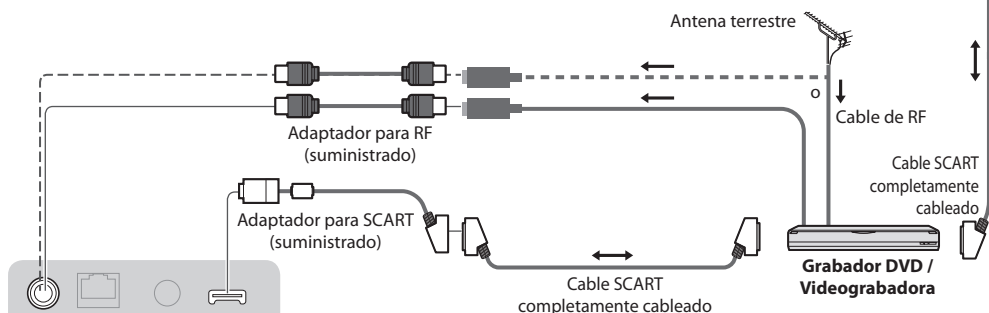

Para ver DVD

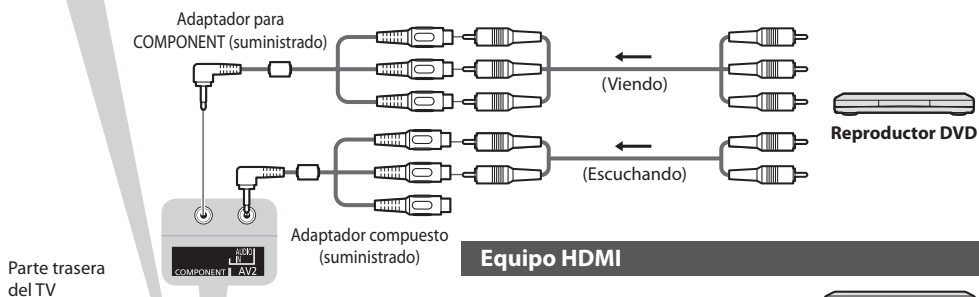

Equipo HDMI

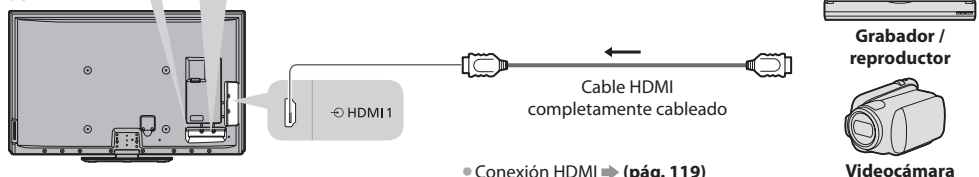

• Conexión HDMI ➔ (pág. 119)

Red (por cable)

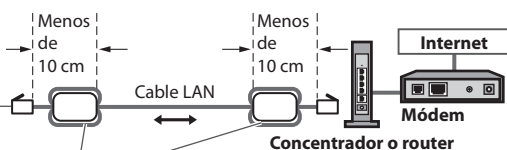

Este terminal es para ser utilizado únicamente con aplicaciones especiales del proveedor de servicios autorizado.

Núcleo de ferrita - Tamaño grande (suministrado)

Instalación del núcleo de ferrita

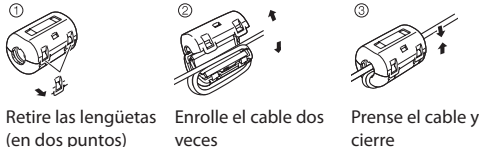

Dispositivos USB

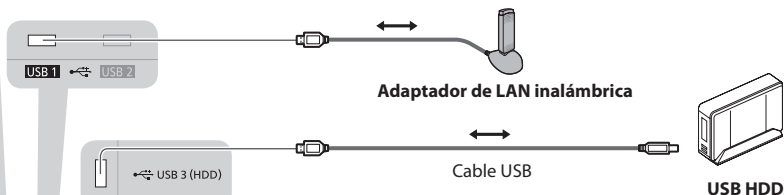

Para escuchar con los altavoces

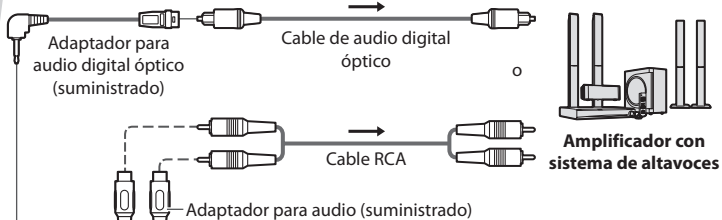

Para disfrutar del sonido del equipo externo en sonido multicanal (por ejemplo Dolby Digital 5.1ch), conecte el equipo al amplificador.
Para hacer las conexiones, lea los manuales del equipo y del amplificador.

Videocámara / Consola de videojuegos

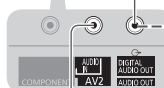
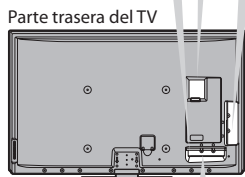
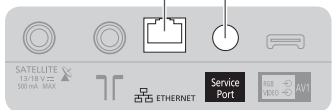
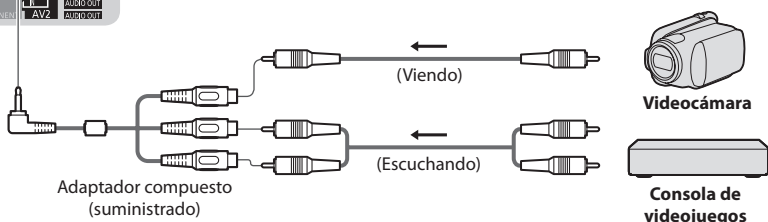

Auriculares

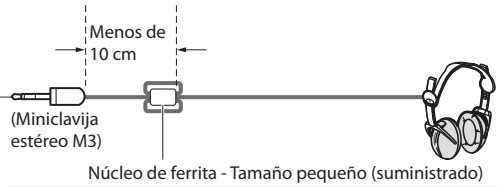
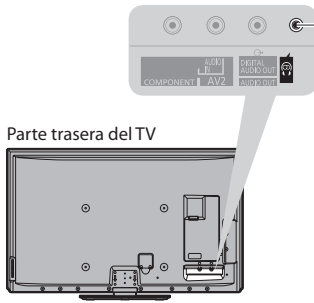

Instalación del núcleo de ferrita



- Para ajustar el volumen
- ➔ [Vol. auriculares] (pág. 44)

Tipo de equipo que se puede conectar en cada terminal

Grabación / Reproducción (equipo)	Terminal							
	AV1**4	AV2**4	COMPONENT**4	AUDIO OUT**4	DIGITAL AUDIO OUT**4	ETHERNET	HDMI 1 - 4	USB 1 - 3
Para grabar / reproducir videocassetes / DVD (Videograbadora / Grabador DVD)	<input type="radio"/>							
Para visualizar contenidos en 3D (reproductor de discos Blu-Ray)							<input type="radio"/>	
Para ver emisiones por cable (Sintonizador multimedia)	<input type="radio"/>	<input type="radio"/>					<input type="radio"/> *1	
Para ver DVD (Reproductor DVD)	<input type="radio"/>	<input type="radio"/>	<input type="radio"/>				<input type="radio"/>	
Para ver imágenes de videocámara (Videocámara)	<input type="radio"/>	<input type="radio"/>					<input type="radio"/>	
Para reproducir juegos (Consola de videojuegos)	<input type="radio"/>	<input type="radio"/>					<input type="radio"/>	
Para utilizar amplificador con sistema de altavoces				<input type="radio"/>	<input type="radio"/>		<input type="radio"/> *2	
Para utilizar servicios de red						<input type="radio"/>		<input type="radio"/>
USB HDD grabando								<input type="radio"/> *3
Q-Link	<input type="radio"/>							
VIERA Link (con HDMI)	<input type="radio"/>						<input type="radio"/>	
Grabación directa del TV	<input type="radio"/>						<input type="radio"/>	

○ : Conexiones recomendadas

*1 : Utilice HDMI1 para el cambio automático de entrada.

*2 : Utilice HDMI2 para conectar un amplificador. Esta conexión es aplicable cuando use un amplificador que tenga la función ARC (Canal de reenvío de audio)

*3 : Use el Puerto USB 3 para conectar el disco duro USB HDD.

*4 : para conectar el equipo, se requiere el adaptador del terminal (suministrado).

Información técnica

Aspecto automático

El tamaño y el aspecto óptimo se pueden elegir automáticamente, y usted puede disfrutar de mejores imágenes. ➔ (pág. 22)

Señal de control de aspecto

[Ancho] aparecerá en la parte superior izquierda de la pantalla si se encuentra una señal de pantalla panorámica (WSS) o una señal de control a través del terminal SCART / HDMI.

El aspecto cambiará a la relación de pantalla panorámica apropiada de 16:9 ó 14:9.

Esta función se activará en cualquier modo de aspecto.

Terminal de entrada	Formato de señal de entrada	Señal de control de aspecto	
		Señal de pantalla panorámica (WSS)	Señal de control a través del terminal SCART (contacto 8) / HDMI
Satélite	DVB-S	<input type="radio"/>	/
Cable RF	DVB-C	<input type="radio"/>	
	DVB-T	<input type="radio"/>	
	PAL B, G, H, I	<input type="radio"/>	
	PAL D, K	<input type="radio"/>	
	SECAM B, G	<input type="radio"/>	
	SECAM L, L'	<input type="radio"/>	
	SECAM D, K	<input type="radio"/>	
	PAL 525/60 6,5 MHz	-	
	PAL 525/60 6,0 MHz	-	
	PAL 525/60 5,5 MHz	-	
	M.NTSC 6,5 MHz	-	
	M.NTSC 6,0 MHz	-	
M.NTSC 5,5 MHz	-		
AV1 / AV2 (Compuesto)	PAL	<input type="radio"/>	<input type="radio"/>
	SECAM	<input type="radio"/>	<input type="radio"/>
	PAL 525/60	-	<input type="radio"/>
	M.NTSC	-	<input type="radio"/>
COMPONENT	NTSC	-	<input type="radio"/>
	525 (480) / 60i, 60p	-	/
	625 (576) / 50i, 50p	<input type="radio"/>	
	750 (720) / 60p, 50p	-	
1.125 (1.080) / 60i, 50i	-		
HDMI1 HDMI2 HDMI3 HDMI4	525 (480) / 60i, 60p	-	<input type="radio"/>
	625 (576) / 50i, 50p	-	<input type="radio"/>
	750 (720) / 60p, 50p	-	<input type="radio"/>
	1.125 (1.080) / 60i, 50i	-	<input type="radio"/>
	1.125 (1.080) / 60p, 50p, 24p	-	<input type="radio"/>

Modo automático

El modo Automático determina la mejor relación de aspecto para llenar la pantalla. Esto lo logra utilizando un proceso de cuatro pasos (WSS, señal de control a través del terminal SCART / HDMI, detección de buzón o justificación para llenar la pantalla) para determinar.

Este proceso puede tardar varios minutos, dependiendo de la oscuridad de la imagen.

Detección de buzón:

Si se detectan bandas negras en la parte superior e inferior de la pantalla, el modo Automático elige la mejor relación y expande la imagen para llenar la pantalla.

Si no se detectan señales de aspecto, el modo automático mejora la imagen para obtener una imagen óptima.

Nota

- La relación cambia dependiendo del programa, etc.. Si la relación está fuera del estándar 16:9, pueden aparecer bandas negras en la parte superior e inferior de la pantalla.
- Si el tamaño de la pantalla parece extraño cuando se reproduce un programa grabado en pantalla panorámica en una videograbadora, ajuste el seguimiento de la videograbadora. Lea el manual de la videograbadora.

Formato de archivo compatible en Media Player y servidores de medios

■ Foto

Formato	Extensión de archivo	Resolución de imagen (píxeles)	Detalles / Restricciones
JPEG	.jpg .mpo	8 × 8 a 30.719 × 17.279	Estándares DCF*1 y EXIF*2 Muestra secundaria: 4:4:4, 4:2:2, 4:2:0 ● JPEG progresivo no es compatible.

*1 : Design rule for Camera File System - Estándar unificado establecido por Japan Electronics and Information Technology Industries Association (JEITA).

*2 : Exchangeable Image File - formato de archivo de imagen usando por cámaras digitales

■ Vídeo

Contenedor	Extensión de archivo	Códec de vídeo	Códec de audio	Detalles / Restricciones
SD-Video	.mod	MPEG1 MPEG2	MPEG Dolby Digital	SD-Video estándar Ver. 1.3 (Perfil de vídeo de entretenimiento) ● Los datos podrían no estar disponibles si se modifica la estructura de la carpeta en el dispositivo.
AVCHD	.mts	H.264	Dolby Digital	Estándar AVCHD (incluidos los vídeos en 3D grabados con la videocámara compatible con 3D) ● Los datos podrían no estar disponibles si se modifica la estructura de la carpeta en el dispositivo.
AVI	.avi .divx	DIV3 DIV4 DIVX DX50 DIV6 XviD MPEG4 SP / ASP	MPEG MP3 Dolby Digital	● Certificado para reproducir archivos de vídeo DivX Plus HD en Media Player Para más detalles sobre DivX ➔ "DivX" (pág. 117)
MKV	.mkv	H.264 BP / MP / HP	MPEG MP3 Dolby Digital DTS core	
ASF	.asf .wmv	Windows Media Video Ver. 9 VC-1	WMA	● No se pueden reproducir archivos con protección contra copia. ● No son compatibles WMA Pro y WMA Lossless.
MP4	.mp4	H.264 BP / MP / HP	AAC MP3 Dolby Digital	● Este TV es compatible con este contenedor grabado por los productos Panasonic. Para más detalles, lea el manual de los productos.
MOV	.mov	Motion JPEG H.264 BP / MP / HP	PCM lineal (RAW / TWOS / SOWT) AAC MP3 Dolby Digital	● Este TV es compatible con Motion JPEG grabado con la Cámara LUMIX de Panasonic*3. ● Este TV no está disponible para reproducir Motion JPEG con el servidor de medios.
PS	.mpg .mpeg	MPEG1 MPEG2	MPEG MP3 PCM lineal	-
TS	.ts .tp	MPEG2 H.264	AAC MP3 Dolby Digital Dolby Digital Plus HE-AAC	● Este contenedor se puede reproducir solo con el servidor de medios.

*3 : Algunos productos anteriores al 2004 podrían no estar disponibles. No se garantiza la compatibilidad con productos futuros.

■ Música

Códec	Extensión de archivo	Restricciones
MP3	.mp3	–
AAC	.m4a	• No se pueden reproducir archivos con protección contra copia.
WMA	.wma	• No se pueden reproducir archivos con protección contra copia. • No son compatibles WMA Pro y WMA Lossless.

Nota

- Puede que algunos archivos no se puedan reproducir aunque cumplan estas condiciones.
- No utilice caracteres de dos bytes ni otros códigos especiales para los datos.
- Si se cambia el nombre de los archivos o carpetas, es posible que el dispositivo no se pueda volver a utilizar con este TV.

DivX

DivX Certified® para reproducir videos DivX® y DivX Plus™ HD (H.264/MKV) hasta de 1080p HD incluido el contenido premium. ACERCA DE VIDEO DIVX :

DivX® es un formato de video digital creado por DivX, Inc. Este es un dispositivo DivX Certified® que reproduce videos DivX. Visite divx.com para obtener más información y para acceder a herramientas de conversión de sus archivos al formato de vídeo DivX.

Archivo de texto de subtítulos de DivX

Formato de los subtítulos - MicroDVD, SubRip, TMLPlayer

- El archivo de vídeo y el archivo de texto de subtítulos de DivX se encuentran en la misma carpeta, y los nombres de archivo son iguales, a excepción de las extensiones de archivo.
- Si hay más de un archivo de texto de subtítulos en la misma carpeta, los archivos se muestran en el siguiente orden de prioridad: ".srt", ".sub", ".txt".
- Para confirmar o cambiar el estado actual de los subtítulos durante la reproducción de contenido DivX, pulse el botón OPTION para visualizar el Menú de opciones.
- Dependiendo de los métodos empleados para crear el archivo o del estado de la grabación, es posible que únicamente se muestre una parte de los subtítulos o de que no se muestren en absoluto.

Nota

- Dependiendo de cómo se organice la tarjeta SD, la memoria Flash USB o el servidor de medios, es posible que los archivos y carpetas no se vean en el mismo orden en que los clasificó.
- Dependiendo de cómo cree los archivos y la estructura de las carpetas, es posible que no se muestren los archivos y las carpetas.
- Si hay muchos archivos y/o carpetas, la operación puede tardar en realizarse o es posible que algunos no se puedan visualizar o reproducir.

ACERCA DE VIDEO BAJO DEMANDA DIVX :

Este dispositivo con certificado DivX Certified® debe estar registrado para poder reproducir el contenido bajo demanda DivX (VOD). Para obtener el código de registro, localice la sección DivX VOD en el Menú de configuración. Visite vod.divx.com para obtener más información sobre cómo completar su registro.

Para visualizar el código de registro de DivX VOD

➔ [DivX® VOD] en el Menú de configuración (pág. 49)

- Si desea generar el nuevo código de registro es necesario cancelar el código de registro actual. Después de reproducir una vez contenido DivX VOD, la pantalla de confirmación para cancelar el registro se mostrará en [DivX® VOD] en el menú de configuración. Si pulsa el botón OK en la pantalla de cancelación del registro, se generará un código de cancelación y no se podrán reproducir los contenidos adquiridos con el código de registro actual. Para obtener el nuevo código de registro, pulse el botón OK en la pantalla del código de cancelación del registro.
- Si adquiere contenido DivX VOD con un código de registro distinto al código de este TV, no podrá reproducirlo. (Se visualiza [Su equipo no está autorizado para acceder a los videos protegidos de DivX.])

Contenido DivX que sólo se puede reproducir un determinado número de veces

Algunos contenidos DivX VOD sólo se pueden reproducir un determinado número de veces.

Cuando se reproducen, se visualiza un número que indica las veces que se pueden volver a reproducir. Cuando este número es 0, significa que no se puede volver a reproducir ese contenido. (Se visualiza [Este serv. pago ha expirado.])

- Al reproducir este contenido, el número de reproducciones restantes disminuye en uno en las siguientes circunstancias:
 - Si sale de la aplicación actual.
 - Si se reproduce el otro contenido.
 - Si va al contenido anterior o siguiente.

■ Tarjeta SD

Emplee una tarjeta SD que cumpla las normas SD. De lo contrario, podría causar mal funcionamiento en el televisor.

Para reproducir en Media Player

Formato de la tarjeta: Tarjeta SDXC - exFAT Tarjeta SDHC / Tarjeta SD - FAT16 o FAT32

Tipo de tarjeta compatible (capacidad máxima): Tarjeta SDXC (64 GB), Tarjeta SDHC (32 GB),
Tarjeta SD (2 GB), Tarjeta miniSD (2 GB)
(requiere un adaptador miniSD)

- Si se utiliza la tarjeta miniSD, inserte / retire la tarjeta junto con el adaptador.
- Verifique la información más reciente acerca del tipo de tarjeta en el sitio Web siguiente. (Inglés solamente)
<http://panasonic.jp/support/global/cs/tv/>

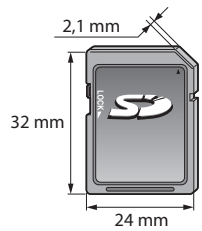

Para grabar los programas de TV digital con este TV y reproducirlos en Media Player

- Para poder grabar y reproducir correctamente, utilice una tarjeta SD de velocidad clase 10 o superior.
- Se recomienda utilizar la tarjeta Panasonic SDXC.
- La tarjeta SD para la grabación con este TV es de uso exclusivo. No utilice la tarjeta SD con otro equipo, ni siquiera si lo único que va a hacer es insertarla en otro equipo. Si lo hace, es posible que tenga que formatear la tarjeta SD de nuevo con este TV. (Al formatearlo, se borrarán todos los datos).
- Es posible que la imagen se pause un instante durante la reproducción del contenido de larga duración grabado de forma continua en la tarjeta SDHC.
- Dependiendo del estado de la tarjeta SD, es posible que la grabación y la reproducción no funcionen correctamente.

■ Memoria Flash USB (para reproducir en Media Player)

Formato de la memoria Flash USB: FAT16, FAT32 o exFAT

- Un disco duro USB formateado en un PC no es compatible en Media Player.

■ Disco duro USB (para grabar los programas digitales con este TV y reproducirlos en Media Player)

Capacidad de disco duro USB que ha sido probada en cuanto a desempeño con este TV: De 160 GB a 3 TB

- Conecte el disco duro USB en la toma de corriente para grabar y reproducir correctamente con este TV.
- Formatee el disco duro USB con este TV para poder utilizarlo. ➔ (pág. 75)
- En relación al desempeño, no todos los HDDs USB están garantizados. Verifique los discos duros USB que han sido probados para su desempeño con este TV en el siguiente sitio web. (Inglés solamente)
<http://panasonic.jp/support/global/cs/tv/>

Nota

- Los datos modificados con un PC podrían no visualizarse.
- No extraiga el dispositivo cuando el TV está accediendo a los datos (esto podría dañar el dispositivo o el TV).
- No toque los contactos del dispositivo.
- No someta el dispositivo a una presión o impactos fuertes.
- Inserte el dispositivo en la dirección correcta (de lo contrario, el dispositivo o el TV podrían averiarse).
- La interferencia eléctrica, la electricidad estática o el funcionamiento erróneo pueden dañar los datos o el dispositivo.
- Haga una copia de seguridad de los datos grabados a intervalos frecuentes por si se deterioran o dañan, o por si el TV empieza a funcionar mal. (Panasonic no se hace responsable de ningún deterioro o daño en los datos grabados.)

Tiempo de grabación para la grabación en USB HDD / tarjeta SD

Modo de grabación		Dispositivo de grabación				
		USB HDD	Tarjeta SD			
			1 TB	2 GB	16 GB	48 GB
[DR]	Para emisiones en HD	87 horas	9 minutos	1,5 horas	4,5 horas	6 horas
	Para emisiones en SD	217 horas	24 minutos	3,5 horas	12 horas	16 horas
[LT1]		290 horas	32 minutos	5 horas	16 horas	21 horas
[LT2]		580 horas	1 hora	10 horas	32 horas	43 horas

- Estos tiempos de grabación son aproximados para la grabación continua. El tiempo de grabación real puede variar.
- El tiempo de grabación en el modo [DR] puede variar dependiendo de la velocidad de bits de la emisión.
- Dependiendo de la emisión (por ejemplo, si la velocidad de bits es baja), es posible que el tiempo de grabación no aumente, incluso estando en el modo [LT1] / [LT2].
- En los modos [LT1] / [LT2], únicamente se grabarán los subtítulos y el multiaudio seleccionados.

Conexión HDMI

HDMI (interfaz multimedia de alta definición) es la primera interfaz de audio y vídeo digital completa en el mundo en conformidad con un estándar de no compresión.

HDMI le permite disfrutar de imágenes digitales de alta definición y de sonido de alta calidad conectando para ello el televisor y el equipo. Un equipo compatible con HDMI*1 con un terminal de salida HDMI o DVI, como un reproductor DVD, un receptor multimedia o un equipo de juegos, se puede conectar al terminal HDMI utilizando un cable que cumpla con HDMI (completamente cableado). Acerca de las conexiones, consulte "Equipo externo" (pág. 112).

Características de HDMI aplicables

- Señal de audio de entrada:
PCM lineal de 2 canales
(frecuencias de muestreo - 48 kHz, 44,1 kHz, 32 kHz)
- Señal de vídeo de entrada:
480i, 480p, 576i, 576p, 720p, 1080i y 1080p
➔ **"Señal de entrada que se puede visualizar"** (pág. 120)
Coincida el mismo ajuste de salida del equipo digital.
- Señal PC de entrada:
➔ **"Señal de entrada que se puede visualizar"** (pág. 120)
Coincida el ajuste de salida del PC.
- VIERA Link (HDAVI Control 5)
➔ **[VIERA Link]** (pág. 106)
- 3D
- Tipo de contenido
- Color Profundo
- x.v.Colour™
- Canal de retorno de audio*2
(sólo terminal HDMI2)

Conexión DVI

Si el equipo externo sólo tiene una salida DVI, conecte al terminal HDMI mediante un cable adaptador DVI a HDMI*3. Cuando se utilice el cable adaptador DVI a HDMI, conecte el cable de audio al terminal AUDIO IN mediante el adaptador compuesto suministrado.

Nota

- Los ajustes de audio se pueden hacer en [Entrada HDMI1 / 2 / 3 / 4] en el Menú de Sonido. (pág. 45)
- Si el equipo conectado tiene una función de ajuste de aspecto, ajuste la relación de aspecto en "16:9".
- Estos conectores HDMI "tipo A".
- Estos conectores HDMI son compatibles con la protección de derechos de autor HDCP (protección de contenido digital de ancho de banda alto).
- Los equipos que no tengan terminal de salida digital se pueden conectar al terminal de entrada de "COMPONENT" o "VIDEO" para recibir señales analógicas.
- Este TV incorpora tecnología HDMI™.

*1 : El logotipo HDMI se visualiza en el equipo que cumple con HDMI.

*2 : El canal de retorno de audio (ARC) es una función que permite enviar señales de sonido a través de un cable HDMI.

*3 : Pregunte en su tienda local de equipos digitales.

Conexión USB

- Se recomienda conectar el HDD USB o la memoria Flash USB directamente a los puertos USB del TV.
- Algunos dispositivos USB o concentradores USB no se pueden utilizar con este TV.
- No se pueden conectar dispositivos por medio de un lector de tarjetas USB.
- No puede usar dos o más dispositivos USB del mismo tipo simultáneamente excepto memorias Flash USB o discos duros USB HDD.
- En el siguiente sitio web encontrará más información sobre los dispositivos USB. (Inglés solamente)
<http://panasonic.jp/support/global/cs/tv/>

Teclado USB

- Los teclados USB que requieren un controlador no son compatibles.
- Para cambiar el tipo de idioma ➔ **[Disposición teclado USB] (pág. 49)**
- Dependiendo del teclado conectado o de su configuración, es posible que los caracteres no se visualicen correctamente en la pantalla.
- Algunas de las teclas de los teclados USB pueden corresponder a la operación del mando a distancia.

Teclado USB	Mando a distancia	Teclado USB	Mando a distancia
↑ / ↓ / ← / →	Botones del cursor	F2	VIERA TOOLS
Introducir	OK	F3	MENU
Retroceso	BACK/RETURN	F4	INPUT (AV)
Esc	EXIT	F5 / F6	Canal Anterior / Posterior
0 - 9 / Carácter	Botones numéricos	F7 / F8	Subida / Bajada del volumen
F1	GUIDE	F9 / F10 / F11 / F12	Botones coloreados

Controlador de juegos

- Verifique los controladores de juego que han sido probados para su desempeño con este TV en el siguiente sitio web. (Inglés solamente)
<http://panasonic.jp/support/global/cs/tv/>
- Algunas de las teclas de los controladores de juegos corresponden a la operación del mando a distancia.

Ejemplo:

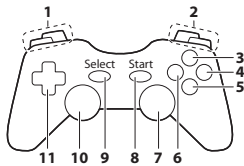

Mando a distancia		Mando a distancia	
1	Subida / Bajada del volumen	7	VIERA TOOLS
2	Canal Anterior / Posterior	8	EXIT
3	GUIDE	9	INPUT (AV)
4	OK		
5	BACK/RETURN	10	MENU
6	VIERA Connect	11	Botones del cursor

Señal de entrada que se puede visualizar

COMPONENT (Y, P_B, P_R), HDMI

Nombre de señal	COMPONENT	HDMI
525 (480) / 60i, 60p	<input type="radio"/>	<input type="radio"/>
625 (576) / 50i, 50p	<input type="radio"/>	<input type="radio"/>
750 (720) / 60p, 50p	<input type="radio"/>	<input type="radio"/>
1.125 (1.080) / 60i, 50i	<input type="radio"/>	<input type="radio"/>
1.125 (1.080) / 60p, 50p, 24p		<input type="radio"/>

Marca: Señal de entrada aplicable

PC (desde el terminal HDMI)

Nombre de señal	Frecuencia horizontal (kHz)	Frecuencia vertical (Hz)
640 × 480 @60 Hz	31,47	60,00
1.280 × 720 @60 Hz	45,00	60,00
1.920 × 1.080 @60 Hz	67,50	60,00

La señal de entrada aplicable para el PC es básicamente compatible con la sincronización estándar HDMI.

Nota

- Las señales diferentes de las de arriba pueden no visualizarse correctamente.
- Las señales de arriba se reformatean para obtener una imagen óptima en su pantalla.
- La señal PC aumenta o se comprime para la visualización, por lo que puede no ser posible mostrar los detalles finos de la imagen con suficiente claridad.

Tabla de caracteres para botones numéricos

Puede introducir caracteres utilizando botones numéricos para elementos de entrada libre.

Entrada de usuario												
Nombre												
A	B	C	D	E	F	G	H	I	J	K	L	M
T	U	V	W	X	Y	Z	Ñ	Ç	À	É	Ì	Ó
a	b	c	d	e	f	g	h	i	j	k	l	m
t	u	v	w	x	y	z	ñ	ç	à	é	ì	ó
.	*	_	0	1	2	3	4	5	6	7	8	9



Pulse repetidamente el botón numérico hasta alcanzar el carácter deseado.

- El carácter se establece automáticamente si deja pasar 1 segundo.
- También puede establecer el carácter pulsando el botón OK u otros botones numéricos antes de pasar 1 segundo.

Tabla de caracteres:

Botones numéricos	El número de elementos para pulsar										
	1	2	3	4	5	6	7	8	9	10	11
1	.	1	!	:	#	+	-	*	_	()
2	a	b	c	2	A	B	C	á	Á	Ç	
3	d	e	f	3	D	E	F	é	É		
4	g	h	i	4	G	H	I	í	Í		
5	j	k	l	5	J	K	L				
6	m	n	o	6	M	N	O	ñ	ó	Ñ	Ó
7	p	q	r	s	7	P	Q	R	S		
8	t	u	v	8	T	U	V	ú	Ü	Ú	
9	w	x	y	z	9	W	X	Y	Z		
0	Espacio	0									

Información de terminales SCART y HDMI

Terminal AV1 SCART (RGB, VIDEO, Q-Link)



Terminal HDMI

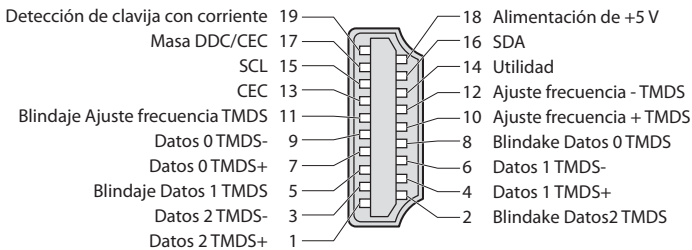

Preguntas frecuentes

Antes de solicitar servicio o asistencia, siga estas indicaciones sencillas para resolver el problema.

Si el problema persiste, póngase en contacto con su concesionario Panasonic local para solicitar su ayuda.

En el modo DVB puede ocurrir ruido de bloqueo, imagen congelada o desaparecida / en el modo analógico pueden aparecer puntos blancos o imagen de sombra (doble imagen) / Algunos canales no pueden sintonizarse

- Compruebe la posición, dirección y conexión de la antena o la parabólica.
- Verifique [Condición de la señal] (pág. 57). Si se visualiza en rojo [Calidad de la señal], la señal DVB será débil.
- Las condiciones atmosféricas afectarán la recepción de la señal (lluvia intensa, nieve, etc.), especialmente en áreas de recepción deficiente. Incluso con buen tiempo, la alta presión puede causar recepción deficiente en algunos canales.
- Debido a las tecnologías de recepción digital empleadas, la calidad de las señales digitales puede ser relativamente baja en algunos casos, a pesar de la buena recepción de los canales analógicos.
- Apague el televisor con el interruptor de alimentación principal, y después vuelva a encenderlo.
- Si el problema persiste, póngase en contacto con su proveedor o proveedor del servicio para consultarle acerca de los servicios disponibles.

La Ajuste automático - DVB-S no puede realizarse por completo

- Compruebe las conexiones y la orientación de la parabólica. ➔ (pág. 51)
- Si el problema persiste, consulte a su concesionario local.

No se muestran programas en la guía de TV

- Compruebe el transmisor digital.
- Ajuste el sentido de la antena terrestre o parabólica con relación a otro transmisor instalado cerca.
- Verifique la emisión analógica. Si la calidad de la imagen es deficiente, compruebe la antena y consulte a su proveedor local.

No se produce imagen ni sonido

- ¿Está el TV en el modo AV?
- Verifique que esté seleccionado el modo de entrada correcto.
- Compruebe que el cable de la alimentación esté conectado en la toma de corriente y que el TV esté encendido.
- Verifique el Menú Imagen (pág. 41 - 43) y el volumen.
- Verifique todos los cables necesarios y que las conexiones estén bien hechas.

Aspecto Automático

- Aspecto Automático ha sido diseñado para proveerle la mejor relación para llenar la pantalla. ➔ (pág. 115)
- Pulse el botón ASPECT si quiere cambiar manualmente la relación de aspecto. ➔ (pág. 22)

Imagen en blanco y negro

- Verifique que la salida del equipo externo concuerde con la entrada del TV.
Al conectar con SCART, asegúrese de que el ajuste de salida del equipo externo no sea S-Vídeo.

El modo de entrada, p.ej. EC/AV1 permanece en la pantalla

- Pulse el botón  para borrarlos.
Pulse de nuevo para volver a visualizar.

La función Q-Link no funciona

- Confirme el cable SCART y la conexión.
Establezca también [Salida AV1] en el Menú Configuración. ➔ (pág. 45)

La función [VIERA Link] no funciona y aparece un mensaje de error

- Confirme la conexión. ➔ (pág. 103, 104)
- Encienda el equipo conectado y luego encienda el TV. ➔ (pág. 106)

La grabación no empieza inmediatamente

- Verifique los ajustes del grabador. Para conocer detalles, lea el manual del grabador.

El contraste se reduce

- El contraste se reduce en las condiciones siguientes si el usuario no hace ninguna operación durante varios minutos:
 - no hay señal en el modo DVB o AV
 - canal bloqueado seleccionado
 - canal no válido seleccionado
 - canal de radio seleccionado
 - menú visualizado
 - miniatura o imagen fija en las operaciones de Media Player o DLNA

	Problema	Acciones
Pantalla	Imagen caótica y ruidosa	<ul style="list-style-type: none"> ● Establezca [P-NR] en el Menú de imagen (para eliminar ruido). ➔ (pág. 42) ● Verifique los productos eléctricos (automóviles, motocicletas, lámparas fluorescentes).
	No se puede visualizar imagen	<ul style="list-style-type: none"> ● ¿Están [Contraste], [Brillo] o [Color] en el Menú Imagen ajustados en el mínimo? ➔ (pág. 41)
	Imagen borrosa o distorsionada (no hay sonido o el volumen está bajo)	<ul style="list-style-type: none"> ● Restaurar canales. ➔ (pág. 50 - 53)
	Se visualiza una imagen rara	<ul style="list-style-type: none"> ● Apague el TV con el interruptor On / Off de la alimentación, y luego vuelva a encenderlo. ● Si el problema persiste, inicialice todos los ajustes ➔ [Condición inicial] (pág. 68)
Sonido	No se produce sonido	<ul style="list-style-type: none"> ● ¿Está activado "Silenciar sonido"? ➔ (pág. 9) ● ¿Está el volumen ajustado al mínimo?
	El nivel del sonido está bajo o el sonido sale distorsionado	<ul style="list-style-type: none"> ● La recepción de la señal de sonido puede estar deteriorada. ● Establezca [MPX] (pág. 44) en el Menú de sonido en [Mono]. (Analogico solamente)
	El TV emite un sonido inusual	<ul style="list-style-type: none"> ● Cuando el televisor está encendido, es posible que se oiga el zumbido del ventilador o el ruido de la unidad en el interior (no indica un fallo de funcionamiento).
3D	No se pueden ver las imágenes en 3D	<ul style="list-style-type: none"> ● ¿Ha encendido las gafas 3D? ● Asegúrese de que [Selección del modo 3D] esté ajustado a [On]. ➔ (pág. 36) ● Algunas señales de imágenes en 3D puede que no sean reconocidas automáticamente como imágenes en 3D. Ajuste [Selección del modo 3D (Manual)] para que se corresponda con el formato de imagen. ➔ (pág. 36) ● Compruebe que no haya ningún obstáculo entre los sensores infrarrojos del televisor y las gafas 3D. Si las gafas 3D dejan de recibir la señal de infrarrojos durante aproximadamente 5 minutos, las gafas 3D se apagarán de forma automática. ● Compruebe la zona disponible para utilizar las gafas 3D. ➔ (pág. 38) ● Dependiendo de la persona, puede que se tenga dificultad para ver las imágenes en 3D o que sea imposible verlas, especialmente usuarios en los que el nivel de visión difiere entre el ojo izquierdo y el derecho. Tome las medidas que sean necesarias (ponerse gafas, etc.) para corregir la vista antes de su uso.
	Las gafas 3D se apagan de forma automática	<ul style="list-style-type: none"> ● Compruebe que no haya obstáculos entre los sensores de infrarrojos del TV y las gafas 3D y que las gafas 3D se encuentren dentro del área de cobertura (pág. 38). Si las gafas 3D dejan de recibir la señal de infrarrojos durante aproximadamente 5 minutos, las gafas 3D se apagarán de forma automática.
	Las imágenes en 3D no se visualizan correctamente	<ul style="list-style-type: none"> ● Compruebe el ajuste de [Secuencia de imagen] o de [Suavizador de contorno]. ➔ (pág. 38)
	El indicador no se ilumina al pulsar el botón de encendido de las gafas 3D	<ul style="list-style-type: none"> ● Puede que la carga de la batería esté baja o agotada. Recárguela.
	La batería de las gafas 3D no se carga o, tras cargarla, funciona poco tiempo.	<ul style="list-style-type: none"> ● ¿Está conectado correctamente el cable de carga? Compruebe la conexión. ➔ (pág. 33) ● ¿Está el TV en el modo de espera? Durante la carga, no apague el TV con el interruptor On / Off de la alimentación. ● Si el tiempo de funcionamiento es muy corto tras cargar la batería, significa que se ha agotado su período de vida útil. Consulte con el punto de venta.
HDMI	El sonido es raro	<ul style="list-style-type: none"> ● Ajuste el sonido del equipo conectado en "2ch L.PCM". ● Verifique el ajuste [Entrada HDMI1 / 2 / 3 / 4] en el Menú de sonido. ➔ (pág. 45) ● Si la conexión del sonido digital tiene un problema, seleccione la conexión de sonido analógico. ➔ (pág. 119)
	Las imágenes de un equipo externo son raras cuando éste se conecta a través de HDMI	<ul style="list-style-type: none"> ● Verifique si el cable HDMI está conectado correctamente. ➔ (pág. 112) ● Apague el TV y el equipo y luego vuelva a encenderlos. ● Verifique una señal de entrada procedente del equipo. ➔ (pág. 120) ● Utilice equipo en conformidad con EIA/CEA-861/861D.

	Problema	Acciones
Red	No es posible conectarse a la red	<ul style="list-style-type: none"> ● Compruebe que el cable LAN o el adaptador de LAN inalámbrica estén conectados correctamente. ➔ (pág. 93) ● Compruebe las conexiones y los ajustes. ➔ (pág. 93 - 98) ● Compruebe el equipo de red y el entorno de red. ● Es posible que el router no esté configurado para enviar una dirección IP automáticamente. Si el administrador de la red prefiere asignar la dirección IP, ajústela manualmente. ➔ (pág. 95) ● Es posible que el router esté utilizando un filtro de direcciones MAC (configuración de seguridad). Confirme la dirección MAC de este TV (pág. 98) y configure el router para que lo pueda utilizar. ● Si el problema persiste, consulte a su proveedor de servicios de Internet o compañía de telecomunicaciones.
	No se puede seleccionar el archivo durante las operaciones DLNA	<ul style="list-style-type: none"> ● ¿Está preparado el servidor de medios del equipo conectado? ➔ (pág. 92) ● Compruebe si el formato de datos es el correcto. ➔ (pág. 116)
	No funciona VIERA Connect	<ul style="list-style-type: none"> ● Compruebe las conexiones y los ajustes. ➔ (pág. 93 - 98) ● Puede que el servidor o la línea conectada estén ocupados.
Otro	El TV no se enciende	<ul style="list-style-type: none"> ● Compruebe que el cable de la alimentación esté conectado en la toma de corriente.
	El TV se pone en el "modo de espera"	<ul style="list-style-type: none"> ● Se ha activado la función de espera de alimentación automática. ➔ (pág. 10) ● El TV entra en el "modo de espera" 30 minutos después de terminar la emisión analógica.
	El mando a distancia no funciona o lo hace de forma intermitente	<ul style="list-style-type: none"> ● ¿Están instaladas correctamente las pilas? ➔ (pág. 7) ● ¿Ha sido encendido el TV? ● Las pilas pueden estar agotándose. Sustitúyalas. ● Apunte directamente el mando a distancia a la parte delantera del TV (dentro de unos 7 m y ángulo de 30 grados de la parte frontal del televisor). ● Coloque el TV alejado de la luz del sol o de otras fuentes de luz intensa, para que la luz no caiga sobre el receptor de señales del mando a distancia del TV.
	Partes del televisor se calientan	<ul style="list-style-type: none"> ● Aunque la temperatura de las partes de los paneles frontal, superior, y posterior aumente, este aumento de temperatura no supondrá ningún problema en términos de rendimiento o calidad.
	Puntos encendidos permanentemente en la pantalla	<ul style="list-style-type: none"> ● Debido al proceso de producción asociado con esta tecnología esto puede resultar en algunos píxeles permanentemente encendidos o apagados. Esto no es un fallo de funcionamiento.
	Aparece el mensaje [Faulty dish]	<ul style="list-style-type: none"> ● El cable de satélite podría tener un corto circuito o podrían existir problemas de conexión con el cable. Verifique el cable y las conexiones y después apague el TV con el interruptor de encendido / apagado de alimentación principal, enseguida vuélvalo a encender. ● Si aún aparece el mensaje, podría ser necesario consultar a un técnico para que verifique la antena parabólica y el cable.
	Aparece un mensaje de error de sobrecorriente	<ul style="list-style-type: none"> ● Es posible que este error se deba al dispositivo USB conectado. Retire el dispositivo y apague y vuelva a encender el TV con el interruptor de encendido/apagado de alimentación principal. ● Verifique si hay algún cuerpo extraño en el interior del puerto USB.
Aparece un mensaje de error	<ul style="list-style-type: none"> ● Siga las instrucciones del mensaje. ● Si el problema persiste, póngase en contacto con su proveedor Panasonic local o el centro de servicio autorizado. 	

Licencia

Aunque no se haya hecho ninguna mención especial de compañías o marcas de fábrica de productos, estas marcas de fábrica han sido respetadas escrupulosamente.

- DVB y los logotipos DVB son marcas comerciales de DVB Project.
- DiSEqC™ es una marca comercial de EUTELSAT.
- El símbolo SDXC es una marca comercial de SD-3C, LLC.
- HDMI, el logotipo HDMI y High-Definition Multimedia Interface son marcas comerciales o marcas comerciales registradas de HDMI Licensing LLC en los Estados Unidos y en otros países.
- HDAVI Control™ es una marca de fábrica de Panasonic Corporation.
- "AVCHD" y el logotipo "AVCHD" son marcas de fábrica de Panasonic Corporation y Sony Corporation.
- x.v.Colour™ es una marca de fábrica.
- THX y el logotipo THX son marcas comerciales de THX Ltd. que pueden estar registradas en algunas jurisdicciones. Todos los derechos reservados.
- Fabricado bajo licencia de Dolby Laboratories.
Dolby y el símbolo de la doble D son marcas comerciales de Dolby Laboratories.
- Fabricado bajo licencia de Real Sound Lab, SIA.
CONEQ es una marca comercial de Real Sound Lab, SIA.
- Fabricado bajo licencia de patente en los EE.UU. N.º de patente: 5,451,942; 5,956,674; 5,974,380; 5,978,762; 6,487,535 y otras patentes emitidas en los EE.UU. y en el mundo, y pendientes. DTS y el símbolo son marcas comerciales registradas, & DTS 2.0+ Digital Out y los logotipos DTS son marcas comerciales registradas de DTS, Inc. El producto incluye el software. © DTS, Inc. Todos los derechos reservados.
- VIERA Connect es una marca comercial de Panasonic Corporation.
- DLNA®, el logotipo DLNA y DLNA CERTIFIED™ son marcas comerciales, marcas de servicio o marcas de certificación de Digital Living Network Alliance.
- Windows es una marca comercial registrada de Microsoft Corporation en los Estados Unidos y en otros países.
- DivX®, DivX Certified®, DivX Plus™ HD y los logotipos asociados son marcas comerciales de DivX, Inc. y se utilizan bajo licencia.
- El nombre de Skype, las marcas comerciales asociadas y los logotipos así como el símbolo "S" son marcas comerciales de Skype Limited.
- QuickTime y el logotipo de QuickTime son marcas comerciales o marcas comerciales registradas de Apple Inc., usados bajo licencia.
- "RealD 3D" es una marca comercial de RealD. Este producto está cubierto por la patente de EE.UU. número 5.193.000 hasta el 28 de agosto de 2011.
- GUIDE Plus+ es (1) una marca registrada o una marca de fábrica de, (2) está fabricado bajo licencia de y (3) está supeditado a varias patentes internacionales y aplicaciones de patentes propiedad de, o con licencia de, Rovi Corporation y/o sus afiliadas relacionadas.
- Java y todas las marcas comerciales y logotipos de Java son marcas comerciales o marcas comerciales registradas de Oracle y/o de sus afiliadas.



Especificaciones

TV		TX-P42VT30E	TX-P50VT30E
Fuente de alimentación		CA 220-240 V, 50 / 60 Hz	
Consumo nominal de energía		350 W	410 W
En el modo de consumo medio de energía (basado en el método de medida IEC 62087 Ed.2)		156 W	190 W
Consumo de energía en el modo de espera		0,30 W 30,00 W (Con grabación de salida de monitor)	
Dimensiones (An x Al x Prof)		1.018 mm x 664 mm x 320 mm (Con pedestal) 1.018 mm x 630 mm x 50 mm (TV solamente)	1.202 mm x 768 mm x 335 mm (Con pedestal) 1.202 mm x 733 mm x 50 mm (TV solamente)
Peso		27,0 kg Neto (Con pedestal) 23,5 kg Neto (TV solamente)	35,0 kg Neto (Con pedestal) 31,0 kg Neto (TV solamente)
Panel de visualización	Relación de aspecto	16:9	
	Tamaño de pantalla visible	106 cm (diagonal) 921 mm (An) x 518 mm (Al)	127 cm (diagonal) 1.105 mm (An) x 622 mm (Al)
	Número de píxeles	2.073.600 (1.920 (An) x 1.080 (Al)) [5.760 x 1.080 puntos]	
Sonido	Altavoz	Altavoz frontal (180 mm x 25 mm) x 2 piezas, Woofer (Ø 80 mm) x 1 pieza	
	Salida de audio	22 W (6 W + 6 W + 10 W)	
	Auriculares	Minitoma estéreo M3 (3,5 mm) x 1	
Sistemas de recepción / Nombre de banda		PAL B, G, H, I, SECAM B, G, SECAM L, L'	VHF E2 - E12 VHF A - H (ITALIA) CATV (S01 - S05) CATV S11 - S20 (U1 - U10)
			VHF H1 - H2 (ITALIA) UHF E21 - E69 CATV S1 - S10 (M1 - M10) CATV S21 - S41 (Hiperbanda)
		PAL D, K, SECAM D, K	VHF R1 - R2 VHF R6 - R12
			VHF R3 - R5 UHF E21 - E69
		PAL 525/60	Reproducción de cintas NTSC de algunas grabadoras de vídeo PAL (VCR)
		M.NTSC	Reproducción de videograbadoras M.NTSC (VCR)
		NTSC (Entrada AV solamente)	Reproducción de videograbadoras NTSC (VCR)
		DVB-T	Servicios terrestres digitales (MPEG2 y MPEG4-AVC(H.264))
		DVB-C	Servicios de cable digitales (MPEG2 y MPEG4-AVC(H.264))
		DVB-S / S2	Servicios satelitales digitales (MPEG2 y MPEG4-AVC(H.264)) Rango de frecuencia de receptor - 950 MHz a 2.150 MHz Potencia y polarización LNB - Vertical: +13 V / Horizontal: +18 V / Corriente: Máx. 500 mA (protección de sobrecorriente) Tono de 22 kHz - Frecuencia: 22 kHz ± 2 kHz / Amplitud: 0,6 V ± 0,2 V Velocidad de símbolos - Máx. 30 MS/s Modo FEC - 1/2, 3/5, 2/3, 3/4, 4/5, 5/6, 8/9, 9/10 Desmodulación - QPSK, 8PSK DiSEqC - Versión 1.0
Entrada de la antena parabólica		Hembra tipo F, 75 Ω	
Entrada de antena		VHF / UHF	
Condiciones de funcionamiento		Temperatura: 0 °C - 35 °C Humedad: 20 % - 80 % HR (sin condensación)	

Compruebe la información más reciente sobre los servicios disponibles en el sitio Web siguiente.
(Inglés solamente)
<http://panasonic.jp/support/global/cs/tv/>

Terminales de conexión	AV1 (SCART)	Terminal de 21 contactos (entrada de audio/vídeo, salida de audio/vídeo, entrada RGB, Q-Link)		
	Entrada AV2	VIDEO	Tipo de PIN RCA × 1	1,0 V[p-p] (75 Ω)
		AUDIO L - R	Tipo de PIN RCA × 2	0,5 V[rms]
	Entrada COMPONENT	Y	1,0 V[p-p] (incluida la sincronización)	
		Pb, Pr	±0,35 V[p-p]	
	Entrada HDMI 1 / 2 / 3 / 4	Conectores TYPE A HDMI1 / 3 / 4 : 3D, Tipo de contenido, Color Profundo, x.v.Colour™ HDMI2 : 3D, Tipo de contenido, Canal de retorno de audio, Color Profundo, x.v.Colour™ ● Este TV es compatible con la función "HDAVI Control 5".		
	Ranura de tarjeta	Ranura de tarjeta SD × 1 Ranura de interfaz común (de acuerdo con CI Plus) × 1		
	ETHERNET	RJ45, IEEE802.3 10BASE-T / 100BASE-TX		
	USB 1 / 2 / 3	USB2.0 CC 5 V, Máx. 500 mA		
AUDIO OUT	Tipo de PIN RCA × 2	0,5 V[rms] (alta impedancia)		
DIGITAL AUDIO OUT	PCM / Dolby Digital / DTS, Fibra óptica			

Gafas 3D

Dimensiones (An × Al × Prof)	170,1 mm × 41,2 mm × 169,8 mm (sin almohadilla para la nariz)
Peso	39 g Neto
Tipo de lente	Obturador de cristal líquido
Intervalo de temperatura de funcionamiento	0 °C – 40 °C
Alimentación de carga	CC 5 V (suministrada por el puerto USB del TV)
Batería*	Batería recargable de polímeros de iones de litio CC 3,7 V, 70 mAh Tiempo de funcionamiento: 30 horas aproximadamente Tiempo de carga: 2 horas aproximadamente Número de ciclos de carga: 500 aproximadamente (si se carga la batería totalmente agotada)
Materiales	Cuerpo principal: Resina Sección de la lente: Cristal líquido

* La batería se deteriora con el uso repetido, por lo que el tiempo de funcionamiento acaba siendo cada vez más corto. El número de ciclos de carga puede ser inferior según las condiciones de funcionamiento. Si no se utiliza durante un periodo de tiempo largo, cárguela por completo una vez cada 6 meses para mantener su rendimiento. Las cifras que se muestran más arriba son válidas en el momento del envío desde fábrica y no constituyen una garantía de rendimiento.

Adaptador de LAN inalámbrica

Alimentación eléctrica	CC 5V (por USB) 500 mA
Dimensiones (An × Al × Prof)	30,00 mm × 10,72 mm × 94,85 mm
Peso	25 g Neto
Antena	Tx 1, Rx 2
Interfaz	USB 2.0
Conformidad con las normas	IEEE802.11n / IEEE802.11a / IEEE802.11g / IEEE802.11b
Sistema de transmisión	Sistema MISO-OFDM, sistema OFDM, sistema DSSS
Rango de frecuencias	IEEE802.11n / IEEE802.11a: 5,150 GHz – 5,725 GHz IEEE802.11g / IEEE802.11b / IEEE802.11n: 2,412 GHz – 2,472 GHz
Velocidad de transferencia (estándar)*	IEEE802.11n: Máx. Tx 150 Mbps, Máx. Rx 300 Mbps IEEE802.11g / IEEE802.11a: Máx. 54 Mbps IEEE802.11b: Máx. 11 Mbps
Modo de acceso	Modo de infraestructura
Seguridad	WPA2-PSK (TKIP/AES) WPA-PSK (TKIP/AES) WEP (64 bit / 128 bit)

* Las velocidades de transferencia son valores teóricos, no obstante, la velocidad de comunicación real variará en función del entorno de comunicación o del equipo conectado.

Nota

- El diseño y las especificaciones están sujetos a cambios sin previo aviso. El peso y las dimensiones son aproximados.
- Este equipo cumple con las normas EMC listadas más abajo.
EN55013, EN61000-3-2, EN61000-3-3, EN55020, EN55022, EN55024

Información para Usuarios sobre la Recolección y Eliminación de aparatos viejos y baterías usadas



Estos símbolos en los productos, embalajes y/o documentos adjuntos, significan que los aparatos eléctricos y electrónicos y las baterías no deberían ser mezclados con los desechos domésticos. Para el tratamiento apropiado, la recuperación y el reciclado de aparatos viejos y baterías usadas, por favor, observe las normas de recolección aplicables, de acuerdo a su legislación nacional y a las Directivas 2002/96/CE y 2006/66/CE. Al desechar estos aparatos y baterías correctamente, Usted estará ayudando a preservar recursos valiosos y a prevenir cualquier potencial efecto negativo sobre la salud de la humanidad y el medio ambiente que, de lo contrario, podría surgir de un manejo inapropiado de los residuos.



Para mayor información sobre la recolección y el reciclado de aparatos y baterías viejos, por favor, contacte a su comunidad local, su servicio de eliminación de residuos o al comercio donde adquirió estos aparatos. Podrán aplicarse penas por la eliminación incorrecta de estos residuos, de acuerdo a la legislación nacional.

Para usuarios empresariales en la Unión Europea

Si usted desea descartar aparatos eléctricos y electrónicos, por favor contacte a su distribuidor o proveedor a fin de obtener mayor información.

[Información sobre la Eliminación en otros Países fuera de la Unión Europea]

Estos símbolos sólo son válidos dentro de la Unión Europea. Si desea desechar estos objetos, por favor contacte con sus autoridades locales o distribuidor y consulte por el método correcto de eliminación.



Nota sobre el símbolo de la batería (abajo, dos ejemplos de símbolos):

Este símbolo puede ser usado en combinación con un símbolo químico. En este caso, el mismo cumple con los requerimientos establecidos por la Directiva para los químicos involucrados.



Declaración de conformidad (DoC)

Representante autorizado:

Panasonic Testing Centre

Panasonic Marketing Europe GmbH

Winsbergring 15, 22525 Hamburg, Germany

Registro del cliente

El número del modelo y el número de serie de este producto se encuentran en su panel trasero. Usted debería anotar este número de serie en el espacio provisto más abajo y guardar este manual, y también su recibo de compra, como una prueba permanente de su adquisición, para ayudar a identificarlo en el caso de que le sea robado o lo pierda, y para que sirva de ayuda en el caso de solicitar los servicios que ofrece la garantía.

Número de modelo

Número de serie

Panasonic Corporation

Web Site : <http://panasonic.net>

M0311-1041