

Svenska

Norsk

Suomi

Bruksanvisning Plasmatelevision



VIERA

Innehåll

Glöm inte att läsa

Viktigt meddelande	2
Säkerhetsanvisningar	3

Snabbguide

Tillbehör	6
Anslutningar	8
Identifiering av reglagen	13
Autosökning vid första användning	15

Använda VIERA

Funktioner	16
Användning e-Hjälp	17
Visa 3D-bilder	18

Övriga

Vanliga frågor	19
Underhåll	20
Specifikationer	21

För mer detaljerade anvisningar, se [e-Hjälp]
(inbyggda bruksanvisningen).

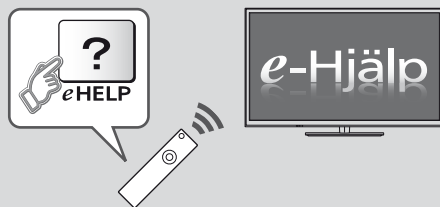

• Använda [e-Hjälp] ➔ (sid. 17)

Tack för att du köpt den här produkten från Panasonic.
Läs igenom bruksanvisningen innan apparaten tas i bruk. Spara bruksanvisningen för framtida referens.
De bilder som visas i den här bruksanvisningen är endast avsedda för illustrativa syften.
Var vänlig och se på ditt Garanti inom Europa kort om du skulle behöva komma i kontakt med din lokala Panasonic-återförsäljare för hjälp.



TQB0E2320P1



Viktigt meddelande

Visa inte någon stillbild på skärmen under en längre tidsperiod

I så fall kan en del av bilden förbli dunkelt på plasmaskärmen ("bildkvarhållning"). Detta anses inte vara en felfunktion och täcks inte av garantin.

Typiska delar av stillbilder :

- Kanalnummer, kanallogotyp och övriga logotyper
- Stillbilder eller rörliga bilder som visas i bildförhållandet 4:3 eller 14:9
- Dataspel



Skärmsläckaren kan aktiveras för att undvika bildkvarhållning (rörlig VIERA-logotyp) eller meddelandet på skärmen kan flyttas efter några minuter om ingen signal skickas eller åtgärd utförs.

Observera angående DVB / datautsändning / IPTV

- Denna TV är konstruerad för att uppfylla standarderna (gällande i augusti 2012) för DVB-T / T2 (MPEG2 och MPEG4-AVC(H.264)) digitala markbundna tjänster, DVB-C (MPEG2 och MPEG4-AVC(H.264)) digitala kabeltjänster och DVB-S (MPEG2 och MPEG4-AVC(H.264)) digitala satellittjänster.

Kontakta din lokala återförsäljare för information om tillgängliga DVB-T / T2- eller DVB-S-tjänster i ditt område.

Kontakta din kabeltjänstleverantör för information om tillgängliga DVB-C-tjänster med denna TV.

- Den här TV:n kanske inte fungerar korrekt om signalen inte uppfyller standarderna för DVB-T / T2, DVB-C eller DVB-S.
- Funktionernas tillgänglighet beror på land, område, programföretag, tjänstleverantör, satellit och nätverksmiljö.
- Alla CI-moduler fungerar inte korrekt med den här TV:n. Kontakta din tjänstleverantör om den tillgängliga CI-modulen.
- Den här TV:n kanske inte fungerar korrekt med CI-modul som inte godkänns av tjänstleverantören.
- Ytterligare kostnader kan tillkomma beroende på tjänstleverantören.
- Kompatibiliteten med framtida tjänster kan inte garanteras.
- Se den senaste informationen om tillgängliga tjänster på följande webbsida. (endast på engelska)
<http://panasonic.net/viera/support>

Panasonic garanterar inte funktion och prestanda för kringutrustning från andra tillverkare; och vi friskriver oss från allt ansvar och alla skadeståndskrav som orsakas av funktion eller prestanda gällande användning av sådan kringutrustning från andra tillverkare.

In- och uppspelning av innehåll på denna eller andra enheter kan kräva tillstånd från innehavaren av upphovsrätten för innehållet. Panasonic har inte befogenhet att tillåta sådant tillstånd och fransäger sig alla skyldigheter, befogenheter eller avsikter att för din räkning införskaffa sådant tillstånd. Du ansvarar för att bruket av denna eller andra enheter uppfyller kraven enligt lagstiftningen för upphovsmanrätt i ditt land. Var god se denna lagstiftning för ytterligare information om tillämpliga lagar och bestämmelser, eller kontakta innehavaren av upphovsrätten för det innehåll du önskar spela in eller spela upp.

Denna produkt licensieras enligt AVC-patentlicens för privat och icke-kommersiell användning för (i) inspelning av bilddata enligt AVC-standard ("AVC-video") och/eller (ii) avspelning av AVC-video som spelats in privat och icke-kommersiellt och/eller som erhållits från en videoleverantör med licens att leverera AVC-video. Ingen licens ges för, eller skall anses gälla, någon annan användning.

Ytterligare information kan erhållas från MPEG LA, LLC.

Se <http://www.mpegla.com>

Rovi Corporation och/eller dess dotterbolag är inte på något sätt ansvariga för riktigheten eller tillgängligheten av programtabläns information eller annan data i GUIDE Plus+/Rovi Guide och kan inte garantera tillgång till tjänsten i ditt område. Under inga omständigheter ska Rovi Corporation och/eller dess dotterbolag hållas ansvariga för eventuella skador i samband med riktigheten eller tillgängligheten av programtabläns information eller annan data i GUIDE Plus+/Rovi Guide.

"Full HD 3D Glasses™"-logotypen visar kompatibilitet mellan TV-produkter och 3D-glasögon som är kompatibla med formatet "Full HD 3D Glasses™", och indikerar inte TV-produkternas bildkvalitet.

Säkerhetsanvisningar

För att undvika risken för elektriska stötar, brand eller skada, följ nedanstående varningar och försiktighetsåtgärder:

■ Nätkontakt och nätsladd

Varning

Dra genast ur nätkontakten om du upplever något onormalt.



- Den här TV-apparaten är konstruerad för drift med 220-240 V, 50 / 60 Hz.
- Sätt i nätkontakten helt och hållet i vägguttaget.
- Säkerställ lätt tillgång till kabelns stickkontakt.
- Dra ut nätkontakten vid rengöring av TV:n.
- Rör inte nätkontakten med våta händer.



- Skada inte nätsladden.

- Placera inte tunga föremål ovanpå nätsladden.



- Placera inte nätsladden nära föremål med hög temperatur.



- Dra inte i sladden. Håll tag om själva kontakten när du drar ur stickkontakten.



- Flytta inte TV-apparaten när nätkontakten sitter i ett vägguttag.
- Vrid inte sladden, böj den inte alltför kraftigt och tøj inte ut den.
- Använd inte nätkontakten eller vägguttaget om de är skadade.
- Kontrollera att TV-apparaten inte står på sladden.
- Använd inte någon annan nätsladd än den som levererades med TV-apparaten.
- Se till att jordstiftet på stickkontakten är ordentligt fastsatt för att undvika elektriska stötar.
- Apparater som är konstruerade i enlighet med klass I ska anslutas till ett uttag med skyddande jordanslutning.

■ Iaktta försiktighet

Varning

- Ta inte bort kåporna och modifiera aldrig TV:n själv eftersom spänningsförande delar är åtkomliga när de tas bort. Det finns inga delar som användaren kan reparera själv.
- Utsätt inte TV:n för regn eller fukt. Denna TV får inte utsättas för droppande eller skvättande vatten och vätskefyllda föremål, såsom vaser, får inte ställas ovanför eller på TV:n.
- Låt inga föremål falla ner i TV:n genom luftventilerna.
- Använd inte ett icke godkänt stativ / monteringsutrustning. Var noga med att be din lokala Panasonic-återförsäljare utföra uppsättningen eller installationen av godkända väggfästen.



- Utsätt inte displayn för kraftiga stötar eller påverkan.
- Ställ inte TV:n på lutande eller ostadiga underlag, och se till att den inte hänger ut över kanten på underlaget.
- Utsätt inte TV:n för direkt solljus eller andra värmekällor.

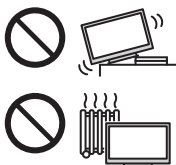

För att förhindra att en eventuell brand sprider sig skall alltid levande ljus eller andra öppna lågor hållas väl åtskilda från denna produkt



■ Farliga delar / små föremål

Varning

- Denna produkt innehåller delar som kan vara farliga för barn, t.ex. plastpåsar som de kan sätta över huvudet och smådelar som de kan stoppa i munnen. Förvara dessa delar oåtkomliga för småbarn.
- Låt inte barn hantera små objekt som t.ex. SD-kortet. Små objekt kan lätt sväljas av unga barn. Ta omedelbart ut SD-kortet efter att det har använts och förvara det utom räckhåll för unga barn.
- 3D-glasögonen innehåller smådelar som kan sväljas av små barn oavsiktligt. Förvara dessa delar oåtkomliga för småbarn.



■ Stativ

Varning

- Försök inte att plocka isär eller modifiera stativet.

Observera

- Använd inte något annat stativ än det som levererades med TV-apparaten.
- Använd inte stativet om det blir skevt, får sprickor eller på annat sätt skadas. Kontakta genast närmaste Panasonic-återförsäljare om detta inträffar.
- Under monteringen måste alla skruvar dras åt säkert.
- Se till att TV:n inte utsätts för stötar vid montering av stativet.
- Se till att barn inte klättrar på stativet.
- Var minst två personer när TV:n monteras på eller av stativet.
- Montera eller ta bort TV:n enligt det angivna förfarandet.

■ Radiovåg

Varning

- Använd inte TV-apparaten och 3D-glasögonen i några medicinska institutioner eller platser med medicinsk utrustning. Radiovågor kan störa medicinska utrustning och orsaka olyckor på grund av funktionsfelet.

- Använd inte TV-apparaten och 3D-glasögonen nära automatisk styrutrustning såsom automatiska dörrar eller brandlarm. Radiovågor kan störa automatisk kontrollutrustning och orsaka olyckor.
- Håll ett avstånd på minst 22 cm från TV-apparaten och 3D-glasögonen om du har en pacemaker. Radiovågor kan störa pacemakers drift.
- Ta inte isär eller ändra på TV-apparaten och 3D-glasögonen på något sätt.

■ Inbyggt och trådlöst LAN

Observera

- Använd inte inbyggt och trådlöst LAN för att ansluta till ett trådlöst nätverk (SSID*) som du inte har behörighet att använda. Sådana nätverk kanske visas som resultat av sökningar. Användning av dem kan dock anses vara olaglig.
- *SSID är ett namn för att identifiera ett visst trådlöst nätverk för sändning.
- Utsätt inte inbyggt och trådlöst LAN för höga temperaturer, direkt solljus eller fukt.
- Datan som sänds och överförs via radiovågor kan fångas upp och övervakas.
- Den inbyggda och trådlösa LAN-delen använder 2,4 GHz och 5 GHz frekvensband. För att undvika fel som orsakas av radiovägsstörningar eller långsam respons, håll TV:n på avstånd från enheter som t.ex. andra trådlösa LAN-enheter, mikrovågsugnar, mobiltelefoner och enheter som använder 2,4 GHz och 5 GHz signaler vid användning av den inbyggda och trådlösa LAN-adaptorn.
- Om störningar förekommer p.g.a. statisk elektricitet o.s.v. kan denna TV sluta fungera för att skydda utrustningen. I detta fall ska du stänga av TV:n med huvudströmbrytaren (On / Off) och sedan slå på TV:n igen.
- Ytterligare information om trådlöst LAN och åtkomstpunkter finns på följande webbsida. (endast på engelska)
<http://panasonic.net/viera/support>

■ Bluetooth® trådlös teknologi

Observera

- TV-apparaten och 3D-glasögonen använder radiofrekvensbandet 2,4 GHz ISM (Bluetooth®). Undvik fel eller långsam respons som orsakas av radiovägsstörningar genom att hålla TV-apparaten och 3D-glasögonen borta från apparater som t.ex. andra trådlösa LAN-enheter, andra Bluetooth-enheter, mikrovågsugnar, mobiltelefoner och enheter som använder 2,4 GHz signaler.

■ Ventilation

Observera

Se till att det finns tillräckligt med utrymme runt TV:n för att förhindra kraftig värme, vilket kan leda till snabba fel på vissa elektroniska komponenter.

Minsta avstånd :

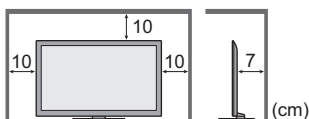

- Ventilationen får inte hindras genom att ventilationsöppningarna täcks med föremål som tidningar, dukar och gardiner.



- Oavsett om du använder ett stativ eller inte, se alltid till att ventilerna på TV:ns undersida inte är blockerade och det finns tillräckligt med utrymme för att förse en god ventilation.

■ Flytta TV:n

Observera

Koppla ur alla kablar innan TV:n flyttas.

- TV-apparaten är tung. Var minst två personer när TV:n flyttas. Stöd TV-apparaten enligt figuren för att undvika skador genom att TV:n välter eller ramlar.



- Transportera upprättstående. Om TV-apparaten transporteras med displayen riktad uppåt eller nedåt kan det uppstå skador på de interna kretsarna.

■ När TV:n inte används under en längre tid

Observera

Den här TV-apparaten konsumerar en aning ström så länge nätkontakten är ansluten till vägguttaget, även om den är i det avstängda läget.

- När TV-apparaten inte skall användas under en lång tid, ta ur väggkontakten.

■ Hög volym

Observera

- Utsätt inte öronen för hög volym i hörlurarna. Det kan orsaka en kronisk skada.



- Om du hör ett trummande ljud i öronen, sänk volymen eller sluta använda hörlurarna ett tag.

■ Batteri för fjärrkontrollen/3D-glasögonen

Observera

- Felaktig montering kan orsaka batteriläckage, korrosion och explosion.
- Ersätt endast med samma eller motsvarande typ.
- Använd inte nya och gamla batterier samtidigt.
- Använd inte olika typer av batterier samtidigt (t.ex. alkaliska batterier och brunstensbatterier).
- Använd inte uppladdningsbara batterier (Ni-Cd osv.).
- Försök inte att bränna upp eller öppna batterier.
- Batterierna får inte exponeras för kraftig värme som solsken, eld eller liknande.
- Se till att du kasserar batterierna på rätt sätt.
- Ta ut batteriet från enheten när den inte ska användas under en längre tidsperiod för att förhindra batteriläckage, korrosion och explosion.

■ Använda 3D-glasögon

Observera

- Använd endast 3D-glasögonen för det avsedda syftet och inget annat.
- Gå inte omkring när du använder 3D-glasögon för att undvika fall eller olyckor.

- Tappa eller böj inte 3D-glasögonen, utsätt dem inte för tryck och kliv inte på dem.
- Var försiktig med ramens spetsar när du sätter på 3D-glasögonen.
- Var försiktig att inte klämma dina fingrar i gängdelen på 3D-glasögonen.
- Använd inte 3D-glasögonen om de är fysiskt skadade.
- Om du lider av synproblem (kort- / långsynt, astigmatism, skillnader på vänster och höger öga), ska du se till att korrigera din syn innan du använder 3D-glasögonen. Medföljande 3D-glasögon kan bäras ovanpå vanliga glasögon för synkorrigering.
- Sluta använda 3D-glasögonen omedelbart om du upplever hudrodnad, smärta eller hudirritation omkring näsan eller tinningarna. I sällsynta fall kan materialen som används i 3D-glasögonen orsaka en allergisk reaktion.
- Använd inte 3D-glasögonen vid höga temperaturer. Förvara alltid 3D-glasögonen på en sval och torr plats.
- Sluta använda 3D-glasögonen omedelbart om ett fel inträffar.

■ Visa 3D-bilder

Observera

- Var extra uppmärksam när barn ser på 3D-bilder. Som riktlinje bör 3D-bilder inte tittas på av barn yngre än ca 6 år. Alla barn måste övervakas av föräldrar eller förmyndare som ska säkerställa deras hälsa och säkerhet när de tittar på 3D-bilder.
- Sluta omedelbart att se på 3D-bilder om du känner dig trött, illamående, upplever obehag eller tydligt ser dubbla bilder. Ta en paus innan du fortsätter att se. När du ställer in 3D-effekten genom att använda [3D-justering], tänk på att 3D-bilderna varierar mellan olika individers synförmåga.
- Titta inte på 3D-bilder om du är överkänslig mot ljus, har hjärtproblem eller andra medicinska tillstånd.
- När du tittar på 3D-bilder kan din avståndsberäkning vara felaktig eller gå fel. Var försiktig att inte slå till TV-skärmen eller andra människor oavsiktligt. Se till att det inte finns några ömtåliga föremål i din närhet för att undvika materiella skador och personskador.
- Titta inte på 3D-bilder från ett kortare avstånd än det som rekommenderas. Det rekommenderade visningsavståndet är minst tre gånger bildens höjd.

[42 tums modell] : 1,6 m eller mer

[50 tums modell] : 1,9 m eller mer

När svarta band visas på skärmens övre och nedre del, som i filmer, ska du se på skärmen från ett avstånd som är minst tre gånger den verkliga bildens höjd. (Detta betyder att avståndet blir kortare än det rekommenderade avståndet ovan.)

Tillbehör

Fjärrkontroll

➔ (sid. 13)

- N2QAYB000863



Batterier (2)

- R6

➔ (sid. 13)



Stativ

➔ (se nedan)

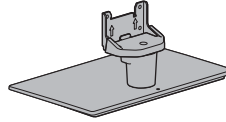

Nätsladd

➔ (sid. 8)

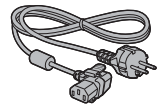

3D-glasögon (2)

➔ (sid. 18)



Kabelband

➔ (sid. 12)



AV1 adapter (SCART)

➔ (sid. 9)



Ferritkärna för LAN-kabel (2)

(Stor storlek)

➔ (sid. 10)



Ferritkärna för hörlurar

(Liten storlek)

➔ (sid. 11)



Bruksanvisning

Garanti inom Europa kort

Använd ferritkärnor i enlighet med EMC-standarden.

- Tillbehör får inte placeras tillsammans. Var försiktig så att du inte slänger bort dem oavsiktligt.
- För information om extra tillbehör, se [e-Hjälp] (Support > Extra tillbehör).

Montera / ta bort stativet

A Monteringskruv (7)



M5 × 16

C Fäste



B Monteringskruv (5)



M4 × 10

D Hals



E Bottenplatta

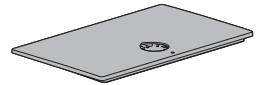

F Skydd



■ Montera stativet

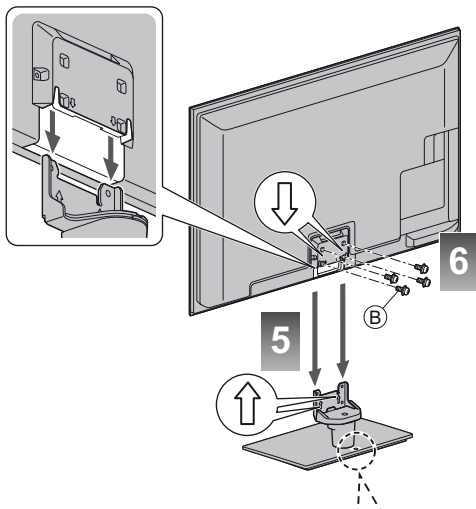
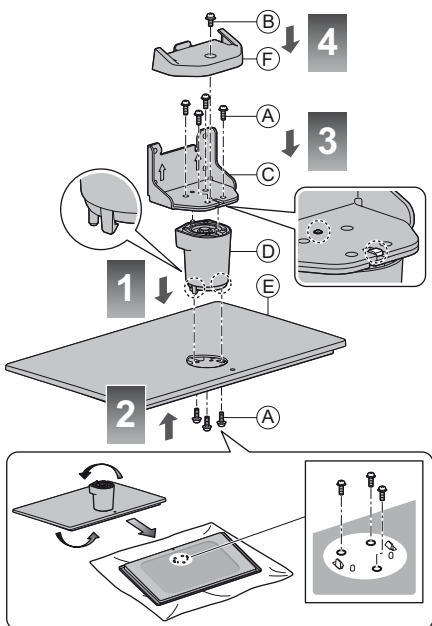

■ Justera bildskärmen för önskad betraktelsevinkel

- Placera inga föremål som kan hindra TV-apparatens vridbarhet.

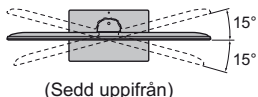

42 tum modell

Montera bottenplattan enligt bilden för att förhindra TV:n från att välta.

- Platsen där bottenplattan ska fästas måste vara tillräckligt tjock och tillverkad av ett hårt material.

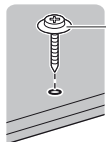

Skruv som säljs separat i butik.
(medföljer ej)

Diameter : 3 mm
Längd : 25 - 30 mm

Ta bort stativet från TV:n

Avlägsna stativet på följande sätt när du använder väggfästet eller packar TV:n.

- 1 Ta bort monteringskruvarna (B) från TV:n.
- 2 Dra ut stativet från under TV:n.
- 3 Ta bort monteringskruven (C) från skyddet.
- 4 Dra ut skyddet.
- 5 Ta bort monteringskruvarna (A) från fästet.
- 6 Ta bort monteringskruvarna (A) från bottenplattans baksida och dra ut halsen.

Anslutningar

- Extern utrustning och kablar som visas medföljer inte TV-apparaten.
- Se till att enheten är urkopplad från vägguttaget innan du ansluter eller kopplar loss några ledningar.
- Kontrollera att terminaler och kabelkontakter är korrekta vid inkoppling.
- Använd alltid en komplett SCART- eller HDMI-kabel.
- Håll TV:n borta från elektronisk utrustning (videoutrustning, osv.) eller utrustning med en infraröd sensor. Annars kan bild / ljud störas eller så kan den andra utrustningen störas.
- Läs även handboken för utrustningen som ansluts.

Uttag

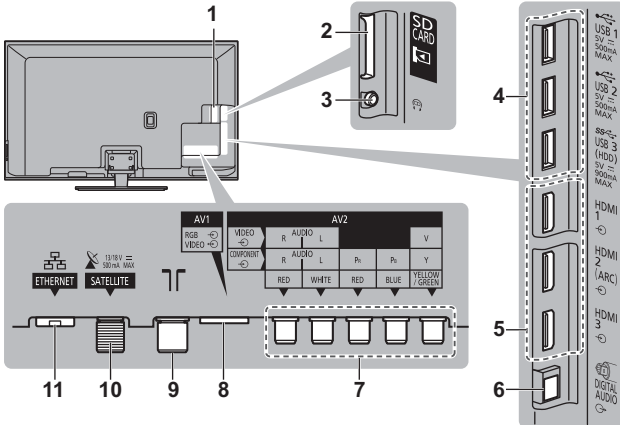

- 1 CI-uttag ➔ (sid. 11)
- 2 SD-kortuttag
- 3 Hörlursuttag ➔ (sid. 11)
- 4 USB 1 - 3-port
- 5 HDMI 1 - 3 ➔ (sid. 9, 11)
- 6 DIGITAL AUDIO
- 7 AV2 (COMPONENT / VIDEO) ➔ (sid. 10, 11)
- 8 AV1 (SCART) ➔ (sid. 9)
- 9 Uttag för marksänd / kabelansluten TV ➔ (se nedan)
- 10 Satellitterminal ➔ (se nedan)
- 11 ETHERNET ➔ (sid. 10)

Grundläggande anslutningar

Nätsladd, satellitparabol och antenn

- Rådgör med din lokala återförsäljare för att kontrollera att satellitparabolen eller antennen är ordentligt installerad. Information kan även skaffas från de mottagna TV-bolagen.

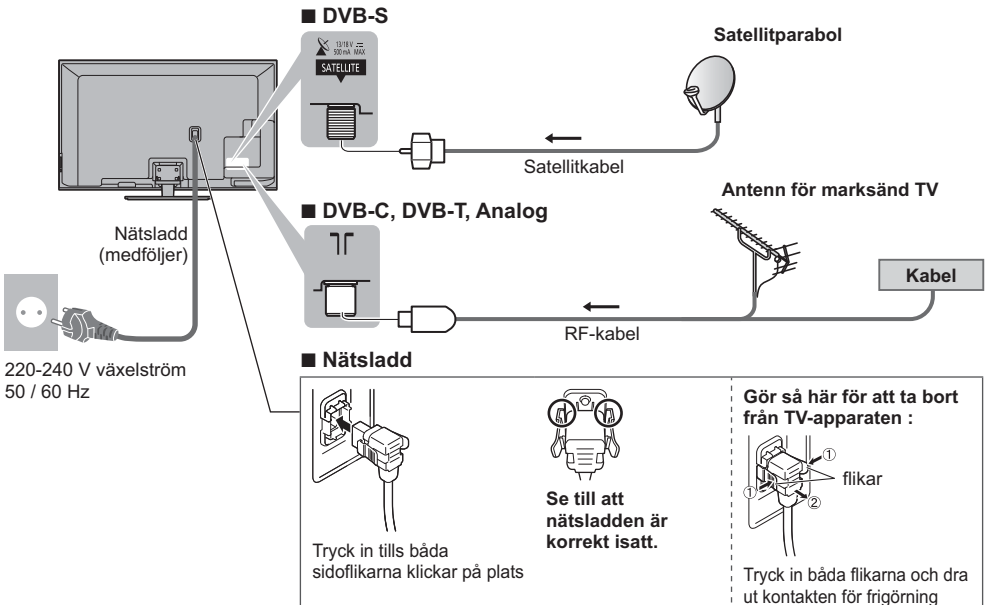

■ DVD-inspelare / videobandspelare

TV

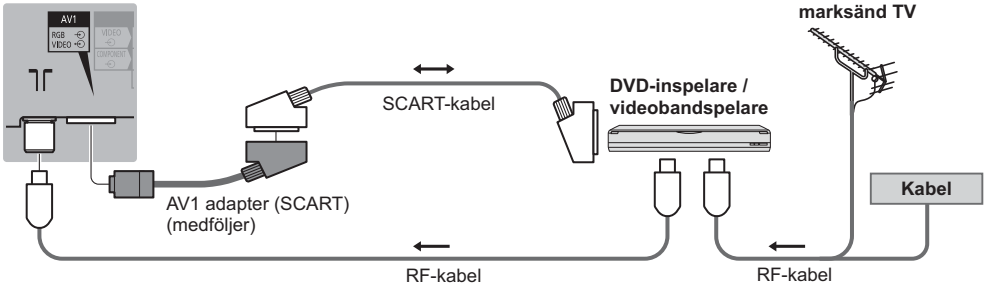

■ DVD-inspelare / videobandspelare och digitalbox

TV

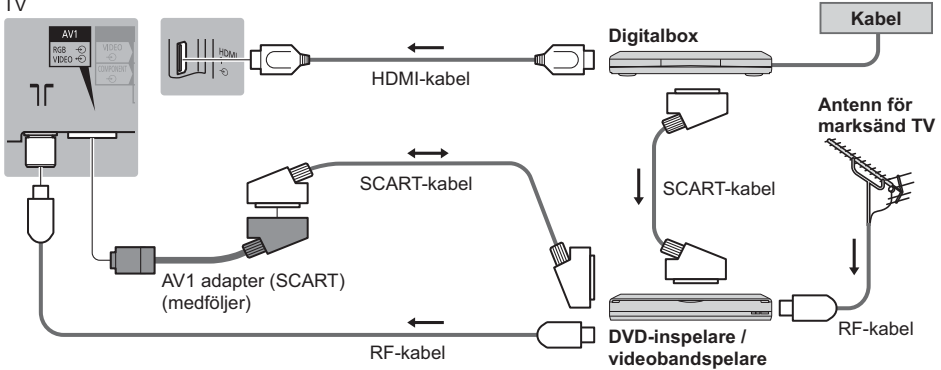

Nätverk

- För att aktivera nätverkstjänsterna (VIERA Connect, osv.), måste du först ansluta TV-apparaten till en nätverksmiljö med bredband. Om du inte har bredbandsnätverkstjänster ska du rådgöra med din återförsäljare.
- Förbered Internetmiljön för trådlös anslutning eller via kabel.
- Inställning av nätverksanslutningen påbörjas när TV:n används den första gången. ➔ (sid. 15)

Trådbunden anslutning

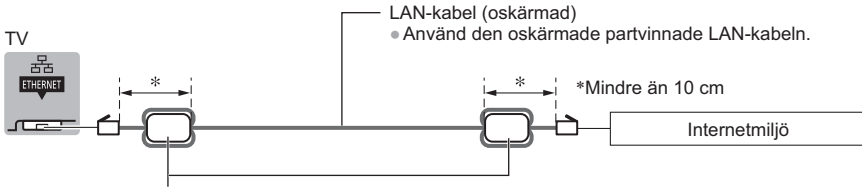

Ferritkärna - Stor (medföljer)

Installera ferritkärnan

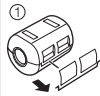

1
Dra tillbaka flikarna
(på två ställen)

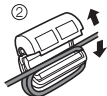

2
Linda runt kabeln två varv

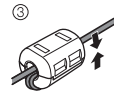

3
Stäng

Trådlös anslutning



Inbyggt och trådlöst LAN

Övriga anslutningar

DVD-spelare (COMPONENT-utrustning)

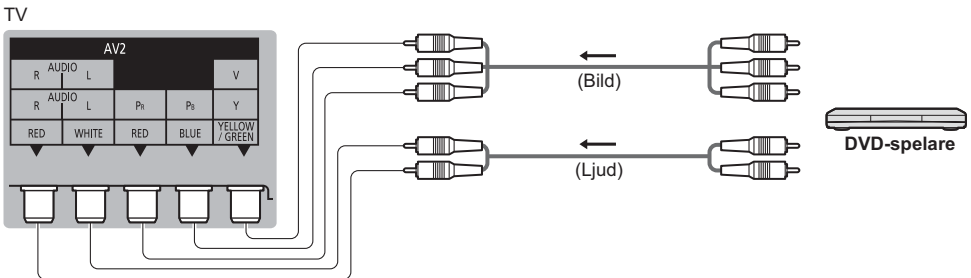

■ Videokamera / spelutrustning (VIDEO-utrustning)

TV

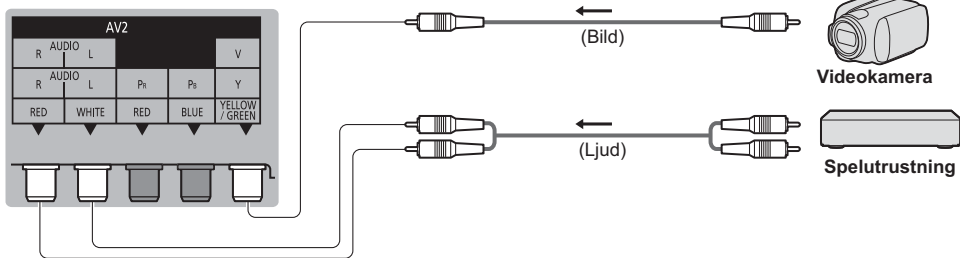

■ Förstärkare (för att lyssna med högtalare)

TV

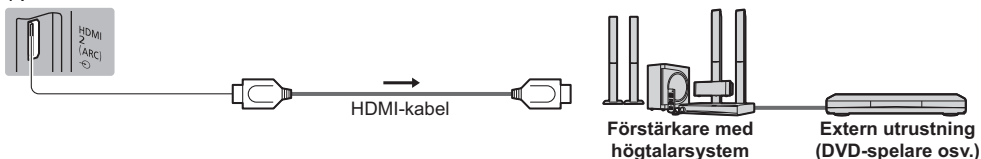

- Använd HDMI2 för att ansluta en förstärkare. Denna anslutning är för en förstärkare med ARC (Audio Return Channel)-funktion.
- För förstärkare utan ARC-funktion, använd DIGITAL AUDIO.
- För att lyssna på flerkanalsljud (t.ex. Dolby Digital 5.1) från extern utrustning ansluts utrustningen till förstärkaren. Anslutningarna beskrivs i utrustningens och förstärkarens bruksanvisningar.

■ Hörlursuttag

TV

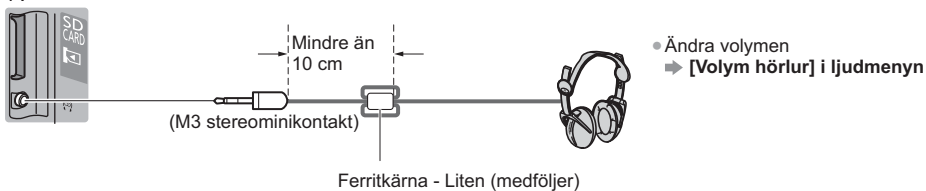

Ferritkärna - Liten (medföljer)

Installera ferritkärnan



1 Dra tillbaka flikarna (på två ställen)



2 Linda runt kabeln två varv



3 Stäng

■ CI-modul

TV

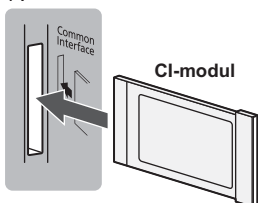

- Om ett kort levereras med kortläsaren sätter du först in kortläsaren och sedan sätter du in kortet i läsaren.
- Sätt in CI-modulen åt rätt håll.

Typer av utrustning som kan anslutas till de olika uttagen

Egenskaper	Uttag						
	AV1*1	AV2		DIGITAL AUDIO	ETHERNET	HDMI 1 - 3	USB 1 - 3
		COMPONENT	VIDEO				
För att spela in / upp videokassetter / DVD-skivor (Videobandspelare / DVD-inspelare)	<input type="radio"/>						
Se på 3D-innehåll (Blu-ray-spelare)						<input type="radio"/>	
Se kabelsändningar (Digitalbox)	<input type="radio"/>		<input type="radio"/>			<input type="radio"/>	
Spela DVD-skivor (DVD-spelare)	<input type="radio"/>	<input type="radio"/>	<input type="radio"/>			<input type="radio"/>	
Visa egna filmer (Videokamera)	<input type="radio"/>		<input type="radio"/>			<input type="radio"/>	
Spela spel (Spelutrustning)	<input type="radio"/>		<input type="radio"/>			<input type="radio"/>	
Använda förstärkare med högtalarsystem				<input type="radio"/>		<input type="radio"/> *2	
Använda nätverkstjänster					<input type="radio"/>		<input type="radio"/> *3
USB HDD-inspelning							<input type="radio"/> *4
VIERA Link						<input type="radio"/>	

: Rekommenderad anslutning

*1 : SCART-adaptorn (medföljer) är nödvändig för att ansluta utrustningen.

*2 : Använd HDMI2 för att ansluta en förstärkare. Denna anslutning är för en förstärkare med ARC (Audio Return Channel)-funktion.

*3 : Använd USB-port 1 för anslutning av kommunikationskamera.

*4 : Använd USB-port 3 för anslutning av USB HDD.

Använda kabelbandet (medföljer)

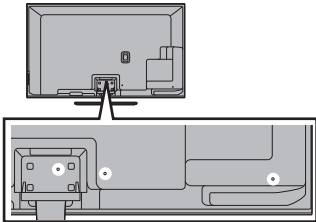

- Bunta inte ihop satellitkabeln, RF-kabeln och strömkabeln (det kan ge en förvrängd bild).
- Fixera kablarna med kabelbandet om nödvändigt.
- Om du använder de separata tillbehören följer du de monteringsanvisningar som avser tillbehöret för att fästa kablarna.

Fästa kabelbandet

För in kabelbandet i ett hål

hål

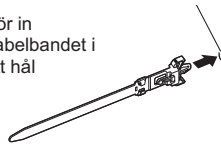

Gör så här för att ta bort från TV-apparaten :

låsknappar



Håll in låsknapparna på båda sidorna

Bunta ihop kablarna

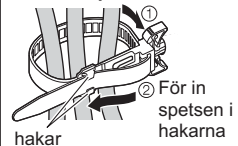

För in spetsen i hakarna

Gör så här för att lossa :

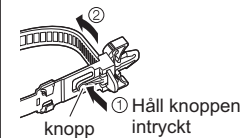

Håll knoppen intryckt

Identifiering av reglagen

Fjärrkontroll

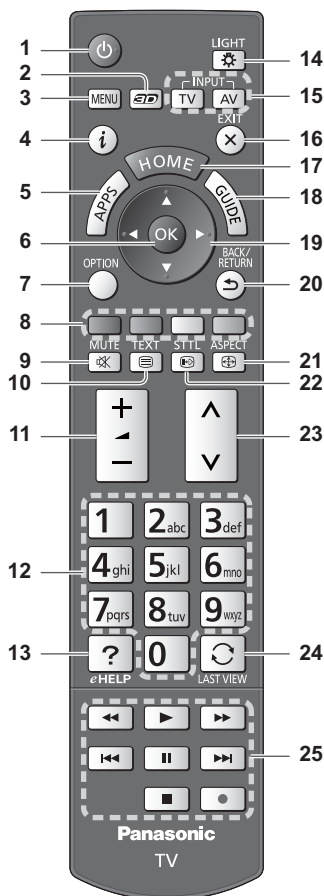

1 Viloläge På / Av

2 3D-knapp

- Byter vy mellan 2D och 3D.

3 [Huvudmeny]

- Tryck för att komma åt menyerna Bild, Ljud, Nätverk, Timer, Inställningar och Hjälp.

4 Information

- Visar kanal- och programinformation.

5 PROGRAM

- Visar [Applista] (programlista).

6 OK

- Bekräftar val och inställningar.
- Tryck på knappen efter att ha valt en kanalposition för att snabbt byta kanal.
- Visar Kanallistan.

7 [Alternativmeny]

- Enkel valfri inställning för visning, ljud, o.s.v.

8 Färgade knappar (röd-grön-gul-blå)

- Används för val, navigation och användning av olika funktioner.

9 Ljud på / av

10 Text-TV-knapp

11 Volym upp / ner

12 Sifferknappar

- Ändrar kanal och text-TV-sidor.
- Matar in tecken.
- Slår på TV:n när i viloläget.

13 [e-Hjälp]

- Visar [e-Hjälp] (inbyggda bruksanvisningen).

14 Lampa

- Belyser knapparna i cirka 5 sekunder (ej knapparna "25").

15 Val av ingångsläge

- TV - växlar till DVB-S / DVB-C / DVB-T / Analog.
- AV - byter AV-ingång från listan Ange insignal.

16 Avsluta

- Återgår till [Startskärm].

17 HEM

- Visar [Startskärm].

18 TV Guide

- Visar Elektronisk programguide.

19 Markörknappar

- Används för att göra val och justeringar.

20 Återgå

- Återvänder till föregående meny / sida.

21 Bildförhållande

- Ändrar bildförhållandet.

22 Undertext

- Visar textning.

23 Kanal upp / ner

24 Senast visad

- Växlar till föregående kanal eller ingångsläge.

25 Användning för innehåll, ansluten utrustning osv.

■ Sätta i / ta ur batterier

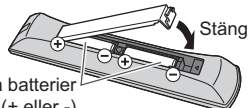
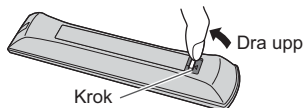

Indikator / kontrollpanel

- När knapparna 1, 2, 3 trycks ner visas en guide för kontrollpanelen på skärmens högra sida i 3 sekunder och den nedtryckta knappen markeras.

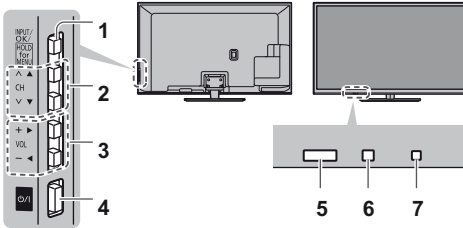

TV-apparatens baksida

1 Val av ingångsläge

- Tryck flera gånger tills du får önskat läge.

[Huvudmeny]

- Håll intryckt i cirka 3 sekunder för att visa huvudmenyn.

OK (i menysystemet)

2 Kanal upp / ner

Markör upp / ner (i menysystemet)

3 Volym upp / ner

Markör vänster / höger (i menysystemet)

4 Huvudströmbrytare på / av

- Använd för att växla huvudström.

5 Mottagare för fjärrkontrollsignal

- Placera inte några föremål mellan fjärrkontrollen och TV:ns signalmottagare för fjärrkontroll.

6 Sensor för omgivning

- Känner av ljusstyrkan för justering av bildkvaliteten när [Ljussensor] i bildmenyn är inställt på [På].

7 Strömindikator

Röd : Viloläge

Grön : På

Orange : Standby med inspelningsläge med Timerprogrammering på

- Lysdioden blinkar när TV:n tar emot ett kommando från fjärrkontrollen.

Använda displayerna på skärmen - Användarguide

Många funktioner i denna TV kan du använda via menyn på bildskärmen.

■ Användarguide

Användarguiden hjälper dig att styra enheten via fjärrkontrollen.

Exempel : [Ljud]

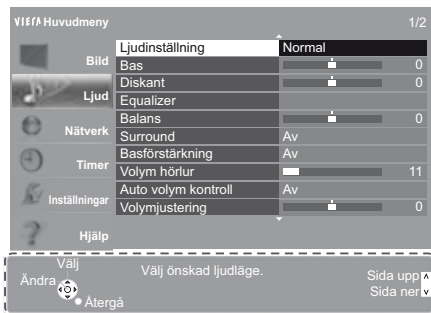

Användarguide

■ Använda fjärrkontrollen



Öppna huvudmenyn



Flytta markören / välj bland flera alternativ / välj menyfunktion (endast upp och ner) / justera nivå (endast vänster och höger)



Öppna meny / spara inställningar som gjorts eller funktioner som valts



Återgå till föregående meny



Avsluta menysystemet och återgå till [Startskärm]

Autosökning vid första användning

Ställer automatiskt in TV:n och söker efter tillgängliga TV-kanaler när enheten slås på den första gången.

- Dessa steg är inte nödvändiga om inställningen har utförts av din lokala återförsäljare.
- Slutför anslutningarna (sid. 8 - 12) och inställningarna (vid behov) av den anslutna utrustningen innan Autosökning påbörjas. Detaljerad information för inställningar av ansluten utrustning finns i tillhörande bruksanvisning.

1 Anslut TV-apparaten till vägguttaget och slå på strömmen



- Det tar några sekunder innan bilden syns.



2 Välj följande objekt

Ställ in varje objekt genom att följa instruktionerna på skärmen.

Välj språk

Välj [Hem]

Välj [Hem] visningsläge för användning i din hemmiljö.

- [Butik] är för butiksvisning.
- För att ändra visningsläge senare återställer du alla inställningar via Fabriksinställningar.

Ställ in nätverksanslutning

Välj land

- Beroende på det land du väljer, välj din region eller spara barnlåsets PIN-nummer ("0000" kan inte sparas).

Markera att TV-signalläget ska ställas in och välj sedan [Starta Autosökning]

: ställ in (sök efter tillgängliga kanaler)

: avbryt inställning

- Skärmen Autosökning varierar beror på valt land och signalläge.

• [DVB-C-nätverksinställningar]

Normalt ska [Frekvens] och [Nätverks-ID] ställas in på [Auto].

Om [Auto] inte visas eller om det är nödvändigt, ange [Frekvens] och [Nätverks-ID] som specificerats av din kabeltjänstleverantör med de numeriska knapparna.

Bekräfta startskärmen för pekpennan (valfritt tillbehör)

3 Välj typ för [Startskärm]

Demonstrationen som förklarar hur man använder [min Startskärm.] visas. Bekräfta demonstrationen genom att följa instruktionerna på skärmen och välj sedan [Startskärm].

Exempel : [Välj startskärm]

Exempel : [TV-startskärm]



- [min Startskärm.] är startskärmen som visas när TV:n slås på eller när HOME-knappen trycks ner.

Autosökning är nu klar och din TV är klar att användas.

Om inställningen misslyckades, kontrollera anslutningen för nätverket, satellitkabeln och RF-kabeln och följ sedan anvisningarna på bildskärmen.

Anm.

- TV:n går automatiskt in i viloläge när ingen åtgärd utförs under 4 timmar om [Automatisk standby] i meny timer är inställt på [På].
- TV:n går automatiskt in i viloläge när ingen signal mottas och ingen åtgärd utförs under 10 minuter om [Ingen-signal-avstängning] i meny timer är inställt på [På].
- För att ställa in alla kanaler igen ➔ **[Autosökning]** i **[Stationssökning]** (inställningsmenyn)
- För att lägga till ett tillgängligt TV-signalsläge senare ➔ **[Lägg till TV-signal]** i **[Stationssökning]** (inställningsmenyn)
- För att initialisera alla inställningar ➔ **[Fabriksinställningar]** i **[Systemmeny]** (inställningsmenyn)

Funktioner

Sätt på TV:n

ϕ/1 (TV) eller  • Huvudströmbrytaren ska vara på. (sid. 14) (Fjärrkontroll)

Senast visade [Startskärm] visas.

Exempel : [TV-startskärm]



Exempel : Skärm för markerat innehåll



- För att när som helst återgå till [Startskärm]



- Du kan ställa in eller göra så att [Startskärm] visar önskad information för att få enkel tillgång till vissa funktioner, för att välja standard [Startskärm] osv. För detaljer, följ instruktionerna på skärmen eller se [e-Hjälp] (Titta på > min Startskärm.).

Titta på TV

1 Välj TV-visaren från [Startskärm]



2 Välj läge

TV

Val av TV-band
DVB-S
DVB-C
DVB-T
Analog

- De lägen som kan väljas beror på de inställda kanalerna.



- Du kan även välja läge genom att trycka flera gånger på TV-knappen.
- Om menyn [Val av TV-band] inte visas, trycker du på TV-knappen för att byta läge.

3 Välj en kanal

^ upp
v ner

eller



- För att välja ett kanalnummer med 2 eller fler siffror, t.ex. 399

3 9 9

För återkomst till varje funktion

Öppna [Applista] och välj en funktion

Exempel : [Applista]



- PROGRAM är program (funktioner) på TV:n.
- För användning av varje funktion och inställning av [Applista], följ instruktionerna på skärmen eller se [e-Hjälp] (Funktioner > Applista).

Användning e-Hjälp

[e-Hjälp] är en detaljerad bruksanvisning som är inbyggd i TV:n och hjälper dig att förstå användningen för varje funktion.

1 Visa [e-Hjälp]



eller



[Hjälp]

[e-Hjälp]



- [Läs det här först] visas på startsidan. Läs igenom dessa instruktioner för bättre förståelse för hur man använder [e-Hjälp].
- Om detta inte är första gången som [e-Hjälp] visas när TV:n slagits på visas bekräftelseskärmen för att välja [STARTSIDAN] eller [SENASTE SIDAN].

2 Välj kategori och objekt

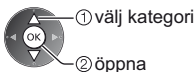
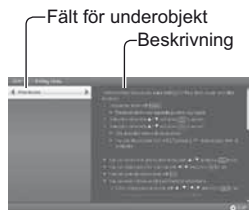

① välj kategori

② öppna



③ välj objekt

④ öppna

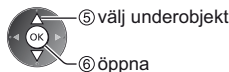

⑤ välj underobjekt

⑥ öppna

- För att gå till föregående fält



- För att skrolla beskrivningen (om mer än 1 sida)
När beskrivningen är markerad



- För att visa menyn för beskrivningen (endast för vissa beskrivningar)



(Röd)

Visa 3D-bilder

Du kan se 3D-bilder med innehåll eller program som motsvarar 3D-effekten genom att använda 3D-glasögon.

► "Tillbehör" (sid. 6)

- 3D-glasögonen måste användas för att se 3D-bilder.
- Denna TV stöder 3D-formaten [Frame Sequential]*, [Sida vid sida] och [Över och underkant].

*: 3D-formatet som bilderna för vänster och höger öga spelas in i är högupplöst upplösning och spelas upp om vartannat.

3D-glasögon

Använd medföljande 3D-glasögon eller Panasonic 3D-glasögon som har denna logotyp och stöd för Bluetooth® trådlösa teknologi.



- "Full HD 3D Glasses™"-logotypen visar produkter som är kompatibla med aktiva shutter 3D-glasögon och standarden för teknologin som licensieras av Full HD 3D Glasses Initiative. RF-märkningen på logotypen avser det trådlösa systemet (Bluetooth® trådlösa teknologi), och du kan använda 3D-glasögon och TV som har samma märkning tillsammans.

Anm.

- Tryck inte på och repa inte linsen på 3D-glasögonen.
- Använd inte några enheter, t.ex. mobiltelefoner, sändare, som sänder ut starka elektromagnetiska vågor i närheten av 3D-glasögonen eftersom det kan få dem att sluta fungera.
- Bär inte 3D-glasögonen när du ser på något annat än 3D-bilder. Det kan vara svårt att se flytande kristalldisplayer (dataskärmar, digitalklockor, miniräknare, o.s.v.) när du använder 3D-glasögonen.

Första registreringen

Utför den första registreringen när 3D-glasögonen används tillsammans med denna TV för den första gången.

1 Sätta på TV-apparaten

2 Tryck på strömbrytaren i cirka 1 sekund för att slå på 3D-glasögonen

- Lampan tänds i cirka 2 sekunder och börjar sedan blinka.
- 3D-glasögonen slås på och startar registreringen.
- Håll 3D-glasögonen inom 50 cm från TV:n under registreringen.

3 När registreringen är klar så återansluts 3D-glasögonen automatiskt till TV:n när 3D-glasögonen slås på i 3D-läget i närheten av TV:n

Registrera igen

När anslutningen till en registrerad TV misslyckas, eller vid användning med annan TV, registrera 3D-glasögonen igen.

1 Sätta på TV-apparaten

2 Inom 50 cm från TV:n, tryck in strömknappen tills lampan tänds och släpp sedan upp den för att starta registreringen

3 När registreringen är klar så återansluts 3D-glasögonen automatiskt till TV:n när 3D-glasögonen slås på i 3D-läget i närheten av TV:n

Visa 3D-bilder

■ Spela upp 3D-kompatibel Blu-ray-skiva (Frame Sequentialformat)

- Anslut den 3D-kompatibla spelaren via en komplett HDMI-kompatibel kabel. (Om du använder en spelare som inte är kompatibel med 3D visas bilderna i 2D-läget.)
- Om ingångsläget inte ändras automatiskt, välj ingångsläget som är anslutet till spelaren via AV-knappen.

■ 3D-stöd för sändningar

- Fråga leverantören av innehållet eller programmen om denna tjänst är tillgänglig.

■ 3D-foton och 3D-video som tagits med 3D-kompatibla produkter från Panasonic

- Tillgänglig i Mediaspelaren och nätverkstjänster.

■ 2D-bilder konverterade till 3D

- Tryck på 3D-knappen och ställ in på [2D→3D]-läget i [Val av 3D-läge].

Förberedelser

Se till att 3D-glasögonens registrering har slutförts.

1 Slå på 3D-glasögonen och sätt på dem

Anslutnings- och batteristatus visas längst ner till höger på skärmen.

2 Visa 3D-bilder

Säkerhetsvarningar visas första gången du visar 3D-bilden. Välj [Ja] eller [Nej] för att fortsätta visa 3D-bilder.

Anm.

- Stäng av 3D-glasögon efter användning.
- Använd 3D-glasögonen inom cirka 3,2 meter från TV:n. Du kan inte se 3D-bilder när 3D-glasögonen är för långt från TV-apparaten, p.g.a. svårigheten i att motta radiovågor från TV-apparaten.
- Räckvidden kan förkortas beroende på hinder mellan TV:n och 3D-glasögonen, eller omgivande miljö.
- Använd 3D-glasögonen när det inte finns någon störning från andra Bluetooth-enheter.
- 3D-innehåll syns inte korrekt om 3D-glasögonen bärs upp-och-ned eller fram-och-bak.
- Vid visning av 3D-bilder, se till att hålla ögonen horisontellt och att behålla en ställning där du inte ser dubbla bilder.
- Om ljuset verkar flimra när 3D-glasögon används och rummet är belyst av lysrör eller dimmer, ändra inställningen [3D-uppdateringsfrekvens] i [3D inställningar] (Bildmenyn).
- Det finns skillnader mellan olika individers synavstånd när 3D-glasögon används.

Vanliga frågor

Följ dessa enkla anvisningar för att lösa problemet innan du begär service eller hjälp.

- För mer information, se [e-Hjälp] (Support > Vanliga frågor).

TV-apparaten kan inte sättas på

- Kontrollera att nätsladden är ansluten till TV:n och vägguttaget.

TV-apparaten intar viloläge

- Den automatiska standbyfunktionen aktiveras.

Fjärrkontrollen fungerar inte eller fungerar bara ibland

- Är batterierna rätt isatta? ➔ (sid. 13)
- Är TV-apparaten på?
- Batterierna kan vara på väg att ta slut. Ersätt med nya.
- Rikta fjärrkontrollen rakt mot TV-apparatens signalmottagare (inom cirka 7 m och 30 graders vinkel från signalmottagare).
- Placera TV-apparaten så att dess fjärrmottagare inte utsätts för direkt solljus eller annat starkt ljus.

Ingen bild visas

- Se till att TV-apparaten är påslagen.
- Kontrollera att nätsladden är ansluten till TV:n och vägguttaget.
- Kontrollera att rätt ingångsläge är valt.
- Kontrollera att inställningen av [AV2] ([COMPONENT] / [VIDEO]) i [Ange insignal] är samma som utsignalen från den externa utrustningen.
- Är [Kontrast], [Ljus] eller [Färgmättnad] i bildmenyn satt till lägsta värdet?
- Kontrollera alla kablar och att kontakterna sitter som de ska.

Bilden som visas är onormal

- Stäng av TV-apparaten med huvudströmbrytaren och sätt sedan på den igen.
- Om problemet kvarstår, återställ alla inställningar. ➔ [Fabriksinställningar] i [Systemmeny] (inställningsmenyn)

Ovanligt ljud från TV:n

- När strömmen är på kan du höra ett surrande ljud från drivenheten inuti TV:n (inte ett tecken på felaktig funktion).

Delar av TV:n upphettas

- Även om temperaturen för vissa delar på framsidans, ovasidans och baksidans paneler ökar, orsakar dessa temperaturökningar inga problem avseende prestanda och kvalitet.

Underhåll

Drag först ut nätkontakten ur vägguttaget.

Displaypanel, Hölje, Bottenplattan

Regelbundet underhåll :

Torka försiktigt av ytan på displayen, höljet eller bottenplattan med hjälp av en mjuk trasa för att torka bort smuts och fingeravtryck.

För ingrodd smuts :

Torka först bort dammet från ytan. Fukta en mjuk trasa med rent vatten eller utspätt neutralt rengöringsmedel (1 del rengöringsmedel till 100 delar vatten). Vrid ur trasan och torka av ytan. Torka slutligen bort all fukt.

Observera

- Använd inte en hård trasa och rengör inte ytan för hårt, eftersom det kan orsaka repor på ytan.
- Utsätt inte TV-apparatens yta för vatten eller rengöringsmedel. Vätska inuti TV:n kan leda till fel på produkten.
- Var noga så att ytan inte utsätts för insektsmedel, lösningsmedel, thinner eller andra flyktiga substanser. Det kan skada ytans kvalitet eller att färgen lossnar.
- Displaypanelens yta är specialbehandlad och skadas lätt. Var försiktig så att du inte knackar eller river på ytan med dina naglar eller andra hårda föremål.
- Låt inte höljet eller stället vara i kontakt med gummi- eller plastsubstanser under en längre tidsperiod. Det kan försämra ytans kvalitet.

Nätkontakt

Torka av nätkontakten med en torr tygduk med jämna mellanrum. Fukt och damm kan orsaka en eldsvåda eller elektriska stötar.

Specifikationer

■ TV		42 tums modell	50 tums modell	
Modellnr		TX-P42GT60Y	TX-P50GT60Y	
Dimensioner (B × H × D)		994 mm × 649 mm × 273 mm (med stativ) 994 mm × 596 mm × 49 mm (endast TV)	1 170 mm × 750 mm × 308 mm (med stativ) 1 170 mm × 697 mm × 49 mm (endast TV)	
Vikt		20,5 kg netto (med stativ) 17,5 kg netto (endast TV)	26,0 kg netto (med stativ) 22,5 kg netto (endast TV)	
Strömkälla		220-240 V växelström, 50 / 60 Hz		
Panel		Plasmapanel		
Anslutningsterminaler	AV1 in- / utgång	SCART (Audio/Video in, Audio/Video ut, RGB in)		
	AV2-ingång (COMPONENT / VIDEO)	VIDEO	RCA stiftkontakt × 1 1,0 V[p-p] (75 Ω)	
		AUDIO L - R	RCA stiftkontakt × 2 0,5 V[rms]	
		Y P_B, P_R	1,0 V[p-p] (inklusive synkronisering) ±0,35 V[p-p]	
	HDMI ingång 1 / 2 / 3	TYP A-kontakter HDMI1 / 3 : 3D, Content Type, Deep Colour, x.v.Colour™ HDMI2 : 3D, Content Type, Audio Return Channel, Deep Colour, x.v.Colour™ • Denna TV-apparat stöder funktionen "HDAVI Control 5".		
	Kortfack	SD-kortuttag × 1 CI-kortplats (kompatibel med CI Plus) × 1		
	ETHERNET	RJ45, IEEE802.3 10BASE-T / 100BASE-TX		
	USB 1 / 2 / 3	USB1 / 2 : USB 2.0 DC 5 V, Max 500 mA USB3 : USB3.0 DC 5 V, Max 900 mA		
DIGITAL AUDIO-utgång	PCM / Dolby Digital / DTS, Fiberoptisk			
Mottagarsystem / bandnamn Se den senaste informationen om tillgängliga tjänster på följande webbsida. (endast på engelska) http://panasonic.net/viera/support		DVB-S / S2	Digitala satellittjänster (MPEG2 och MPEG4-AVC(H.264)) Mottagarens frekvensområde – 950 MHz till 2 150 MHz DiSEqC – version 1.0	
		DVB-C	Digitala kabeltjänster (MPEG2 och MPEG4-AVC(H.264))	
		DVB-T / T2	Digitala marksända tjänster (MPEG2 och MPEG4-AVC(H.264))	
		PAL B, G, H, I, SECAM B, G, SECAM L, L'	VHF E2 - E12 VHF A - H (ITALIEN) CATV (S01 - S05) CATV S11 - S20 (U1 - U10)	VHF H1 - H2 (ITALIEN) UHF E21 - E69 CATV S1 - S10 (M1 - M10) CATV S21 - S41 (Hyperband)
		PAL D, K, SECAM D, K	VHF R1 - R2 VHF R6 - R12	VHF R3 - R5 UHF E21 - E69
		PAL 525/60	Uppspelning av NTSC-band med vissa PAL-videobandspelare	
		M.NTSC	Uppspelning från M.NTSC-videobandspelare	
		NTSC (endast AV-in)	Uppspelning från NTSC-videobandspelare	

Satellitparabolgång	Honkontakt F-typ 75 Ω	
Antenngång	VHF / UHF	
Ljud	Högtalare	Högtalare × 2, Woofer (Φ 75 mm) × 1
	Ljudutgång	20 W (5 W + 5 W + 10 W)
	Hörlursuttag	M3 (3,5 mm) stereominikontakt × 1
Användningsbetingelser	Temperatur : 0 °C - 35 °C Fuktighet : 20 % - 80 % RH (ej kondenserande)	
Inbyggt och trådlöst LAN	Standardöverensstämmelse och frekvensområde*1: IEEE802.11a/n 5,180 GHz - 5,320 GHz, 5,500 GHz - 5,580 GHz, 5,660 GHz - 5,700 GHz IEEE802.11b/g/n 2,412 GHz - 2,472 GHz	
	Säkerhet : WPA2-PSK (TKIP/AES) WPA-PSK (TKIP/AES) WEP (64 bitar/128 bitar)	
Bluetooth trådlös teknologi*2	Standardöverensstämmelse : Bluetooth 3.0	
	Frekvensomfång : 2,402 GHz - 2,480 GHz	

*1: Frekvens och kanal varierar beroende på land.

*2: Alla Bluetooth-kompatibla enheter är inte tillgängliga för denna TV. Upp till 5 enheter kan användas samtidigt (förutom 3D-glasögonen).

■ 3D-glasögon

Dimensioner (B × H × D)	164,7 mm × 41,0 mm × 170,7 mm
Vikt	Cirka 34 g
Linstyp	Slutare av flytande kristall
Temperaturintervall för användning	0 °C - 40 °C
Batteri	Myntformat litiumbatteri CR2025 Användningstid : Ca. 75 timmar kontinuerlig användning med batteriet från Panasonic
Material	Huvuddel : Harts Linsdel : Flytande kristallglas

- 3D-glasögonen använder trådlös Bluetooth-teknik.

Anm.

- Konstruktion och specifikationer kan ändras utan föregående meddelande. Vikter och dimensioner som visas är ungefärliga.
- Se produktens informationsblad för information om energiförbrukning, skärmupplösning osv.
- För information om programvara med öppen källkod, se [e-Hjälp] (Support > Licens).
- Denna utrustning överensstämmer med EMC-normerna nedan.
EN55013, EN61000-3-2, EN61000-3-3, EN55020, EN55022, EN55024

■ Vid användning av väggfäste

- För rekommenderat väggfäste, se [e-Hjälp].
- Hål för fäste för väggupphängning

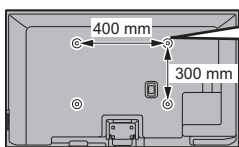

TV-apparatens baksida

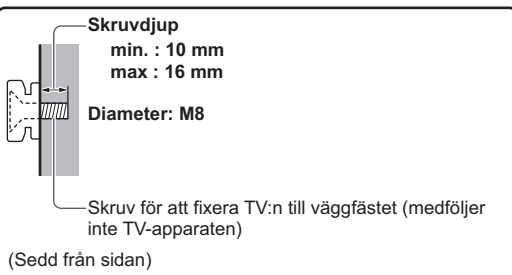

Plasmatelevision



Försäkran om överensstämmelse (DoC)

"Härmed deklarerar Panasonic Corporation att denna TV-apparat överensstämmer med grundläggande krav och andra relevanta bestämmelser i Direktiv 1999/5/EG."

Om du vill ha en kopia av denna TV:s originalförsäkran, vänligen besök följande webbplats :
<http://www.doc.panasonic.de>

Auktoriserad representant :
Panasonic Testing Centre
Panasonic Marketing Europe GmbH
Winsbergring 15, 22525 Hamburg, Germany

Denna TV-apparat är avsedd för användning i följande länder.
Danmark, Finland, Norge, Sverige

Den trådlösa LAN-funktionen på denna TV-apparat får endast användas inomhus.

Information för användare om hopsamling och avfallshandling av gammalt material och använda batterier



Dessa symboler på produkter, förpackningar och/eller medföljande dokument betyder att man inte ska blanda elektriska och elektroniska produkter eller batterier med vanliga hushållssopor. För att gamla produkter och använda batterier ska hanteras och återvinnas på rätt sätt ska man ta dem till passande uppsamlingsställe i enlighet med nationella bestämmelser och direktiven 2002/96/EC och 2006/66/EC. När du kasserar dessa produkter och batterier på rätt sätt hjälper du till att spara på värdefulla resurser och förebygga en potentiell negativ inverkan på människors hälsa och på miljön som annars skulle kunna uppstå p.g.a. otillbörlig avfallshandling.

För mer information om uppsamling och återvinning av gamla produkter och batterier, var god kontakta din kommun, din avfallshandterare eller det försäljningsställe där du köpte din artikel. Olämplig avfallshandling kan beläggas med straff i enlighet med nationella bestämmelser.

För affärsanvändare inom den Europeiska Unionen

Om du vill kassera elektrisk eller elektronisk utrustning, var god kontakta din återförsäljare eller leverantör för ytterligare information.

[[Information om avfallshandling i länder utanför den Europeiska unionen]

Dessa symboler är endast giltiga inom den Europeiska Unionen. Om du vill kassera dessa föremål, var god kontakta dina lokala myndigheter eller din lokala återförsäljare och fråga efter rätt metod för avfallshandling.

Notering till batterisymbolen (nedtill, två symbolexempel):

Denna symbol kan användas i kombination med en kemisk symbol. I detta fall iakttar den de krav som ställs upp i direktivet för den aktuella kemikalien.



Cd

Apparaten skall anslutas till jordat uttag

Utrustning som är kopplad till skyddsjord via jordat vägguttag och/eller via annan utrustning och samtidigt är kopplad till kabel-TV nät kan i vissa fall medföra risk för brand.

För att undvika detta skall vid anslutning av utrustningen till kabel-TV nät galvanisk isolator finnas mellan utrustningen och kabel-TV nätet.

Ägarens anteckningar

Modellnumret och serienumret för denna produkt finns på skärmens baksida. Anteckna serienumret nedan och spara bruksanvisning och kvitto för att kunna identifiera ägande och TV-apparat om den skulle bli stulen, komma bort på annat sätt eller om den kräver service enligt garantin.

Modellnummer

Serienummer

Panasonic Corporation

Web Site: <http://panasonic.net>

TQB0E2320F

Bruksanvisninger Plasma TV



VIERA

Innhold

Må for all del leses

Viktig merknad	2
Sikkerhetsforholdsregler	3

Veiledning for hurtigstart

Tilbehør	6
Tilkoblinger	8
Å identifisere betjeningsfunksjoner	13
Første gangs Automatisk oppsett	15

Å bruke din VIERA

Operasjoner	16
Hvordan bruke eHELP	17
Se på 3D-bilder	18

Annet

Ofte stilte spørsmål	19
Vedlikehold	20
Spesifikasjoner	21

For mer detaljerte instruksjoner, kan du se [eHELP] (innebygde bruksinstruksjoner).

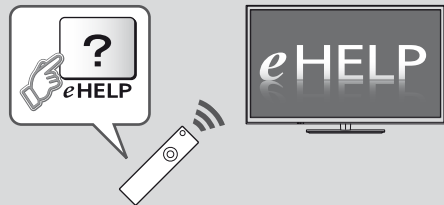

• Hvordan bruke [eHELP] ➔ (s. 17)

Takk for at du har kjøpt dette Panasonic-produktet.

Les denne bruksanvisningen grundig før du bruker produktet, og oppbevar den for senere bruk.

Bildene som er brukt i denne bruksanvisningen er kun for illustrasjonsformål.

Vennligst se i det Pan-europeiske garantikortet hvis du har behov for å kontakte din lokale Panasonic-forhandler for assistanse.



Viktig merknad

Ikke vis en del av bildet som står stille over en lengre periode

I slike tilfeller vil den stille delen av bilder forbli svak på plasmaskjermen ("bildelagring"). Dette ansees ikke som en funksjonsfeil, og dekkes ikke av garantien.

Typiske stillbilledeler:

- Kanalnumre, kanallogo og ande logoer
- Stille eller bevegende bilder vises med sideforhold 4:3 eller 14:9
- Videospill



For å unngå bildelagring kan skjermsparerer aktiveres (VIERA-loggen beveger seg), eller meldingen på hjemsjermen kan fjernes etter noen minutter, hvis det ikke sendes noen signaler eller noen handlinger utføres.

Merknader vedrørende DVB- / datasendings- / IPTV-funksjoner

- Denne TV-en er designet for å etterkomme standardene (fra og med august, 2012) til DVB-T / T2 (MPEG2 og MPEG4-AVC(H.264)) digitale bakkesendte tjenester, DVB-C (MPEG2 og MPEG4-AVC(H.264)) digitale kabeltjenester og DVB-S (MPEG2 og MPEG4-AVC(H.264)) digitale satellittjenester.
- Hør med en lokal forhandler om DVB-T / T2- eller DVB-S-tjenester er tilgjengelig for ditt område.
- Hør med leverandøren av kabeltjenesten om DVB-C-tjenester kan brukes med dette TV-apparatet.
- Det er ikke sikkert at dette TV-apparatet virker som det skal hvis signalene ikke oppfyller standardene for DVB-T / T2, DVB-C eller DVB-S.
- Det er ikke sikkert at alle funksjoner er tilgjengelige. Dette avhenger av land, område, kringkaster, tjenesteleverandør, satellitt og nettverksmiljø.
- Ikke alle CI-moduler virker riktig med dette TV-apparatet. Kontakt tjenesteleverandøren angående tilgjengelig CI-modul.
- Det er ikke sikkert at dette TV-apparatet virker riktig med en CI-modul som ikke er godkjent av tjenesteleverandøren.
- Tilleggsavgifter kan bli lagt til. Dette avhenger av tjenesteleverandøren.
- Kompatibilitet med fremtidige tjenester garanteres ikke.
- Du finner oppdaterte opplysninger om tilgjengelige tjenester på følgende nettsted. (Kun engelsk)
<http://panasonic.net/viera/support>

Panasonic garanterer ikke funksjonen eller ytelsen til periferenheter som er produsert av andre produsenter, og vi anerkjenner intet erstatningsansvar for skade som skyldes funksjon eller ytelse for bruk av slikt utstyr fra andre produsenter.

• For informasjon om varemerkene, se [eHELP] (Støtte > Lisens).

Opptaket og avspillingen av innholdet på denne eller noen annen innretning kan kreve tillatelse fra eieren av opphavsretten eller andre slike rettigheter til dette innholdet. Panasonic har ingen myndighet til og innvilger ingen tillatelse til og frasier seg uttrykkelig alle rettigheter, evne eller hensikt til å anskaffe slik tillatelse på dine vegne. Det er ditt ansvar å sikre at din bruk av denne eller noen annen innretning overholder de gjeldende opphavsrettslige lovene i ditt land. Vennligst se lovverket for mer informasjon om de relevante lovene og forskriftene som er omfattet eller ta kontakt med eieren av rettighetene til innholdet du ønsker å ta opp eller spille av.

Dette produktet er lisensiert under AVC patentporteføljens for personlig og ikke-kommersiell bruk av en forbruker, for å (i) kode video i overensstemmelse med AVC-standarden ("AVC Video") og/eller (ii) for å dekode AVC-video som er blitt kodet av en forbruker på personlig og ikke-kommersiell basis, og/eller som er blitt ervervet fra en videoleverandør som er lisensiert for å levere AVC-video. Ingen tillatelse gis til eller innbefatter annet bruk.

Tilleggsinformasjon kan fås fra MPEG LA, LLC. Se <http://www.mpegla.com>.

Rovi Corporation og/eller dets datterselskaper og tilknyttede selskaper står på ingen måte ansvarlig for nøyaktigheten eller tilgjengeligheten av informasjon om programplan eller andre data i systemet GUIDE Plus+/Rovi Guide og kan ikke garantere for tilgjengeligheten i ditt område. Under ingen omstendighet skal Rovi Corporation og/eller tilknyttede selskaper holdes ansvarlig for eventuelle skader i forbindelse med nøyaktigheten eller tilgjengeligheten av programplaninformasjon eller andre data i systemet GUIDE Plus+/Rovi Guide.

"Full HD 3D Glasses™"-logoen indikerer kompatibilitet mellom TV-produkter og 3D-briller som er kompatible med formatet "Full HD 3D Glasses™", og indikerer ikke bilde kvaliteten på TV-produkter.

Sikkerhetsforholdsregler

For å unngå risikoen for elektrisk støt, brann eller skade, følg advarslene og forholdsreglene nedenfor:

■ Støpsel og strømkabel

Advarsel

Hvis du oppdager noe unormalt, trekk umiddelbart ut støpselet.



- Dette TV-apparatet er beregnet for bruk med 220–240 volt vekselstrøm, 50 / 60 Hz.
- Sett nettpluggen helt inn i stikkkontakten.
- Forsikre deg om at nettpluggen er lett tilgjengelig.
- Trekk ut støpselet når du rengjør TV-en.
- Støpselet må ikke berøres med våte hender.



- Ikke beskadige nettkabelen.

- Ikke plasser tunge gjenstander på kabelen.



- Ikke plasser kabelen i nærheten av objekter med høye temperaturer.



- Ikke trekk i kabelen. Hold i selve nettpluggen når du frakobler nettkabelen.



- Ikke flytt TV-en med kabelen innpluggert i stikkkontakten.
- Ikke vri eller bøy kabelen voldsomt. Du må heller ikke strekke den.
- Ikke bruk en beskadiget nettplugg eller stikkontakt.
- Sørg for at TV-en ikke knuser strømkabelen.
- Ikke bruk andre nettkabler enn den som fulgte med dette TV-apparatet.
- Forsikre deg om at jordingskontakten på nettpluggen er skikkelig festet for å motvirke elektrisk støt.
- Et apparat med KLASSE 1-konstruksjon skal være koblet til en stikkontakt med en beskyttende jordtilkobling.

■ Vær forsiktig

Advarsel

- Ikke fjern deksler eller modifier TV-en på egen hånd da kontakt med spenningsførende deler kan oppstå. Det finnes ikke noen deler inne som kan repareres av brukeren.
- Ikke utsett TV-en for regn eller ekstrem fuktighet. Det må ikke plasseres væskebeholdere overfor apparatet, som f. eks. vaser. Fjernsynsapparatet må heller ikke utsettes for dryppende eller flytende vann.
- Ikke stikk fremmedlegemer inn i TV-apparatet gjennom luftehullene.
- Ikke bruk sokkel / monteringsutstyr som ikke er godkjent. Be din lokale Panasonic-forhandler om å utføre monteringen eller installasjon av godkjente veggoppheng.



- Ikke legg press på eller trykk mot skjermpanelet.
- Ikke plasser TV-en på skrånende eller ustabile overflater, og pass på at TV-en ikke henger over kanten av sokkelen.
- Ikke utsett TV-en for direkte sollys og andre varmekilder.

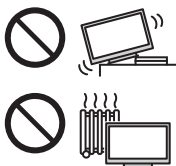

For å forhindre brann, la aldri stearinlys eller annen åpen flamme være i nærheten av TV-apparatet



■ Farlig del / lite objekt

Advarsel

- Dette produktet inneholder potensielt farlige deler (som plastposer), som ved et uhell kan pustes inn eller svelges av små barn. Oppbevar disse delene utenfor rekkevidden til mindre barn.
- Barn må aldri håndtere små gjenstander som SD-kort. Små barn kan svelge små gjenstander. Ta ut SD-kort straks etter bruk og oppbevar dem utenfor barns rekkevidde.
- 3D-brillene inneholder små deler som utilsiktet kan svelges av små barn. Oppbevar disse delene utenfor rekkevidden til mindre barn.



■ Understell

Advarsel

- Ikke demonter eller modifier understellet.

Forsiktig

- Ikke bruk andre sokler enn den som fulgte med denne TV-en.
- Ikke bruk understellet hvis det skulle bli vridd eller beskadiget. Hvis dette skjer, kontakt din nærmeste Panasonic-forhandler umiddelbart.
- Under monteringen må du forsikre deg om at alle skruer er skikkelig strammet.
- Forsikre deg om at TV-en ikke utsettes for støt under installasjonen av understellet.
- Sørg for at barn ikke klatrer opp på understellet.
- Minst to personer bør installeres eller fjerne TV-en fra understellet.
- TV-en skal installeres eller fjernes i henhold til den angitte prosedyren.

■ Radiobølger

Advarsel

- Ikke bruk tv-en eller 3D-brillene ved medisinske institusjoner eller på andre steder med medisinsk utstyr. Radiobølger kan skape interferens med det medisinske utstyret og forårsake ulykker grunnet feilfunksjon.

- Ikke bruk tv-en eller 3D-brillene i nærheten av automatisk kontrollutstyr som automatiske dører eller brannalarmer. Radiobølger kan skape interferens med det automatiske kontrollutstyret og forårsake ulykker grunnet feilfunksjon.
- Hold en avstand på minst 22 cm fra tv-en og 3D-brillene hvis du har en pacemaker. Radiobølger kan interferere med pacemakerens drift.
- Ikke demonter tv-en eller 3D-brillene på noen måte.

■ Innebygd, trådløst nettverk

Forsiktig

- Ikke bruk det innebygde, trådløse nettverket til å koble til et trådløst nettverk (SSID*) som du ikke har bruksretten til. Slike nettverk kan bli vist som et resultat av søk. Men å bruke dem kan bli betraktet som ulovlig tilgang.
*SSID er et navn som identifiserer et bestemt trådløst nettverk.
- Ikke utsett det innebygde trådløse nettverket for høye temperaturer, direkte sollys eller fuktighet.
- Data som sendes og mottas via radiobølger, kan fanges opp og avlyttes.
- Den innebygde, trådløse LAN bruker 2,4 GHz og 5 GHz frekvensbånd. For å unngå feilfunksjon eller lange svartider som skyldes radiobølgeforstyrrelser, skal du holde TV-apparatet unna enheter som for eksempel andre trådløse nettverksenheter, mikrobølgeovner, mobiltelefoner og enheter som sender signaler med 2,4 GHz og 5 GHz når du bruker det innebygde trådløse nettverket.
- Når det oppstår støy på grunn av statisk elektrisitet og lignende, kan TV-apparatet slutte å virke for å beskytte utstyret. Da skal du slå av TV-apparatet med hovedbryteren. Slå det deretter på igjen.
- Tilleggsinformasjon for det innebygde trådløse nettverket og tilgangspunkt kan finnes på følgende nettside. (Kun engelsk)
<http://panasonic.net/viera/support>

■ Bluetooth® trådløs teknologi

Forsiktig

- Tv-en og 3D-brillene bruker en radiofrekvens på 2,4 GHz i ISM-båndet (Bluetooth®). For å unngå funksjonsfeil eller treg respons forårsaket av radiointerferens, hold tv-en og 3D-brillene unna enheter som trådløse LAN-apparater, andre Bluetooth-enheter, mikrobølgeovner, mobiltelefoner og andre enheter som bruker 2,4 GHz-signaler.

■ Ventilasjon

Forsiktig

Sørg for tilstrekkelig rom rundt TV-en for å forhindre sterk varme, noe som kan føre til tidlig svikt av enkelte elektroniske komponenter.

Minimumsavstand:

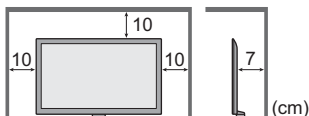

- Ventilasjonen må ikke hindres ved å dekke ventilasjonsåpninger med gjenstander som aviser, duker og gardiner.



- Enten du bruker en sokkel eller ikke, sørg alltid for at ventilene på bunnen av TV-en ikke er blokkerte, og at det er nok plass til å sikre tilstrekkelig ventilasjon.

■ Flytte TV-en

Forsiktig

Koble fra alle kabler før du flytter TV-en.

- TV-en er tung. Flytt TV-en med minst to personer. Bær som anviser for å unngå skader pga. at TV-en tipper over eller faller ned.



- Transporter kun i oppreist stilling. Hvis du transporterer TV-apparatet med skjermpanelet vendt opp eller ned, kan de interne kretsene bli skadet.

■ Når den ikke er i bruk over lengre tid

Forsiktig

Denne TV-en vil forbruke noe strøm selv i Av-modus, så lenge nettpluggen er koblet til en aktiv stikkontakt.

- Trekk ut støpselet når TV-en ikke skal brukes over en lengre periode.

■ Høyt volum

Forsiktig

- Utsett ikke ørene dine for overdreven støy fra hodetelefoner. Du kan pådra deg uheldelig hørselsskade.
- Hvis du hører en trommende støy i ørene, skru ned volumet eller midlertidig slutt å bruke hodetelefonene.



■ Batteri til fjernkontroll / 3D-briller

Forsiktig

- Feil installasjon kan føre til batterilekkasje, korrosjon og eksplosjon.
- Skift kun ut med samme eller tilsvarende type.
- Ikke blande gamle og nye batterier.
- Ikke blande ulike typer batterier (slik som alkaliske - og manganbatterier).
- Ikke bruk oppladbare batterier (Ni-Cd, osv.).
- Ikke brenn eller ta batteriene fra hverandre.
- Ikke utsett batterier for overdreven varme slik som solskinn, ild og lignende.
- Se til at du avhender batteriene på riktig måte.
- Ta ut batteriet fra enheten når du ikke bruker den over en lengre periode for å unngå batterilekkasje, korrosjon og eksplosjon.

■ Bruk av 3D-briller

Forsiktig

- Bruk 3D-brillene bare til det de er beregnet for, ikke til noe annet.
- Ikke gå mens du bruker 3D-brillene for å unngå å falle eller skade deg.

- Ikke slipp, bøy, legg trykk på eller trå på 3D-brillene.
- Vær forsiktig med spissene på brillestengene når du tar på deg 3D-brillene.
- Vær forsiktig så du ikke klemmer fingrene i hengslene på 3D-brillene.
- Ikke bruk 3D-brillene hvis de er fysisk skadet.
- Hvis du lider av øyepleger (langsynt, kortsynt, synsforsryrrelser, synsforskjell mellom høyre og venstre øye), skal du korrigere synet før du bruker 3D-brillene. De medfølgende 3D-brillene kan brukes utenpå synskorrigerende briller.
- Avbryt straks bruken av 3D-brillene hvis du får rødme, smerte eller hudirritasjon rundt nesene eller tinningen. I sjeldne tilfeller kan materialene i 3D-brillene forårsake allergiske reaksjoner.
- Ikke bruk 3D-brillene ved høye temperaturer. Oppbevar alltid 3D-brillene tørt og kjølig.
- Avbryt straks bruken av 3D-brillene hvis det oppstår funksjonsfeil eller andre feil.

■ Se på 3D-bilder

Forsiktig

- Vær ekstra oppmerksom på barn som viser 3D-bilder. Som en generell veiledning bør ikke 3D-bilder vises av barn under 6 år. Barn må overvåkes godt av foreldre eller foresatte som må sørge for sikkerheten når barn viser 3D-bilder.
- Stans visningen av 3D-bilder umiddelbart hvis du føler deg trøtt, uvel, ved annen ubehagelige følelse eller hvis du ser dobbelt. Ta en passende pause før du fortsetter å se på. Når du stiller inn 3D-effekten ved bruk av [3D-justering], ta med i vurderingen at visningen av 3D-bilder varierer for ulike personer.
- Ikke vis 3D-bilder hvis du er sensitiv for lys, lider av hjerteproblemer eller andre medisinske tilstander.
- Når du viser 3D-bilder kan du miste avstandsfølelsen helt eller delvis. Ikke ta på TV-skjermen eller andre mennesker uforsettlig. Sørg for at det ikke er noen knusbare gjenstander i nærheten for å unngå ulykker eller skade.
- Ikke vis 3D-bilder fra en avstand som er mindre enn anbefalt. Anbefalt synsavstand er minst tre ganger bildehøyden.

42-tommers modell	: 1,6 m eller mer
50-tommers modell	: 1,9 m eller mer

 Hvis øvre og nedre del av skjermbildet er svart, som ved filmvisning, skal du se på skjermen fra en avstand på minst tre ganger høyden på det faktiske bildet. (Det gjør avstanden kortere enn de anbefalte verdiene ovenfor.)

Tilbehør

Fjernkontroll

➔ (s. 13)



• N2QAYB000863

Batterier (2)

• R6

➔ (s. 13)



Understell

➔ (se nedenfor)

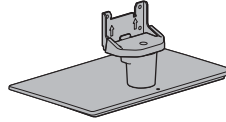

Strømkabel

➔ (s. 8)

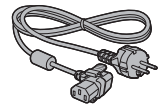

3D-briller (2)

➔ (s. 18)



Kabelstrips

➔ (s. 12)



AV1 (SCART) adapter

➔ (s. 9)



Ferrittkjerne for LAN-kabel (2) (Stor størrelse)

➔ (s. 10)



Ferrittkjerne for hodetelefoner (Liten størrelse)

➔ (s. 11)



Bruksanvisninger

Pan Europeisk garantikort

Bruk ferrittkjernene for å oppfylle EMC-standarden.

- Det er ikke sikkert at alt tilbehøret er samlet. Pass på så du ikke kaster noe av det utilsiktet.
- For informasjon om valgritt ekstrautstyr, se [eHELP] (Støtte > Ekstrautstyr).

Montering / fjerning av understellet

(A) Monteringsskrue (7)



M5 × 16

(C) Hengsel



(E) Sokkel



(B) Monteringsskrue (5)



M4 × 10

(D) Nakke



(F) Deksel



■ Montering av understellet

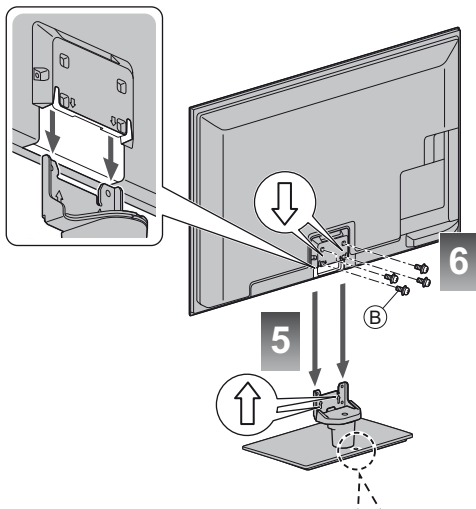
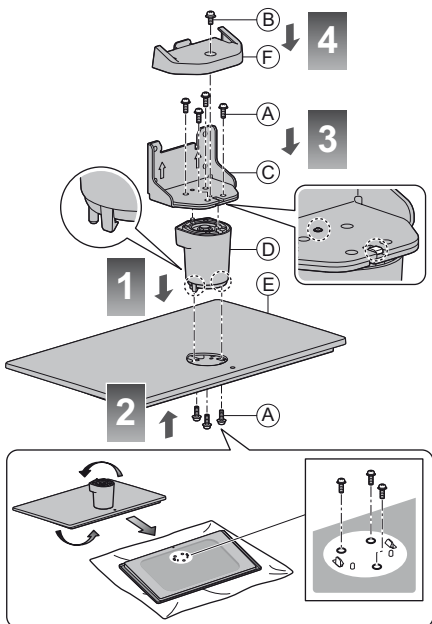

■ Juster panelet til vinkelen du foretrekker

- Ikke plasser gjenstander innenfor omdreingsområdet.

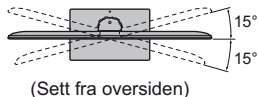
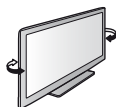

(42-tommers modell)

Sikre sokkelen som vist nedenfor, for å forhindre at TV-en velter.

- Stedet der sokkelen sikres bør være tykk og laget av et hardt materiale.

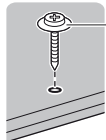

Allment tilgjengelig skrue
(medfølger ikke)

Diameter: 3 mm
Lengde: 25 - 30 mm

Ta av understellet på TV-apparatet

Sørg for å ta av understellet på følgende måte når du skal bruke veggkonsollen eller pakke om TV-apparatet.

- 1 Skru ut monteringskruene ⑥ fra TV-apparatet.
- 2 Ta av understellet på TV-apparatet.
- 3 Skru ut monteringskruen ⑤ fra dekselet.
- 4 Trekk ut dekselet.
- 5 Skru ut monteringskruen ④ fra opphenget.
- 6 Skru ut monteringskruene ③ fra basens bakside, og trekk halsen ut.

Tilkoblinger

- Eksternt utstyr og kabler som er vist følger ikke med denne TV-en.
- Kontroller at enheten er frakoblet støpselet før du fester eller kobler fra noen kabler.
- Sjekk terminaltypen og at kabelpluggene er riktige ved tilkobling.
- Bruk alltid en kablet SCART- eller HDMI-kabel.
- Hold TV vekk fra elektronisk utstyr (video-utstyr, osv.) eller utstyr med en infrarød sensor. Ellers kan forvrengning av bilde / lyd oppstå eller drift av annet utstyr kan forstyrres.
- Les også håndboken til utstyret som skal koblet til.

Terminaler

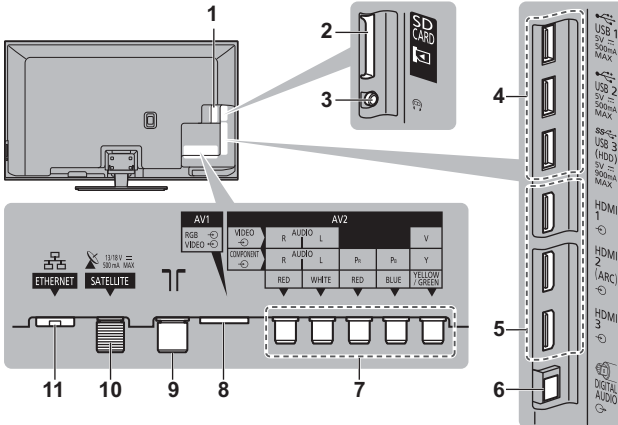

- 1 CI-spor ➔ (s. 11)
- 2 Spor til SD-kort
- 3 Kontakt for hodetelefon ➔ (s. 11)
- 4 USB 1 - 3 port
- 5 HDMI1 - 3 ➔ (s. 9, 11)
- 6 DIGITAL AUDIO
- 7 AV2 (COMPONENT / VIDEO) ➔ (s. 10, 11)
- 8 AV1 (SCART) ➔ (s. 9)
- 9 Terrestrisk / kabelterminal ➔ (se nedenfor)
- 10 Satellitterminal ➔ (se nedenfor)
- 11 ETHERNET ➔ (s. 10)

Enkle tilkoblinger

Strømkabel, parabolantenne og antenne-

- For å være sikker på at satellittparabolen eller antennen er riktig installert kan du kontakte en forhandler. Du kan også kontakte kringkastingsselskapet som du mottar signalene fra for å få flere opplysninger.

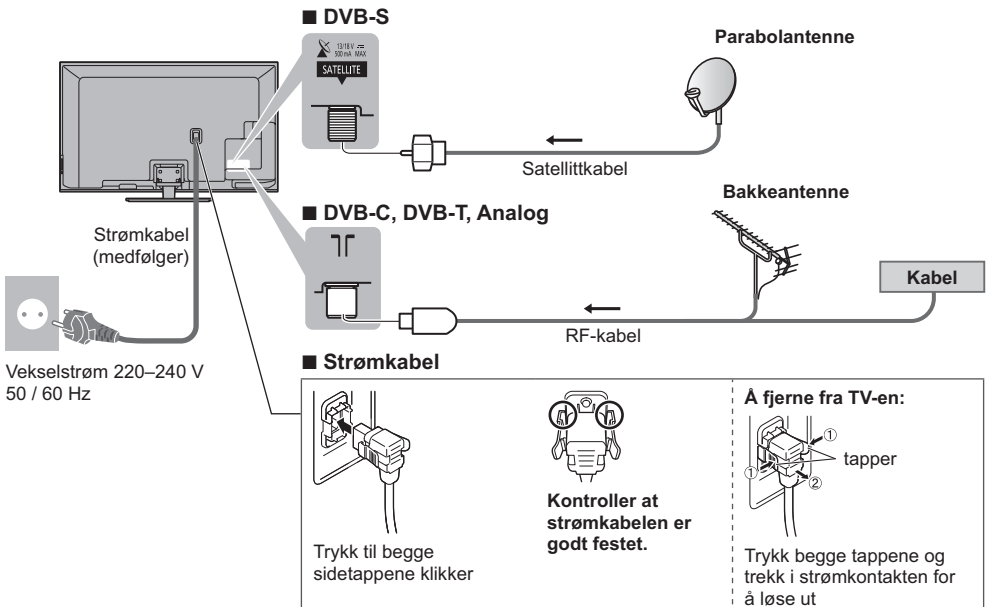

AV-enheter

■ DVD-opptaker / VCR

TV

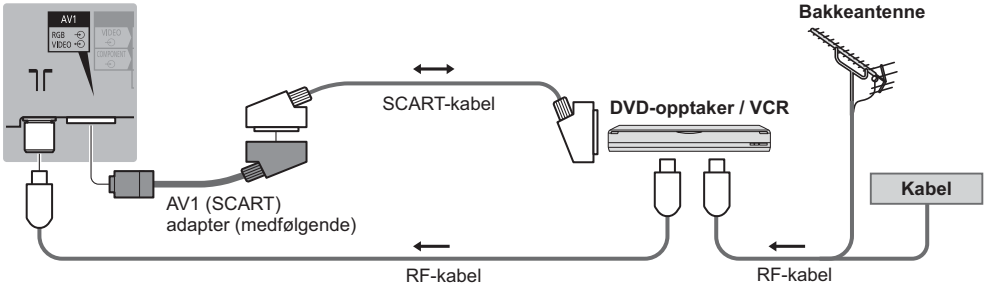

■ DVD-opptaker / VCR og set-top-boks

TV

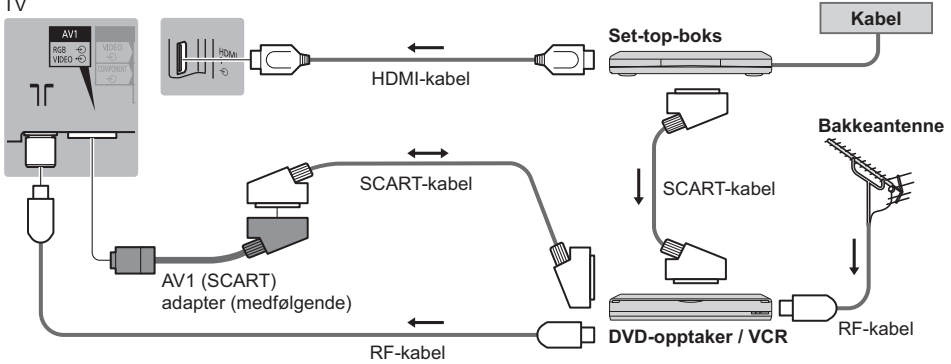

Nettverk

- For å aktivere nettverkstjenestefunksjonene (VIERA Connect, o.l.) må du koble TV-en til et bredbåndsmiljø. Hvis du ikke har bredbåndsmiljø, ta kontakt med din forhandler for hjelp.
- Forbered internettmiljøet for enten en kablet eller trådløs forbindelse.
- Oppsett av nettverkstilkoblingen vil starte ved førstegangsbruk av TV-en. ➔ (s. 15)

■ Kabeltilkobling

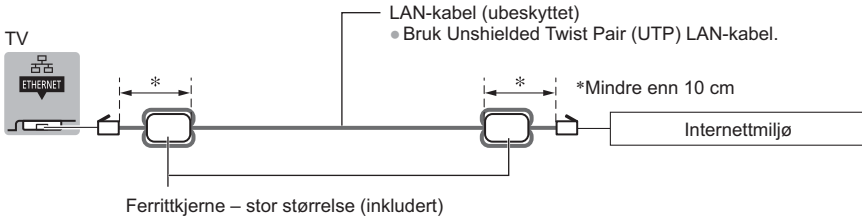

Installere ferrittkjernen

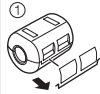

1
Trekk tilbake tappene (på to plasser)

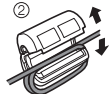

2
Vikle kabelen to ganger

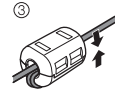

3
Lukk

■ Trådløs tilkobling



Innebygd, trådløst nettverk

Andre tilkoblinger

■ DVD-spiller (COMPONENT-utstyr)

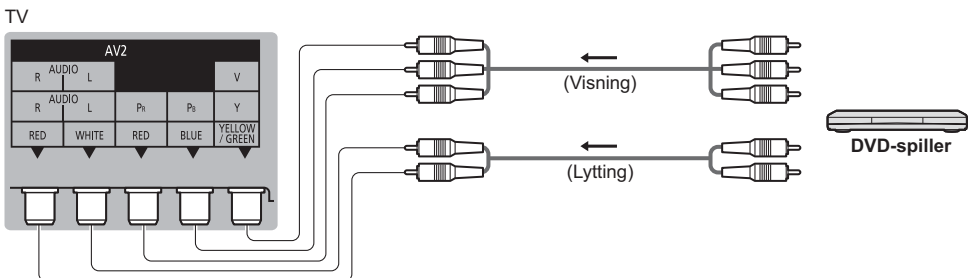

■ Videokamera / spillutstyr (VIDEO-utstyr)

TV

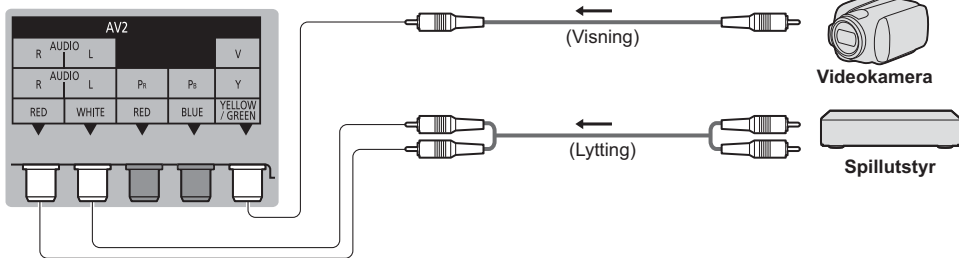

■ Forsterker (for å lytte med høyttalere)

TV

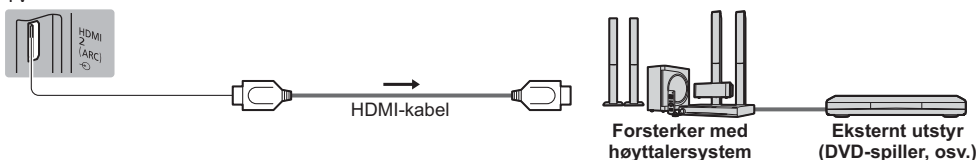

- Bruk HDMI2 for tilkobling til forsterker. Denne forbindelsen gjelder når du bruker en forsterker som har ARC (Audio Return Channel) funksjonen. For en forsterker uten ARC-funksjon bruk DIGITAL AUDIO.
- For å nyte lyden fra det eksterne utstyret i flere kanaler (F.eks. Dolby Digital 5.1 ch), må du koble utstyret til forsterkeren. Med hensyn til tilkobling, må du lese bruksanvisningene til utstyret og forsterkeren.

■ Hodetelefoner

TV

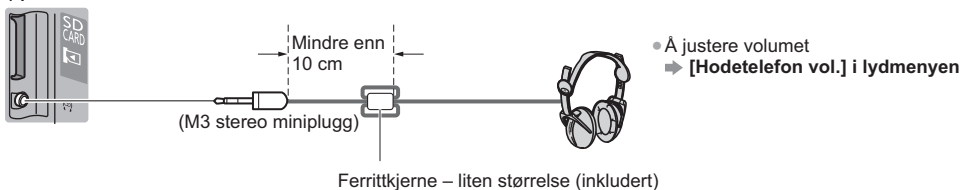

Installere ferrittkjernen



Trekk tilbake tappene (på to plasser)



Vikle kabelen to ganger



Lukk

■ Vanlig grensesnitt

TV

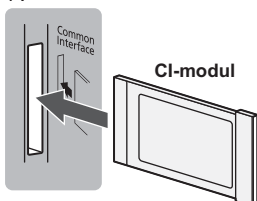

- Hvis et lesekort og en kortleser kommer som en pakke, må du først sette inn kortleseren og deretter sette lesekortet inn i denne.
- Sett inn modulen i riktig retning.

Typen utstyr som kan tilkobles den enkelte terminal

Funksjoner	Terminal						
	AV1*1	AV2		DIGITAL AUDIO	ETHERNET	HDMI 1 - 3	USB 1 - 3
		COMPONENT	VIDEO				
Å ta opp / spille av videokassetter / DVD-er (VCR/DVD-opptaker)	<input type="radio"/>						
Se på 3D-innhold (Blu-ray diskspiller)						<input type="radio"/>	
Å se satellittsendinger (Set-top-boks)	<input type="radio"/>		<input type="radio"/>			<input type="radio"/>	
Å se DVD-er (DVD-spiller)	<input type="radio"/>	<input type="radio"/>	<input type="radio"/>			<input type="radio"/>	
Å se bilder fra video (Videokamera)	<input type="radio"/>		<input type="radio"/>			<input type="radio"/>	
Å spille spill (Spillutstyr)	<input type="radio"/>		<input type="radio"/>			<input type="radio"/>	
Å bruke forsterker med høyttalersystem				<input type="radio"/>		<input type="radio"/> *2	
Bruke nettverkstjenester					<input type="radio"/>		<input type="radio"/> *3
Opptak på USB-harddisk							<input type="radio"/> *4
VIERA Link						<input type="radio"/>	

○ : Anbefalt tilkobling

*1: For å koble til utstyret er SCART-adapteren (inkludert) nødvendig.

*2: Bruk HDMI2 for tilkobling til forsterker. Denne forbindelsen gjelder når du bruker en forsterker som har ARC (Audio Return Channel) funksjonen.

*3: Bruk USB 1-porten for tilkobling til kommunikasjonskameraet.

*4: Bruk USB 3-porten for tilkobling til USB HDD.

Bruk kabelstroppen (inkludert)

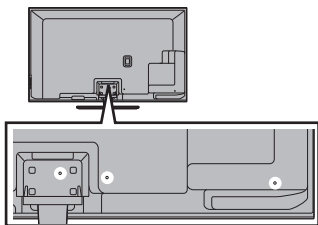

- Ikke bind sammen satellittkabelen, RF-kabelen og strømledningen (kan forårsake et forvrengt bilde).
- Fest kabler med kabeltrips hvis nødvendig.
- Når du bruker det valgfrie tilleggsutstyret, må du rette deg etter bruksanvisningen for montering av utstyret for å feste kablene.

Fest kabelstroppen

Sett kabelstroppen inn i et hull

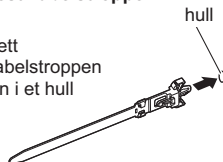

Å fjerne fra TV-en:

① smekklås
② Skyv på begge sidesmekklåsene



Bunting av kablene

① Sett tuppen inn i hektene
② Sett tuppen inn i hektene

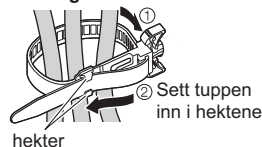

For å løsne:

① Hold press på knott

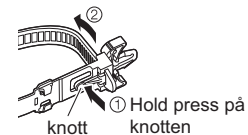

Å identifisere betjeningsfunksjoner

Fjernkontroll

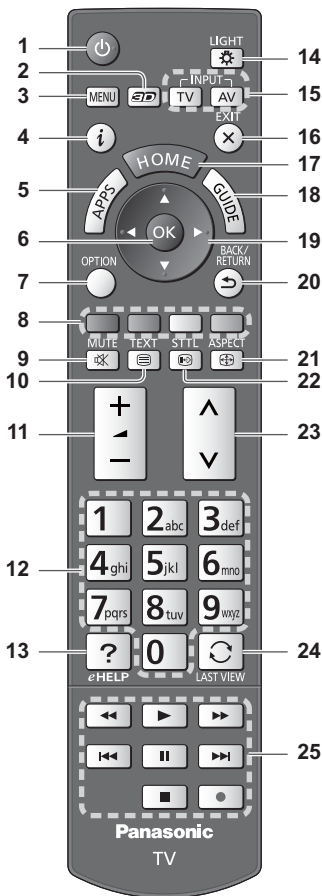

1 Hvilemodus På / Av - bryter

2 3D-knapp

- Bytter mellom 2D- og 3D-visning.

3 [Hoved meny]

- Trykk for å få tilgang til menyer for Bilde, Lyd, Nettverk, Timer, Oppsett og Hjelp.

4 Informasjon

- Viser kanal - og programinformasjon.

5 APPS

- Viser [APPS-liste] (applikasjonsliste).

6 OK

- Bekrefter valg.
- Trykk etter du har valgt kanalposisjoner, for å skifte kanal hurtig.
- Viser Kanalliste.

7 [Tilleggsmeny]

- Lett alternativ innstilling for visning, lyd osv.

8 Fargete taster (rød-grønn-gul-blå)

- Brukes til valg, navigering og operering av diverse funksjoner.

9 Lyd på / av

10 Tekst-TV-knapp

11 Volum opp / ned

12 Talltaster

- Skifter kanal og sider på tekst-TV.
- Velger bokstaver.
- Når du er i Standby-modus, slås TV-en på.

13 [eHELP]

- Viser [eHELP] (innebygd bruksanvisning).

14 Lys

- Lyser opp knappene i ca. 5. sekunder (unntatt knappene "25").

15 Valg av inngangsmodus

- TV - veksler mellom modiene DVB-S / DVB-C / DVB-T / Analog.
- AV - skifter over til AV-inngangsmodus fra inngangsvallisten.

16 Avslutt

- Tilbake til [Hjem-skjerm].

17 HOME

- Viser [Hjem-skjerm].

18 TV Guide

- Viser elektronisk programguide.

19 Markørtaster

- Foretar valg og justeringer.

20 Tilbake

- Går tilbake til den foregående menyen / siden.

21 Aspekt

- Endrer formatforholdet.

22 Undertitler

- Viser undertitler.

23 Kanal opp / ned

24 Siste visning

- Skifter til forrige viste kanal eller inndatamodus.

25 Operasjon av innhold, tilkoblet utstyr osv.

■ Sette inn / ta ut batterier

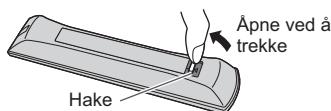

Merk deg hva som er korrekt polaritet (+ eller -)

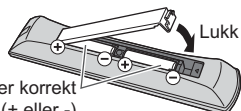

Indikator / Betjeningspanel

- Når knappene 1, 2, 3 trykkes, vises betjeningspanelets guide i 3 sekunder på høyre side av skjermen for å fremheve knappen som ble trykket.

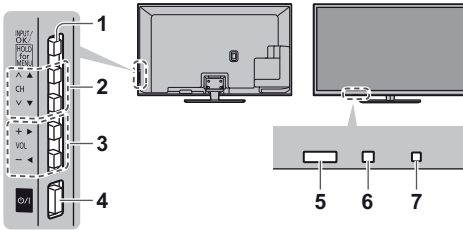

TV-ens bakside

1 Valg av inngangsmodus

- Trykk gjentatte ganger inntil du kommer frem til den ønskede modusen.

[Hoved meny]

- Trykk og hold i ca 3 sekunder for å vise hovedmenyen.

OK (Når du er i menysystemet)

2 Kanal opp / ned

Markør opp / ned (når du er i menysystemet)

3 Volum opp / ned

Markør venstre / høyre (når du er i menysystemet)

4 Av / På- bryter for nettstrøm

- Brukes til å slå av og på strøm.

5 Mottaker av signaler fra fjernkontroll

- Det må ikke noen gjenstander mellom fjernkontrollen og sensoren for fjernstyring på fjernsynsapparatet.

6 Belysningssensor

- Oppfattet lysstyrke for å justere billedkvaliteten når [Lysensor] i Bilde-menyen er satt til [På].

7 Strøm-LED

Rød: Hvilemodus

Grønn: På

Oransje: Standby med Optak

Standby med timerprogrammering på

- LED blinker for å indikere at TV-en har mottatt en kommando når fjernkontrollen brukes.

Å bruke skjermvisninger – Funksjonsveiledning

Mange av funksjonene på denne TV-en kan en få tilgang til via menyen for skjermvisninger.

■ Funksjonsveiledning

Funksjonsveiledningen vil hjelpe deg ved å bruke fjernkontrollen.

Eksempel: [Lyd]

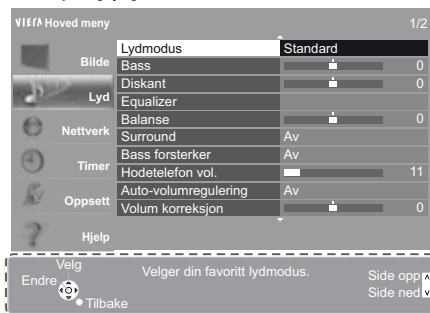

Funksjonsveiledning

■ Hvordan bruke fjernkontrollen



Åpner hovedmenyen



Flytt markøren / velg blant flere alternativer / velg meny-punktet (bare opp og ned) / juster nivåer (bare venstre og høyre)



Gir tilgang til menyen / lagrer innstillinger etter at det er foretatt justeringer eller etter at valg er bekreftet



Går tilbake til foregående meny



Gå ut av menysystemet, og gå tilbake til [Hjem-skjerm]

Første gangs Automatisk oppsett

Setter automatisk opp TV-en og søker etter tilgjengelige kanaler når TV-en slås på for første gang.

- Disse trinnene er ikke nødvendige hvis oppsettet har blitt ferdiggjort av din lokale forhandler.
- Utfør tilkoblingene (s. 8 - 12) og innstillinger (hvis nødvendig) på det tilkoblede utstyret før du starter Automatisk oppsett. Med hensyn til detaljer angående innstillinger på det tilkoblede utstyret, må du lese bruksanvisningen til dette utstyret.

1 Plugg TV-en inn i stikkontakten og skru på



- Det tar noen sekunder før skjermbildet vises.



2 Velg følgende elementer

Still inn hvert element ved å følge instruksjonene på skjermen.

Velg språk

Velg [Hjemme]

Velg [Hjemme]-visningsomgivelser ved bruk hjemme.

- [Butikk] er for butikkvisning.
- For å endre visningsomgivelser senere må du initialisere alle innstillinger ved å velge Fabrikkinnstilling.

Sett opp netverkstilkoblingen

Velg land

- Avhengig av hvilket land du har valgt, velger du region eller lagrer PIN-koden for barnelås ("0000" kan ikke lagres).

Kryss av i TV-ens signalmodus for å søke, og velg deretter [Start Automatisk kanalsøk]

: søke (søke etter tilgjengelige kanaler)

: hopp over søking

- Skjermbildet for automatisk oppsett varierer avhengig av landet og signalmodusen du velger.

[Nettverksinnstillinger DVB-C]

Vanligvis settes [Frekvens] og [Nettverks-ID] til [Auto].

Hvis [Auto] ikke er vist eller hvis det er nødvendig, angir du [Frekvens] og [Nettverks-ID] med tallknappene slik det er angitt av kabelleverandøren.

Bekreft startskjermen for berøringsspennen (valgfritt tilbehør).

3 Velg hvilken [Hjem-skjerm]

Demonstrasjonen som forklarer hvordan du bruker [min Hjem-skjerm] vises. Bekreft demonstrasjonen ved å følge instruksjonene på skjermen, og velg deretter ønsket [Hjem-skjerm].

Eksempel: [Hjem-skjermvalg]



Eksempel: [Hjem-skjerm for TV]



- [min Hjem-skjerm] er skjermbildet for oppstart når TV-en slås på eller på HOME-knappen trykkes.

Automatisk kanalsøk er nå avsluttet, og TV-en er klar til visning.

Hvis innstillingen ikke lykkes, kontroller koblingen til nettverket, satellittkabelen og RF-kabelen og følg instruksjonene på skjermen.

Merk

- TV-en vil automatisk gå i hvilemodus hvis det ikke utføres noen handlinger på fire timer og [Automatisk standby] i timermenyen er stilt til [På].
- TV-en vil automatisk gå i hvilemodus hvis det ikke mottas noe signal og det ikke utføres noen handlinger på 10 minutter og [Intet signal, strøm av] i timermenyen er stilt til [På].
- For å stille inn alle kanalene på nytt ➔ [Automatisk kanalsøk] i [Søkemeny] (Oppsettmenyen)
- For å legge til tilgjengelig modus for TV-signal senere ➔ [Legg til TV-signal] i [Søkemeny] (Oppsettmenyen)
- For å initialisere alle innstillinger ➔ [Fabrikkinnstilling] i [Systemmeny] (Oppsettmenyen)

Operasjoner

Slå strømmen på

ϕ/1 (TV)

eller



• Strømbryteren På / Av må være På. (s. 14)
(Fjernkontroll)

Sist viste [Hjem-skjerm] vises.

Eksempel: [Hjem-skjerm for TV]



Eksempel: Valgt skjerminnhold



- For å gå tilbake til [Hjem-skjerm] til enhver tid



- Du kan stille inn eller lage [Hjem-skjerm] for å vise ønsket informasjon, for enkel tilgang til bestemte funksjoner, for å velge standard [Hjem-skjerm], osv. For mer informasjon, følg instruksjonene på skjermen eller se [eHELP] (Se > min Hjem-skjerm).

Å se på TV

1 Velg TV-visningen fra [Hjem-skjerm]



2 Velg modus

TV

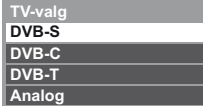

- Hvilke moduser som kan velges, varierer og er avhengig av de innstilte kanalene.



- Du kan også velge modus ved å trykke på TV-knappen gjentatte ganger.
- Hvis [TV-valg]-menyen ikke vises, kan du trykke på TV-knappen for å skifte modus.

3 Velg en kanal



eller



- Å velge 2 eller fleresifrede kanalposisjonsnummer, f.eks. 399

Å få tilgang til hver funksjon

Gå til [APPS-liste] og velg funksjon

Eksempel: [APPS-liste]



- APPS er TV-ens programmer (funksjoner).
- For hver funksjons operasjoner og oppsett av [APPS-liste], følg instruksjonene på skjermen eller se [eHELP] (Funksjoner > APPS-liste).

Hvordan bruke eHELP

[eHELP] er en detaljert bruksveiledning innebygd i TV-en, og hjelper deg å bedre forstå hvordan hver funksjon opererer.

1 Vis [eHELP]



eller

MENU



[Hjelp]



[eHELP]



- [Les først] vil vises på den første siden. Les disse instruksjonene for å få bedre forståelse av operasjonen i [eHELP].
- Hvis dette ikke er første gang å se [eHELP] fra når TV-en er slått på, vil bekreftingsskjermen vises for å velge mellom [FØRSTE SIDE] eller [SISTE SIDE].

2 Velg kategori og element



① velg kategori

② tilgang



③ velg kategori

④ tilgang



⑤ velg kategori

⑥ tilgang

- Gå tilbake til det foregående feltet



- Bla igjennom beskrivelse (hvis mer enn 1 side)
Mens beskrivelsen er uthøvet



- Vise menyen knyttet til beskrivelsen (kun for enkelte beskrivelser)



(rød)

Se på 3D-bilder

Du kan glede deg over å kunne se 3D-bilder med innhold eller programmer som svarer til 3D-effekten, ved å bruke 3D-brillene. ➔ **“Tilbehør” (s. 6)**

- 3D-brillene må brukes for å se 3D-bilder.
- Denne TV-en støtter [Frame Sequential]*, [Side om side] og [Topp og bunn] 3D-formater.

*: Bildene for venstre og høyre øye er tatt opp i høykvalitets 3D-format og spilles av vekselvis.

3D-briller

Bruk de medleverte 3D-brillene eller Panasonic 3D-briller med denne logoen og som støtter Bluetooth® trådløs teknologi.



- “Full HD 3D Glasses™”-logoen indikerer at produktet er kompatibelt med teknologistandardene i active shutter 3D-briller, som er lisensiert v Full HD 3D Glasses Initiative. RF-merket på logoen betyr trådløst system (Bluetooth® trådløs teknologi), og at du kan bruke 3D-brillene og TV-en som har samme merke.

Merk

- Ikke legg press på eller skrap opp linsene på 3D-brillene.
- Ikke bruk enheter, f. eks. mobiltelefoner og personlige radiosendere, som sender ut elektromagnetiske bølger, nær 3D-brillene fordi disse kan føre til funksjonsfeil i 3D-brillene.
- Ikke bruk 3D-brillene når du ser på noe annet enn 3D-bilder. Det kan være vanskelig å se på LCD-skjermer, som for eksempel dataskjermer, digitalklokker, kalkulatorer og lignende, når du bruker 3D-brillene.

Første registrering

Utfør den første registreringen når 3D-brillene brukes for første gang med denne TV-en.

1 Slå på TV-en

2 Trykk på strømknappen i ca. 1 sekund for å slå på 3D-brillene

- Lampen lyser i ca. 2 sekunder og vil deretter blinke.
- 3D-brillene skrur på, og starter registreringen.
- Plasser 3D-brillene innenfor 50 cm fra TV-en ved registrering.

3 Etter at registreringen er fullført, vil 3D-brillene igjen koble seg til TV-en automatisk når 3D-brillene slås på i nærheten av en TV i 3D-modus

Registrering igjen

Når forbindelsen med den registrerte TV-en mislykkes eller når de brukes med en annen TV, må 3D-brillene omregistreres.

1 Slå på TV-en

2 Trykk på På-knappen til lampen lyser i en avstand på 50 cm fra TV-en. Slipp den deretter for å starte registreringen

3 Etter at registreringen er fullført, vil 3D-brillene igjen koble seg til TV-en automatisk når 3D-brillene slås på i nærheten av en TV i 3D-modus

Slik ser du på 3D-bilder

■ Avspilling av 3D-kompatibel Blu-ray-disker (Frame Sequential-format)

- Koble den 3D-kompatible spilleren via en fullstendig kablet HDMI-kompatibel kabel. (Hvis du bruker en spiller som ikke er 3D-kompatibel, vises bildene i 2D-modus.)
- Hvis inngangsmodus ikke skiftes automatisk, velger du den inngangsmodusen som er koblet til spilleren med AV-knappen.

■ 3D-støttet sending

- Kontakt leverandøren av innholdet eller sendingen når det gjelder tilgjengelighet for denne tjenesten.

■ 3D-bilder og 3D-videoer som er tatt av 3D-kompatible Panasonic-produkter

- Tilgjengelig i Media Player og nettverkstjenester.

■ 2D-bilder konvertert til 3D

- Trykk på 3D-knappen og sett [2D→3D]-modus i [3D-modusvalg].

Forberedelser

Påse at registrering av 3D-brillene er fullført.

1 Skru på 3D-brillene og sett dem på

Tilkoblings- og batteristatus vises nederste på skjermen til høyre.

2 Se på 3D-bildene

Sikkerhetsforholdsregler vises første gang du ser på et 3D-bilde. Velg [Ja] eller [Nei] for å fortsette visningen av 3D-bilder.

Merk

- Slå av 3D-brillene etter bruk.
- Bruk 3D-brillene omtrent 3,2 m fra TV-en. Du kan ikke vise 3D-bildene med 3D-brillene for langt fra TV-en, da det er vanskelig å motta radiobølger fra TV-en.
- Rekkevidden kan forkortes, avhengig av hindringer mellom TV-en og 3D-brillene, eller det omkringliggende miljøet.
- Bruk 3D-brillene der det ikke er noen forstyrrelser fra andre Bluetooth-enheter.
- 3D-innhold vises ikke riktig hvis 3D-brillene brukes opp ned eller bak fram.
- Sørg for at øynene dine er på et omtrentlig horisontalt nivå når du viser 3D-bilder, og hold deg i en posisjon der du ikke ser dobbeltbilder.
- Hvis lyset flimrer fluorescerende eller dempes når 3D-brillene brukes, endrer du innstillingen til [3D-oppfriskingsfrekvens] i [3D-innstillinger] (Bildemenyen).
- Synsrekkevidden til 3D-briller varierer fra person til person.

Ofte stilte spørsmål

Følg disse enkle rettleidingene for å løse problemet, før du ber om service eller assistanse.

- For mer informasjon, se [eHELP] (Støtte > Ofte stilte spørsmål).

TV-en slår seg ikke på

- Sjekk at strømkabelen er satt inn i TV-en og stikkkontakten.

TV-en går over i Hvilemodus

- Funksjonen for automatisk standby er aktivert.

Fjernkontrollen virker ikke eller virker periodisk

- Er batteriene satt inn korrekt? ➔ (s. 13)
- Er TV-en slått på?
- Batteriene er begynt å bli svake. Skift dem ut med nye.
- Rett fjernkontrollen direkte mot signalmottakeren på TV-ens fjernkontroll (innen 7 m og med en 30-graders vinkel mot signalmottakeren).
- Plasser TV-en slik at solskinn eller annet sterkt lys ikke skinner på TV-ens mottaker for kontrollsignal fra fjernkontrollen.

Det vises ikke noe bilde

- Sjekk TV-apparatet er slått på.
- Sjekk at strømkabelen er satt inn i TV-en og stikkkontakten.
- Sjekk at du har valgt den korrekte inngangsmodusen.
- Kontroller innstillingen av [AV2] ([COMPONENT] / [VIDEO]) i [Inngangsvalg] for å samsvare med utgangen til det eksterne utstyret.
- Er [Kontrast], [Lysstyrke] eller [Farge] i Bildemenyen satt til det minimale?
- Sjekk at alle påkrevde kabler og tilkoblinger sitter som de skal.

Et uvanlig bilde vises

- Slå av TV-en med På / Av-tasten for nettstrømmen, og slå den deretter på igjen.
- Hvis problemet ikke lar seg løse, kan du initialisere alle innstillinger.
➔ [Fabrikkinnstilling] i [Systemmeny] (Oppsett-menyen)

Uvanlig lyd fra TV-apparatet

- Når strømmen er på, kan det hende at du hører støy fra stasjonen fra TV-apparatet (dette er ikke tegn på feil).

Deler av TV-apparatet blir varme

- Selv om temperaturen på deler av fronten, toppen og baksiden av apparatet øker, vil ikke dette påvirke ytelsen eller kvaliteten.

Vedlikehold

Først må nettpluggen trekkes ut fra stikkontakten.

Skjermpanel, Kabinett, Understell

Vanlig renhold:

Tørk forsiktig over skjermpanelet, kabinettet og sokkelen med en myk klut for å fjerne skitt og fingermerker.

Vanskelig smuss:

Tørk først støvet av overflaten. Fukt en myk klut med rent vann eller et utvannet, nøytralt rengjøringsmiddel (1 del rengjøringsmiddel til 100 deler vann). Vri deretter kluten og tørk av overflaten. Tørk til slutt bort all fukt.

Forsiktig

- Ikke bruk en hard klut eller gni overflaten for hardt, det kan forårsake skraper på overflaten.
- Vær forsiktig så flatene på enheten ikke utsettes for vann eller rengjøringsmidler. Væske i TV-apparatet kan føre til produktfeil.
- Ikke utsett overflaten for insektmidler, løsemidler, tynner eller andre flyktige stoffer. Dette kan redusere kvaliteten på overflaten og føre til avskalling av lakken.
- Skjermpanelets overflate har blitt spesielt behandlet, og kan lett beskadiges. Ikke trom eller skrap på overflaten med neglene eller andre harde gjenstander.
- Sørg for at kabinettet og sokkelen ikke er i kontakt med gummi- eller PVC-stoffer i lengre tid. Dette kan redusere kvaliteten på overflaten.

Nettplugg

Tørk av nettpluggen med en tørr klut med jevne mellomrom. Fuktighet og støv kan føre til brann eller elektrisk støt.

Spesifikasjoner

■ TV		42-tommers modell	50-tommers modell	
Modellnr.		TX-P42GT60Y	TX-P50GT60Y	
Dimensjoner (B x H x D)		994 mm x 649 mm x 273 mm (med understell) 994 mm x 596 mm x 49 mm (kun TV)	1 170 mm x 750 mm x 308 mm (med understell) 1 170 mm x 697 mm x 49 mm (kun TV)	
Vekt		20,5 kg netto (med understell) 17,5 kg netto (kun TV)	26,0 kg netto (med understell) 22,5 kg netto (kun TV)	
Strømkilde		Vekselstrøm 220–240 V, 50 / 60 Hz		
Panel		Plasma-panel		
Terminaler for tilkobling	AV1 inngang / utgang	SCART (Audio/Video inn, Audio/Video ut, RGB inn)		
	AV2 inngang (COMPONENT / VIDEO)	VIDEO	RCA PIN-type x 1	1,0 V[p-p] (75 Ω)
		AUDIO L - R	RCA PIN-type x 2	0,5 V[rms]
		Y Pb, Pr	1,0 V[p-p] (inkludert synkronisering) ±0,35 V[p-p]	
	HDMI inngang 1 / 2 / 3	Konnektorer TYPE A HDMI1 / 3: 3D, innholdstype, dyp farge, x.v.Colour™ HDMI2: 3D, innholdstype, Audio Return Channel, dyp farge, x.v.Colour™ • Denne TV-en støtter "HDAVI Control 5" -funksjon.		
	Spor til kort	Spor til SD-kort x 1 Felles grensesnittspor (samsvarer med CI Plus+er) x 1		
	ETHERNET	RJ45, IEEE802.3 10BASE-T / 100BASE-TX		
	USB 1 / 2 / 3	USB1 / 2: USB2.0 DC 5 V, Maks. 500 mA USB3: USB3.0 DC 5 V, Maks. 900 mA		
DIGITAL AUDIO-utgang	PCM / Dolby Digital / DTS, Fiberoptisk			
Mottakersystemer / Navn på bånd Du finner oppdaterte opplysninger om tilgjengelige tjenester på følgende nettsted. (Kun engelsk) http://panasonic.net/viera/support	DVB-S / S2	Digitale satellittjenester (MPEG2 og MPEG4-AVC(H.264)) Mottakers frekvensrekkevidde - 950 MHz til 2 150 MHz DiSEqC - Versjon 1,0		
	DVB-C	Digital kabelsending (MPEG2 og MPEG4-AVC(H.264))		
	DVB-T / T2	Digital bakkesending (MPEG2 og MPEG4-AVC(H.264))		
	PAL B, G, H, I, SECAM B, G, SECAM L, L'	VHF E2 - E12 VHF A - H (ITALIA) CATV (S01 - S05) CATV S11 - S20 (U1 - U10)	VHF H1 - H2 (ITALIA) UHF E21 - E69 CATV S1 - S10 (M1 - M10) CATV S21 - S41 (hyperband)	
	PAL D, K, SECAM D, K	VHF R1 - R2 VHF R6 - R12	VHF R3 - R5 UHF E21 - E69	
	PAL 525/60	Avspilling av NTSC-bånd fra enkelte PAL videooptakere (VCR)		
	M.NTSC	Avspilling fra M.NTSC-videooptakere (VCR)		
	NTSC (kun AV input)	Avspilling fra NTSC-videooptakere (VCR)		

Satellittparabolinngang		Hunn F-type 75 Ω
Antenneinngang		VHF / UHF
Lyd	Høytaler	Høytaler × 2, basshøytaler (Φ 75 mm) × 1
	Lydutgang	20 W (5 W + 5 W + 10 W)
	Hodetelefoner	M3 (3,5 mm) stereo minijakk × 1
Driftsforhold		Temperatur: 0 °C - 35 °C Fuktighet: 20 % - 80 % RH (ikke-konsenderende)
Innebygd, trådløst nettverk		Standard samsvars- og frekvensområde*1: IEEE802.11a/n 5,180 GHz - 5,320 GHz, 5,500 GHz - 5,580 GHz, 5,660 GHz - 5,700 GHz IEEE802.11b/g/n 2,412 GHz - 2,472 GHz
		Sikkerhet: WPA2-PSK (TKIP/AES) WPA-PSK (TKIP/AES) WEP (64-bit/128-bit)
Bluetooth trådløs teknologi*2		Standard samsvar: Bluetooth 3.0 Frekvensområde: 2,402 GHz - 2,480 GHz

*1: Frekvens og kanal kan variere avhengig av land.

*2: Ikke alle Bluetooth-kompatible enheter er tilgjengelig med denne TV-en. Opp til 5 enheter kan brukes samtidig (unntatt 3D-brille).

■ 3D-briller

Dimensjoner (B × H × D)	164,7 mm × 41,0 mm × 170,7 mm
Vekt	Omtrent 34 g
Linsetype	LC-lukker (Liquid Crystal)
Rekkevidde for brukstemperatur	0 °C - 40 °C
Batteri	Myntformet litiumbatteri CR2025 Driftstid: Ca. 75 timer sammenhengende bruk av batteriet, produsert av Panasonic
Materialer	Hoveddel: Plast Linsedel: LC-glass

- 3D-brillene bruker trådløs Bluetooth-teknologi.

Merk

- Utførelse og spesifikasjoner kan endres uten varsel. Vekt og dimensjoner er omtrentlige.
- Se produktmikrokort for mer informasjon om strømforbruk, skjermopløsning osv.
- For informasjon om den åpne kildekoden, se [eHELP] (Støtte > Lisens).
- Dette utstyret oppfyller kravene til EMC-standardene listet opp nedenfor.
EN55013, EN61000-3-2, EN61000-3-3, EN55020, EN55022, EN55024

■ Når du bruker veggfestet

- For anbefalte brakett til veggoppheng, se [eHELP].

- Skruhull for montering av veggkonsoll

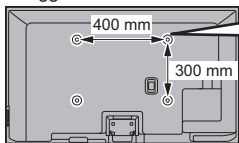

TV-ens bakside

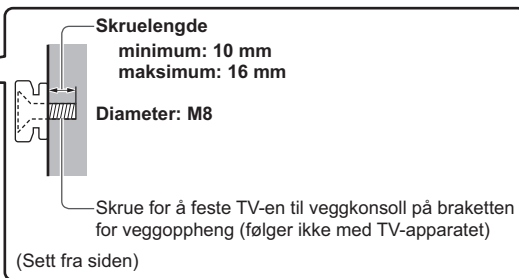

Plasma TV



Samsvarserklæring (DoC)

"Panasonic Corporation erklærer herved at dette TV-apparatet er i samsvar med de grunnleggende krav og øvrige relevante krav i direktiv 1999/5/EC."

Hvis du vil ha en kopi av den originale samsvarserklæringen for TV-en, kan du besøke følgende webside:
<http://www.doc.panasonic.de>

Autorisert representant:
Panasonic Testing Centre
Panasonic Marketing Europe GmbH
Winsbergring 15, 22525 Hamburg, Germany

Dette TV-apparatet er ment til bruk i følgende land.
Danmark, Finland, Norge, Sverige

TV-ens trådløse LAN-funksjon er utelukkende til innendørsbruk.

Brukerinformasjon om innsamling og håndtering av gammelt utstyr og brukte batterier



Slike symboler på produkter, emballasje, og/eller på medfølgende dokumenter betyr at brukte elektriske/elektroniske produkter og batterier ikke må blandes med vanlig husholdningsavfall. For riktig håndtering og gjenvinning av gamle produkter og brukte batterier, vennligst lever dem til anvendelige innsamlingssteder, i samsvar med nasjonal lovgivning og direktivene 2002/96/EC og 2006/66/EC.

Ved riktig håndtering av disse produktene og batteriene, hjelper du til med å spare verdifulle ressurser og forhindre potensielle negative effekter på menneskers helse og miljøet, som ellers kan oppstå ved uriktig avfallshåndtering.

For mer informasjon om innsamling og gjenvinning av gamle produkter og batterier, vennligst ta kontakt med kommunen, ditt renovasjonsselskap eller stedet der du kjøpte gjenstandene.

Ukorrekt håndtering av dette avfallet kan medføre straffansvar, i overensstemmelse med nasjonal lovgivning.

For forretningsdrivende brukere i EU

Dersom du ønsker å kaste elektrisk og elektronisk utstyr, vennligst ta kontakt med din forhandler eller leverandør for videre informasjon.

(Informasjon om håndtering i land utenfor EU)

Disse symbolene gjelder bare innenfor EU. Ønsker du å kaste slike gjenstander, vennligst kontakt dine lokale myndigheter eller forhandler og spør etter riktig fremgangsmåte for håndtering.

Merknader for batterisymbol (to nederste symbol-eksempler):

Dette symbolet kan bli brukt i kombinasjon med et kjemisk symbol. I dette tilfellet etterkommer det kravet satt av direktivet for det kjemikallet det gjelder.



Cd

Apparatet må tilkoples jordet stikkontakt.

Utstyr som er koplet til beskyttelsesjord via nettplugg og/eller via annet jordtilkoplede utstyr – og er tilkoplede et kabel-TV nett, kan forårsake brannfare.

For å unngå dette skal det ved tilkoplede av utstyret til kabel-TV nettet installeres en galvanisk isolator mellom utstyret og kabel-TV nettet.

Dokumentasjon for kunden

Modell- og serienummeret til dette produktet kan finnes på baksidepanelet. Du bør notere dette serienummeret på plassen nedenfor, og oppbevare denne bruksanvisningen sammen med kvitteringen, slik at du har permanent dokumentasjon på kjøpet. Dette vil være til hjelp ved identifisering i tilfelle tyveri eller tap, og ved garantiytelser.

Modellnummer

Serienummer

Panasonic Corporation

Web Site: <http://panasonic.net>

TQB0E2320G

Käyttöohjeet Plasmatelevision



VIERA

Sisältö

Lue nämä

Tärkeä huomautus.....	2
Turvaohjeita.....	3

Pikaopas

Tarvikkeet.....	6
Liitännät.....	8
Säätimien tunnistaminen.....	13
Automaattinen viritys ensimmäisellä käyttökerralla.....	15

VIERA-television käyttö

Toiminnot.....	16
Käyttö eHELP.....	17
3D-kuvien katseleminen.....	18

Muuta

Usein kysytyjä kysymyksiä.....	19
Kunnossapito.....	20
Tekniset tiedot.....	21

Tarkempia ohjeita löytyy [eHELP] (sisäänrakennetut käyttöohjeet).

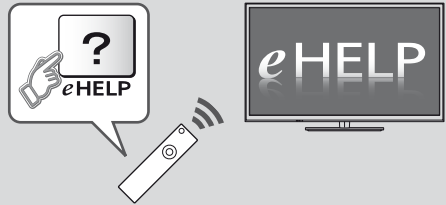

• [eHELP] käyttö ➔ (s. 17)

Kiitos tämän Panasonic-tuotteen ostamisesta.

Lue nämä ohjeet ennen laitteen käyttämistä ja säästä ne myöhempiä tarvetta varten.

Tässä oppaassa olevia kuvia on käytetty vain kuvitustarkoituksessa.

Katso Eurooppa-takuusta tietoja, jos joudut pyytämään apua paikalliselta Panasonic-jälleenmyyjältä.

Tärkeä huomautus

Älä näytä pysäytyskuva liian pitkään

Muutoin pysäytyskuva jää näkymään himmeästi plasmaruudulla ("jäännöskuva"). Tämä ei ole toimintahäiriö, eikä se kuulu takuun piiriin.

Tyypillisesti pysäytyskuvassa esiintyy seuraavat kohteet:

- Kanavanumero, kanavan logo ja muut logot
- 4:3 tai 14:9 kuvasuhteella näytetyt pysäytys- tai liikkuva kuva
- Videopelit



Jos mitään signaaleita ei lähetetä tai mitään toimintoja ei suoriteta muutaman minuutin kuluessa, ruudulle voi ilmestyä näytönsäästäjä (liikkuva VIERA-logo) tai viesti jäännöskuvan ehkäisemiseksi.

Huomautus DVB- / Tietolähetys- / IPTV-toiminnoista

- Tämä televisio on suunniteltu vastaamaan digitaalisen antenniverkkopalvelun standardeja (elokuu 2012) DVB-T / T2 (MPEG2 ja MPEG4-AVC(H.264)), digitaalisia kaapeliverkkopalvelun standardeja DVB-C (MPEG2 ja MPEG4-AVC(H.264)) ja digitaalisia satelliittiverkkopalvelun standardeja DVB-S (MPEG2 ja MPEG4-AVC(H.264)).
Kysy paikalliselta jälleenmyyjältä tietoja alueesi DVB-T / T2 tai DVB-S-palveluista.
Kysy kaapelikanavien tarjoajalta tietoja tähän televisioon saatavista DVB-C-palveluista.
- Tämä televisio ei ehkä toimi oikein, jos vastaanotettava signaali ei täytä DVB-T / T2-, DVB-C- tai DVB-S-standardeja.
- Kaikki toiminnot eivät ole käytettävissä riippuen maasta, alueesta, ohjelman lähettäjästä, palveluntarjoajasta, satelliitista ja verkkoympäristöstä.
- Kaikki CI-moduulit eivät toimi tämän television kanssa. Kysy lisätietoja yhteensopivista CI-moduuleista palveluntarjoajalta.
- Tämä TV ei välttämättä toimi oikein käytettäessä CI-moduulia, jota palveluntarjoaja ei ole hyväksynyt.
- Palveluntarjoaja saattaa laskuttaa mahdollisia lisämaksuja.
- Tulevien palveluiden toimivuutta ei taata.
- Tarkista viimeisimmät tiedot palveluista seuraavasta sivustosta. (vain englanniksi)
<http://panasonic.net/viera/support>

Panasonic ei takaa, että tämä laite toimii moitteettomasti muiden valmistajien oheislaitteiden kanssa. Panasonic ei vastaa muun valmistajan oheislaitteen käytöstä johtuvista mahdollisista vahingoista eikä korvaa niitä.



Materiaalin tallentaminen ja toistaminen tällä tai muilla laitteilla voi vaatia kyseisen materiaalin tekijänoikeuksien haltijan lupaa. Panasonicilla ei ole oikeutta myöntää tätä lupaa, ja se kiistää yksiselitteisesti oikeutensa, kykynsä tai aikomuksensa vaatia kyseistä lupaa käyttäjän puolesta. On käyttäjän vastuulla, että tätä tai muita laitteita käytetään käyttäjän asuinmaan tekijänoikeuslakien mukaisesti. Jos haluat lisätietoja, tutustu tekijänoikeus- ja muihin asiaankuuluviin lakeihin ja säädöksiin tai ota yhteyttä toistettavan tai tallennettavan materiaalin tekijänoikeuden haltijaan.

Tälle tuotteelle myönnetään kuluttajalle AVC-patenttisalkun lisenssin mukainen käyttöoikeus henkilökohtaiseen ja ei-kaupalliseen käyttöön (i) videon koodaamiseksi AVC-standardin (AVC Video) mukaisesti ja/tai (ii) kuluttajan henkilökohtaisessa ja ei-kaupallisessa toiminnassaan koodaaman ja/tai AVC Video -lisensoidulta videotarjoajalta saadun AVC Videon dekodaaamiseksi. Käyttöoikeutta ei myönnetä mihinkään muuhun käyttöön eikä sellaiseen saa viitata.

Lisätietoja antaa MPEG LA, LLC.
Katso <http://www.mpegla.com>.

Rovi Corporation ja/tai sen tytäryhtiöt ja intressiryhmät eivät ole vastuussa GUIDE Plus+/Rovi Guide -järjestelmän tarjoamista ohjelmamedioista eikä voi taata palvelun saatavuutta alueellasi. Rovi Corporation ja/tai sen tytäryhtiöt ja intressiryhmät eivät ole vastuussa vahingoista, jotka liittyvät GUIDE Plus+/Rovi Guide -järjestelmään liittyvien ohjelmatiетоjen tarkkuuteen tai saatavuuteen.

"Full HD 3D Glasses™" -logo ilmaiseksi TV-tuotteen ja "Full HD 3D Glasses™" -tekniikkaa hyödyntävien 3D-lasien yhteensopivuutta. Logo ei ilmaise TV-tuotteiden kuvanlaatua.

Turvaohjeita

Välttääksesi sähköiskun, tulipalon, vaurioiden tai vammojen vaaraa, noudata seuraavia varoituksia ja varotoimenpiteitä.

■ Virtapistoke ja johto

Varoitus

Jos havaitset jotain epänormaalia, irrota virtapistoke välittömästi.

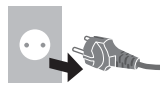

- TV on suunniteltu toimimaan vaihtovirralla 220–240 V, 50 / 60 Hz.
- Työnnä virtapistoke täysin pistorasiaan.
- Varmista, että virtapistokkeeseen pääsee helposti käsiksi.
- Irrota virtapistoke puhdistaessasi televisiota.
- Älä koske virtapistokkeeseen, jos kätesi ovat märät.



- Älä vahingoita verkkojohtoa.
 - Älä aseta painavia esineitä johdon päälle.



- Älä aseta johtoa kuumien esineiden läheisyyteen.



- Älä vedä johdosta. Tartu virtapistokkeeseen, kun irrotat johtoa.



- Älä siirrä TV:tä, kun verkkojohto on kytketty pistorasiaan.
- Älä kierrä johtoa, taita sitä liikaa tai venytä sitä.
- Älä käytä vaurioitunutta virtapistoketta tai pistorasiaa.
- Varmista, että TV ei murskaa verkkojohtoa.
- Älä käytä muuta kuin tämän TV:n mukana toimitettua verkkojohtoa.
- Varmista sähköiskujen ehkäisemiseksi, että virtapistokkeen maadoitusnapa on kunnolla kiinnitetty.
 - Luokan I laite täytyy liittää maadoitettuun pistorasiaan.

■ Ole varovainen

Varoitus

- Älä koskaan irrota television kuorta ja muokkaa televisiota itse, koska kuoren alla jännitteellisiä osia. Television sisällä ei ole käyttäjän korjattavissa olevia osia.
- Älä altista televisiota sateelle tai suurelle kosteudelle. Televisiota ei saa asettaa alttiiksi tippuvalle tai roiskuvalle vedelle, sen vuoksi älä sijoita television yläpuolelle nestettä sisältävää astiaa kuten esim. maljakkoa.
- Älä työnnä mitään esineitä laitteeseen ilmanvaihtoaukkojen kautta.
- Älä käytä muuta kuin hyväksytyjä korokkeita / kiinnityslaitteita. Pyydä paikallista Panasonic-jälleenmyyjää suorittamaan hyväksytyjen seinätelineiden kokoaminen tai asennus.



- Näyttöpaneelia ei saa painaa voimakkaasti eikä siihen saa kohdistua iskuja.
- Älä aseta TV:tä kaltevalle tai epävakaaile alustalle, ja varmista ettei TV ulotu alustan reunojen yli.
- Älä altista televisiota suoralle auringonvalolle tai muille lämmönlähteille.

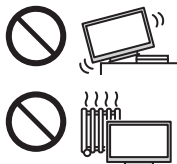

Tulipalon estämiseksi älä koskaan jätä kynttilöitä tai muita avotulilähteitä television lähelle.



■ Vaarallinen osa / pieni esine

Varoitus

- Tämä tuote sisältää mahdollisesti vaarallisia osia kuten muovipusseja, joita pienet lapset voivat vahingossa vetää henkeensä tai nielaista. Pidä tällaiset osat poissa pienten lasten ulottuvilta.
- Älä anna lasten käsitellä pieniä esineitä, kuten SD-korttia. Pienet lapset voivat niellä pieniä esineitä. Poista SD-kortti heti käytön jälkeen ja säilytä sitä pienten lasten ulottumattomissa.
- 3D-laseissa on pieniä osia, joita pienet lapset voivat niellä tahattomasti. Pidä tällaiset osat poissa pienten lasten ulottuvilta.



■ Jalusta

Varoitus

- Älä pura tai muuta jalustaa.

Huomautus

- Käytä vain tämän television mukana toimitettua jalustaa.
- Älä käytä jalustaa, jos se on vääntynyt tai fyysisesti vaurioitunut. Jos näin käy, ota välittömästi yhteys lähimpään Panasonic-jälleenmyyjään.
- Huolehdi asennuksen aikana siitä, että kaikki ruuvit kiristetään tiukasti.
- Varmista, ettei televisioon kohdistu iskuja jalustan asennuksen aikana.
- Varmista, etteivät lapset kiipeä jalustalle.
- Asenna tai irrota televisio jalustalta vähintään kahden henkilön voimin.
- Asenna tai irrota televisio vain kuvatulla menetelmällä.

■ Radioaalto

Varoitus

- Älä käytä TV:tä tai 3D-laseja missään hoitolaitoksissa tai paikoissa, joissa on hoitolaitteita. Radioaallot voivat häiritä lääketieteen laitteita ja aiheuttaa tapaturmia toimintahäiriöiden vuoksi.

- Älä käytä TV:tä tai 3D-laseja automaattiohjauslaitteiden, kuten automaattiovien tai palovaroittimien, lähellä. Radioaallot voivat häiritä automaattisia hallintalaitteita ja aiheuttaa tapaturmia toimintahäiriöiden ansiosta.
- Pysy vähintään 22 cm:n etäisyydellä TV:stä ja 3D-laseista jos sinulla on sydämentahdistin. Radioaallot voivat häiritä sydämen tahdistimen toimintaa.
- Älä pura osiin tai muunna TV:tä tai 3D-laseja.

■ Sisäänrakennettu langaton lähiverkko

Huomautus

- Älä käytä sisäänrakennettua langatonta lähiverkkoa yhteyden muodostamiseen sellaisen langattoman lähiverkon (SSID*) kanssa, johon sinulla ei ole käyttöoikeuksia. Sellaisia verkkoja voidaan näyttää haun tuloksena. Niiden käyttöä voidaan kuitenkin pitää laittomana. *SSID on tietty tiedonsiirtoa varten tunnistettu langaton verkko.
- Älä altista sisäänrakennettua langatonta lähiverkkoa korkeille lämpötiloille, suoralle auringonvalolle tai kosteudelle.
- Radioaalloilla lähetettyjä ja vastaanotettuja tietoja voidaan siepata ja seurata.
- Sisäänrakennettu langaton lähiverkko käyttää 2,4 GHz ja 5 GHz taajuuskaistoja. Radioaaltohäiriöiden aiheuttamien virhe toimintojen tai hitaan vasteen välttämiseksi TV tulisi pitää kaukana muun muassa muista langattoman lähiverkon laitteista, mikroaaltouuneista, matkapuhelimista ja laitteista, jotka käyttävät 2,4 GHz:n ja 5 GHz:n signaaleja sisäänrakennetun langattoman lähiverkon kanssa.
- Kun staattinen sähkö jne. aiheuttaa hälyä, tämä televisio voi pysäyttää toiminnan laitteiston suojaamiseksi. Jos näin käy, sammuta TV päävirtakytkimellä ja käynnistä se sitten uudelleen.
- Seuraavalla sivustolla on lisätietoja langattomasta lähiverkosta ja tukiasemasta. (vain englanniksi) <http://panasonic.net/viera/support>

■ Bluetooth®-tekniikka

Huomautus

- TV ja 3D-lasit toimivat 2,4 GHz:n taajuuden ISM-kaistalla (Bluetooth®). Vältä toimintahäiriöt tai radioaaltohäiriöiden aiheuttama toiminnan hidastuminen pitämällä TV ja 3D-lasit kaukana muista laitteista, kuten langattomista LAN-laitteista, muista Bluetooth-laitteista, mikroaaltouuneista, matkapuhelimista ja 2,4 GHz:n signaalia käyttävistä laitteista.

■ Ilmanvaihto

Huomautus

Jätä television ympärille riittävästi tilaa ilmanvaihtoa varten. Tällä tavoin ehkäistään ylikuumentumista, joka voi johtaa sähköosien toimintahäiriöihin.

Vähimmäisetäisyys:

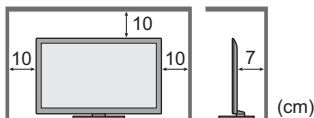

- Ilmanvaihtoa ei saa estää peittämällä ilmanvaihtoaukko sanomalehtien, pöytälinjojen tai verhojen kaltaisilla esineillä.
- Huolimatta siitä, käytetäänkö jalustaa vai ei, varmista, että TV:n alaosassa olevia aukkoja ei ole peitetty ja että sen ympärillä on riittävästi tilaa ilmanvaihtoon.



■ TV:n siirtäminen

Huomautus

Irrota kaikki johdot ennen television siirtämistä.

- TV on painava. Siirrä televisio vähintään kahden henkilön voimin. Tue kuvan mukaisesti, jotta TV:n kaatumisen tai putoamisen ei aiheuttaisi vammoja.



- Kuljeta vain pystyasennossa. Jos TV:tä kuljetetaan niin, että sen näyttöpaneeli osoittaa ylös- tai alaspäin, seurauksena voi olla sisäisten piirien vahingoittuminen.

■ Jos televisiota ei käytetä pitkään aikaan

Huomautus

- TV kuluttaa virtaa myös sammutettuna, jos virtapistoke on kytketty jännitteiseen pistorasiaan.
- Kytkä TV irti seinäpistokkeesta, jos TV:tä ei tulla käyttämään pitempään aikaan.

■ Liian suuri äänenvoimakkuus

Huomautus

- Älä säädä äänenvoimakkuutta liian suureksi kuulokkeita käyttäessäsi. Siitä voi seurata pysyviä kuulovaurioita.
- Jos kuulet rummuttavaa melua korvissasi, laske äänenvoimakkuutta tai keskeytä kuulokkeiden käyttö väliaikaisesti.



■ Kaukosäätimen / 3D-lasien

Huomautus

- Väärä asennus voi aiheuttaa paristovuodon, korroosiot ja räjähdyksen.
- Vaihda vain samaan tai vastaavaan tyyppiin.
- Älä käytä vanhoja ja uusia paristoja sekaisin.
- Älä käytä eri paristotyyppejä sekaisin (kuten alkali- ja mangaaniparistoja).
- Älä käytä ladattavia (Ni-Cd, jne.) paristoja.
- Älä polta tai särje paristoja.
- Paristoja ei saa altistaa voimakkaalle kuumuudelle, kuten auringonvalolle, avotulelle tms.
- Varmista, että hävität paristot asianmukaisesti.
- Poista paristo laitteesta sen ollessa käyttämättä pitkään. Tällä tavoin ehkäistään pariston vuodot, korrosio tai räjähtäminen.

■ 3D-lasien käyttö

Huomautus

- Käytä 3D-laseja yksinomaan aiotuun tarkoitukseen.
- Älä liiku 3D-lasit silmillä välttääksesi kaatumista tai loukkaantumista.

- Älä pudota, taivuta tai purista 3D-laseja tai astu niiden päälle.
- Varo kehysten kärkiä, kun laitat 3D-lasit silmillesi.
- Varo, etteivät sormesi jää 3D-lasien saranoiden väliin.
- Älä käytä fyysisesti vioittuneita 3D-laseja.
- Jos kärsit näkövirheistä (liiki- tai kaukonäköisyydestä, astigmatiisuudesta tai vasemman ja oikean silmän näkökyvyn eroista), korjaa näkö ennen 3D-lasien käyttöä. Toimitettuja 3D-laseja voidaan käyttää tavallisten lasien päällä.
- Lopeta 3D-lasien käyttö välittömästi, jos kärsit punaisuudesta, kivusta tai ihon ärsytyksestä nenän tai ohimoiden ympärillä. Harvinaisissa tapauksissa 3D-laseissa käytetyt materiaalit voivat aiheuttaa allergisen reaktion.
- Älä käytä 3D-laseja korkeissa lämpötiloissa. Pidä 3D-lasit aina viileässä ja kuivassa paikassa.
- Lopeta 3D-lasien käyttö välittömästi virheen tai vian ilmetessä.

■ 3D-kuvien katseleminen

Huomautus

- Ole erityisen varovainen, kun lapset katselevat 3D-kuvia. Yleisohjeena noin alle 6-vuotiaiden lasten ei pitäisi katsella 3D-kuvia. Vanhempien tai huoltajien on valvottava lapsia heidän katselessaan ja varmistettava heidän turvallisuusa ja terveys koko katselun ajan.
- Lopeta 3D-kuvien katselu välittömästi, jos tunnet olosi väsyneeksi, huonovointiseksi, epä mukavaksi tai jos näet kuvat kahtena. Pidä sopivan mittainen tauko, ennen kuin jatkat katselua. Kun määrität 3D-vaikutelman käyttämällä [3D-säätö]-asetusta, ota huomioon, että 3D-kuvien näkeminen on yksilöllistä.
- Älä katsele 3D-kuvia, jos olet kärsinyt yliherkkyydestä valolle, sydänongelmista tai muista terveysongelmista.
- Etäisyuden havaintokyky voi vääristyä 3D-kuvia katseltaessa. Varo lyömästä TV-ruutua tai muita ihmisiä tahattomasti. Varmista, ettei lähettyvillä ole särkyviä esineitä vahinkojen ja loukkaantumisen välttämiseksi.
- Älä katsele 3D-kuvia suositeltua etäisyyttä lähempää. Suositeltu katseluetäisyys on vähintään 3 kertaa kuvan korkeus.

[42 tuuman malli] : vähintään 1,6 m

[50 tuuman malli] : vähintään 1,9 m

Kun ruudun ylä- ja alareunassa on mustat palkit, kuten elokuvia katseltaessa, katsele ruutua etäisyydeltä, joka on vähintään 3 kertaa todellisen kuvan korkeus. (Etäisyys on silloin edellä suositeltua pienempi.)

Tarvikkeet

Kaukosäädin

→ (s. 13)



• N2QAYB000863

Paristot (2)

• R6

→ (s. 13)



Jalusta

→ (katso alla)

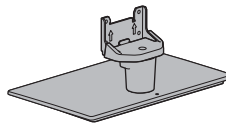

Virtajohto

→ (s. 8)

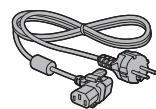

3D-lasit (2)

→ (s. 18)



Nippuside

→ (s. 12)



AV1 (SCART) -sovitin

→ (s. 9)



Ferriittisydän LAN-kaapelille (2)

(iso koko)

→ (s. 10)



Ferriittisydän kuulokkeille

(pieni koko)

→ (s. 11)



Käyttöohjeet

Eurooppa-takuu

Suomi

Ferriittisydämiä käyttämällä varmistat, että EMC-standardin vaatimukset täyttyvät.

- Varusteet eivät välttämättä ole kaikki yhdessä. Varo tahattomasti heittämästä mitään hukkaan.
- Lisätietoja valinnaisvarusteista löytyy [eHELP] (Tuki > Valinnaisvarusteet).

Jalustan kokoaminen / irrottaminen

A Kokoonpanoruuvi (7)



M5 × 16

C Teline



E Jalka



B Kokoonpanoruuvi (5)



M4 × 10

D Varsi



F Suojus



■ Jalustan kokoonpano

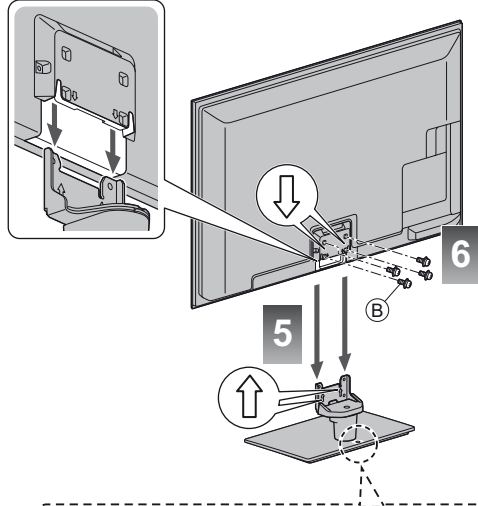
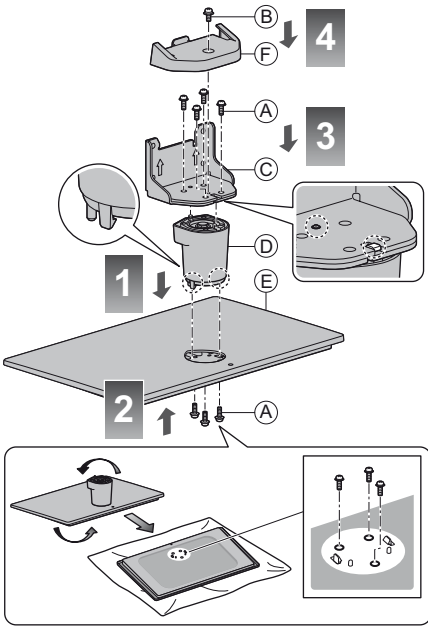

■ Säädä paneeli haluamaasi kulmaan

- Älä aseta mitään esineitä tai käsiä pyörimisalueelle.

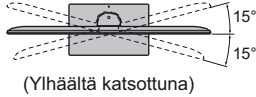
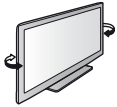

42 tuuman malli

Kiinnitä jalka alla kuvatulla tavalla estääksesi TV:tä kaatumasta.

- Jalustan kiinnityspaikan tulee olla riittävän paksu ja valmistettu kovasta materiaalista.

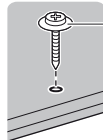

Yleisesti saatavilla oleva ruuvi (ei sisälly)

Halkaisija: 3 mm
Pituus: 25 - 30 mm

Jalustan irrottaminen televisiosta

Muista irrottaa jalusta seuraavalla tavalla, kun käytät seinäripustuskiinnikettä tai pakkaat TV:n uudelleen.

- 1 Irrota kokoonpanoruuvit (B) TV:stä.
- 2 Vedä jalusta irti televisiosta.
- 3 Irrota kokoonpanoruuvi (C) suojuksesta.
- 4 Vedä suojusta irti.
- 5 Irrota kokoonpanoruuvit (A) kiinnikkeestä.
- 6 Irrota kokoonpanoruuvit (A) jalan takaosasta ja vedä varsi ulos.

Liitännät

- Kuvan ulkoisia laitteita ja kaapeleita ei toimiteta tämän TV:n mukana.
- Varmista ennen johtojen kiinnittämistä tai irrottamista, että yksikkö on kytketty irti pistorasiasta.
- Tarkasta, että pistorasia ja pistoke sopivat yhteen liittäessäsi laitteen.
- Käytä aina täysin kytkettyä SCART- tai HDMI-kaapelia.
- Pidä TV etäällä elektroniikkalaitteista (esim. videolaitteet) tai infrapuna-anturilla varustetuista laitteista. Muussa tapauksessa kuvassa / äänessä saattaa esiintyä vääristymiä tai toisten laitteiden toiminta voi häiriintyä.
- Lue myös liitettävän laitteen käyttöohje.

Liittimet

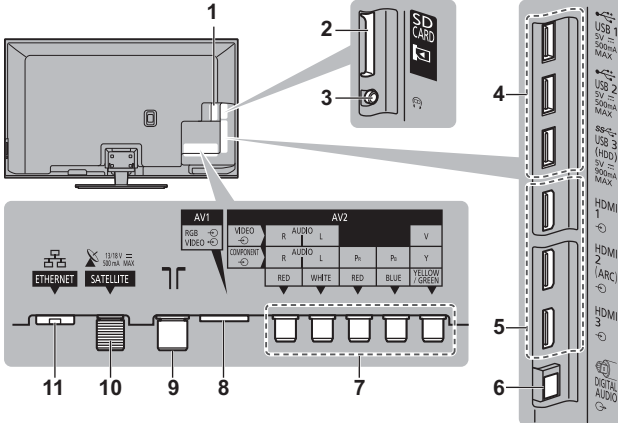

- 1 CI-paikka ➔ (s. 11)
- 2 SD-korttipaikka
- 3 Kuulokepistoke ➔ (s. 11)
- 4 USB 1 - 3 -portti
- 5 HDMI1 - 3 ➔ (s. 9, 11)
- 6 DIGITAL AUDIO
- 7 AV2 (COMPONENT / VIDEO) ➔ (s. 10, 11)
- 8 AV1 (SCART) ➔ (s. 9)
- 9 Maanpäällisen / kaapeliantennin liitin ➔ (katso alla)
- 10 Satelliittiliitin ➔ (katso alla)
- 11 ETHERNET ➔ (s. 10)

Perusliitännät

Hálózati kábel, műholdvevő antenna és antenna

- Varmista satelliittilautasen tai antennin oikea asennus paikalliselta jälleenmyyjältä. Kysy lisätietoja myös asianomaisilta kanavilta.

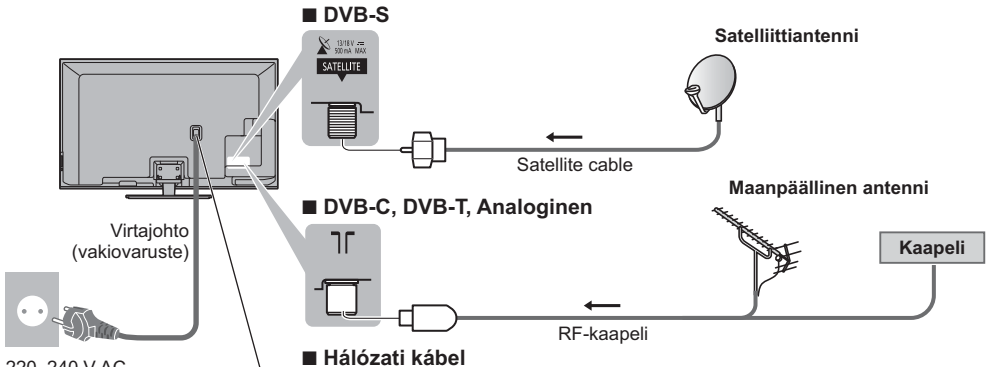

Varmista, että virtajohto on kunnolla kiinnitetty.

Paina, kunnes molemmat kielekkeet napsahtavat paikalleen

Irrotus TV:stä:

Paina molempaa kielekettä ja vedä virtaliitin irti

■ DVD-tallennin / videonauhuri

TV

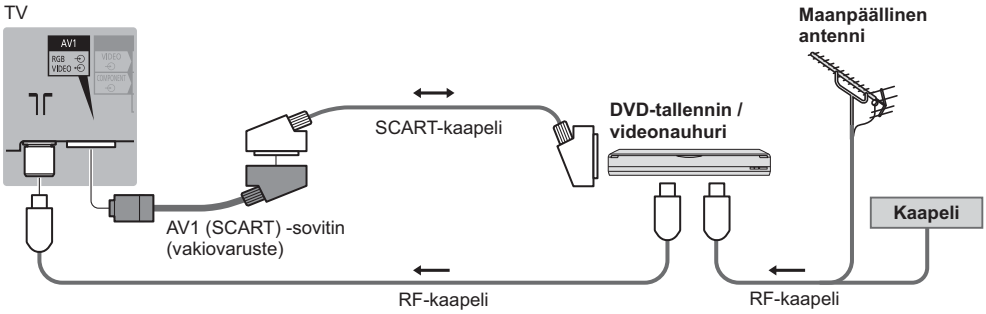

■ DVD-tallennin / videonauhuri ja kotipäätte

TV

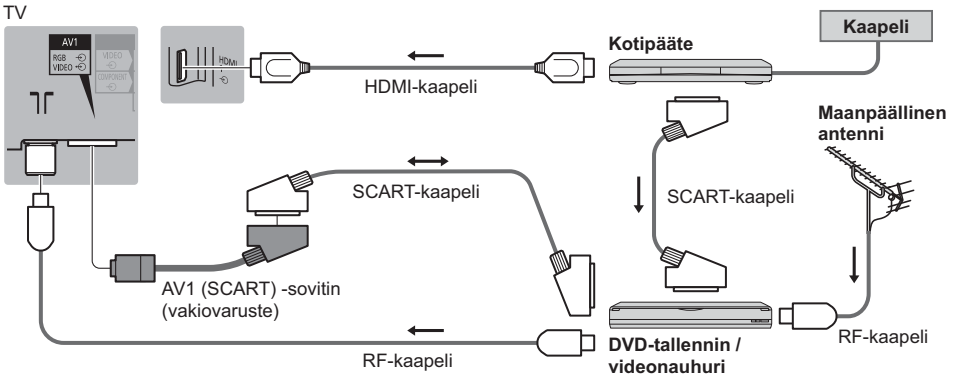

Verkko

- Jotta verkkopalvelut (VIERA Connect, jne.) toimisivat, TV täytyy yhdistää laajakaistaverkkoympäristöön. Jos käytössäsi ei ole laajakaistapalveluja, kysy neuvoa jälleenmyyjältä.
- Valmistele internet-ympäristö langalliselle tai langattomalle yhteydelle.
- Verkko-yhteyden asennus alkaa kun TV:tä käytetään ensimmäistä kertaa. ➔ (s. 15)

■ Langallinen yhteys

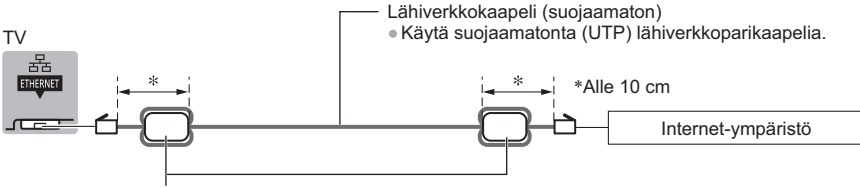

Ferriittiydin - iso koko (vakiovaruste)

Ferriittisydämen asentaminen

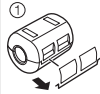

1 Vedä kielekkeitä taaksepäin (kahdessa paikassa)

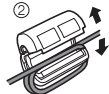

2 Kierrä kaapeli kahdesti

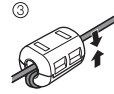

3 Sulje

■ Langaton yhteys

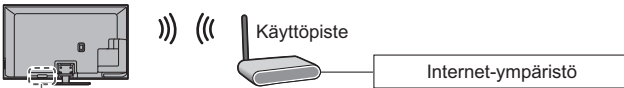

Sisäänrakennettu langaton lähiverkko

Muut liitännät

■ DVD-soitin (COMPONENT-laite)

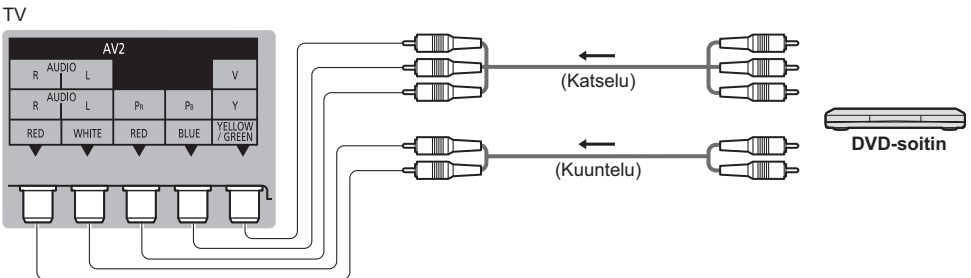

■ Videokamera / Pelilaitte (VIDEO-laite)

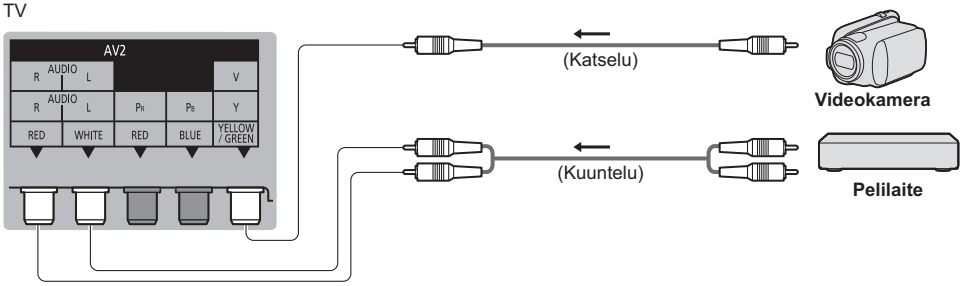

■ Vahvistin (kaiuttimilla kuunteluun)

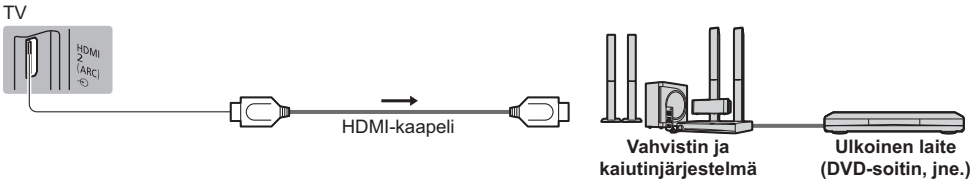

- Käytä HDMI2-liitäntää vahvistimen liittämiseen. Tämä liitäntä sopii käytettäessä ARC (Audio Return Channel) -toiminnolla varustettua vahvistinta.
- Käytä DIGITAL AUDIO -liitäntä vahvistimille, jotka eivät sisällä ARC-toimintoa.
- Jos haluat kuunnella ulkoisen laitteen ääntä monikanavaisena (esim. Dolby Digital 5.1-kan.), liitä laite vahvistimeen. Katso liitännätiedot laitteen ja vahvistimen käyttöoppaista.

■ Kuulokkeet

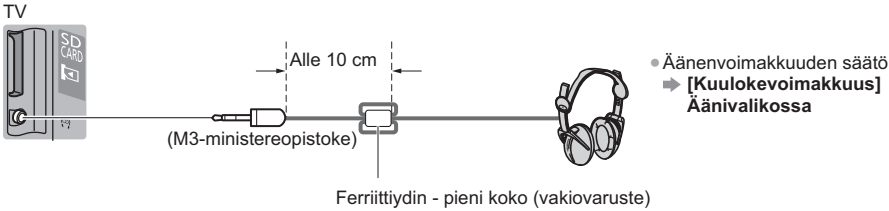

Ferriittisydämen asentaminen



Vedä kielekkeitä taaksepäin (kahdessa paikassa)



Kierrä kaapeli kahdesti

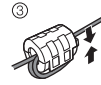

Sulje

■ Common Interface

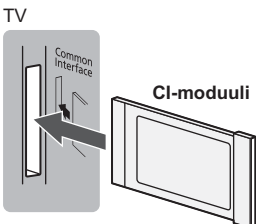

- Jos katselukortti ja kortinlukija tulevat sarjana, asenna ensin kortinlukija ja aseta sitten katselukortti kortinlukijaan.
- Aseta moduuli oikein päin.

Laitetyypit, joita voidaan liittää eri liittimiin

Ominaisuudet	Liitin						
	AV1*1	AV2		DIGITAL AUDIO	ETHERNET	HDMI 1 - 3	USB 1 - 3
		COMPONENT	VIDEO				
Videokasettien / DVD-levyjen tallennus / toisto (Videonauhuri / DVD-tallennin)	<input type="checkbox"/>						
3D-sisällön katseleminen (Blu-ray Disc -soitin)						<input type="checkbox"/>	
Kaapelilähetysten katselu (Kotipäätte)	<input type="checkbox"/>		<input type="checkbox"/>			<input type="checkbox"/>	
DVD-levyjen katselu (DVD-soitin)	<input type="checkbox"/>	<input type="checkbox"/>	<input type="checkbox"/>			<input type="checkbox"/>	
Videokameran kuvien katselu (Videokamera)	<input type="checkbox"/>		<input type="checkbox"/>			<input type="checkbox"/>	
Pelien pelaaminen (Peli-laite)	<input type="checkbox"/>		<input type="checkbox"/>			<input type="checkbox"/>	
Vahvistimen ja kaiutinjärjestelmän käyttö				<input type="checkbox"/>		<input type="checkbox"/> *2	
Verkkopalvelujen käyttäminen					<input type="checkbox"/>		<input type="checkbox"/> *3
USB-kiintolevytallennus							<input type="checkbox"/> *4
VIERA Link						<input type="checkbox"/>	

○ : Suositeltu liitäntä

*1: Laitteen liittämistä varten tarvitaan SCART-sovitin (vakiovaruste).

*2: Käytä HDMI2-liitäntää vahvistimen liittämiseen. Tämä liitäntä sopii käytettäessä ARC (Audio Return Channel) -toiminnolla varustettua vahvistinta.

*3: Käytä USB 1 -porttia liittääksesi viestintäkameran.

*4: Käytä USB 3 -porttia liittääksesi USB HDD:n.

Nippusiteen käyttö (sis. toim.)

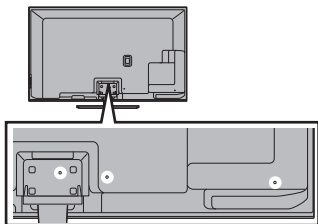

- Älä niputa satelliittikaapelia, RF-kaapelia ja verkkovirtajohtoa yhteen (kuva saattaa vääristyä).
- Kiinnitä kaapelit nippusiteellä tarvittaessa.
- Valinnaisvarusteita käytettäessä noudata varusteen asennusoppaan ohjeita kaapelien kiinnityksessä.

Nippusiteen sitominen

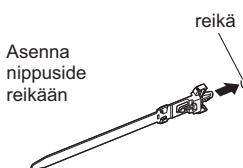

Asenna kaapelit nippusiteellä

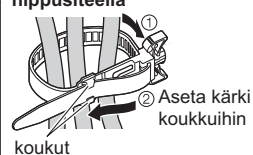

Irrutus TV:stä:

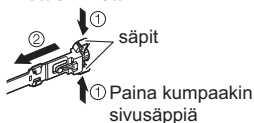

Löysääminen:

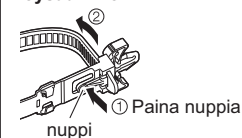

Säätimien tunnistaminen

Kaukosäädin

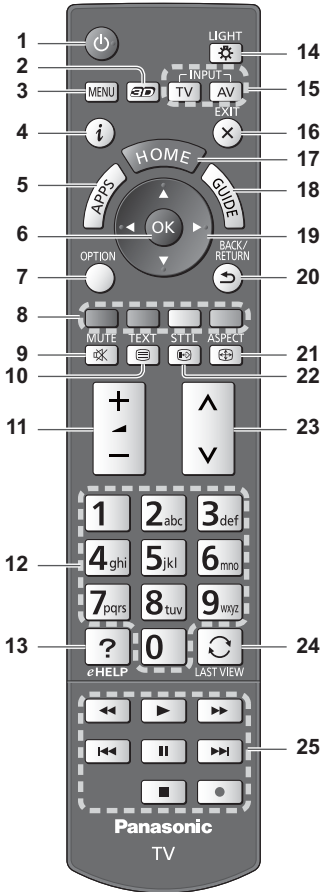

- 1 Valmiustila päälle / pois -kytkin
- 2 3D-painike
 - Vaihtelee 2D- ja 3D-tilan välillä.
- 3 [Päävalikko]
 - Paina, kun haluat avata Kuva-, Ääni-, Verkko-, Ajustus- ja Ohjevalikoita.
- 4 Tiedot
 - Näyttää kanavan ja ohjelman tiedot.
- 5 APPS
 - Näyttää [Sovellusluettelo] (sovelluslista).

- 6 OK
 - Vahvistaa valinnat ja vaihtoehdot.
 - Paina kanavapaikan valitsemisen jälkeen, kun haluat vaihtaa kanavan nopeasti.
 - Näyttää kanavaluettelon.
- 7 [Vaihtoehto asetukset]
 - Vaivaton valinnainen asetus katseluun, ääneen jne.
- 8 Värilliset painikkeet (punainen-vihreä-keltainen-sininen)
 - Käytetään eri toimintojen valintaan, navigointiin ja käyttöön.
- 9 Äänen mykistyskytkin
- 10 Teksti-TV-painike
- 11 Äänenvoimakkuus ylös / alas
- 12 Numeropainikkeet
 - Vaihtaa kanavan ja teksti-TV-sivuja.
 - Asettaa merkit.
 - Valmiustilassa kytkee TV:n päälle.
- 13 [eHELP]
 - Näyttää [eHELP] (sisäänrakennetut käyttöohjeet).
- 14 Valo
 - Valaisee painikkeet noin 5 sekunnin ajaksi (lukuun ottamatta painikkeita "25").
- 15 Tulotilan valinta
 - TV - vaihtaa DVB-S- / DVB-C- / DVB-T- / Analogisen tilan väliillä.
 - AV - vaihtaa Tulon valinta -luettelon AV-tulotilaan.
- 16 Poistu
 - Palaa kohtaan [Aloitusruutu].
- 17 HOME
 - Näyttää [Aloitusruutu]
- 18 TV-opas
 - Näyttää elektronisen ohjelmaoppaan.
- 19 Kohdistinpainikkeet
 - Valintojen ja säätöjen tekemistä varten.
- 20 Takaisin
 - Palaa edelliseen valikkoon / edelliselle sivulle.
- 21 Kuvasuhde
 - Muuttaa kuvasuhdetta.
- 22 Tekstitys
 - Näyttää tekstityksen.
- 23 Kanava ylös / alas
- 24 Viimeksi katseltu kanava
 - Vaihtaa viimeksi katsellulle kanavalle tai viimeisimpään tulotilaan.
- 25 Sisällön, liitettyjen laitteiden, jne. toiminnot

■ Paristojen asennus / poistaminen

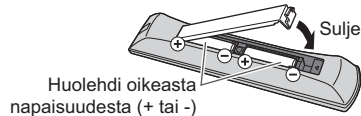
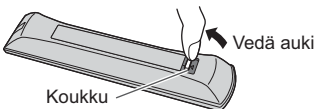

Merkkivalo / ohjauspaneeli

- Kun ohjauspaneelin painikkeita 1, 2 ja 3 painetaan, näkyy ohjauspaneelin opas näytön oikealla puolella 3 sekunnin ajan painetun painikkeen korostamiseksi.

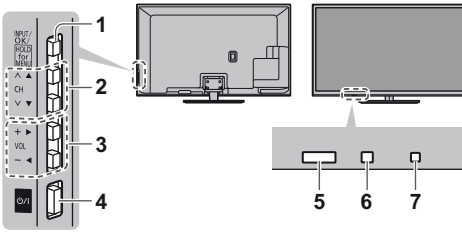

TV:n takaosa

1 Tulotilan valinta

- Painele painiketta, kunnes haluttu tila saavutetaan.

[Päävalikko]

- Paina ja pidä painettuna noin 3 sekunnin ajan näyttääksesi päävalikon.

OK (valikkojärjestelmässä)

- 2** Kanava ylös / alas
Osoitin ylös / alas (valikkojärjestelmässä)

- 3** Äänenvoimakkuus ylös / alas
Osoitin oikealle / vasemmalle (valikkojärjestelmässä)

- 4** Päävirtakytkin
• Kytke päävirta.

- 5** Kaukosäätimen signaalin vastaanotin
• Älä aseta mitään esinettä kaukosäätimen ja television kaukosäädön anturin väliin.

- 6** Ympäristöanturi
• Säättää kuvan laatua tarkkailemalla kirkkautta, kun kuvavaliikon [Valoanturi]-asetuksena on [Päällä].

- 7** Virran LED-valo
Punainen: Valmiustila
Vihreä: Käytössä
Oranssi: Tallennus valmiustilassa
Ajastustoiminto valmiustilassa
• LED-valo vilkkuu, kun televisio vastaanottaa komentoa kaukosäätimeltä.

Kuvaruutunäyttöjen käyttäminen – käyttöopas

Monia tämän TV:n ominaisuuksia voidaan käyttää kuvaruutunäytön valikon kautta.

■ Käyttöopas

Käyttöoppaan avulla opit käyttämään laitetta kaukosäätimellä.

Esimerkki: [Äänivalikko]

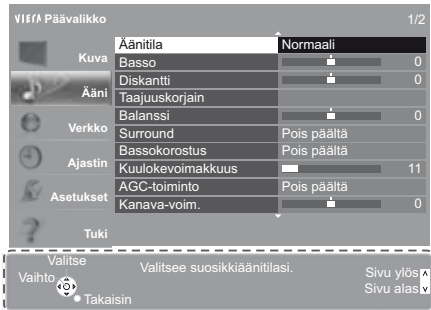

Käyttöopas

■ Kaukosäätimen käyttö



Avaa päävalikko



Siirrä kohdistinta / valitse vaihtoehtojen joukosta / valitse valikkokohde (vain ylös ja alas) / säädä tasoja (vain vasemmalle ja oikealle)



Avaa valikko / tallenna asetukset, kun säädöt on tehty tai vaihtoehdot valittu



Palaa edelliseen valikkoon



Poistu valikkojärjestelmästä ja palaa kohtaan [Aloitusruutu]

Automaattinen viritys ensimmäisellä käyttökerralla

Virtittää television ja hakee TV-kanavia automaattisesti, kun TV kytetään päälle ensimmäistä kertaa.

- Näitä vaiheita ei tarvita, jos paikallinen jälleenmyyjä on tehnyt asetukset.
- Tee liitettävän laitteen liitännät (s. 8 - 12) ja asetukset (tarvittaessa) ennen kuin aloitat Automaattisen virityksen. Tietoja liitettyjen laitteiden asetuksista on niiden käyttöohjeissa.

1 Kytke TV pistorasiaan ja kytke sen virta päälle



- Tulee näyttöön muutaman sekunnin kuluttua.



2 Valitse seuraavat kohteet

Määritä jokainen kohde ruutuun tulevien ohjeiden mukaisesti.

Valitse kieli

Valitse [Koti]

Valitse [Koti], jos TV:tä katsellaan kotiympäristössä.

- [Myymälä] on myymälässä tapahtuvaa esittelyä varten.
- Jos haluat vaihtaa ympäristön asetusta myöhemmin, kaikki asetukset on palautettava Tehdasasetuksiksi.

Määritä verkkoyhteys

Valitse maa

- Valitse alueasetus valitsemasi maan mukaan tai tallenna lapsilukon PIN-tunnus (koodi ei voi olla "0000").

Valitse TV:n signaalitilaksi viritys ja valitse [Aloita Autom viritys]

: virityt (saatavilla olevat kanavat etsitään)

: ohita viritys

- Automaattisen virityksen näyttö vaihtelee valitun maan ja signaalitilan mukaan.
- [DVB-C-verkon asetukset]

Valitse normaalisti [Taajuus]- ja [Lähetysverkon ID]-kohtien asetukseksi [Automaattinen].

Jos [Automaattinen] ei näy tai jos kyseiset tiedot tarvitaan, anna [Taajuus]- ja [Lähetysverkon ID]-kohtiin kaapelikanavien tarjoajan antamat tiedot numeronäppäimillä.

Vahvista elektronisen kosketuskynän (valinnainen lisälaite) aloitusruutu

3 Valitse [Aloitusruutu] -tyyppi

Ruutuun ilmestyy [Oma aloitusruutu] -ominaisuuden käyttöohjeet. Vahvista ohjeet ruutuun tulevien ohjeiden mukaan ja valitse haluamasi [Aloitusruutu].

Esimerkki: [Aloitusruudun val.]



Esimerkki: [TV:n aloitusruutu]



- [Oma aloitusruutu] on käynnistysruutu, joka näkyy, kun TV kytetään päälle tai HOME-painiketta painetaan.

Automaattinen viritys on suoritettu, ja TV on katseluvalmis.

Jos virittäminen epäonnistuu, tarkista verkkoyhteys, satelliittikaapeli ja RF-kaapeli, ja seuraa sitten näytöllä näkyviä ohjeita.

Huomautus

- TV siirtyy automaattisesti valmiustilaan, jos mitään toimintoa ei suoriteta 4 tunnin ajan Ajustusvalikon [Autom. valmiustilaan] -valinnan ollessa asetettuna [Päällä]-tilaan.
- TV siirtyy automaattisesti valmiustilaan, jos signaalia ei vastaanoteta eikä mitään toimintoa suoriteta 10 minuutin aikana Ajustusvalikon [Ei signaalia, virta pois] -valinnan ollessa asetettuna [Päällä]-tilaan.
- Jos haluat virittää kaikki kanavat uudelleen ➔ [Automaattinen viritys] (Asetusvalikko) [Viritysvalikko]
- Valittavissa olevan TV-tilan kanavien lisääminen myöhemmin ➔ [Lisää tv-signaali] (Asetusvalikko) [Viritysvalikko]
- Jos nollata kaikki asetukset ➔ [Tehdasasetukset] (Asetusvalikko) [Järjestelmävalikko]

Toiminnot

Kytke virta päälle

φ/1 (TV) tai  • Päävirtakytkimen on oltava päällä. (s. 14)
(Kaukosäädin)

Viimeksi katsottu [Aloitusruutu] näytetään.

Esimerkki: [TV:n aloitusruutu]



Esimerkki: Valitun sisällön ruutu



- [Aloitusruutu] -kohtaan palaaminen milloin tahansa



- Voit määrittää [Aloitusruutu] -ruudun näyttämään haluamasi tietoja, avaamaan tiettyjä toimintoja, valitsemaan oletusasetuksen [Aloitusruutu] -ruudulle, jne. Tarkempia ohjeita saat noudattamalla näytölle tulevia ohjeita tai katsomalla [eHELP] (Katselu > Oma aloitusruutu).

TV:n katselu

1 Valitse TV:n katselutoiminto [Aloitusruutu]

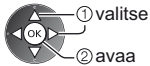

2 Valitse tila



TV:n valinta

DVB-S
DVB-C
DVB-T
Analoginen

- Valittavissa olevat tilat vaihtelevat viritetyistä kanavista riippuen.



- Tila voidaan valita myös painelemalla TV-painiketta toistuvasti.
- Jos [TV:n valinta] -valikkoa ei näy, vaihda tila painamalla TV-painiketta.

3 Valitse kanava



tai



- Jos haluat valita kaksinumeroisen tai suuremman kanavapaikan numeron, esim. 399



Ominaisuuksien käyttö

Siirry [Sovellusluettelo] -listalle ja valitse toiminto

Esimerkki: [Sovellusluettelo]



- APPS sisältää television sovellukset (ominaisuudet).
- Jokaisen ominaisuuden käyttöohjeet sekä [Sovellusluettelo] -listan asetuksiin löytyy apua ruutuun tulevista ohjeista sekä [eHELP] (Toiminnot > Sovellusluettelo).

Käyttö eHELP

[eHELP], eli television sisäänrakennetut käyttöohjeet auttavat sinua ymmärtämään jokaisen ominaisuuden toiminnot.

1 Näytä [eHELP]



tai



[Tuki]



[eHELP]



- [Lue ensin] näkyy ensimmäisellä sivulla. Lue ohjeet huolellisesti, jotta ymmärrät [eHELP] toimintaperiaatteen.
- Jos olet aiemmin avannut [eHELP] television päälle kytkemisen yhteydessä, ruudulle avautuu vahvistussikkuna, jossa voit valita joko [ETUSIVULLI] tai [EDELLEISELLE SIVULLE].

2 Valitse luokka ja kohde

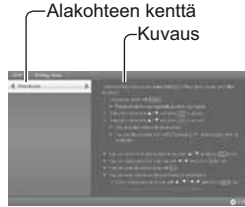
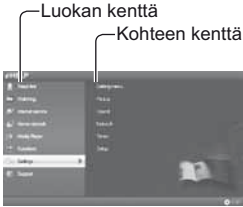

1 valitse luokka

2 avaa



3 valitse kohde

4 avaa

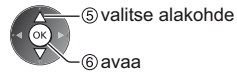

5 valitse alakohde

6 avaa

- Edelliseen kenttään palaaminen



- Kuvauksen selaaminen (jos useampia kuin 1 sivu)
Kuvauksen ollessa korostettuna



- Kuvaukseen liittyvän valikon näyttäminen (vain tietyt kuvaukset)



(punainen)

3D-kuvien katseleminen

Voit nauttia 3D-efektejä vastaavan sisällön tai ohjelman 3D-kuvien katselusta käyttämällä 3D-laseja.

► ”Tarvikkeet” (s. 6)

- 3D-laseja on käytettävä 3D-kuvan katseluun.
- Tämä TV tukee [Frame Sequential]*, [Vierekkäin] ja [Ylhäällä ja alhaalla] 3D-muotoja.

*: 3D-muoto, jossa vasemmalle ja oikealle silmälle tarkoitetut kuvat tallennetaan teräväpiirtolaadulla ja toistetaan vuorotellen.

3D-lasit

Käytä vakiovarustelaseja tai Panasonic 3D-laseja, jotka sisältävät tämän logon ja tukevat Bluetooth®-tekniikkaa.



- ”Full HD 3D Glasses™” -logo ilmaisee tuotteita, jotka ovat yhteensopivia Full HD 3D Glasses Initiativen 3D-aktiivisuljinlasitekniikan kanssa. Logon RF-merkintä ilmaisee langatonta järjestelmää (Bluetooth®-tekniikka), eli voit käyttää saman merkin sisältäviä 3D-laseja ja TV:tä yhdessä.

Huomautus

- Älä paina tai naarmuta 3D-lasien linssien pintaa.
- Älä käytä voimakkaita elektromagneettisia aaltoja lähettäviä laitteita kuten matkapuhelimia tai vastaanottimia 3D-lasien lähellä, koska se voi aiheuttaa 3D-lasien virhetoiminnon.
- Älä käytä 3D-laseja katsoessasi muita kuin 3D-kuvia. Nestekidenäyttöjä (kuten tietokonenäyttöjä, digitaalisia kelloja, laskimia jne.) voi olla vaikea nähdä käytettäessä 3D-laseja.

Ensimmäinen rekisteröinti

Suorita ensimmäinen rekisteröinti, kun käytät 3D-laseja ensimmäistä kertaa tämän television kanssa.

1 Käynnistä TV

2 Paina virtapainiketta n. 1 sekunnin ajan kytkeäksesi 3D-lasit päälle.

- Valo syttyy n. 2 sekunnin ajaksi välkähtäen tämän jälkeen.
- 3D-lasit kytkeytyvät päälle ja rekisteröinti alkaa.
- Sijoita 3D-lasit alle 50 cm:n etäisyydelle televisiosta rekisteröinnin ajaksi.

3 Kun rekisteröinti on onnistunut, 3D-lasit muodostavat yhteyden televisioon automaattisesti, kun 3D-lasit kytketään päälle television läheisyydessä 3D-tilassa

Uudelleenrekisteröinti

Jos rekisteröityyn televisioon liittäminen epäonnistuu tai käytettäessä toista televisiota, rekisteröi 3D-lasit uudelleen.

1 Käynnistä TV

2 Paina virtapainiketta enintään 50 cm:n etäisyydellä televisiosta, kunnes valo syttyy. Vapauta painike aloittaaksesi rekisteröinnin.

3 Kun rekisteröinti on onnistunut, 3D-lasit muodostavat yhteyden televisioon automaattisesti, kun 3D-lasit kytketään päälle television läheisyydessä 3D-tilassa

3D-kuvien katseleminen

■ 3D-yhteensopivan Blu-ray-levyn (Frame Sequential -muoto) toistaminen

- Kytke 3D-yhteensopiva toistolaitte täysin johdotetulla HDMI-yhteensopivalla kaapelilla. (Jos käytät ei-3D-yhteensopivaa toistolaitetta, kuvat näytetään 2D-tilassa.)
- Jos tulotila ei vaihdu automaattisesti, valitse toistolaitteeseen liittyvä tulotila AV-painikkeella.

■ 3D-tuettu lähetyk

- Kysy sisältöjen tai ohjelmien toimittajilta tämän palvelun saatavuudesta.

■ 3D-yhteensopivilla Panasonic-tuotteilla kuvatut 3D-valokuvat ja 3D-videot

- Saatavilla Media Playerissä ja verkkopalveluissa.

■ 3D-muotoon muunnetut 2D-kuvat

- Paina 3D-painiketta ja aseta [2D→3D] -tila kohdassa [3D-tilan valinta].

Valmistelut

Varmista, että 3D-lasien rekisteröinti on suoritettu.

1 Kytke 3D-lasit päälle ja aseta ne päähän

Yhteyden tila ja akun varaustila näkyvät ruudun oikeassa alaosassa.

2 Katsele 3D-kuvia

Turvallisuusvaroitukset näytetään, kun ensimmäisen kerran katsot 3D-kuvaa. Jatka 3D-kuvien katselua valitsemalla [Kyllä] tai [Ei].

Huomautus

- Katkaise 3D-laseista virta, kun lopetat käytön.
- Käytä 3D-laseja noin 3,2 metrin etäisyydellä TV:stä. Et voi katsoa 3D-kuvia 3D-laseilla liian kaukana televisiosta radioaaltojen heikon vastaanoton vuoksi.
- Käyttöetäisyys voi olla pienempi TV:n ja 3D-lasien välillä olevista esteistä tai ympäristöstä riippuen.
- Käytä 3D-laseja paikassa, missä ei esiinny muiden Bluetooth-laitteiden aiheuttamia häiriöitä.
- 3D-sisältö ei näy oikein, jos 3D-laseja pidetään ylös alaisin tai nurin päin.
- Kun 3D-kuvia katseltaessa on varmistettava, että silmät ovat suurin piirtein vaakatasossa ja pysy asennossa, jossa et näe kaksoiskuvia.
- Jos valo näyttää välikyvän loisteputkivalossa tai himmennettynä käytettäessä 3D-laseja, muuta [3D-virkistystaajuus] asetuksia [3D-asetukset] (Kuvavalikko) -valikossa.
- 3D-lasien katselualue on yksilöllinen.

Usein kysytyjä kysymyksiä

Ennen huollon tai avun pyytämistä yritä ratkaista ongelma noudattamalla näitä yksinkertaisia ohjeita.

- Katso lisätietoja [eHELP] (Tuki > Usein kysytyjä kysymyksiä).

TV ei käynnisty

- Tarkista, että virtapistoke on kytketty TV:seen ja pistorasiaan.

TV siirtyy valmiustilaan

- Automaattinen valmiustilatoiminto on aktivoitu.

Kaukosäädin ei toimi tai toimii satunnaisesti

- Onko paristot asennettu oikein? ➔ (s. 13)
- Onko TV käynnistetty?
- Paristot voivat olla lopussa. Vaihda paristot.
- Suuntaa kaukosäädin suoraan TV:n kauko-ohjauksen signaalin vastaanottimeen (enintään 7 metrin päässä ja 30 asteen kulmassa signaalin vastaanottimesta).
- Sijoita TV pois auringonpaisteesta tai muista kirkkaista valonlähteistä niin, että ne eivät osu TV:n kaukosäätimen signaalin vastaanottimeen.

Kuvaa ei voi näyttää

- Tarkasta, että TV on päällä.
- Tarkista, että virtapistoke on kytketty TV:seen ja pistorasiaan.
- Tarkista, että oikea tulotila on valittu.
- Tarkasta [AV2] asetukset ([COMPONENT] / [VIDEO]) kohdassa [Tulon valinta], että ne vastaavat ulkoisen laitteen lähtöä.
- Onko [Kontrasti], [Kirkkaus] tai [Väri] asetettu kuvavalikossa minimiin?
- Tarkista, että kaikki tarvittavat kaapelit ja liitännät ovat kunnolla paikoillaan.

Epätavallinen kuva näkyy

- Sammuta TV päävirtakytkimellä ja käynnistä se sitten uudelleen.
- Jos ongelma ei poistu, alusta kaikki asetukset.
➔ [Tehdasasetukset] kohdassa [Järjestelmävalikko] (Asetusvalikko)

Epätavallinen ääni televisiosta

- Virran ollessa kytkettynä television sisältä voi kuulua käyntihälyä (ei merkki virhetoiminnosta).

Jokin osa TV:stä kuumenee

- Vaikka TV:n edessä, päällä tai takana olevat osat lämpenisivätkin, tämä lämpötilannousu ei aiheuta ongelmia tuotteen toimintavarmuuteen tai laatuun.

Kunnossapito

Irrota ensin virtapistoke pistorasiasta.

Näyttöpaneeli, Kotelo, Jalusta

Säännöllinen hoito:

Pyyhi lika tai sormenjäljet näyttöpaneelistä, kotelosta tai jalustasta pehmeällä liinalla.

Sitkeään likaan:

Puhdista ensin pöly pois pinnalta. Kostuta pehmeä liina vedellä tai laimennetulla neutraalilla pesuaineella (1 osa pesuainetta, 100 osaa vettä). Purista liina kuivaksi ja pyyhi ulkopinta puhtaaksi. Kuivaa viimeiseksi ulkopinta.

Huomautus

- Älä käytä karkeaa liinaa tai hankaa pintaa liikaa. Muussa tapauksessa pinta voi naarmuuntua.
- Älä päästä vettä tai pesuainetta TV:n ulkopinnoille. TV:n sisään päässyt neste voi johtaa tuotteen rikkoutumiseen.
- Suojele pintoja hyönteismyrkyiltä, liuottimilta, tinneriltä ja muilta haihtuvilta aineilta. Ne voivat heikentää pintaa irrottamalla maalin.
- Näyttöpaneelin pinta on erikoiskäsitelty, ja se voi vahingoittua helposti. Älä taputa tai naarmuta pintaa kynnellä tai muulla kovalla esineellä.
- Estä kotelon ja jalustan pitkäaikainen kosketus kumi- tai PVC-materiaaliin. Tämä voi heikentää pinnan laatua.

Virtapistoke

Puhdista virtapistoke säännöllisesti kuivalla liinalla. Kosteus ja pöly voivat aiheuttaa tulipalon tai sähköiskun.

Tekniset tiedot

■ TV

		42 tuuman malli	50 tuuman malli
Mallinro		TX-P42GT60Y	TX-P50GT60Y
Mitat (L x K x S)		994 mm x 649 mm x 273 mm (jalustan kanssa) 994 mm x 596 mm x 49 mm (vain TV)	1 170 mm x 750 mm x 308 mm (jalustan kanssa) 1 170 mm x 697 mm x 49 mm (vain TV)
Massa		20,5 kg netto (jalustan kanssa) 17,5 kg netto (vain TV)	26,0 kg netto (jalustan kanssa) 22,5 kg netto (vain TV)
Virtalähde		220–240 V AC, 50 / 60 Hz	
Paneeli		Plasmapaneeli	
Liitännät	AV1 tulo / lähtö	SCART (ääni-/video-tulo, ääni-/video-lähtö, RGB-tulo)	
	AV2-tulo (COMPONENT / VIDEO)	VIDEO	RCA PIN -tyyppi x 1 1,0 V[p-p] (75 Ω)
		AUDIO L - R	RCA PIN -tyyppi x 2 0,5 V[rms]
		Y P _B , P _R	1,0 V[p-p] (sisältäen synkronoinnin) ±0,35 V[p-p]
	HDMI 1 / 2 / 3 -liitäntä	TYPE A -liittimet HDMI1 / 3: 3D, Content Type, Deep Colour, x.v.Colour™ HDMI2: 3D, Content Type, Audio Return Channel, Deep Colour, x.v.Colour™ • Tämä TV tukee "HDAVI Control 5" -toimintoa.	
	Korttipaikka	SD-korttipaikka x 1 Common Interface -korttipaikka (yhteensopiva CI Plus:n kanssa) x 1	
	ETHERNET	RJ45, IEEE802.3 10BASE-T / 100BASE-TX	
	USB 1 / 2 / 3	USB1 / 2: USB2.0 DC 5 V, Max. 500 mA USB3: USB3.0 DC 5 V, Max. 900 mA	
DIGITAL AUDIO -lähtö	PCM / Dolby Digital / DTS, kuituoptinen		
Vastaanottojärjestelmät / kaistan nimi	DVB-S / S2	Digitaaliset satelliittipalvelut (MPEG2 ja MPEG4-AVC(H.264)) Vastaanottimen taajuus – 950 MHz – 2 150 MHz DiSEqC – Versio 1.0	
	DVB-C	Digitaaliset kaapeliverkon palvelut (MPEG2 ja MPEG4-AVC(H.264))	
	DVB-T / T2	Digitaaliset antenniverkon palvelut (MPEG2 ja MPEG4-AVC(H.264))	
	PAL B, G, H, I, SECAM B, G, SECAM L, L'	VHF E2 - E12 VHF A - H (ITALIA) CATV (S01 - S05) CATV S11 - S20 (U1 - U10)	VHF H1 - H2 (ITALIA) UHF E21 - E69 CATV S1 - S10 (M1 - M10) CATV S21 - S41 (Hyperkaista)
	PAL D, K, SECAM D, K	VHF R1 - R2 VHF R6 - R12	VHF R3 - R5 UHF E21 - E69
	PAL 525/60	NTSC-nauhan toistaminen joistakin PAL-videonauhureista (VCR)	
	M.NTSC	M.NTSC-videonauhureiden (VCR) toisto	
	NTSC (vain AV-tulo)	NTSC-videonauhureiden (VCR) toisto	

Tarkista viimeisimmät tiedot palveluista seuraavasta sivustosta.
(vain englanniksi)
<http://panasonic.net/viera/support>

Satelliittiantennitulo	Naaras, F-tyyppi, 75 Ω	
Antennitulo	VHF / UHF	
Ääni	Kaiutin	Kaiutin × 2, Woofer (Φ 75 mm) × 1
	Äänilähtö	20 W (5 W + 5 W + 10 W)
	Kuulokkeet	M3 (3,5 mm) ministereopistoke × 1
Käyttöolosuhteet	Lämpötila: 0–35 °C Kosteus: 20–80 % RH (tiivistymätön)	
Sisäänrakennettu langaton lähiverkko	Vakioyhteensopivuus ja taajuusalue*1: IEEE802.11a/n 5,180 GHz – 5,320 GHz, 5,500 GHz – 5,580 GHz, 5,660 GHz – 5,700 GHz IEEE802.11b/g/n 2,412 GHz – 2,472 GHz	
	Turvallisuus: WPA2-PSK (TKIP/AES) WPA-PSK (TKIP/AES) WEP (64-bittinen/128-bittinen)	
Langaton Bluetooth-tekniikka*2	Standardit: Bluetooth 3.0	
	Taajuusalue: 2,402 GHz – 2,480 GHz	

*1: Taajuus ja kanava vaihtelee maan mukaan.

*2: Kaikki Bluetooth-laitteet eivät ole yhteensopivia tämän television kanssa. Enintään 5 laitetta voidaan käyttää samanaikaisesti (lukuun ottamatta 3D-laseja).

■ 3D-lasit

Mitat (L × K × S)	164,7 mm × 41,0 mm × 170,7 mm
Massa	Noin 34 g
Linssityyppi	Nestekidesuljin
Käyttölämpötila	0–40 °C
Akku	Kolikonmuotoinen litiumparisto CR2025 Käyttöaika: N. 75 tuntia jatkuvassa käytössä Panasonicin valmistamalla paristolla
Materiaalit	Runko: harts Linssiosa: nestekidelasia

• 3D-lasit käyttävät Bluetooth -langatonta teknologiaa.

Huomautus

- Pidätämme oikeuden teknisiin muutoksiin ilman eri ilmoitusta. Ilmoitetut mitat ja paino ovat likimääräisiä.
- Tietoja energiankulutuksesta, näytön tarkkuudesta, jne. löytyy tuoteselosteesta.
- Lisätietoja avoimesta ohjelmasta löytyy [eHELP] (Tuki > Lisenssi).
- Tämä laite on alla lueteltujen EMC-standardien mukainen.
EN55013, EN61000-3-2, EN61000-3-3, EN55020, EN55022, EN55024

■ Seinätelinettä käytettäessä

- Katso suositeltu seinäteline [eHELP]..
- Reiät seinäkiinnitystelineen asennusta varten

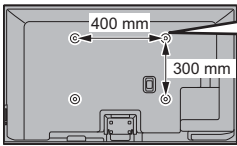

TV:n takaosa

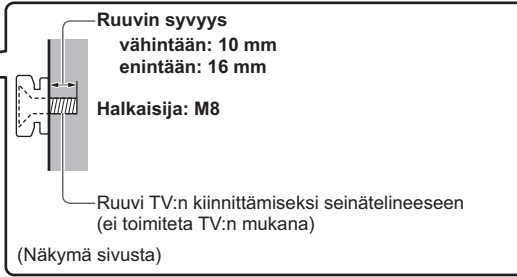

Plasmatelevisio



Vakuutus vaatimustenmukaisuudesta (DoC)

"Panasonic Corporation vakuuttaa täten, että tämä TV on yhdenmukainen direktiivin 1999/5/EY keskeisten vaatimusten sekä sen muiden merkityksellisten määräysten kanssa."

Jos haluat saada kopioin tästä TV:n alkuperäisestä asiakirjasta, käy seuraavalla verkkosivulla:
<http://www.doc.panasonic.de>

Valtuutettu edustaja:
Panasonic Testing Centre
Panasonic Marketing Europe GmbH
Winsbergring 15, 22525 Hamburg, Germany

Tämä TV on tarkoitettu käytettäväksi seuraavissa maissa.
Tanska, Suomi, Norja, Ruotsi

Tämän TV:n langatonta lähiverkko-ominaisuutta tulee käyttää yksinomaan rakennusten sisällä.

Tietoja vanhojen laitteiden ja käytettyjen paristojen keräyksestä ja hävittämisestä



Nämä merkinnät tuotteissa, pakkauksissa ja/tai niihin liitetyissä dokumenteissa tarkoittavat, että käytettyjä sähkö- ja elektroniikkalaitteita sekä paristoja ei tule sekoittaa tavalliseen kotitalousjätteeseen. Vanhojen tuotteiden ja käytettyjen paristojen asianmukainen käsittely, talteen ottaminen ja kierrätys edellyttävät niiden viemistä tarjolla oleviin keräyspisteisiin kansallisten määräysten sekä direktiivien 2002/96/EC ja 2006/66/EC mukaisesti.

Kun hävität tuotteet ja paristot asianmukaisesti, autat säilyttämään arvokkaita luonnonvaroja sekä ehkäisemään ihmisen terveydelle ja ympäristölle haitallisia vaikutuksia, joita vääränlainen jätteenkäsittely voi aiheuttaa.



Ota yhteys asuinkuntasi viranomaisiin, jätteenkäsittelystä vastaavaan tahoon tai tuotteiden ostopaikkaan saadaksesi lisätietoja vanhojen tuotteiden ja paristojen keräyksestä ja kierrätyksestä. Tuotteiden epäasianmukaisesta hävittämisestä saattaa seurata kansallisessa lainsäädännössä määrätty rangaistus.

Yrityksille Euroopan unionissa

Lisätietoja sähkö- ja elektroniikkalaitteiden hävittämisestä saat jälleenmyyjältä tai tavarantoimittajalta.

[Tietoja hävittämisestä Euroopan unionin ulkopuolella]

Nämä merkinnät ovat voimassa ainoastaan Euroopan unionin alueella. Ota yhteys paikallisiin viranomaisiin tai jälleenmyyjään saadaksesi tietoja oikeasta jätteenkäsittelymenetelmästä.

Paristomerkintää koskeva huomautus (alla kaksi esimerkkiä merkinnöistä):

Tämä merkki voi olla käytössä yhdessä kemiallisen merkinnän kanssa. Siinä tapauksessa merkki noudattaa kyseistä kemikaalia koskevan direktiivin vaatimuksia.



Cd

Laite on liitettävä suojakoskettimilla varustettuun pistorasiaan

Asiakkaan tiedot

Tuotteen malli- ja sarjanumero löytyvät sen takapaneelistä. Merkitse sarjanumero muistiin alla olevaan tilaan ja säilytä tämä opas sekä kuitti pysyvänä ostotodistuksena, joka auttaa tunnistuksessa varkaus- tai katoamistapauksessa ja takuuhuoltoa tarvittaessa.

Mallinumero

Sarjanumero

Panasonic Corporation

Web Site: <http://panasonic.net>

TQB0E2320H