

Česky

Polski

Български

Magyar

Návod k obsluze LCD televizor



VIERA

Obsah

Nezapomeňte přečíst

Důležité upozornění	2
Bezpečnostní upozornění	3

Stručný návod

Příslušenství	6
Připojení	7
Uspořádání ovládacích prvků	13
Automatické ladění při prvním použití	16

Používání televizoru VIERA

Ovládání	17
Použití eNápověda	18
Sledování 3D obrazu	19

Jiné

Otázky a odpovědi	20
Údržba	21
Technické údaje	21

Podrobnější informace naleznete v nápovědě [eNápověda] (návod k obsluze zabudovaný do televizoru).

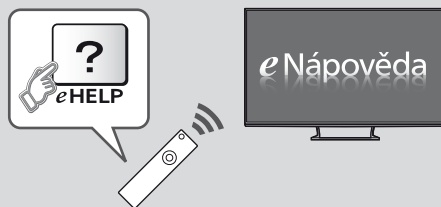

• Použití nápovědy [eNápověda] ➔ (str. 18)

Děkujeme za nákup tohoto výrobku Panasonic.

Přečtěte si prosím pozorně tyto pokyny před obsluhou tohoto výrobku a uschovejte si je pro budoucí nahlédnutí.

Obrázky použité v tomto návodu k obsluze slouží pouze pro názornost.

Pokud potřebujete kontaktovat místního prodejce společnosti Panasonic, prosím použijte informace v brožuře Celoevropská záruka.



TQB0E2369P2



Důležité upozornění

Upozornění týkající se funkcí DVB / vysílání dat / IPTV

- Tento televizor byl navržen tak, aby splňoval požadavky standardů (aktuálních k srpnu 2012) DVB-T / T2 (MPEG2 a MPEG4-AVC(H.264)) pro digitální pozemní služby, DVB-C (MPEG2 a MPEG4-AVC(H.264)) pro digitální kabelové služby a DVB-S (MPEG2 a MPEG4-AVC(H.264)) pro digitální satelitní služby.

Informace o dostupnosti služeb DVB-T / T2 nebo DVB-S ve své oblasti získáte u místního prodejce.

Informace o dostupnosti služeb DVB-C pro tento televizor získáte u poskytovatele kabelových služeb.

- Tento televizor nemusí správně pracovat se signálem, který nespĺňuje požadavky standardů DVB-T / T2, DVB-C nebo DVB-S.
- V závislosti na zemi, oblasti, subjektu televizního vysílání, poskytovateli služeb, satelitu a na síťovém prostředí nemusí být k dispozici všechny služby.
- Ne všechny moduly CI správně pracují s touto TV. Ptejte se svého poskytovatele na dostupnost CI modulu.
- Tato TV nemusí správně pracovat s CI modulem, který není schválen poskytovatelem služeb.
- V závislosti na poskytovateli služeb mohou být účtovány poplatky.
- Kompatibilita s budoucími službami není zaručena.
- Zkontrolujte aktuální informace o dostupnosti služeb na následující internetové stránce. (pouze anglicky) <http://panasonic.net/viera/support>

Společnost Panasonic nezaručuje fungování a výkon periferních zařízení jiných výrobců a zřídka se jakékoliv zodpovědnosti za škody způsobené používáním nebo výkonem periferních zařízení jiných výrobců.

Nahrávání nebo přehrávání obsahu na tomto nebo jakémkoli jiném zařízení může vyžadovat povolení od vlastníka autorského práva nebo dalších takových práv v tomto obsahu. Panasonic nemá tuto pravomoc a nezaručuje vám přístup a výslovně popírá jakékoliv právo, způsobilost nebo záměr získávat takový přístup ve vašem zájmu. Je vaší zodpovědností zajistit, aby použití tohoto nebo jiného zařízení se shodovalo s platnou legislativou autorského práva ve vaší zemi. Pro více informací nahlédněte do zákonů na příslušné zákony a zahrnutá nařízení nebo kontaktujte vlastníka práv obsahu, který si přejete přehrávat nebo nahrávat.

Tento produkt je předmětem licence jako součást portfolia licencí patentu AVC pro osobní a nekomerční využití ke (i) kódování obrazu v souladu s normou AVC („AVC Video“) a/nebo (ii) dekódování obrazového záznamu AVC Video, který byl zakódován spotřebitelem během osobní a nekomerční činnosti a/nebo byl získán od poskytovatele video obsahu, který je na základě licence oprávněn poskytovat AVC Video. Pro jakékoli jiné využití není udělena nebo předpokládána žádná licence.

Další informace lze získat od společnosti MPEG LA, LLC.

Viz <http://www.mpegla.com>.

- Informace o ochranných známkách naleznete v nápovědě [eNápověda] (Podpora > Licence).

Společnost Rovi Corporation nebo její pobočky a související sesterské společnosti nijak neodpovídají za přesnost nebo dostupnost informací týkajících se programového schématu nebo jiných údajů v systému GUIDE Plus+/Rovi Guide a nemohou zaručit dostupnost služby ve vaší oblasti. Společnost Rovi Corporation nebo její přidružené společnosti v žádném případě neručí za žádné škody související s přesností nebo dostupností informací týkajících se programového rozvrhu nebo jiných údajů v systému GUIDE Plus+/Rovi Guide.

Logo „Full HD 3D Glasses™“ označuje kompatibilitu mezi televizními výrobky a 3D brýlemi, které jsou kompatibilní s formátem „Full HD 3D Glasses™“, a neoznačuje obrazovou kvalitu televizních výrobků.

Převážet pouze ve vzpřímené poloze

Bezpečnostní upozornění

Riziko zasažení elektrickým proudem, požáru, poškození zařízení nebo úrazu snížíte, budete-li se řídit následujícími upozorněními a varováními:

■ Síťová zástrčka a napájecí kabel

Varování

Pokud zjistíte něco neobvyklého, okamžitě vytáhněte síťovou zástrčku ze zásuvky.

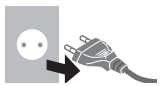

- Tato TV pracuje na AC (střídavých) 220-240 V, 50 / 60 Hz.
- Zcela zasuňte zástrčku napájecího kabelu do zásuvky.
- Zajistěte si snadný přístup k zástrčce kabelu napájení.
- Při čištění televizoru odpojte síťovou zástrčku.
- Nedotýkejte se síťové zástrčky mokřima rukama.



- Nepoškožujte napájecí kabel.
 - Nepokládejte na napájecí kabel těžké předměty.



- Neumisťujte napájecí kabel poblíž objektů s vysokou teplotou.



- Za napájecí kabel netahejte. Při odpojování zástrčky držte tělo zástrčky.



- Nepřemisťujte televizor s napájecím kabelem zapojeným do zásuvky.
- Napájecí kabel nezkrucujte, příliš neohýbejte a nenapínajte.
- Nepoužívejte poškozený napájecí kabel nebo poškozenou síťovou zásuvku.
- Ujistěte se, že napájecí kabel není televizorem skřípnutý.
- Nepoužívejte žádný jiný napájecí kabel než ten, který se dodává s televizním přístrojem.

■ Pozor

Varování

- Nesundávejte kryt a nikdy neopravujte televizor sami, protože by mohlo dojít ke styku se součástmi pod napětím. Uvnitř se nenachází uživatelem opravitelné součásti.
- Nevystavujte televizor dešti ani nadměrné vlhkosti. Nad přístroj neumistujte nádoby s tekutinou, jako např. vázy, a TV nevystavujte kapající ani tekoucí vodě.
- Nevkládejte větracími otvory do televizoru cizí předměty.
- Nepoužívejte neschválené podstavce / vybavení k montáži. Požádejte o sestavení nebo instalaci schválených podpěr k zavěšení na stěnu místního prodejce Panasonic.
- Nepoužívejte nadměrnou sílu a nevystavujte zobrazovací panel nárazům.
- Neumisťujte televizor na šikmé nebo nestabilní plochy a zkontrolujte, že televizor nepřesahuje přes hranu základny.
- Tento televizor je určen pro stolní použití.
- Nevystavujte televizor přímému slunečnímu světlu a jiným zdrojům tepla.

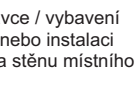
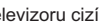

Pro zamezení požáru nikdy nenechávejte svíčky či jiný zdroj otevřeného ohně v blízkosti televizního přijímače



■ Nebezpečná součást / malý předmět

Varování

- Tento produkt obsahuje potenciálně nebezpečné součásti, jako například plastové sáčky, které mohou náhodně vdechnout nebo spolknout malé děti. Tyto části uchovávejte mimo dosah malých dětí.
- Nedovolte dětem manipulovat s malými předměty, jako je karta SD. Děti by mohly malý předmět spolknout. Kartu SD ihned po použití vyjměte a uložte mimo dosah malých dětí.
- 3D brýle obsahují malé díly, které by mohly nechtěně spolknout malé děti. Tyto části uchovávejte mimo dosah malých dětí.



■ Podstavec

Varování

- Podstavec nerozebírejte ani neupravujte.

Pozor

- Nepoužívejte žádný jiný podstavec než ten, který se dodává s televizním přístrojem.
- Podstavec nepoužívejte, pokud je zkroucený nebo fyzicky poškozený. Pokud k tomu dojde, neprodleně se spojte s nejbližším prodejcem Panasonic.
- Během sestavování zkontrolujte, že jsou všechny šrouby bezpečně utaženy.
- Televizor v průběhu instalace podstavce nesmí být vystaven žádným nárazům.
- Zajistěte, aby děti nelezly na podstavec.
- Přípevnění nebo sundání televizoru z podstavce musí provádět minimálně dvě osoby.
- Montáž a demontáž televizoru proveďte podle pokynů.

■ Rádiové vlny

Varování

- Nepoužívejte televizor, 3D brýle ani dotykový ovladač VIERA ve zdravotnických zařízeních ani na místech, kde jsou provozovány lékařské přístroje. Rádiové vlny mohou rušit lékařské vybavení, a způsobit tak nehodu.
- Neumísťujte televizor, 3D brýle ani dotykový ovladač VIERA do blízkosti automaticky ovládaných zařízení, jako jsou automatické dveře nebo požární signalizace. Rádiové vlny mohou rušit automaticky ovládaná zařízení, a způsobit tak nehodu.
- Máte-li implantován kardiostimulátor, musí být televizor, 3D brýle a dotykový ovladač VIERA udržovány ve vzdálenosti alespoň 22 cm. Rádiové vlny mohou rušit činnost kardiostimulátoru.
- Televizor, 3D brýle ani dotykový ovladač VIERA nerozebírejte ani je žádným způsobem neupravujte.

■ Vestavěné rozhraní bezdrátové sítě

Pozor

- Nepoužívejte vestavěné rozhraní bezdrátové sítě k připojení k bezdrátové síti (SSID*), pro kterou nemáte přidělena práva k použití. Takové sítě mohou být uvedeny ve výsledcích vyhledávání. Použití těchto sítí však může být považováno za nezákonný přístup. *SSID je název, který slouží k identifikaci konkrétní bezdrátové sítě pro účely přenosu.
- Nevystavuje vestavěné rozhraní bezdrátové sítě vysokým teplotám, přímému slunečnímu záření ani vlhkosti.
- Data přenášená a přijímaná prostřednictvím rádiových vln mohou být vyhledána a sledována.
- Vestavěná bezdrátová síť LAN používá frekvenční pásmo 2,4 GHz a 5 GHz. Chcete-li se vyhnout poruchám nebo pomalé odezvě způsobeným rušením rádiových vln, udržujte televizor při používání vestavěného rozhraní bezdrátové sítě mimo dosah takových zařízení, jako jsou zařízení bezdrátové sítě LAN, mikrovlnné trouby, mobilní telefony a zařízení pracující se signály na frekvenci 2,4 GHz a 5 GHz.
- Pokud z důvodu statické elektřiny apod. dojde k rušení, může tento televizor přestat pracovat a zajištění své ochrany. V takovém případě vypněte napájení televizoru hlavním vypínačem a poté televizor opět zapněte.
- Doplňující informace o bezdrátové síti LAN a přístupovém bodě lze získat na následující webové stránce. (pouze anglicky)
<http://panasonic.net/viera/support>

■ Bezdrátová technologie Bluetooth®

Pozor

- Televizor, 3D brýle a dotykový ovladač VIERA používají frekvenční pásmo 2,4 GHz ISM (Bluetooth®). Chcete-li se vyhnout poruchám nebo pomalé odezvě způsobeným rušením rádiových vln, udržujte televizor, 3D brýle a dotykový ovladač VIERA mimo dosah takových zařízení, jako jsou zařízení bezdrátové sítě LAN, jiná zařízení Bluetooth, mikrovlnné trouby, mobilní telefony a zařízení pracující se signály na frekvenci 2,4 GHz.

■ Větrání

Pozor

Ponechte dostatečný prostor kolem televizoru, aby nevznikalo nadměrné teplo, které by mohlo vést k předčasnému selhání některých elektronických součástek.

Minimální vzdálenost:

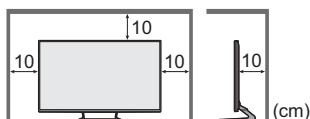

- Větrání by se nemělo bránit zakrytím větracích otvorů věcmi, jako jsou noviny, ubrusy a záclony.
- Bez ohledu na to, zda používáte podstavec, vždy zkontrolujte, že větrací otvory ve spodní části televizoru nejsou blokovány a mají dostatečný prostor pro zajištění větrání.



■ Přemísťování televizoru

Pozor

Než televizor přemístíte, odpojte všechny kabely.

- Televizor musí přemísťovat minimálně dvě osoby. Zajistěte podporu televizoru podle vyobrazení, aby nedošlo ke zranění v důsledku jeho převrácení nebo pádu.



■ Pokud není televizor po delší dobu v provozu

Pozor

Pokud je televizor zapojen do sítě, stále odebírá určité množství elektrické energie, a to i když je vypnutý.

- Pokud nebudete televizor delší dobu používat, vytáhněte síťovou zástrčku ze zásuvky.

■ Nadměrný hluk

Pozor

- Nevystavujte se nadměrnému hluku ze sluchátek. Můžete si způsobit nevratné poškození sluchu.
- Pokud uslyšíte zvonění v uších, snižte hlasitost nebo dočasně sluchátka přestaňte používat.



■ Baterie do dálkového ovladače / 3D brýlí / dotykového ovladače VIERA

Pozor

- Při nesprávné instalaci baterie může dojít k úniku elektrolytu, poleptání a výbuchu.
- Používejte pouze stejné nebo ekvivalentní baterie.
- Nikdy nemíchejte staré a nové baterie.
- Nemíchejte baterie různých typů (např. alkalické s manganovými).
- Nepoužívejte nabíjecí baterie (Ni-Cd atd.).
- Baterie nespalujte ani nerozebírejte.
- Baterie nevystavujte nadměrnému teplu, např. slunečnímu záření, ohni apod.
- Baterie likvidujte náležitým způsobem.
- Nebudete-li zařízení delší dobu používat, vyjměte z něj baterii, aby nedošlo k jejímu vytečení, korozi nebo výbuchu.

■ Použití 3D brýlí

Pozor

- 3D brýle používejte pouze pro stanovený účel a k žádnému jinému účelu.
- Nepohybujte se po místnosti s nasazenými 3D brýlemi, abyste neupadli nebo si náhodně nezpůsobili zranění.
- Dbejte na to, aby vám 3D brýle neupadly, neochnuly se, nebyly vystaveny tlaku nebo abyste na ně nešlápli.
- Při nasazování 3D brýlí dávejte pozor na hranice obrub.
- Dávejte pozor, abyste si nepřiskřípli prsty v závěsu 3D brýlí.
- Nepoužívejte 3D brýle, jsou-li fyzicky poškozeny.
- Pokud trpíte problémy se zrakem (krátkozrakost, dalekozrakost, astigmatismus, rozdíly ve vidění pravým a levým okem), před použitím 3D brýlí požádejte svého lékaře o zajištění korekce zraku. Dodávané 3D brýle lze nasadit přes běžné dioptrické brýle.
- Pokud se při používání 3D brýlí objeví v okolí nosu nebo spánku zarudnutí, podráždění pokožky nebo bolest, okamžitě přestaňte brýle používat. Ve vzácných případech mohou materiály použité v 3D brýlích způsobit alergickou reakci.

LCD televizor



Deklarace shody (DoC)

„Panasonic Corporation tímto prohlašuje, že tento televizor splňuje základní požadavky a další platná ustanovení směrnice 1999/5/ES.“

Chcete-li si stáhnout kopii originálu deklaráce shody (DoC) pro tento televizor, navštivte naši webovou stránku: <http://www.doc.panasonic.de>

Oprávněný obchodní zástupce:

Panasonic Testing Centre

Panasonic Marketing Europe GmbH

Winsbergring 15, 22525 Hamburg, Německo

Tento televizor je určen k užívání v následujících zemích.

Albánie, Andorra, Rakousko, Belgie, Bulharsko, Kypr, Česká republika, Dánsko, Estonsko, Finsko, Francie, Německo, Řecko, Maďarsko, Itálie, Island, Lotyšsko, Lichtenštejnsko, Litva, Lucembursko, Malta, Monako, Nizozemsko, Norsko, Polsko, Portugalsko, Rumunsko, Slovensko, Slovinsko, Španělsko, Švédsko, Švýcarsko, Turecko

Funkce bezdrátové sítě LAN tohoto televizoru je určena k využívání výhradně uvnitř budov.

- 3D brýle nepoužívejte za vysokých teplot. 3D brýle vždy uchovávejte na chladném a suchém místě.
- V případě nesprávné funkce nebo poruchy 3D brýlí je ihned přestaňte používat.

■ Sledování 3D obrazu

Pozor

- Buďte obzvlášť opatrní, pokud 3D programy sledují děti. Obecně platí, že 3D programy by neměly sledovat děti mladší než 6 let. Na děti musí při sledování 3D programů dohlížet rodiče nebo pověřené osoby, kteří jsou povinni zajistit jejich bezpečnost a ochranu zdraví.
- Pokud se cítíte unaveni, je vám nevolno, máte jakékoliv nepříjemné vjemy nebo vidíte jasně rozdvojený obraz, přestaňte okamžitě sledovat 3D program. Dříve, než budete pokračovat ve sledování, si udělejte vhodně dlouhou přestávku. Při nastavování 3D efektu pomocí možnosti [Úpravy 3D] vezměte v úvahu, že různí lidé vnímají 3D obraz různým způsobem.
- Pokud víte, že trpíte nadměrnou citlivostí na světlo, máte problémy se srdcem nebo jakékoliv jiné zdravotní komplikace, nesledujte 3D programy.
- Při sledování 3D programů může být váš odhad vzdálenosti narušen nebo zcela chybný. Dávejte pozor, abyste nechtěně nenarazili do televizní obrazovky nebo dalších osob. Ujistěte se, že se ve vašem okolí nenacházejí předměty, které by se mohly rozbít a způsobit nechtěnou škodu nebo zranění.
- Nesledujte 3D programy z menší než doporučené vzdálenosti. Doporučená vzdálenost je minimálně trojnásobek výšky obrazu.

(Model s úhlopříčkou 65") : 2,4 m nebo více

Nachází-li se na horní a dolní straně obrazovky černé pruhy, například u filmů, sledujte obrazovku ze vzdálenosti, která odpovídá minimálně trojnásobku výšky obrazu. (V takovém případě bude vzdálenost pro sledování menší, než výše uvedené doporučení.)

Příslušenství

Dálkový ovladač

➔ (str. 13)

• N2QAYB000842



Dotykový ovladač VIERA

➔ (str. 14)

• N2QBYB000033



Podstavec

➔ (podrobnosti níže)

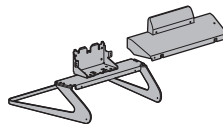

Napájecí kabel

➔ (str. 8)

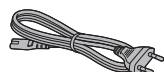

Baterie (4)

• R6

➔ (str. 13, 14)



3D brýle (2)

➔ (str. 19)



Stahovací pásek

➔ (str. 8)

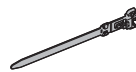

Adaptér AV1 (SCART)

➔ (str. 9)



Adaptér AV2 (COMPONENT / VIDEO)

➔ (str. 10,11)

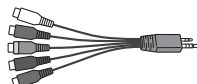

Návod k obsluze

Celoevropská záruka

- Příslušenství se nemusí nacházet v jednom balení. Dávejte pozor, abyste některé díly nechtěně nevyhodili.
- Informace o volitelném příslušenství naleznete v nápovědě [eNápověda] (Podpora > Volitelné příslušenství).

Montáž / sundání podstavce

A Montážní šrouby (4)



M5 × 14

C Podpěra



E Kryt

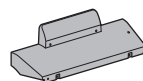

B Montážní šrouby (8)



M4 × 10

D Základna

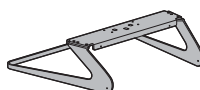

Spirálová trubice ➔ (str. 8)

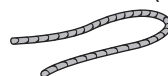

■ Montáž podstavce

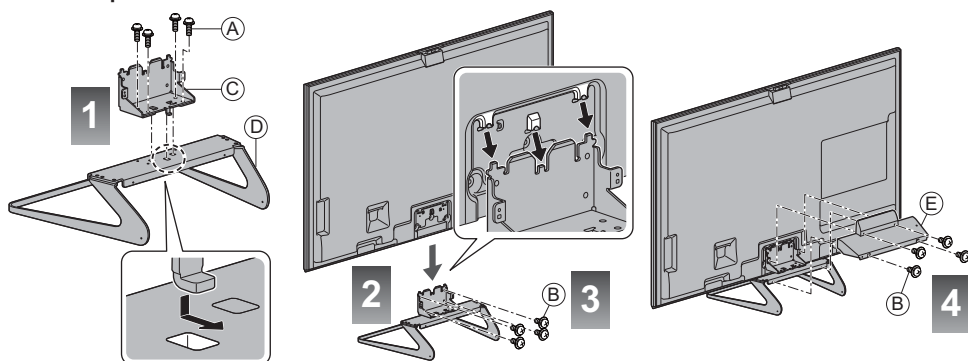

Sundání podstavce z televizoru

Při používání podpěry k zavěšení na stěnu nebo při balení televizoru sundejte podstavec následujícím způsobem.

- 1 Vyšroubujte montážní šrouby ⑧ z krytu.
- 2 Vytáhněte kryt.
- 3 Vyšroubujte montážní šrouby ⑨ z televizoru.
- 4 Zvedněte televizor z podstavce.
- 5 Vyšroubujte montážní šrouby ⑩ z podpěry.

Připojení

- Zobrazená externí zařízení a kabely se s tímto televizorem nedodávají.
- Než připojíte a odpojíte jakékoli kabely, musí být televizor odpojen od sítě.
- Při zapojování zkontrolujte, zda souhlasí typ konektorů a zástrček kabelů.
- Vždy používejte plně zapojený kabel SCART nebo HDMI.
- Televizor neumísťujte v blízkosti elektronických zařízení (video zařízení atd.) nebo zařízení s infračerveným snímačem. Jinak může dojít k deformaci obrazu / zvuku nebo může být ovlivněno fungování jiných zařízení.
- Přečtěte si také návod k připojovaným zařízením.

Konektory

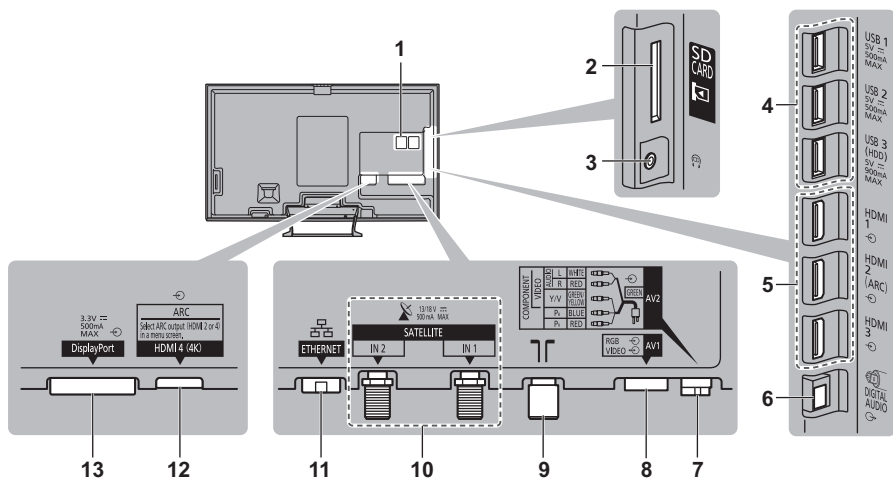

- | | |
|---|--|
| 1 Slot CI 1 - 2 ➔ (str. 12) | 8 AV1 (SCART) ➔ (str. 9) |
| 2 Slot pro kartu SD | 9 Konektor pro pozemní anténu / kabelový příjem ➔ (str. 8) |
| 3 Konektor pro sluchátka ➔ (str. 11) | 10 Konektor pro satelit ➔ (str. 9) |
| 4 Port USB 1 - 3 | 11 ETHERNET ➔ (str. 10) |
| 5 HDMI1 - 3 ➔ (str. 9, 11) | 12 HDMI4 ➔ (str. 10, 11) |
| 6 DIGITAL AUDIO | 13 DisplayPort™ ➔ (str. 10, 11) |
| 7 AV2 (COMPONENT / VIDEO) ➔ (str. 10, 11) | |

- Pro sledování obsahu ve formátu 4K použijte HDMI4 nebo DisplayPort. ➔ (str. 10)

Použití stahovacího pásku a spirálové trubice (součást dodávky)

- Nesvazujte dohromady satelitní kabel, kabel RF a napájecí kabel (mohlo by dojít k narušení obrazu).
- Podle potřeby upevněte kabely pomocí stahovacího pásku a spirálové trubice.
- Při použití volitelného příslušenství upevněte kabely podle příslušného návodu k obsluze.

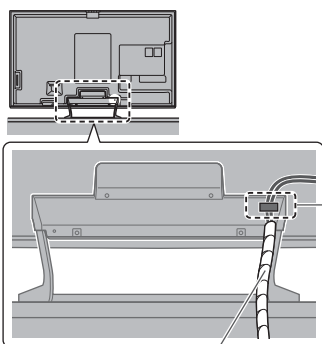

Nasazení stahovacího pásku otvor

Vložte stahovací pásek do otvoru



Dejte kabely dohromady

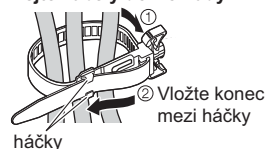

Vyjmutí z televizoru:

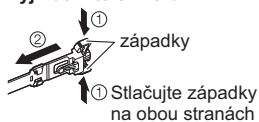

Uvolnění:

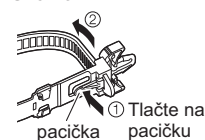

Nasazení spirálové trubice

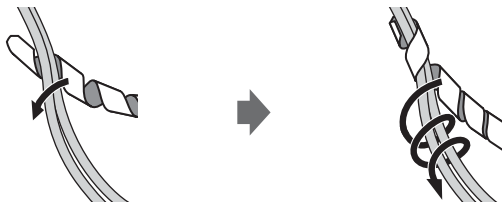

Zapojení

- Informace o správné instalaci paraboly nebo pozemní antény vám poskytne místní prodejce. Vyžádejte si rovněž podrobnější informace u společnosti zajišťující přijímané vysílání.

Napájecí kabel a anténa

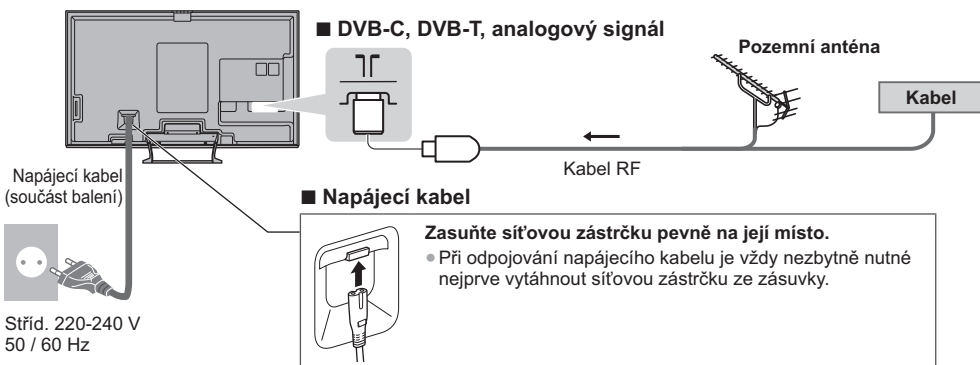

Satelitní anténa

■ DVB-S (duální tuner (DiSEqC))

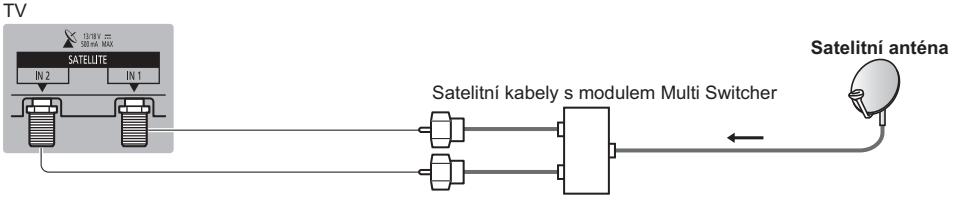

■ DVB-S (Duální tuner (systém s jedním kabelem))

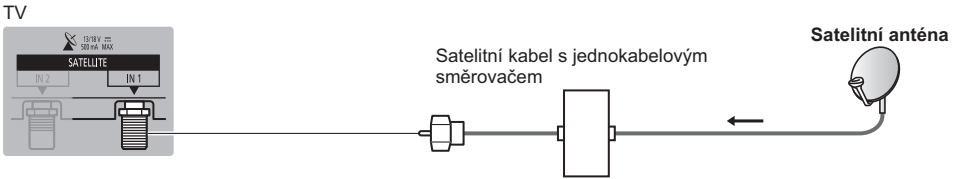

■ DVB-S (jednoduchý tuner)

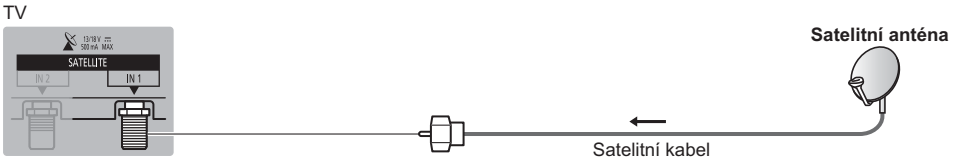

AV zařízení

■ DVD rekordér / videorekordér

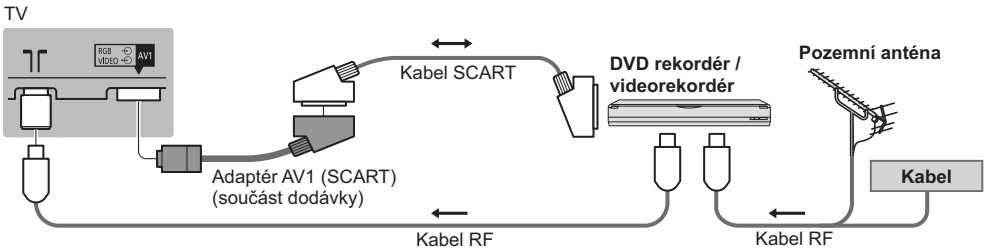

■ DVD rekordér / videorekordér a set top box

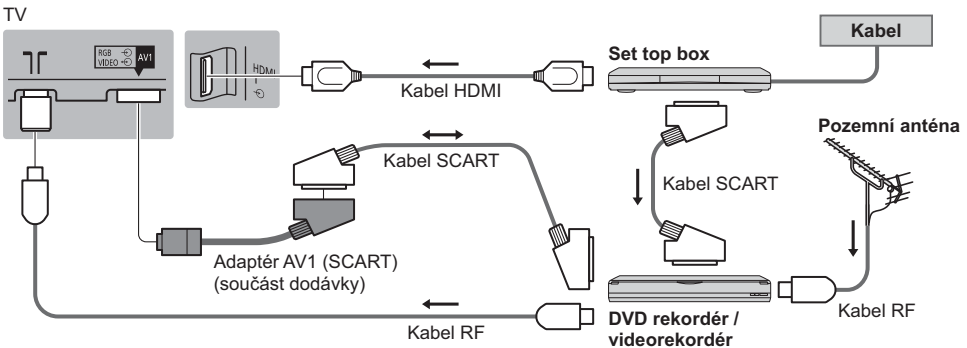

Sít

- Abyste umožnili funkce síťové služby, musíte televizor připojit k širokopásmovému síťovému prostředí. Nemáte-li žádné služby širokopásmového připojení k dispozici, poraďte se s prodejcem.
- Připravte internetové prostředí pro drátové nebo bezdrátové připojení.
- Při prvním použití televizoru se spustí nastavení síťového připojení. ➔ (str. 16)

■ Kabelové připojení

TV



■ Bezdrátové připojení



Připojení pro 4K

■ 4K kompatibilní zařízení

TV

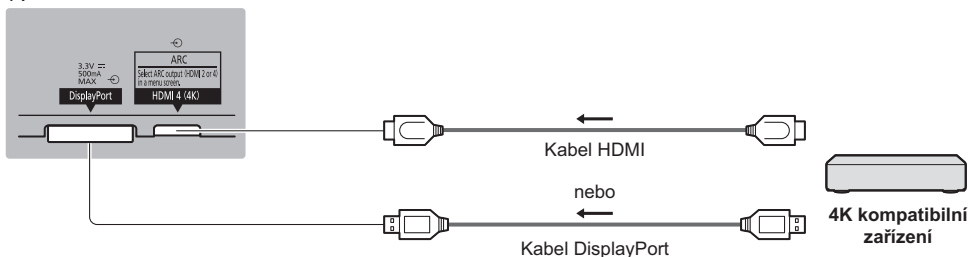

- Pro sledování obsahu ve formátu 4K, připojte kompatibilní zařízení k rozhraní HDMI4 nebo DisplayPort za použití 4K kompatibilního kabelu.

Při připojení k rozhraní DisplayPort, použijte DisplayPort 1.2 kompatibilní kabel.

Další připojení

■ DVD přehrávač

(zařízení COMPONENT)

TV

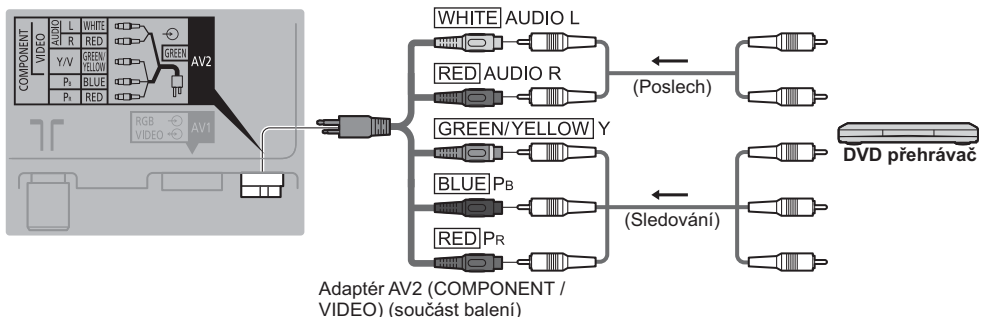

■ Videokamera / herní zařízení (zařízení VIDEO)

TV

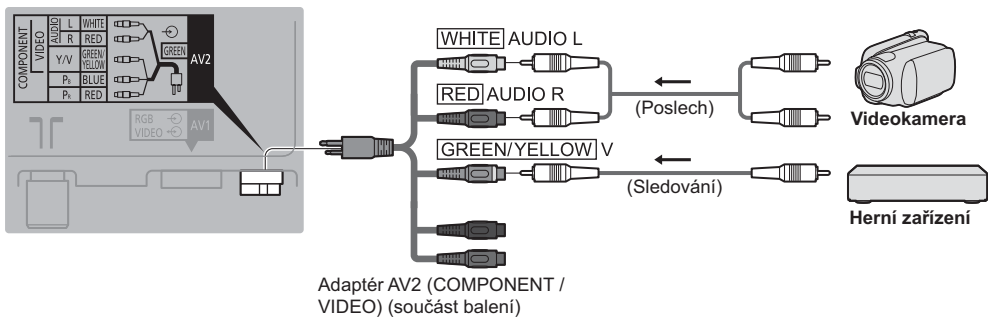

■ PC

TV

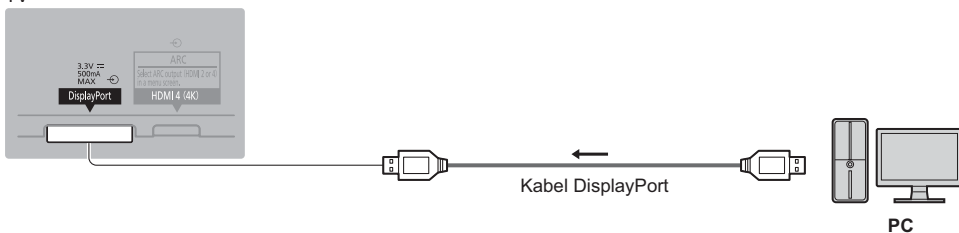

■ Zesilovač (poslech s reproduktory)

TV

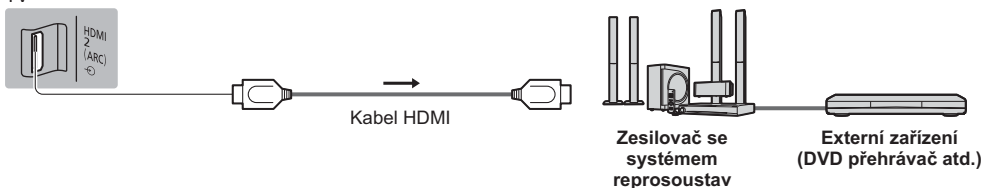

- Pro připojení zesilovače použijte HDMI2 nebo HDMI4 a přizpůsobte nastavení výstupu [Výstup ARC] v menu (Nastavení zvuku). Tento způsob připojení lze použít pro zesilovač s funkcí ARC (Audio Return Channel). Pro zesilovač bez funkce ARC použijte konektor DIGITAL AUDIO.
- Chcete-li si vychutnat zvuk z externího zařízení ve vícekanálovém formátu (např. Dolby Digital 5.1ch), zařízení připojte k zesilovači. Podrobnosti týkající se zapojení vyhledejte v návodech k zařízení a k zesilovači.

■ Sluchátka

TV

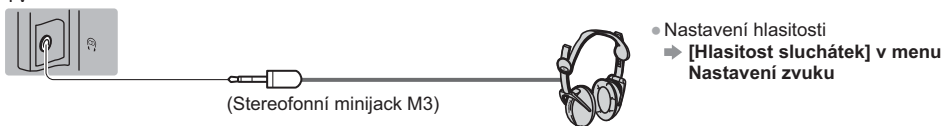

■ Modul Common Interface

TV

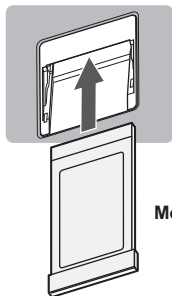

Modul CI

- Pokud byly čipová karta Smart Card a modul CI dodány jako jedna sada, nejprve umístíte modul CI a poté do něj vložte čipovou kartu Smart Card.
- Vložte modul ve správném směru.
- Objeví se kódované kanály. (Zobrazitelnost kanálů a jejich vlastnosti závisí na modulu CI.)
Pokud se kódovaný kanál neobjeví ➔ **[Common Interface] v menu Další nastavení**
- Na trhu mohou být k dispozici některé moduly CI se staršími verzemi firmwaru, které plně nespolupracují s touto novou verzí CI+ v1.3 TV. V takovém případě se obraťte na svého poskytovatele obsahu.
- Další podrobnosti získáte v nápovědě [eNápověda] (Funkce > Common Interface), návodu k použití modulu CI nebo u poskytovatele obsahu.

Typy zařízení, které lze připojit k jednotlivým konektorům

Funkce	Konektor							
	AV1*1	AV2*1		DIGITAL AUDIO	ETHERNET	HDMI 1 - 4	USB 1 - 3	DisplayPort
		COMPONENT	VIDEO					
Záznam / přehrávání videokazet / DVD (videorekordér / DVD rekordér)	<input type="radio"/>							
Sledování 3D obsahu (přehrávač Blu-ray)						<input type="radio"/>		
Sledování kabelového vysílání (set top box)	<input type="radio"/>		<input type="radio"/>			<input type="radio"/>		
Sledování DVD (DVD přehrávač)	<input type="radio"/>	<input type="radio"/>	<input type="radio"/>			<input type="radio"/>		
Sledování záběrů videokamery (videokamera)	<input type="radio"/>		<input type="radio"/>			<input type="radio"/>		
Hraní her (herní zařízení)	<input type="radio"/>		<input type="radio"/>			<input type="radio"/>		
Použití 4K kompatibilního zařízení						<input type="radio"/> *2 <input type="radio"/> *3		<input type="radio"/> *2
Použití počítače								<input type="radio"/>
Použití zesilovače se systémem reprosoustav				<input type="radio"/>		<input type="radio"/> *4		
Využívání síťových služeb					<input type="radio"/>			
Záznam na USB HDD							<input type="radio"/> *5	
VIERA Link						<input type="radio"/>		

○ : Doporučené připojení

*1: K připojení zařízení je nutný adaptér (součást balení).

*2: Pro sledování obsahu ve formátu 4K je potřeba 4K kompatibilní kabel.

*3: Pro sledování obsahu ve formátu 4K použijte HDMI4.

*4: Pro připojení zesilovače použijte HDMI2 nebo HDMI4 a přizpůsobte nastavení výstupu [Výstup ARC] v menu (Nastavení zvuku). Tento způsob připojení lze použít pro zesilovač s funkcí ARC (Audio Return Channel).

*5: Připojte USB HDD k portu USB 3.

Uspořádání ovládacích prvků

Dálkový ovladač

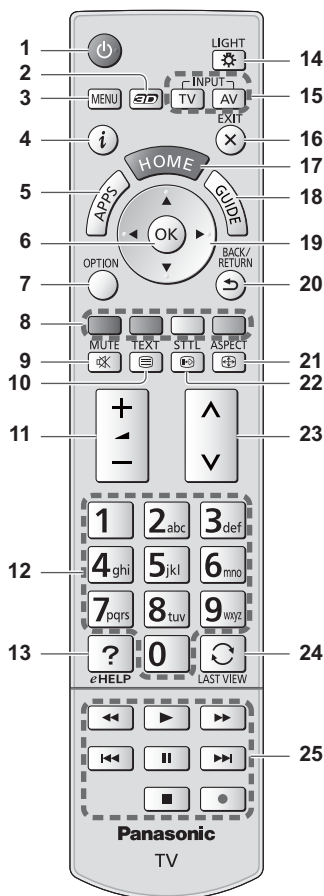

1 Zapnutí / vypnutí pohotovostního režimu

2 Tlačítko 3D

- Přepínání mezi zobrazením 2D a 3D.

3 [Hlavní menu]

- Slouží k přístupu do menu Obraz, Zvuk, Síť, Časovač, Nastavení a Nápověda.

4 Informace

- Zobrazí kanál a informace o programu.

5 Aplikace

- Zobrazí [Seznam aplikací] (seznam aplikací).

6 OK

- Potvrdí výběry a volby.
- Stisknutí po výběru pozic kanálu – rychlá změna kanálu.
- Zobrazuje seznam kanálů.

7 [Volby]

- Snadné volitelné nastavení zobrazení, zvuku atd.

8 Barevná tlačítka (červená-zelená-žlutá-modrá)

- Slouží k výběru, navigaci a ovládání různých funkcí.

9 Vypnutí a zapnutí zvuku

10 Tlačítko Teletext

11 Zvyšování / snižování hlasitosti

12 Číselná tlačítka

- Změna programu a stránek teletextu.
- Zadávání znaků.
- Slouží k zapnutí televizoru v pohotovostním režimu.

13 [eNápověda]

- Zobrazuje nápovědu [eNápověda] (návod k obsluze zabudovaný do televizoru).

14 Osvětlení

- Osvětlí tlačítka přibližně na 5 sekund (kromě tlačítek „25“).

15 Volba vstupního režimu

- TV - přepíná režim DVB-S / DVB-C / DVB-T / Analogový režim.
- AV - přepíná ze seznamu Výběr vstupu do vstupního režimu AV.

16 Konec

- Návrat na [Úvodní obrazovka].

17 Hlavní obrazovka

- Zobrazuje [Úvodní obrazovka].

18 TV průvodce

- Zobrazuje elektronický programový průvodce (EPG).

19 Kurzorová tlačítka

- Provádění výběru a nastavení.

20 Návrat

- Návrat do předchozího menu / na předchozí stránku.

21 Poměr stran

- Slouží k změně poměru stran.

22 Titulky

- Zobrazí titulky.

23 Přepínání kanálů nahoru / dolů

24 Poslední přístup

- Přepíná na předchozí prohlížený kanál nebo vstupní režim.

25 Operace pro obsah, připojené zařízení

■ Instalace / vyjmutí baterií

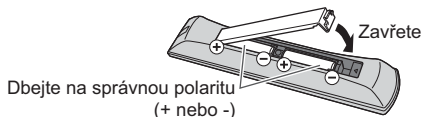
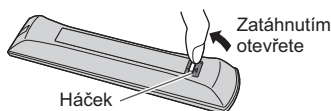

Dotykový ovladač VIERA

Tento dotykový ovladač je určen k pohodlné manipulaci zejména na hlavní obrazovce nebo při používání internetového obsahu. Pomocí tohoto ovladače lze televizor ovládat intuitivně.

- Dotykový ovladač lze používat, jakmile je tímto televizorem zaregistrován pomocí bezdrátové technologie Bluetooth. Obrazovka nastavení registrace se zobrazí v režimu „Automatické ladění při prvním použití“ po prvním zapnutí televizoru. ➔ (str. 16)
- Po zaregistrování lze televizor ovládat, aniž by na něj bylo nutné mířit ovladačem (kromě zapnutí/vypnutí pohotovostního režimu).
- Chcete-li použít spínač pohotovostního režimu, namířte dálkový ovladač přímo na přijímač signálu na televizoru, protože je v tomto případě používán infračervený signál. (Spínač lze používat bez registrace.)
- Při použití funkce hlasového ovládání doporučujeme mluvit ze vzdálenosti asi do 15 cm od mikrofonu dotykového ovladače VIERA.

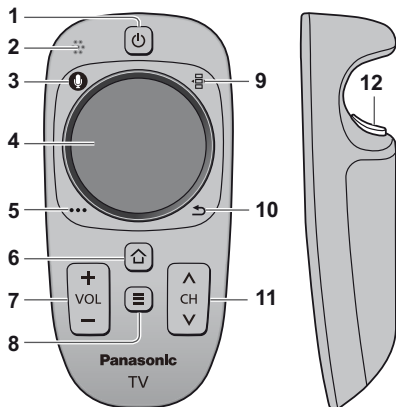

1 Zapnutí / vypnutí pohotovostního režimu

- Stejná funkce jako tlačítko 1 dálkového ovladače (str. 13).

2 Mikrofon

3 Tlačítko mikrofonu

4 Dotykový ovladač (podrobnosti níže)

5 [Volby]

6 Hlavní obrazovka

- Stejná funkce jako tlačítko 17 dálkového ovladače (str. 13).

7 Zvyšování / snižování hlasitosti

- Stejná funkce jako tlačítko 11 dálkového ovladače (str. 13).

8 Aplikace

- Stejná funkce jako tlačítko 5 dálkového ovladače (str. 13).

9 Dálkové ovládání na obrazovce

- Stisknutím zobrazíte GUI (grafické uživatelské rozhraní) dálkového ovladače. Dalším stisknutím nastavíte umístění GUI. (Chcete-li změnit stránku GUI, posuňte na dotykovém ovladači prstem doleva/doprava.)

10 Návrat

- Stejná funkce jako tlačítko 20 dálkového ovladače (str. 13).

11 Přepínání kanálů nahoru / dolů

- Stejná funkce jako tlačítko 23 dálkového ovladače (str. 13).

12 OK

■ Dotykový ovladač



- „OK“ zadáte klepnutím na střed podložky.



- Kurzorem pohybuje posunováním prstu (v internetovém obsahu nebo [Nastavení kurzoru] v režimu [Dotykový ovladač VIERA] (menu Nastavení)), vyberte položku, nastavte úroveň atd.



- Rolování provedte tažením podél okraje.

■ Instalace / vyjmutí baterií



Vysunutím otevřete

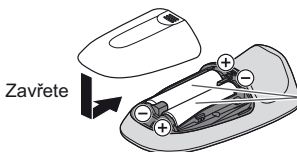

Zavřete

Dbejte na správnou polaritu (+ nebo -)

Poznámka

- Je doporučeno při používání držet dotykový ovladač v ruce.
- Při každé akci s dotykovým ovladačem se používá baterie (včetně dotyků dotykového ovladače), a to i v případě, že televizor není v provozu. Může tak dojít ke snížení životnosti baterie.
- Některé činnosti mohou mít, v závislosti na používané aplikaci, různé využití.

Kontrolka / ovládací panel

- Po stisknutí tlačítek 1, 2, 3 se na pravé straně obrazovky na 3 sekundy zobrazí indikace ovládacího panelu, označující stisknuté tlačítko.

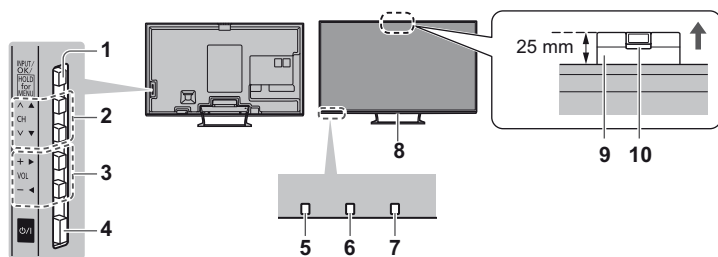

Zadní strana televizoru

1 Volba vstupního režimu

- Stiskněte opakovaně, dokud nedosáhnete požadovaného režimu.

[Hlavní menu]

- Stisknutím a podržením tlačítka po dobu 3 sekund zobrazíte hlavní menu.

OK (v systému menu)

2 Přepínání kanálů nahoru / dolů

- Kurzor nahoru / dolů (v systému menu)

3 Zvyšování / snižování hlasitosti

- Kurzor doleva / doprava (v systému menu)

4 Vypínač Zap. / Vyp.

- Používejte k zapínání/vypínání síťového napájení.

5 Přijímač signálu dálkového ovladače

- Neumísťujte žádné předměty mezi dálkový ovladač a senzor dálkového ovládání na TV.

6 Snímač okolního osvětlení

- Snímá úroveň jasu kvůli nastavení kvality obrazu při nastavení položky [Sensor osvětlení okolí] v menu Nastavení obrazu na [Zapnuto].

7 LED napájení

Červená: Pohotovostní režim

Zelená: Zapnuto

Oranžová: Pohotovostní režim s nahráváním
Pohotovostní režim se zapnutým časovačem nahrávání

- Při příjmu signálu z dálkového ovladače televizorem LED světlo bliká.

8 Osvětlení LED

- Rozsvítí LED v závislosti na nastavení.

9 Vestavěná kamera

- Kamera se automaticky vysune, pokud je aktivována některá její funkce. Kameru ručně zasunete stisknutím její horní části.
- Informace o funkcích kamery naleznete v [eNápověda] (Funkce > Vestavěná kamera).

10 Objektivová část

- Náklon: -17° až +17°

Použití pokynů zobrazených na obrazovce - Průvodce funkcí

Mnoho vlastností tohoto televizoru lze vyvolat pomocí menu na obrazovce.

■ Průvodce funkcí

Průvodce ovládáním vám pomůže ovládat funkce pomocí dálkového ovladače.

Příklad: [Nastavení zvuku]



Průvodce funkcí

■ Jak používat dálkový ovladač



Otevřít hlavní menu



Přesunutí kurzoru / výběr z řady možností / výběr položky menu (pouze nahoru a dolů) / nastavení úrovně (pouze doleva a doprava)



Vstupte do menu / uložení provedeného nastavení nebo vybraných možností



Návrat do předchozího menu



Opuštění systému menu a návrat na [Úvodní obrazovka]

Automatické ladění při prvním použití

Při prvním spuštění televizoru se provede automatické nastavení televizoru a vyhledají se dostupné televizní kanály.

- Tyto kroky nejsou třeba, pokud bylo nastavení provedeno vaším místním prodejcem.
- Před zahájením automatického ladění dokončete zapojení (str. 7 - 12) a nastavení připojeného zařízení (v případě potřeby). Podrobnosti týkající se nastavení připojeného zařízení naleznete v návodu k zařízení.

1 Televizor zapojte do zásuvky a zapněte



- Potrvá několik sekund, než dojde k zobrazení.



2 Vyberte následující položky

Nastavte jednotlivé položky podle pokynů na obrazovce.

Vyberte jazyk

Vyberte [Domácnost]

Zvolte prohlížeč prostředí [Domácnost] pro používání v domácím prostředí.

- [Obchod] slouží k zobrazení obchodu.
- Pro pozdější změnu prohlížečského prostředí bude zapotřebí inicializovat veškerá expediční nastavení.

Nastavte síťové připojení

Vyberte zemi

- V závislosti na vámi zvolené zemi zvolte svou oblast nebo uložte číslo PIN dětského zámku („0000“ nelze uložit).

Zaškrtněte režim televizního signálu pro ladění a poté vyberte možnost [Start]

: ladit (hledat dostupné kanály)

: přeskočit ladění

- Obrazovka automatického ladění se mění podle zvolené země a zvoleného režimu signálu.
- [Nastavení antény DVB-S] Zkontrolujte, zda bylo dokončeno připojení satelitu (str. 9) a vyberte režim tuneru ([Duální tuner] / [Jeden tuner]).
- [Nastavení DVB-C sítě]

V běžném případě nastavte u položek [Frekvence] a [ID sítě] možnost [Automaticky].

Pokud [Automaticky] není zobrazeno nebo v případě potřeby, zadejte hodnoty pro [Frekvence] a [ID sítě] stanovené vaším poskytovatelem kabelových služeb pomocí číselných tlačítek.

Zaregistrujte dotykový ovladač VIERA v tomto televizoru.

Chcete-li používat dotykový ovladač (součást balení), vyberte možnost [Párování] a postupujte podle pokynů na obrazovce.

- Informace o pozdější registraci nebo podrobném nastavení ➔ [Dotykový ovladač VIERA] (menu Nastavení)

3 Vyberte typ [Úvodní obrazovka]

Zobrazí se ukázka vysvětlující jak používat [Moje úvod. obrazovka]. Potvrďte ukázkou podle pokynů na obrazovce a poté vyberte požadovanou [Úvodní obrazovka].

Příklad: [Výběr úvod.obrazovky]

Příklad: [Úvodní obrazovka TV]



- [Moje úvod. obrazovka] je úvodní obrazovka, která se zobrazí po zapnutí televizoru nebo po stisknutí tlačítka Hlavní obrazovka.

Automatické ladění je nyní dokončeno a váš televizor připraven ke sledování.

Pokud ladění neproběhne úspěšně, zkontrolujte připojení k síti, satelitního kabelu, kabelu RF a poté postupujte podle pokynů na obrazovce.

Poznámka

- Pokud je položka [Automatické vypnutí] v menu Časovač nastavena na [Zapnuto], televizor automaticky přejde do pohotovostního režimu, pokud po dobu 4 hodin není provedena žádná operace.
- Pokud je položka [Vypnutí bez signálu] v menu Časovač nastavena na [Zapnuto], televizor automaticky přejde do pohotovostního režimu, pokud po dobu 10 minut není přijímán žádný signál a není provedena žádná operace.
- Přeladění všech kanálů ➔ [Automatické ladění] v [Menu ladění] (menu Nastavení)
- Pozdější přidání dostupných režimů televizního signálu ➔ [Přidat TV signál] v [Menu ladění] (menu Nastavení)
- Inicializace všech nastavení ➔ [Expediční nastavení] v [Nastavení systému] (menu Nastavení)

Ovládání

Zapněte televizor

- Ⓟ/I (televizor) nebo  • Hlavní vypínač musí být v poloze Zapnuto. (str. 15)
(dálkový ovladač)

Zobrazí se naposledy prohlížená [Úvodní obrazovka].

Příklad: [Úvodní obrazovka TV]



Příklad: Vybraná obrazovka s obsahem



- Chcete-li se kdykoli vrátit na [Úvodní obrazovka], stiskněte tlačítko



- [Úvodní obrazovka] lze nastavit tak, aby zobrazovala požadované informace, umožňovala snadný přístup k funkcím, umožňovala výběr výchozí [Úvodní obrazovka] apod. Zajímají-li vás podrobnosti, postupujte podle pokynů na obrazovce nebo použijte náповědu [eNápověda] (Sledování > Moje úvod. obrazovka).

Sledování televizoru

1 Vyberte televizní prohlížeč pomocí [Úvodní obrazovka]



2 Vyberte režim



- Volitelné režimy závisí na naladěných kanálech.

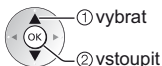
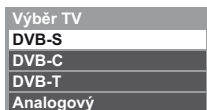

- Režim můžete také zvolit opakovaným stisknutím tlačítka TV.
- Pokud se nezobrazí menu [Výběr TV], tlačítkem TV přepněte režim.

3 Vyberte kanál

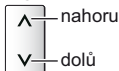

nebo



- Výběr dvoumístného nebo více než dvoumístného čísla kanálu, např. 399



Přístup k jednotlivým funkcím

Přejděte do menu [Seznam aplikací] a vyberte funkci

Příklad: [Seznam aplikací]



- Aplikace představují aplikace (funkce) televizoru.
- Zajímají-li vás informace o používání jednotlivých aplikací a nastavení [Seznam aplikací], postupujte podle pokynů na obrazovce nebo použijte náповědu [eNápověda] (Funkce > Seznam aplikací).

Použití eNápořvěda

Nápořvěda [eNápořvěda] představuje návod k obsluze zabudovaný do televizoru, který vám usnadní ovládní jednotlivých funkcí.

1 Zobrazte menu [eNápořvěda]



nebo



[Nápořvěda]

[eNápořvěda]



- V horní části stránky se zobrazí [Nejprve si přečtete]. Pozorně si přečtete tyto pokyny, které popisují fungování nápořvědy [eNápořvěda].
- Pokud se nejedná o první zobrazení nápořvědy [eNápořvěda] od okamžiku zapnutí televizoru, zobrazí se potvrzovací obrazovka umožňující výběr, zda se má zobrazit [VÝCHOZÍ STRÁNKA] nebo [PŘEDCHOZÍ STRÁNKA].

2 Výběr kategorie a položky

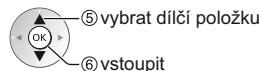
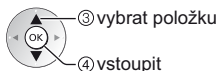
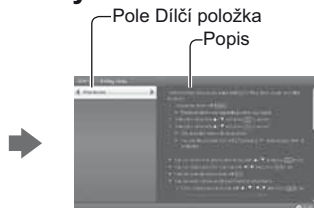
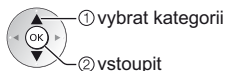
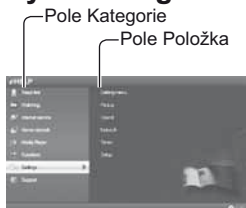

- Návrat na předchozí pole



- Posun popisu (pokud má více než 1 stránku)
Pokud je popis zvýrazněn



- Zobrazení menu souvisejícího s popisem (pouze pro některé popisy)

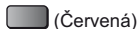

Sledování 3D obrazu

S použitím 3D brýlí můžete sledovat 3D obraz obsahu nebo programů vysílaných s 3D efektem.

➔ „Příslušenství“ (str. 6)

- Prohlížení 3D obrazu vyžaduje nošení 3D brýlí.
- Tento televizor podporuje následující formáty 3D zobrazení: [Sekvenční snímky]*, [Vedle sebe] a [Nad sebou]. (3D obsah ve formátu 4K není podporován.)

*: Obrazy ve formátu 3D pro levé a pravé oko jsou zaznamenány v kvalitě HD a následně se střídavě přehrávají.

3D brýle

Používejte dodané 3D brýle nebo 3D brýle Panasonic, které jsou opatřeny tímto logem a podporují bezdrátovou technologii Bluetooth®.



- Logo „Full HD 3D Glasses™“ označuje výrobky, které jsou kompatibilní se standardy technologie 3D brýlí aktivní závěrky licencované organizací Full HD 3D Glasses Initiative. Značka RF na logu označuje bezdrátový systém (bezdrátová technologie Bluetooth®) a společně je možné používat 3D brýle a televizor, které mají stejnou značku.

Poznámka

- Nevytvářejte na 3D brýle tlak a dávejte pozor, abyste nepoškrábali skla.
- Budete-li v blízkosti 3D brýlí používat zařízení vysílající silné elektromagnetické záření, například mobilní telefony nebo vysílačky, může dojít k nesprávné funkci 3D brýlí.
- Nepoužívejte 3D brýle ke sledování jiných než 3D obrazů. Při používání 3D brýlí mohou být obtížně viditelné displeje LCD (například počítačové monitory, digitální hodiny, kalkulačky atd.).

První registrace

Při prvním použití 3D brýlí proveďte jejich první registraci v televizoru.

1 Zapněte televizor

2 Stisknutím vypínače přibližně na 1 sekundu zapněte 3D brýle

- Přibližně na 2 sekundy se rozsvítí indikátor a poté začne blikat.
- 3D brýle se zapnou a začnou s registrací.
- Při provádění registrace umístěte 3D brýle maximálně 50 cm od televizoru.

3 Po úspěšném dokončení registrace se 3D brýle automaticky připojí k televizoru, pokud jsou zapnuty poblíž televizoru v režimu 3D

Opětná registrace

Pokud spojení s registrovaným televizorem selže nebo chcete-li 3D brýle použít s jiným televizorem, je nutné provést novou registraci.

1 Zapněte televizor

2 Ve vzdálenosti do 50 cm od televizoru stiskněte vypínač, přidržte jej, dokud se nerozsvítí kontrolka, a poté jej uvolněte. Zahájí se registrace.

3 Po úspěšném dokončení registrace se 3D brýle automaticky připojí k televizoru, pokud jsou zapnuty poblíž televizoru v režimu 3D

Sledování 3D obrazu

■ Přehrávání 3D disku Blu-ray (formát sekvenční snímky)

- Připojte 3D přehrávač pomocí plně zapojeného HDMI kabelu. (Používáte-li přehrávač, který není kompatibilní s technologií 3D, bude obraz zobrazen ve formátu 2D.)
- Pokud se režim vstupu nepřepne automaticky, vyberte vstup připojený k přehrávači pomocí tlačítka AV.

■ 3D vysílání

- O dostupnosti této služby se informujte u dodavatelů obsahu nebo programů.

■ 3D fotografie a 3D videa pořízená 3D produkty Panasonic

- K dispozici v přehrávači médií a síťových službách.

■ 2D obraz převedený na 3D

- Stiskněte tlačítko 3D a nastavte režim [2D→3D] v části [Výběr 3D režimu]. (Obsah ve formátu 4K nelze přepnout do 3D režimu.)

Příprava

Zkontrolujte, zda řádně proběhla registrace 3D brýlí.

1 Zapněte 3D brýle a nasadte si je

Stav připojení a stav baterie jsou zobrazeny v pravé spodní části obrazovky.

2 Sledujte 3D obraz

Při prvním sledování 3D obrazu se zobrazí bezpečnostní pokyny. Po výběru možnosti [Ano] nebo [Ne] se zahájí přehrávání 3D obsahu.

Poznámka

- Po použití 3D brýle vypněte.
- 3D brýle používejte ve vzdálenosti přibližně 3,2 m od televizoru. 3D obraz nelze sledovat s 3D brýlemi z příliš velké vzdálenosti od televizoru, protože je poté obtížný příjem rádiových vln z televizoru.
- Tento rozsah lze zkrátit v závislosti na překážkách mezi televizorem a 3D brýlemi nebo okolním prostředím.
- 3D brýle používejte na místech, kde nebude docházet k rušení jinými zařízeními Bluetooth.
- Pokud 3D brýle nasadíte obráceně nebo vzhůru nohama, nebude se 3D obsah zobrazovat správně.
- Při sledování 3D programů natočte hlavu tak, abyste měli oči přibližně vodorovně a udržujte takovou pozici, ve které nevidíte obraz rozdvojeně.
- Pokud při používání 3D brýlí blíká světlo ze zářivek nebo žárovek, změňte nastavení [3D obnovovací frekvence] v [3D nastavení] (menu Obraz).
- Různé osoby mohou mít s 3D brýlemi různé zorné pole.

Otázky a odpovědi

Dříve než se obrátíte na servis nebo zákaznickou podporu, projděte si tyto jednoduché postupy umožňující řešení problému.

- Další informace naleznete v nápovědě [eNápověda] (Podpora > Otázky a odpovědi).

Televizor se nezapíná

- Ověřte si, zda je napájecí kabel zapojen do televizoru a do síťové zásuvky.

Televizor se přepíná do pohotovostního režimu

- Je aktivována funkce Automatické přepínání do pohotovostního režimu.

Dálkový ovladač nepracuje nebo vypadává

- Jsou správně nainstalovány baterie? ➔ (str. 13)
- Je televizor zapnutý?
- Baterie mohou být vybité. Vyměňte je za nové.
- Dálkový ovladač namiřte přímo na přijímač signálu na televizoru (do vzdálenosti přibližně 7 m a úhlu 30 stupňů od přijímače signálu).
- Televizor umístěte stranou od slunečního světla nebo jiných zdrojů jasného světla, aby nedocházelo k ozáření snímače signálu dálkového ovladače.

Obraz se nezobrazuje

- Zkontrolujte, zda je televizor zapnutý.
- Ověřte si, zda je napájecí kabel zapojen do televizoru a do síťové zásuvky.
- Ověřte si, zda byl zvolen správný vstupní režim.
- Zkontrolujte nastavení položky [AV2] ([COMPONENT] / [VIDEO]) v části [Výběr vstupu], aby odpovídalo výstupu externího zařízení.
- Nejsou parametry [Kontrast], [Jas] nebo [Barevná sytost] v menu Nastavení obrazu nastaveny na minimum?
- Zkontrolujte všechny požadované kabely a ověřte si, zda pevně drží na místě.

Obraz je neobvyklý

- Hlavním vypínačem televizor vypněte a poté opět zapněte.
- Pokud problém přetrvává, inicializujte všechna nastavení. ➔ [Expediční nastavení] v [Nastavení systému] (menu Nastavení)

Díly TV se zahřívají

- I když teplota dílů předního, horního a zadního panelu stoupá, tento vzestup teploty nepředstavuje s ohledem na kvalitu a výkon žádný problém.

Panel LCD se zlehka pohne a zazní klapavý zvuk, pokud na něj zatlačíte prstem

- Aby se zabránilo poškození panelu, je zajištěna jeho pružnost. Nejedná se o poruchu.

Údržba

Nejprve vyjměte zástrčku napájecího kabelu ze zásuvky.

Panel, rámeček, podstavec

Pravidelná péče:

Zlehka vyčistěte plochu zobrazovacího panelu, skříň nebo podstavec pomocí měkkého hadříku, abyste vyčistili nečistoty a otisky prstů.

Pro zaschlé nečistoty:

Nejdříve očistěte prach na povrchu. Navlhčete měkký hadřík čistou vodou nebo zředěným neutrálním saponátem (1 díl saponátu na 100 dílů vody). Vyždímejte utěrku a plochu utřete. Nakonec setřete veškerou vlhkost.

Pozor

- Nepoužívejte tvrdé utěrky nebo hubky s tvrdou plochou, jinak může dojít k poškrábání povrchu.
- Vodu ani saponát na TV nelijte. Kapalina uvnitř TV by mohla výrobek poškodit.
- Nenanašejte na povrch repelenty, rozpouštědla, ředidla nebo jiné nestálé substance. Mohou snížit kvalitu povrchu nebo způsobit odloupávání barvy.
- Povrch panelu displeje je speciálně upraven a lze jej snadno poškodit. Dávejte pozor, abyste na povrch neklepali nebo neškrábali nehtem nebo jinými tvrdými předměty.
- Nedovolte, aby rámeček nebo podstavec přišly na delší dobu do kontaktu s pryží nebo PVC substancí. Může se tím snížit kvalita povrchu.

Zástrčka napájecího kabelu

Pravidelně zástrčku napájecího kabelu otírejte suchým hadříkem. Vlhkost a prach mohou způsobit požár nebo úraz elektrickým proudem.

Technické údaje

■ TV

Číslo modelu	TX-L65WT600E		
Rozměry (Š × V*1 × H)	1 468 mm × 960 mm × 425 mm (s podstavcem) 1 468 mm × 863 mm × 56 mm (pouze televizor)		
Hmotnost	43,0 kg čistá hmotnost (s podstavcem) 38,0 kg čistá hmotnost (pouze televizor)		
Zdroj napájení	Střídavé napětí 220-240 V, 50 / 60 Hz		
Panel	Panel LED LCD		
Přijímací systémy / název pásma Zkontrolujte aktuální informace o dostupnosti služeb na následující internetové stránce. (pouze anglicky) http://panasonic.net/viera/support	DVB-S / S2	Digitální satelitní služby (MPEG2 a MPEG4-AVC(H.264)) Frekvenční rozsah přijímače – 950 MHz až 2 150 MHz DiSEqC – Verze 1.0	
	DVB-C	Digitální kabelové služby (MPEG2 a MPEG4-AVC(H.264))	
	DVB-T / T2	Digitální pozemní služby (MPEG2 a MPEG4-AVC(H.264))	
	PAL B, G, H, I, SECAM B, G, SECAM L, L'	VHF E2 - E12 VHF A - H (ITÁLIE) CATV (S01 - S05) CATV S11 - S20 (U1 - U10)	VHF H1 - H2 (ITÁLIE) UHF E21 - E69 CATV S1 - S10 (M1 - M10) CATV S21 - S41 (Hyperband pásmo)
	PAL D, K, SECAM D, K	VHF R1 - R2 VHF R6 - R12	VHF R3 - R5 UHF E21 - E69
	PAL 525/60	Přehrávání kazet NTSC z některých videorekordérů PAL	
	M.NTSC	Přehrávání z videorekordérů M.NTSC	
NTSC (pouze vstup AV)	Přehrávání z videorekordérů NTSC		

Vstup satelitní antény		F-konektor 75 Ω × 2	
Anténní vstup		VHF / UHF	
Zvuk	Výstup reproduktoru	18 W (4 W + 4 W + 10 W)	
	Sluchátka	Stereo minijack M3 (3,5 mm) × 1	
Připojovací konektory	Vstup / výstup AV1	SCART (vstup Audio/Video, výstup Audio/Video, vstup RGB)	
	Vstup AV2 (COMPONENT / VIDEO)	VIDEO	Typ RCA PIN × 1 1,0 V[p-p] (75 Ω)
		AUDIO L - R	Typ RCA PIN × 2 0,5 V[rms]
		Y	1,0 V[p-p] (včetně synchronizace)
		Pb, Pr	±0,35 V[p-p]
	Vstup HDMI 1 / 2 / 3 / 4	Konektory typu A HDMI1 / 3: 3D, Content Type HDMI2: 3D, Content Type, Audio Return Channel HDMI4: 4K, 3D (3D obsah ve formátu 4K není podporován.), Content Type, Audio Return Channel • Tento televizor podporuje funkci „HDAVI Control 5“.	
	Vstup DisplayPort	VESA DisplayPort (použitelné pro formát 4K)	
	Slot na kartu	Štěrba pro SD kartu × 1 Zdíčka pro Common Interface (odpovídá CI Plus) × 2	
	ETHERNET	RJ45, IEEE802.3 10BASE-T / 100BASE-TX	
	USB 1 / 2 / 3	USB1 / 2: DC 5 V, Max. 500 mA [Vysokorychlostní USB (USB 2.0)] USB3: DC 5 V, Max. 900 mA [Superychlostní USB (USB 3.0)]	
Výstup DIGITAL AUDIO	PCM / Dolby Digital / DTS, optický kabel		
Provozní podmínky	Teplota: 0 °C - 35 °C Vlhkost: Relativní vlhkost 20 % - 80 % (bez kondenzace)		
Vestavěná kamera	Objektiv: F2.0; Zorné pole (diagonálně) 50,9° (v HD módu) Ostření: Pevné zaostření Rozlišení: 1 280 × 720		
Vestavěné rozhraní bezdrátové sítě	Shoda s normami a frekvenční rozsah*2: IEEE802.11a/n 5,180 GHz - 5,320 GHz, 5,500 GHz - 5,580 GHz, 5,660 GHz - 5,700 GHz IEEE802.11b/g/n 2,412 GHz - 2,472 GHz		
	Zabezpečení: WPA2-PSK (TKIP/AES) WPA-PSK (TKIP/AES) WEP (64 bitů/128 bitů)		
Bezdrátová technologie Bluetooth*3	Shoda s normami: Bluetooth 3.0		
	Frekvenční rozsah: 2,402 GHz - 2,480 GHz		

*1: S vysunutou kamerou: +25 mm na výšku.

*2: Frekvence a kanál se liší v závislosti na zemi.

*3: Pro tento televizor nejsou k dispozici všechna zařízení kompatibilní s technologií Bluetooth. Je možné použít až 5 zařízení současně (kromě 3D brýlí a dotykového ovladače VIERA).

■ 3D brýle

Rozměry (Š × V × H)	164,7 mm × 41,0 mm × 170,7 mm
Hmotnost	Přibl. 34 g
Typ skel	Zatmívací LCD
Provozní teplotní rozsah	0 °C - 40 °C
Baterie	Lithiová baterie CR2025 ve tvaru mince Provozní doba: Přibližně 75 hodin nepřetržitého používání u baterie vyrobené společností Panasonic
Materiály	Obruba: Pryskyřice Skla: Sklo LCD

Poznámka

- 3D brýle a dotykový ovladač VIERA využívají bezdrátovou technologii Bluetooth.
- Vzhled a technické údaje se mohou měnit bez předchozího upozornění. Údaje hmotnosti a rozměrů jsou uvedeny přibližně.
- Informace o spotřebě elektrické energie, rozlišení zobrazovacího panelu atd. naleznete v Informacích o produktu.
- Informace o softwaru open source naleznete v nápovědě [eNápověda] (Podpora > Licence).
- Toto zařízení vyhovuje níže uvedeným normám EMC.
EN55013, EN61000-3-2, EN61000-3-3, EN55020, EN55022, EN55024

■ Použití podpěry k zavěšení na stěnu

- Chcete-li zakoupit doporučenou podpěru k zavěšení na stěnu, obraťte se na místního prodejce značky Panasonic.
- Otvory pro instalaci podpěry k zavěšení na stěnu

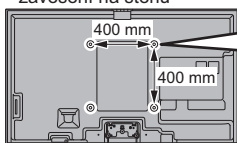

Zadní panel televizoru

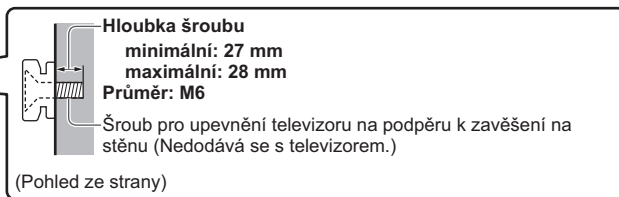

Informace pro spotřebitele o sběru a likvidaci odpadu z elektrických a elektronických zařízení a použitých baterií z domácností.



Tyto symboly na výrobcích, obalech nebo v průvodní dokumentaci znamenají, že použitá elektrická a elektronická zařízení a baterie nepatří do běžného domácího odpadu. Správná likvidace, recyklace a opětovné použití jsou možné jen pokud odevzdáte tato zařízení a použité baterie na místech k tomu určených, za což neplatíte žádné poplatky, v souladu s platnými národními předpisy a se Směrnicemi 2002/96/EU a 2006/66/EU.

Správnou likvidací přístrojů a baterií pomůžete šetřit cenné suroviny a předcházet možným negativním účinkům na lidské zdraví a na přírodní prostředí, které jinak mohou vzniknout při nesprávném zacházení s odpady.

Další informace o sběru, likvidaci a recyklaci starých přístrojů a použitých baterií vám poskytnou místní úřady, provozovny sběrných dvorů nebo prodejna, ve které jste toto zboží zakoupili.

Při nesprávné likvidaci odpadu vám hrozí pokuta v souladu s národní legislativou a místními předpisy.

Informace pro právnické osoby se sídlem v zemích Evropské Unie (EU)

Pokud chcete likvidovat elektrická nebo elektronická zařízení, obraťte se na prodejce nebo dodavatele s žádostí o další informace.

Informace o likvidaci v zemích mimo Evropskou unii (EU)

Tyto symboly platí jen v zemích Evropské unie. Pokud chcete likvidovat tento produkt, obraťte se na místní úřady nebo prodejce a informujte se o správném způsobu likvidace.

Poznámka k symbolu baterie (symboly uprostřed a dole)

Tento symbol může být použit v kombinaci s chemickým symbolem. V tomto případě splňuje tento symbol legislativní požadavky, které jsou předepsány pro chemickou látku obsaženou v baterii.



Cd

Záznamy zákazníka

Číslo modelu a výrobní číslo tohoto výrobku lze vyhledat na jeho zadním panelu. Toto výrobní číslo byste si měli zapsat na níže vyhrazené místo a uschovat si tuto knihu včetně dokladu o zakoupení jako stálý záznam o zakoupení tohoto přístroje, za účelem identifikace při odcizení nebo ztrátě a také kvůli záručním službám.

Číslo modelu

Výrobní číslo

Panasonic Corporation

Web Site: <http://panasonic.net>

TQB0E2369R

Instrukcja obsługi Odbiornik telewizyjny z ekranem LCD

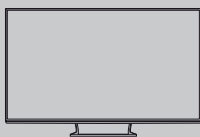

VIERA

Spis treści

Konieczne przeczytaj

Ważna uwaga	2
Środki ostrożności	3

Skrócony przewodnik

Wyposażenie	6
Połączenia	7
Elementy sterujące	13
Ustawianie automatyczne po raz pierwszy	16

Korzystanie z telewizora VIERA

Obsługa	17
Sposób użytkowania e-POMOC	18
Oglądanie obrazów 3D	19

Inne

Często zadawane pytania	20
Konserwacja	21
Dane techniczne	21

Bardziej szczegółowe instrukcje można znaleźć, korzystając z funkcji [e-POMOC] (wbudowanej instrukcji obsługi).

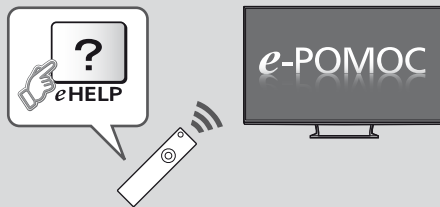

• Sposób korzystania z funkcji [e-POMOC] ➔ (str. 18)

Dziękujemy, że zakupili Państwo ten produkt firmy Panasonic. Prosimy starannie przeczytać instrukcję przed włączeniem produktu i zachować ją do wykorzystania w przyszłości.

Rysunki pokazane w instrukcji obsługi służą wyłącznie celom ilustracyjnym. Jeżeli będziesz potrzebował zwrócić się o pomoc do autoryzowanego serwisu Panasonic, zapoznaj się z Postanowieniami gwarancji ogólnoeuropejskiej.



- W celu uzyskania dodatkowych informacji na temat znaków towarowych należy skorzystać z funkcji [e-POMOC] (Pomoc techniczna > Licencja).

Ważna uwaga

Uwagi dotyczące funkcji DVB / nadawania danych / IPTV

- Telewizor ten został zaprojektowany, aby spełnić warunki (z sierpnia 2012 r.) dotyczące nazimennej telewizji cyfrowej DVB-T / T2 (MPEG2 i MPEG4-AVC(H.264)), cyfrowej telewizji kablowej DVB-C (MPEG2 i MPEG4-AVC(H.264)) oraz cyfrowej telewizji satelitarnej DVB-S (MPEG2 i MPEG4-AVC(H.264)). Informacje na temat dostępności cyfrowej telewizji nazimennej DVB-T / T2 i satelitarnej DVB-S w danym regionie można uzyskać u lokalnego dystrybutora. Informacje na temat dostępności cyfrowej telewizji kablowej DVB-C dla tego telewizora można uzyskać u operatora telewizji kablowej.
- Niniejszy telewizor może nie odbierać prawidłowo sygnałów niezgodnych ze standardami DVB-T / T2, DVB-C lub DVB-S.
- W niektórych krajach, regionach, u niektórych nadawców, operatorów oraz w przypadku niektórych satelitów lub środowisk sieciowych pewne funkcje mogą być niedostępne.
- Nie wszystkie moduły CI działają prawidłowo z tym telewizorem. W celu uzyskania informacji na temat dostępnych modułów CI należy skontaktować się z operatorem.
- Telewizor ten może nie działać prawidłowo z modułem CI, który nie został zatwierdzony przez operatora.
- W zależności od operatora mogą być pobierane dodatkowe opłaty.
- Nie jest gwarantowana zgodność telewizora z przyszłymi usługami.
- Najnowsze informacje na temat dostępnych usług są dostępne na poniższej stronie internetowej. (Tylko w języku angielskim)
<http://panasonic.net/viera/support>

Firma Panasonic nie gwarantuje działania ani wydajności urządzeń peryferyjnych innych producentów. Firma Panasonic nie przyjmuje żadnej odpowiedzialności ani zobowiązań odszkodowawczych wynikających z działania i/lub wydajności takich urządzeń peryferyjnych innych producentów.

Nagrywanie treści oraz ich odtwarzanie na tym lub dowolnym innym urządzeniu może wymagać pozwolenia właściciela praw autorskich lub innych praw do tych treści. Firma Panasonic nie jest upoważniona do udzielania takiego pozwolenia i go nie udziela oraz wyraźnie nie przyjmuje żadnego prawa, możliwości lub intencji uzyskania takiego pozwolenia w imieniu użytkownika. Użytkownik odpowiada za zapewnienie, że korzystanie z tego lub dowolnego innego urządzenia będzie zgodne z ustawodawstwem z zakresu prawa autorskiego obowiązującym w kraju użytkownika. W celu uzyskania dalszych informacji o odpowiednich prawach i przepisach należy zapoznać się z tym ustawodawstwem lub skontaktować się z właścicielem praw do treści, które użytkownik chce nagrać lub odtworzyć.

Na opisywany produkt udzielana jest użytkownikowi licencja w ramach AVC Patent Portfolio License na wykorzystywanie go do zastosowań osobistych i niekomercyjnych w celu (i) kodowania materiałów wideo zgodnie ze standardem AVC („AVC Video”) i/lub (ii) dekodowania materiałów AVC Video, które zostały zakodowane przez użytkownika w ramach działalności osobistej i niekomercyjnej i/lub zostały uzyskane od dostawcy materiałów wideo, posiadającego licencję na materiały AVC Video. Żadna licencja nie jest przyznawana, gdy chodzi o jakiegokolwiek inne zastosowanie. Dodatkowe informacje można uzyskać w firmie MPEG LA, L.L.C. Zobacz <http://www.mpegla.com>.

Firma Rovi Corporation i/lub jej spółki zależne oraz powiązane z nią firmy nie ponoszą żadnej odpowiedzialności za dokładność lub dostępność informacji o harmonogramie programów lub innych danych w systemie GUIDE Plus+/Rovi Guide i nie gwarantują dostępności usług w regionie użytkownika. Firma Rovi Corporation i/lub powiązane z nią firmy nie ponoszą żadnej odpowiedzialności za jakiegokolwiek szkody związane z dokładnością lub dostępnością informacji o harmonogramie programów lub innych danych w systemie GUIDE Plus+/Rovi Guide system.

Logo „Full HD 3D Glasses™” oznacza zgodność telewizora z okularami 3D, które są zgodne z formatem „Full HD 3D Glasses™”, ale nie określa jakości obrazu telewizora.

Transportuj tylko w ustawieniu pionowym

Środki ostrożności

Aby uniknąć ryzyka porażenia prądem, pożaru, uszkodzenia lub obrażeń, należy przestrzegać poniższych ostrzeżeń:

■ Wtyczka przewodu zasilania oraz przewód zasilania

Ostrzeżenia

Jeżeli stwierdzisz cokolwiek odbiegającego od normy, natychmiast odłącz przewód zasilania!

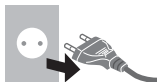

- Niniejszy telewizor może być zasilany prądem zmiennym 220–240 V, 50 / 60 Hz.
- Włóż wtyczkę przewodu zasilania do końca do gniazda sieciowego.
- Należy zapewnić sobie łatwy dostęp do wtyczki przewodu zasilającego.
- Odłącz wtyczkę przewodu zasilania podczas czyszczenia odbiornika telewizyjnego.
- Nie dotykaj wtyczki przewodu zasilania mokrymi rękoma.



- Nie uszkodzaj przewodu zasilania.

- Nie umieszczaj ciężkich przedmiotów na przewodzie zasilania.



- Nie umieszczaj przewodu w pobliżu przedmiotów o wysokiej temperaturze.



- Nie ciągnij za przewód zasilania. Podczas odłączania wtyczki od zasilania trzymaj za wtyczkę.



- Nie przenoś odbiornika telewizyjnego, kiedy przewód zasilania jest podłączony do gniazda sieciowego.
- Nie skręcaj, nie zginaj nadmiernie ani nie rozciągaj przewodu zasilania.
- Nie używaj uszkodzonej wtyczki przewodu zasilania ani gniazda sieciowego.
- Upewnij się, że telewizor nie jest ustawiony na przewodzie zasilania.
- Nie używaj żadnych innych przewodów zasilania niż dołączony do telewizora.

■ Zachowaj ostrożność

Ostrzeżenia

- Nie zdejmuj pokryw i nigdy nie dokonuj samodzielnych modyfikacji telewizora, ponieważ istnieje ryzyko kontaktu z częściami będącymi pod napięciem. Wewnątrz brak części, które mogłyby być naprawiane przez użytkownika.
- Nie wystawiaj telewizora na działanie deszczu lub nadmiernej wilgotności. Nie umieszczaj nad urządzeniem naczyń z wodą, takich jak np. wazon i nie poddawaj odbiornika działaniu kapiącej lub rozpryskiwanej wody.
- Nie pozwól, aby przez otwory wentylacyjne do wnętrza telewizora wpadły jakiegokolwiek przedmioty.
- Nie używaj niezatwierdzonych stojaków / elementów mocujących. Aby wykonać ustawianie lub instalację zatwierdzonego uchwytu ściennego, koniecznie skonsultuj się z lokalnym dystrybutorem Panasonic.
- Nie naciskaj z dużą siłą ani nie uderzaj panelu wyświetlacza.
- Nie umieszczaj telewizora na powierzchni pochylonej lub niestabilnej i upewnij się, że telewizor nie wisi nad krawędzią podstawy.
- Ten telewizor jest przeznaczony do użytku na blacie stolika.
- Nie wystawiaj telewizora na bezpośrednie działanie promieni słonecznych ani innych źródeł ciepła.



Nie należy umieszczać w pobliżu urządzenia świec lub innych źródeł ognia, gdyż może to spowodować pożar.



■ Niebezpieczne części / małe przedmioty

Ostrzeżenia

- Opisany produkt zawiera potencjalnie niebezpieczne elementy, na przykład plastikowe woreczki, które mogą zostać przypadkowo wprowadzone do ust lub połknięte przez małe dzieci. Wspomniane elementy należy chronić przed małymi dziećmi.
- Nie pozwól, aby dzieci miały dostęp do małych przedmiotów, takich jak karty SD. Niewielkie przedmioty mogą zostać przez małe dzieci połknięte. Wyjmij kartę SD natychmiast po użyciu i przechowuj ją poza zasięgiem małych dzieci.
- Okulary 3D zawierają małe elementy, które mogą zostać przypadkowo połknięte przez małe dzieci. Wspomniane elementy należy chronić przed małymi dziećmi.



■ Stojak

Ostrzeżenia

- Nie rozbieraj ani nie przerabiaj stojaka.

Ostrzeżenie

- Nie używaj żadnego innego stojaka niż ten dołączony do tego telewizora.
- Nie używaj stojaka, jeżeli jest on zdeformowany lub fizycznie uszkodzony. W takim przypadku zwróć się natychmiast do najbliższego dystrybutora Panasonic.
- Podczas montażu należy upewnić się, że wszystkie wkręty zostały dobrze dokręcone.
- Upewnij się, czy telewizor nie został uszkodzony podczas montażu na stojaku.
- Upewnij się, że dzieci nie wspinają się na stojak.
- Montaż lub demontaż telewizora ze stojaka powinny przeprowadzać co najmniej dwie osoby.
- Montaż lub demontaż telewizora należy przeprowadzać zgodnie z określoną procedurą.

■ Fale radiowe

Ostrzeżenia

- Nie należy używać telewizora, okularów 3D ani pilota touchpad VIERA w placówkach medycznych lub w miejscach, w których znajduje się sprzęt medyczny. Fale radiowe mogą zakłócać działanie sprzętu medycznego i być przyczyną wypadków wynikających z wadliwego działania tego rodzaju urządzeń.
- Nie należy używać telewizora, okularów 3D ani pilota touchpad VIERA w pobliżu urządzeń sterowanych automatycznie, takich jak automatyczne drzwi lub alarmy przeciwpożarowe. Fale radiowe mogą zakłócać działanie urządzeń sterowanych automatycznie i być przyczyną wypadków wynikających z wadliwego działania tego rodzaju urządzeń.
- W przypadku korzystania z rozrusznika serca należy zachować odległość przynajmniej 22 cm od telewizora, okularów 3D i pilota touchpad VIERA. Fale radiowe mogą zakłócać działanie rozrusznika serca.
- Nie należy w żaden sposób demontować ani modyfikować telewizora, okularów 3D i pilota touchpad VIERA.

■ Wbudowana karta sieci bezprzewodowej

Ostrzeżenie

- Wbudowanej karty sieci bezprzewodowej nie należy używać do łączenia się z jakimkolwiek sieciami bezprzewodowymi (SSID*) w przypadku braku odpowiednich uprawnień. Sieci takie mogą być wyświetlane w wynikach wyszukiwania sieci. Łączenie się z nimi może być jednak uznawane za próbę uzyskania nielegalnego dostępu. *SSID to nazwa identyfikująca określoną sieć bezprzewodową w procesie transmisji danych.
- Nie należy wystawiać wbudowanej karty sieci bezprzewodowej na działanie wysokich temperatur, bezpośredniego światła słonecznego ani wilgoci.
- Dane przekazywane i odbierane za pomocą fal radiowych mogą być przechwytywane i monitorowane.
- Wbudowana karta sieci bezprzewodowej działa w paśmie częstotliwości 2,4 GHz i 5 GHz. Aby podczas korzystania z wbudowanej karty sieci bezprzewodowej uniknąć wadliwego działania lub wolnych reakcji spowodowanych zakłóceniami fal radiowych, telewizor powinien być ustawiony daleko od takich urządzeń, jak inne urządzenia sieci bezprzewodowej, kuchenki mikrofalowe, telefony przenośne i urządzenia korzystające z częstotliwości 2,4 GHz i 5 GHz.
- W przypadku wystąpienia szumu wyładowań elektrostatycznych itp. telewizor może przerwać działanie, aby chronić swoje komponenty. W takim przypadku telewizor należy wyłączyć włącznikiem / wyłącznikiem zasilania, a następnie włączyć go ponownie.
- Dodatkowe informacje na temat sieci bezprzewodowej i punktu dostępowego można znaleźć na poniższej stronie WWW. (Tylko w języku angielskim) <http://panasonic.net/viera/support>

■ Technologia bezprzewodowa Bluetooth®

Ostrzeżenie

- Telewizor, okulary 3D i pilot touchpad VIERA wykorzystują częstotliwość radiową 2,4 GHz w paśmie ISM (Bluetooth®). Aby uniknąć awarii lub opóźnionej reakcji urządzeń na skutek interferencji fal radiowych, należy odizolować telewizor, okulary 3D i pilot touchpad VIERA od urządzeń działających w bezprzewodowych sieciach LAN, innych urządzeniach Bluetooth, kuchenek mikrofalowych, telefonów komórkowych i urządzeń wykorzystujących sygnał o częstotliwości 2,4 GHz.

■ Wentylacja

Ostrzeżenie

Należy zapewnić wystarczającą przestrzeń wokół telewizora w celu niedopuszczenia do jego nadmiernego nagrzewania się, co może prowadzić do wcześniejszego uszkodzenia niektórych elementów elektronicznych.

Minimalna odległość:

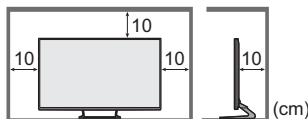

- Wentylacja nie powinna być zakłócana poprzez przykrycie otworów wentylacyjnych takimi rzeczami jak gazety, obrusy czy zasłony.
- Zarówno podczas korzystania ze stojaka, jak i bez stojaka, należy zawsze upewnić się, że otwory wentylacyjne telewizora nie są zablokowane oraz że zapewniona jest wystarczająca ilość miejsca, aby umożliwić odpowiednią wentylację.



■ Przenoszenie telewizora

Ostrzeżenie

Przed przeniesieniem telewizora, odłączyć wszystkie przewody.

- Telewizor powinny przenosić co najmniej dwie osoby. Aby uniknąć obrażeń w wyniku przewrócenia się lub upadku telewizora, należy podtrzymywać go w pokazany sposób.



■ W przypadku niekorzystania przez długi czas

Ostrzeżenie

Odbiornik telewizyjny zużywa ciągle trochę energii, nawet w trybie wyłączonym, tak długo jak wtyczka przewodu zasilania jest podłączona do gniazda sieciowego znajdującego się pod napięciem.

- Wyłącz przewód zasilania z gniazda elektrycznego jeżeli nie będziesz używał telewizora przez dłuższy czas.

■ Nadmierna głośność

Ostrzeżenie

- Chronić swój słuch przed nadmiernym poziomem dźwięku w słuchawkach. Możesz nieodwracalnie uszkodzić słuch.
- Jeśli słyszysz dudniący hałas w uszach, zmniejsz głośność lub przez jakiś czas przestań korzystać ze słuchawek.



■ Bateria do pilota / okularów 3D / pilota touchpad VIERA

Ostrzeżenie

- Nieprawidłowe umieszczenie baterii może spowodować jej wyciek, korozję i wybuch.
- Zastępować tylko baterią tego samego typu lub równoważną.
- Nie używać razem nowych i starych baterii.
- Nie stosować baterii różnych typów (np. alkalicznych i manganowych).
- Nie używać akumulatorów (Ni-Cd itd.).
- Nie wrzucać baterii do ognia ani nie demontować ich.
- Nie narażaj baterii na bezpośrednie działanie wysokiej temperatury w postaci światła słonecznego, ognia itp.
- Należy pamiętać o prawidłowym usunięciu baterii.
- Jeśli urządzenie nie będzie używane przez dłuższy czas, należy wyjąć z niego baterię, aby uniknąć jej wycieku, korozji lub wybuchu.

■ Używanie Okularów 3D

Ostrzeżenie

- Używaj Okularów 3D wyłącznie zgodnie z ich przeznaczeniem.
- Nie przemieszczaj się po założeniu Okularów 3D, aby uniknąć upadku i odniesienia obrażeń.
- Nie upuszczaj, nie wyginaj, nie wywieraj nacisku ani nie stawaj na Okulary 3D.
- Uważaj na końce oprawki Okularów 3D w czasie ich zakładania.
- Zachowaj ostrożność, aby nie przyciąć palców w zawiasach oprawki Okularów 3D.
- Nie używaj Okularów 3D, jeśli są uszkodzone.
- Jeśli masz jakiegokolwiek problemy ze wzrokiem (krótko- i dalekowzroczność, astygmatyzm, różnice w widzeniu lewego i prawego oka), pamiętaj, aby przed użyciem Okularów 3D skorygować swoją wadę. Dostarczone Okulary 3D można zakładać na okulary korekcyjne.
- Jeśli na nosie i skroniach wystąpi zaczerwienienie, ból lub podrażnienie skóry, natychmiast przestań używać Okularów 3D. W rzadkich przypadkach materiały, z których zbudowane są Okulary 3D, mogą wywoływać reakcję alergiczną.

- Okularów 3D nie należy używać w miejscach o wysokiej temperaturze. Okulary 3D zawsze należy przechowywać w chłodnym i suchym miejscu.
- W przypadku wystąpienia awarii lub usterki Okularów 3D natychmiast przestań ich używać.

■ Oglądanie obrazów 3D

Ostrzeżenie

- Zachowaj szczególną uwagę, kiedy dzieci oglądają obrazy 3D. Zakłada się, że obrazy 3D nie powinny być oglądane przez dzieci poniżej około 6 roku życia. W czasie oglądania obrazów 3D wszystkie dzieci muszą pozostać pod nadzorem swoich opiekunów lub rodziców, odpowiedzialnych za ich bezpieczeństwo i zdrowie.
- W przypadku uczucia zmęczenia, złego samopoczucia, odczuwania jakichkolwiek innych nieprzyjemności lub wyraźnego widzenia podwójnego obrazu należy natychmiast przerwać oglądanie obrazów 3D. Przed kontynuowaniem oglądania należy zrobić odpowiednio długą przerwę. W przypadku ustawiania efektu 3D za pomocą pozycji [Ustawienia 3D] należy pamiętać, że odbiór obrazów 3D jest inny u różnych osób.
- Nie oglądaj obrazów 3D, jeśli cierpisz na nadwrażliwość na światło, schorzenia serca lub inne choroby.
- Poczucie odległości podczas oglądania obrazów 3D może być nieprawidłowe i wprowadzać w błąd. Uważaj, aby przypadkowo nie uderzyć telewizora ani innych osób. Sprawdź, czy wokół nie znajdują się łatwo tłukące się przedmioty, aby uniknąć przypadkowego ich zniszczenia lub zranienia się o nie.
- Nie oglądaj obrazów 3D z odległości bliższej niż zalecana. Zalecana odległość od telewizora to co najmniej trzykrotność wysokości obrazu.

[Model 65-calowy] : 2,4 m lub dalej

Jeśli na górze i na dole ekranu pojawiają się czarne pasy, np. w przypadku filmów, odległość od ekranu powinna wynosić co najmniej trzykrotność wysokości rzeczywistego obrazu. (W takim przypadku odległość ta będzie krótsza niż zalecana w zwykłych warunkach).

Odbiornik telewizyjny z ekranem LCD



Deklaracja Zgodności (DoC)

„Niniejszym firma Panasonic Corporation oświadcza, że telewizor ten jest zgodny z zasadniczymi wymogami i innymi odnośnymi postanowieniami Dyrektywy 1999/5/WE.”

Kopię oryginalnej Deklaracji Zgodności (DoC) tego telewizora można uzyskać z tej witryny:
<http://www.doc.panasonic.de>

Autoryzowany przedstawiciel:
 Panasonic Testing Centre
 Panasonic Marketing Europe GmbH
 Winsbergring 15, 22525 Hamburg, Germany

Niniejszy telewizor jest przeznaczony do użytku w poniższych krajach.
 Albania, Andora, Austria, Belgia, Bułgaria, Cypr, Czechy, Dania, Estonia, Finlandia, Francja, Grecja, Hiszpania, Holandia, Islandia, Liechtenstein, Litwa, Luksemburg, Łotwa, Malta, Monako, Niemcy, Norwegia, Polska, Portugalia, Rumunia, Słowacja, Słowenia, Szwecja, Szwajcaria, Turcja, Węgry, Włochy

Funkcja sieci bezprzewodowej niniejszego telewizora może być używana wyłącznie wewnątrz budynków.

Wyposażenie

Pilot

➔ (str. 13)



• N2QAYB000842

Pilot touchpad VIERA

➔ (str. 14)



• N2QBYB000033

Stojak

➔ (patrz niżej)

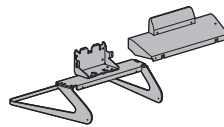

Przewód zasilania

➔ (str. 8)

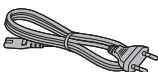

Baterie (4)

• R6
➔ (str. 13, 14)



Okulary 3D (2)

➔ (str. 19)



Opaska do kabli

➔ (str. 8)

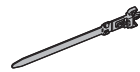

Adapter AV1 (SCART)

➔ (str. 9)



Adapter AV2 (COMPONENT / VIDEO)

➔ (str. 10, 11)

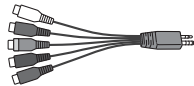

Instrukcja obsługi

Postanowienia gwarancji ogólnoeuropejskiej

- Akcesoria mogą nie być zapakowane razem. Należy uważać, aby ich przypadkowo nie wyrzucić.
- W celu uzyskania dodatkowych informacji na temat akcesoriów dodatkowych należy skorzystać z funkcji [e-POMOC] (Pomoc techniczna > Wyposażenie dodatkowe).

Montaż / demontaż stojaka

A Wkręt montażowy (4)



M5 × 14

C Wspornik



E Pokrywa

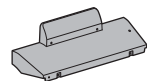

B Wkręt montażowy (8)



M4 × 10

D Podstawa

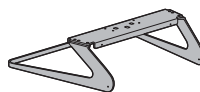

Organizer do kabli ➔ (str. 8)

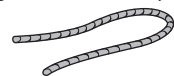

Montaż stojaka

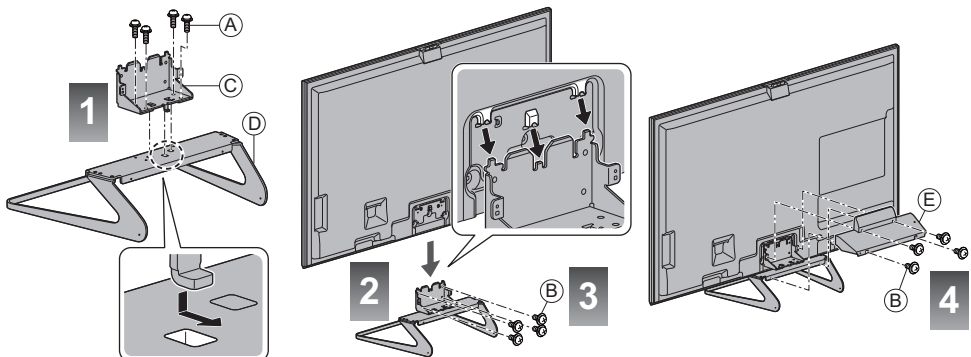

Demontaż stojaka z telewizora

Aby zdemontować stojak w celu zastosowania uchwytu ściennego lub zapakowania telewizora, należy postępować w sposób opisany poniżej.

- 1 Wykręć wkręty montażowe ⑥ z pokrywy.
- 2 Odłącz pokrywę.
- 3 Wykręć wkręty montażowe ⑥ z telewizora.
- 4 Unieś telewizor ze stojaka.
- 5 Wykręć wkręty montażowe ④ ze wspornika.

Połączenia

- Pokazane urządzenia zewnętrzne i kable nie są dostarczane wraz z opisywanym telewizorem.
- Przed przystąpieniem do podłączania lub odłączania jakichkolwiek przewodów należy upewnić się, że urządzenie jest odłączone od gniazda elektrycznego.
- Podczas podłączania sprawdź czy gniazda i wtyczki są odpowiedniego typu.
- Należy zawsze używać pełnego kabla SCART lub HDMI.
- Telewizor powinien znajdować się z dala od urządzeń elektronicznych (urządzenia wideo itp.) lub urządzeń z czujnikiem podczerwieni. W przeciwnym razie mogą wystąpić zakłócenia obrazu / dźwięku lub może zostać zakłócone działanie innych urządzeń.
- Należy także przeczytać instrukcję obsługi podłączanego urządzenia.

Gniazda

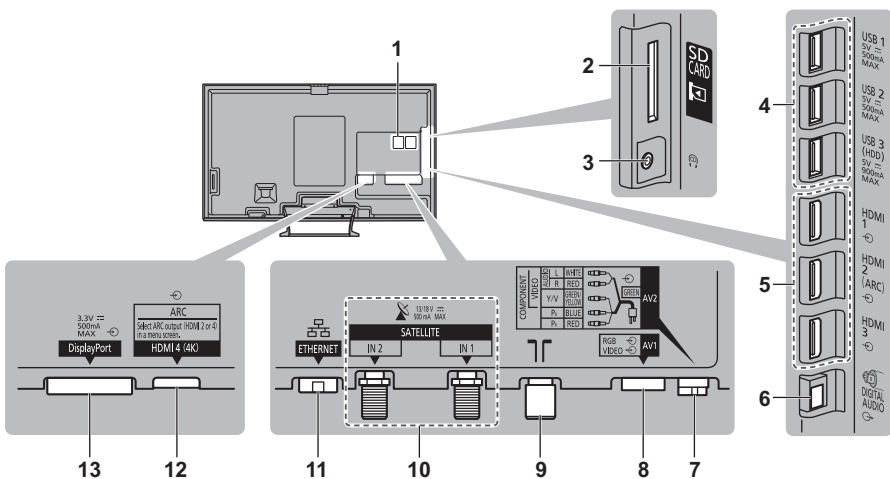

1 Gniazdo CI 1 - 2 ➔ (str. 12)

2 Gniazdo karty SD

3 Gniazdo słuchawek ➔ (str. 11)

4 Port USB 1–3

5 HDMI1–3 ➔ (str. 9, 11)

6 DIGITAL AUDIO

7 AV2 (COMPONENT / VIDEO) ➔ (str. 10, 11)

8 AV1 (SCART) ➔ (str. 9)

9 Gniazdo anteny naziemnej / kablowej ➔ (str. 8)

10 Gniazdo anteny satelitarnej ➔ (str. 9)

11 ETHERNET ➔ (str. 10)

12 HDMI4 ➔ (str. 10, 11)

13 DisplayPort™ ➔ (str. 10, 11)

- Aby oglądać treści w formacie 4K, należy użyć złącza HDMI4 lub DisplayPort. ➔ (str. 10)

Korzystanie z uchwytu do kabli i organizera do kabli (dostarczona)

- Nie należy dopuszczać do splełnienia kabli sygnału satelitarnego, sygnału RF i przewodu zasilania (może to spowodować zniekształcenie obrazu).
- W razie potrzeby należy przymocować kable przy użyciu uchwytu do kabli i organizera do kabli.
- Aby zamocować kable używanego wyposażenia dodatkowego, należy postępować zgodnie z dołączoną do niego instrukcją obsługi.

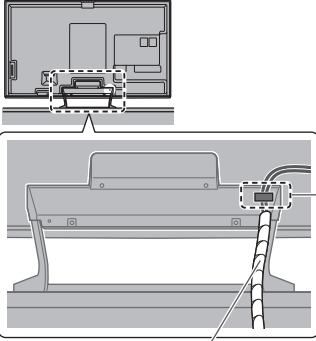

Mocowanie opaski do kabli

Włóż opaskę do kabli do otworu.

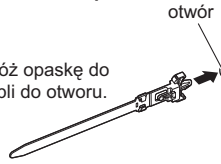

Wiązanie kabli

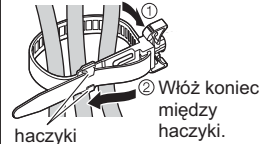

Odlączenie od telewizora:



Zwalnianie:



Należy przymocować organizer do kabli.

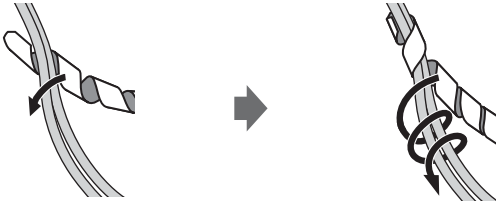

Podstawowe połączenia

- W celu zapewnienia prawidłowej instalacji anteny satelitarnej lub naziemnej należy skonsultować się z lokalnym dystrybutorem. Więcej informacji można także uzyskać u dostawców odbieranych sygnałów.

Przewód zasilania i antena naziemna

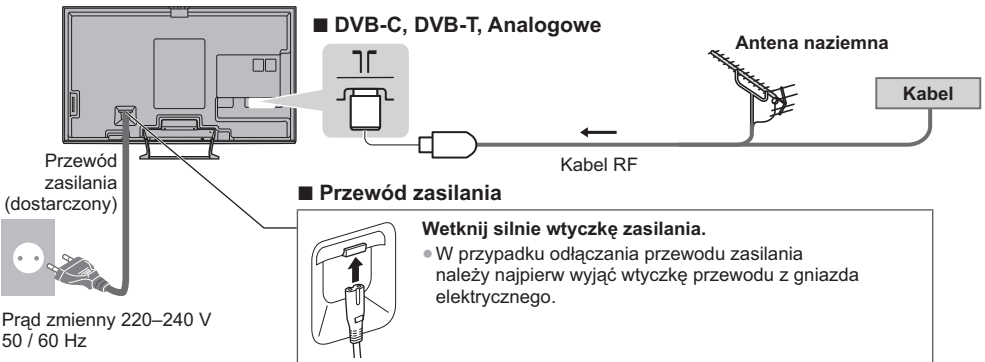

Antena satelitarna

■ DVB-S (podwójny tuner (DiSEqC))

Telewizor

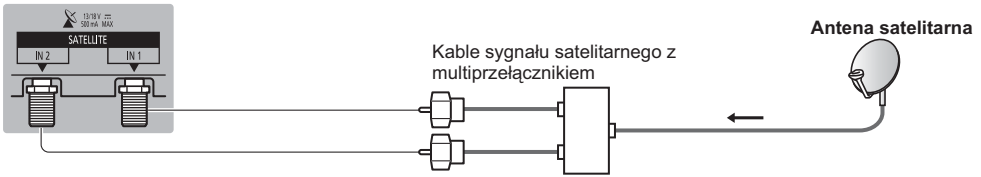

■ DVB-S (podwójny tuner (system jednokablowy))

Telewizor

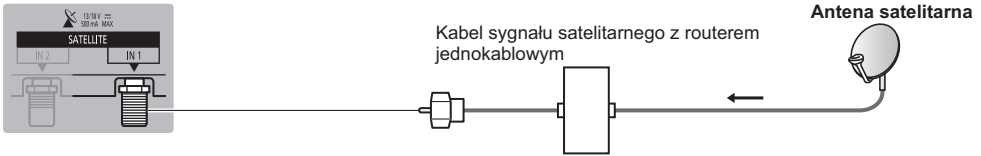

■ DVB-S (pojedynczy tuner)

Telewizor

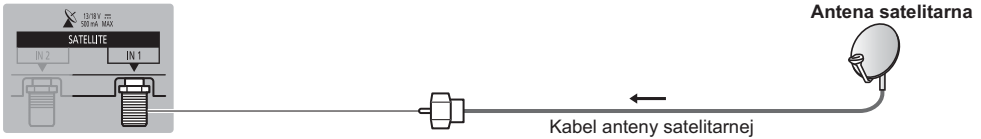

Urządzenia AV

■ Nagrywarka DVD / magnetowid

Telewizor

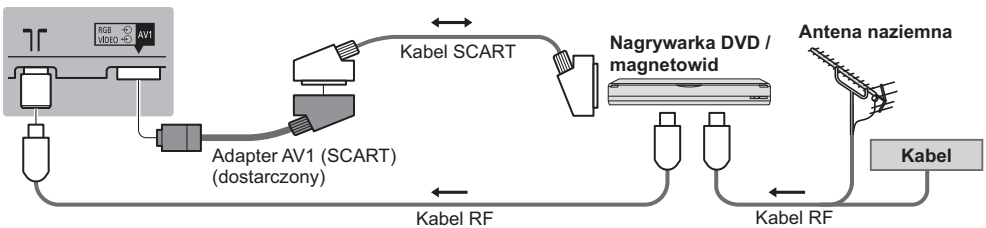

■ Nagrywarka DVD / magnetowid i dekodery telewizji cyfrowej

Telewizor

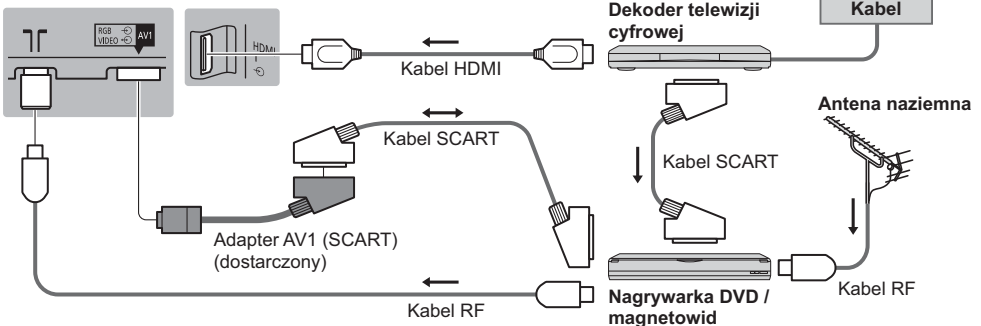

Sieć

- Aby umożliwić korzystanie z funkcji usług sieciowych, telewizor należy podłączyć do sieci szerokopasmowej. W przypadku niekorzystania z usług sieci szerokopasmowej należy skontaktować się ze sprzedawcą w celu uzyskania pomocy.
- Należy zapewnić przewodowe lub bezprzewodowe połączenie z Internetem.
- Konfiguracja połączenia sieciowego zacznie się podczas używania telewizora po pierwszy. ➔(str. 16)

■ Połączenie przewodowe

Telewizor



■ Połączenie bezprzewodowe



Wbudowana karta sieci bezprzewodowej

Połączenia dla treści 4K

■ Urządzenie zgodne z 4K

Telewizor

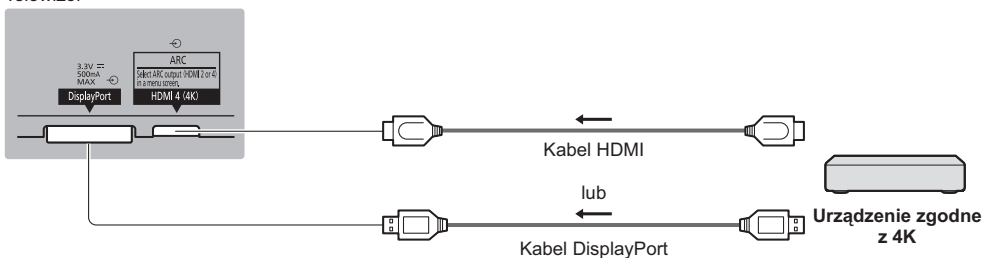

- Aby oglądać treści w formacie 4K, należy podłączyć urządzenie zgodne z 4K do złącza HDMI4 lub DisplayPort kablem obsługującym format 4K. W przypadku podłączenia do złącza DisplayPort należy użyć kabla zgodnego z DisplayPort 1.2.

Inne połączenia

■ Odtwarzacz DVD

(urządzenie COMPONENT)

Telewizor

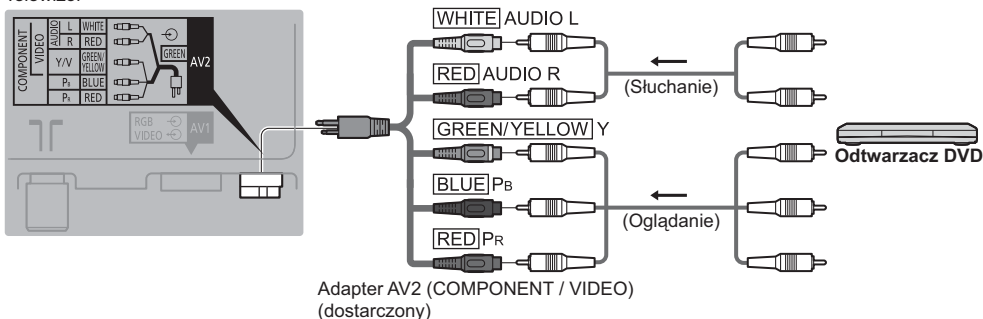

■ Kamera wideo / konsola do gier (urządzenie VIDEO)

Telewizor

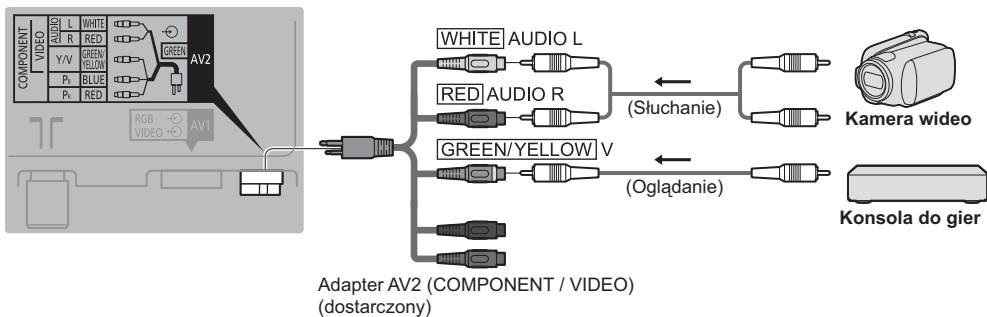

■ Komputer

Telewizor

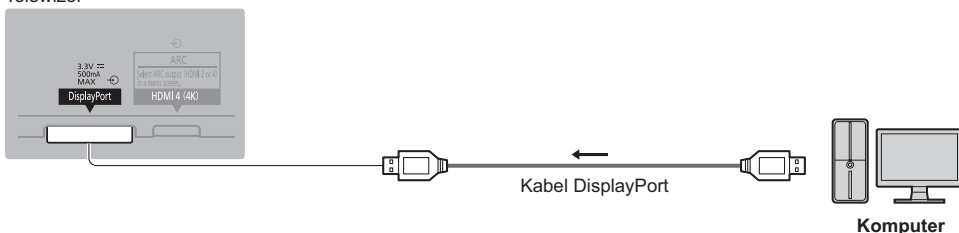

■ Wzmacniacz (w celu słuchania przez głośniki)

Telewizor

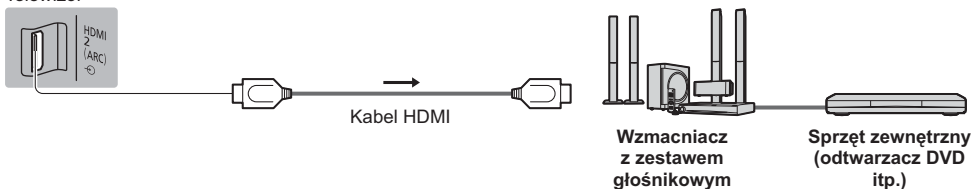

- Należy podłączyć wzmacniacz do złącza HDMI2 lub HDMI4 i ustawić odpowiednie wyjście [Wyjście ARC] (Menu dźwięku). Podłączenie to ma zastosowanie, jeśli wzmacniacz jest wyposażony w funkcję ARC (Audio Return Channel).

W przypadku wzmacniacza bez funkcji ARC, korzystać z gniazda DIGITAL AUDIO.

- Aby uzyskać dźwięk wielokanałowy z urządzenia zewnętrznego (np. 5.1-kanalowy dźwięk Dolby Digital), dane urządzenie należy podłączyć do wzmacniacza. Informacje na temat sposobu podłączania można znaleźć w instrukcji obsługi urządzenia i wzmacniacza.

■ Słuchawki

Telewizor



■ Wspólny interfejs

Telewizor

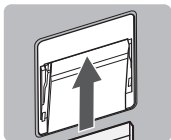

Moduł CI

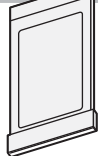

- Jeśli karta inteligentna i moduł CI stanowią komplet, najpierw należy włożyć moduł CI, a następnie włożyć do niego kartę inteligentną.
- Moduł należy wsuwać we właściwym kierunku.
- Zwykle pojawiają się kanały kodowane. (Widoczne kanały i ich funkcje zależą od modułu CI.)

Jeśli kanał zakodowany się nie pojawi ► **[Wspólny interfejs] w menu Konfiguracja**

- W sprzedaży mogą być dostępne moduły CI ze starszymi wersjami oprogramowania układowego, które nie zapewniają pełnego współdziałania z niniejszym nowym standardem CI+ v1.3 TV. W takim wypadku należy skontaktować się z dostawcą treści.
- Więcej szczegółów można uzyskać w dziale pomocy [e-POMOC] (Funkcje > Wspólny interfejs), w instrukcji obsługi modułu CI lub od dostawcy treści.

Typy urządzeń, które można podłączać do poszczególnych gniazd

Funkcje	Gniazdo							
	AV1*1	AV2*1		DIGITAL AUDIO	ETHERNET	HDMI 1 - 4	USB 1 - 3	DisplayPort
		COMPONENT	VIDEO					
Nagrywanie / odtwarzanie kaset wideo / płyt DVD (magnetowid / nagrywarka DVD)	<input type="radio"/>							
Oglądanie treści 3D (odtwarzacz Blu-ray Disc)						<input type="radio"/>		
Oglądanie programów telewizji kablowej (dekoder telewizji cyfrowej)	<input type="radio"/>		<input type="radio"/>			<input type="radio"/>		
Oglądanie płyt DVD (odtwarzacz DVD)	<input type="radio"/>	<input type="radio"/>	<input type="radio"/>			<input type="radio"/>		
Oglądanie materiałów z kamery (kamera wideo)	<input type="radio"/>		<input type="radio"/>			<input type="radio"/>		
Odtwarzanie gier (konsola do gier)	<input type="radio"/>		<input type="radio"/>			<input type="radio"/>		
Aby używać urządzeń zgodnych z 4K						<input type="radio"/> *2 <input type="radio"/> *3		<input type="radio"/> *2
Aby używać komputera PC								<input type="radio"/>
Korzystanie ze wzmacniacza z zestawem głośnikowym				<input type="radio"/>		<input type="radio"/> *4		
Korzystanie z usług sieciowych					<input type="radio"/>			
Nagrywanie na dysk twardy USB							<input type="radio"/> *5	
VIERA Link						<input type="radio"/>		

: Zalecane połączenie

*1: Do podłączenia sprzętu konieczny jest adapter do gniazda (dostarczony).

*2: Do oglądania treści w formacie 4K jest wymagany kabel zgodny z formatem 4K.

*3: Użyj kabla HDMI4 do oglądania treści w formacie 4K.

*4: Należy podłączyć wzmacniacz do złącza HDMI2 lub HDMI4 i ustawić odpowiednie wyjście [Wyjście ARC] (Menu dźwięku). Podłączenie to ma zastosowanie, jeśli wzmacniacz jest wyposażony w funkcję ARC (Audio Return Channel).

*5: W celu podłączenia dysku twardego USB należy użyć portu USB 3.

Elementy sterujące

Pilot

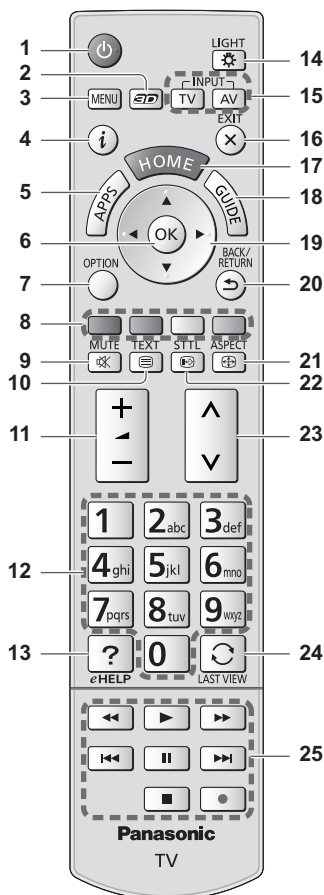

1 Włącznik / wyłącznik trybu gotowości

2 Przycisk 3D

- Przełącza między widokiem 2D i 3D.

3 [Menu główne]

- Naciśnij, aby przejść do menu Obraz, Dźwięk, Sieć, Timer, Konfiguracja i Pomoc.

4 Informacje

- Wyświetla informacje o kanale i programie.

5 APPS

- Wyświetla [Lista aplikacji] (listę aplikacji).

6 OK

- Zatwierdza dokonany wybór.
- Naciśnij po wybraniu pozycji kanału, aby szybko zmienić kanał.
- Wyświetla listę kanałów.

7 [Menu opcji]

- Łatwe ustawianie opcji wyświetlania, dźwięku itp.

8 Kolorowe przyciski (czerwony-zielony-żółty-niebieski)

- Służą do wyboru i obsługi różnych funkcji oraz do nawigacji.

9 Wyciszenie dźwięku wł. / wyt.

10 Przycisk teletekstu

11 Zwiększanie / zmniejszanie głośności

12 Przyciski numeryczne

- Zmieniają kanały i strony teletekstu.
- Służą do wprowadzania znaków.
- W trybie gotowości przyciski te włączają telewizor.

13 [e-POMOC]

- Wyświetla funkcję [e-POMOC] (wbudowaną instrukcję obsługi).

14 Podświetlenie

- Podświetlenie przycisków na około 5 sekund (oprócz przycisków oznaczonych numerem „25”).

15 Wybór trybu wejścia

- TV — przełącza do trybu DVB-S / DVB-C / DVB-T / Analogowe.
- AV — przełącza na tryb wejścia AV zgodnie z listą Wybór wejścia.

16 Wyjście

- Powraca [Ekran główny].

17 HOME

- Wyświetla [Ekran główny].

18 Przewodnik prog. TV

- Wyświetla elektroniczny informator programowy (EPG).

19 Przyciski kursora

- Do wyboru i regulacji.

20 Powrót

- Powrót do poprzedniego menu / strony.

21 Proporcje obrazu

- Zmiana proporcji obrazu.

22 Napisy

- Wyświetla napisy.

23 Kanał w górę / w dół

24 Ostatni widok

- Przełącza na poprzednio oglądany kanał lub tryb wejścia.

25 Obsługa zawartości, podłączonych urządzeń itp.

■ Wkładanie / wyjmowanie baterii

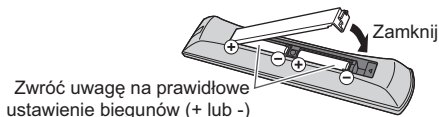
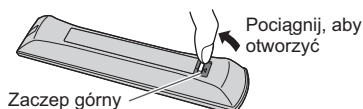

Pilot touchpad VIERA

Pilot touchpad zapewnia wygodną obsługę zwłaszcza w przypadku ekranu głównego lub treści internetowych. Za pomocą tego pilota telewizor można obsługiwać w sposób intuicyjny.

- Z pilota touchpad można korzystać po jego zarejestrowaniu do pracy z tym telewizorem za pomocą technologii bezprzewodowej Bluetooth. Ekran konfiguracji umożliwiający rejestrację pojawi się w ramach procedury „Ustawianie automatyczne po raz pierwszy” po pierwszym włączeniu telewizora. ➔ (str. 16)
- Do obsługi telewizora nie jest wymagane kierowanie w jego stronę zarejestrowanego pilota (za wyjątkiem włącznika / wyłącznika trybu gotowości).
- W celu naciśnięcia włącznika / wyłącznika trybu gotowości, pilota należy skierować bezpośrednio w stronę odbiornika sygnału zdalnego sterowania w telewizorze, ponieważ pilot działa na podczerwień. (Włącznik / wyłącznik działa bez rejestracji pilota.)
- Podczas korzystania z funkcji sterowania głosem zalecane jest mówienie w odległości nie większej niż około 15 cm od mikrofonu pilota touchpad VIERA.

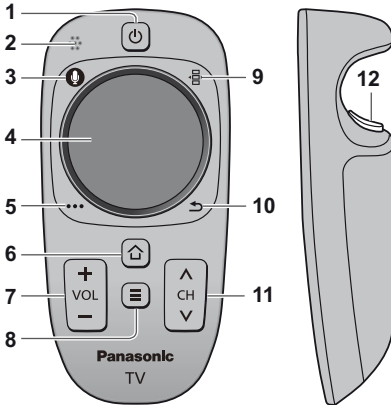

1 Włącznik / wyłącznik trybu gotowości

- Takie samo działanie co w przypadku przycisku 1 pilota zdalnego sterowania (str. 13).

2 Mikrofon

3 Przycisk mikrofonu

4 Płytką dotykową (patrz niżej)

5 [Menu opcji]

6 HOME

- Takie samo działanie co w przypadku przycisku 17 pilota zdalnego sterowania (str. 13).

7 Zwiększanie / zmniejszanie głośności

- Takie samo działanie co w przypadku przycisku 11 pilota zdalnego sterowania (str. 13).

8 APPS

- Takie samo działanie co w przypadku przycisku 5 pilota zdalnego sterowania (str. 13).

9 Menu ekranowe pilota

- Naciśnij, aby wyświetlić graficzny interfejs użytkownika (ang. GUI, Graphical User Interface) pilota. Naciśnij ponownie, aby zmienić położenie interfejsu GUI. (Aby zmienić stronę interfejsu GUI, przesunąć palec w lewo / prawo na płytce dotykowej).

10 Powrót

- Takie samo działanie co w przypadku przycisku 20 pilota zdalnego sterowania (str. 13).

11 Kanał w górę / w dół

- Takie samo działanie co w przypadku przycisku 23 pilota zdalnego sterowania (str. 13).

12 OK

■ Płytką dotykową



- Stuknij środek płytki, aby wykonać funkcję „OK”.



- Przesuń palec, aby przesunąć kursor (w przypadku treści internetowych lub opcji [Ustawienia kursora] w pozycji [Pilot touchpad VIERA] (menu Konfiguracja)), wybrać pozycję, ustawić poziomy itp.



- Wykonaj ruch wzdłuż krawędzi, aby przewinąć.

■ Wkładanie / wymywanie baterii

Przesuń, aby otworzyć

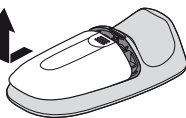

Zamknij

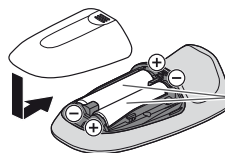

Zwróć uwagę na prawidłowe ustawienie biegunów (+ lub -)

Uwaga

- Zaleca się trzymanie pilota touchpad w dłoni podczas jego używania.
- Pilot touchpad czerpie energię z baterii zawsze, gdy jest używany (włącznie z dotykiem płytki dotykowej), nawet jeśli nie korzysta się z niego w celu obsługi telewizora. Może to skrócić żywotność baterii.

Wskaźniki / panel sterowania

- Po naciśnięciu przycisków 1, 2, 3 po prawej stronie ekranu wyświetlony zostanie na 3 sekundy Przewodnik panelu sterowania z zaznaczeniem naciśniętego przycisku.

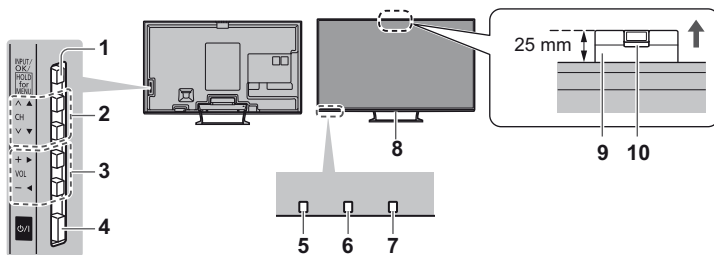

Tyłna strona telewizora

1 Wybór trybu wejścia

- Naciśnij kilkakrotnie, aby włączyć żądany tryb.

[Menu główne]

- Naciśnij i przytrzymaj przez około 3 sekundy, aby wyświetlić menu główne.

OK (w systemie menu)

2 Kanał w górę / w dół

Kursor w górę / w dół (w systemie menu)

3 Zwiększanie / zmniejszanie głośności

Kursor w lewo / w prawo (w systemie menu)

4 Włącznik / wyłącznik zasilania

- Włącza/wyłącza zasilanie.

5 Czujnik zdalnego sterowania

- Między pilotem a znajdującym się w telewizorze czujnikiem zdalnego sterowania nie należy umieszczać żadnych przedmiotów.

6 Czujnik otoczenia

- Ustala poziom jasności w celu regulacji jakości obrazu, gdy dla pozycji [Czujnik otoczenia] dostępnej w menu Obraz ustawiono opcję [Włączony].

7 Dioda zasilania

Czerwony: Tryb gotowości

Zielony: Włączony

Pomarańczowy: Tryb gotowości z włączonym nagrywaniem
Tryb gotowości z włączoną funkcją Czasowe programowanie

- Diody miga, gdy telewizor odbiera sygnał polecenia z pilota.

8 Podświetlenie LED

- Podświetla diody LED zgodnie z ustawieniami.

9 Wbudowana kamera

- Kamera wysuwa się samoczynnie po uruchomieniu jej dowolnej funkcji. Kamerę wsuwa się poprzez naciśnięcie jej górnej części.
- Informacje o działaniu kamery można znaleźć w instrukcji [e-POMOC] (Funkcje > Wbudowana kamera).

10 Część z obiektywem

- Nachylenie: od -17° do $+17^\circ$

Korzystanie z menu ekranowych — informacje pomocnicze

Dostęp do wielu funkcji dostępnych w telewizorze można uzyskać za pomocą menu ekranowych.

■ Informacje pomocnicze

Przydatne mogą okazać się informacje pomocnicze przy obsługiwaniu pilota.

Np.: [Menu dźwięku]



Informacje pomocnicze

■ Sposób korzystania z pilota



Otwieranie menu głównego



Przesuwanie kursora / dokonywanie wyboru spośród różnych opcji / wybór elementu menu (tylko w górę i w dół) / ustawianie poziomów (tylko w lewo i w prawo)



Przejdź do menu / zapisywanie ustawień po wykonaniu regulacji lub ustawieniu opcji



Powrót do poprzedniego menu



Wyjście z systemu menu i powrót do [Ekran główny]

Ustawianie automatyczne po raz pierwszy

Automatycznie konfiguruje telewizor i wyszukuje dostępne kanały telewizyjne po pierwszym włączeniu telewizora.

- Czynności te nie są konieczne, jeśli konfiguracja została wykonana przez lokalnego dystrybutora.
- Przed przystąpieniem do procedury Ustawianie automatyczne należy wykonać połączenia (str. 7 - 12) i wprowadzić ustawienia podłączonego urządzenia (jeśli jest to konieczne). Szczegółowe informacje dotyczące ustawień podłączonego urządzenia można znaleźć w dołączonej do niego instrukcji obsługi.

1 Podłącz telewizor do gniazda elektrycznego i włącz zasilanie



- Zanim pojawi się obraz minie kilka sekund.



2 Wybierz następujące pozycje

Ustaw każdą pozycję zgodnie z instrukcjami wyświetlanymi na ekranie.

Wybierz język

Wybierz pozycję [Dom]

Jako miejsce oglądania należy wybrać pozycję [Dom], aby używać telewizora w środowisku domowym.

- [Sklep] tylko dla celów prezentacji w sklepie.
- Aby zmienić miejsce oglądania później, należy zainicjować wszystkie ustawienia, przechodząc do pozycji Ustawienia fabryczne.

Skonfiguruj połączenie sieciowe

Wybierz kraj

- W zależności od wybranego kraju wybierz swój region i zapisz numer PIN blokady rodzicielskiej (nie można zapisać „0000”).

Wybierz tryb sygnału telewizyjnego do odbioru, a następnie wybierz pozycję [Rozpocz.autom.ustaw]

: strojenie (wyszukiwanie dostępnych kanałów)

: pominięcie strojenia

- Ekran Ustawianie automatyczne różni się w zależności od wybranego kraju i trybu sygnału.

[Konfiguracja anteny DVB-S]

Upewnij się, że połączenia satelitarne zostały wykonane (str. 9) i wybierz tryb tunera ([Podwójny tuner] / [Pojedynczy tuner]).

[Ustawienia sieci DVB-C]

Zwykle dla pozycji [Częstotliwość] i [ID sieci] należy ustawić opcję [Auto].

Jeśli opcja [Auto] nie jest widoczna lub jeśli jest to konieczne, należy za pomocą przycisków numerycznych wprowadzić dla pozycji [Częstotliwość] i [ID sieci] wartości określone przez operatora telewizji kablowej.

Zarejestruj pilota touchpad VIERA do pracy z tym telewizorem.

Wybierz pozycję [Parowanie] i wykonaj instrukcje wyświetlane na ekranie, aby móc korzystać z pilota touchpad (dostarczony).

- Rejestracja w późniejszym czasie lub szczegółowe ustawienia

➔ [Pilot touchpad VIERA] (menu Konfiguracja)

3 Wybierz typ [Ekran główny]

Zostanie wyświetlona demonstracja wyjaśniająca sposób korzystania z [Mój ekran główny]. Potwierdź demonstrację zgodnie z instrukcjami wyświetlanymi na ekranie, a następnie wybierz żądany [Ekran główny].

Np.: [Wybór ekr. głównego]



Np.: [Ekran główny TV]



- [Mój ekran główny] jest ekranem początkowym po włączeniu telewizora lub po naciśnięciu przycisku HOME.

Procedura Ustawianie automatyczne dobiegła końca i telewizor jest przygotowany, aby oglądać na nim programy.

Jeśli strojenie zakończyło się niepowodzeniem, sprawdź połączenie z siecią, podłączenie kabla sygnału satelitarnego, kabla sygnału RF, a następnie postępuj zgodnie z instrukcjami na ekranie.

Uwaga

- Telewizor automatycznie przełączy się w tryb gotowości, jeżeli w ciągu 4 godzin nie zostanie wykonana żadna operacja i jeśli dla pozycji [Auto gotowość] w menu Timer ustawiona jest opcja [Włączony].
- Telewizor automatycznie przełączy się w tryb gotowości, jeżeli w ciągu 10 minut nie zostanie odebrany żaden sygnał ani nie zostanie wykonana żadna operacja i jeśli dla pozycji [Wył. przy braku sygnału] w menu Timer ustawiona jest opcja [Włączony].
- Ponowne strojenie wszystkich kanałów ➔ [Ustawianie automatyczne] w [Menu strojenia] (menu Konfiguracja)
- Dodawanie dostępnego trybu sygnału TV później ➔ [Dodaj sygnał TV] w [Menu strojenia] (menu Konfiguracja)
- Inicjowanie wszystkich ustawień ➔ [Ustawienia fabryczne] w [System menu] (menu Konfiguracja)

Obsługa

Włącz zasilanie

Ⓟ/I (Televizor) lub



• Włącznik / wyłącznik zasilania powinien być włączony. (str. 15)
(Pilot)

Zostanie wyświetlony ostatnio oglądany ekran [Ekran główny].

Np.: [Ekran główny TV]



Np.: Wybierana zawartość ekranu



- Powrót do trybu [Ekran główny] w dowolnym momencie



- Istnieje możliwość skonfigurowania lub ustawienia [Ekran główny] w celu wyświetlania pożądaných informacji, aby uzyskać łatwy dostęp do poszczególnych funkcji, aby wybrać domyślny [Ekran główny], itd. W celu uzyskania szczegółowych informacji postępuj zgodnie z instrukcjami na ekranie lub skorzystaj z funkcji [e-POMOC] (Oglądanie > Mój ekran główny).

Oglądanie telewizji

1 Wybierz odbiornik telewizyjny z [Ekran główny]



2 Wybierz tryb

TV



- Dostępne tryby zależą od ustawionych kanałów.

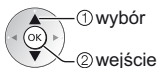

- Można również wybrać tryb, naciskając kilkakrotnie przycisk TV.
- Jeśli nie jest wyświetlane menu [Wybór rodzaju TV], naciśnij przycisk TV, aby przełączyć tryb.

3 Wybierz kanał



lub



- Wybór numeru kanału składającego się z więcej niż dwóch cyfr, np. 399

Dostęp do każdej funkcji

Przejdź do [Lista aplikacji] i wybierz funkcję

Np.: [Lista aplikacji]



- APPS to aplikacje (funkcje) dostępne w TV.
- W celu uzyskania informacji na temat obsługi każdej funkcji oraz konfiguracji [Lista aplikacji] postępuj zgodnie z instrukcjami na ekranie lub skorzystaj z funkcji [e-POMOC] (Funkcje > Lista aplikacji).

Sposób użytkowania e-POMOC

[e-POMOC] to szczegółowe instrukcje obsługi wbudowane w telewizorze zapewniające pomoc w lepszym zrozumieniu obsługi każdej z funkcji.

1 Wyświetl [e-POMOC]



lub



[Pomoc]

[e-POMOC]



- [Najpierw przeczytaj] zostanie wyświetlony w górnej części strony. Należy zapoznać się z tymi instrukcjami, aby lepiej zrozumieć działanie funkcji [e-POMOC].
- Jeśli funkcja [e-POMOC] nie jest wyświetlana po raz pierwszy po włączeniu telewizora, ekran potwierdzenia zostanie wyświetlony w celu wybrania [STRONA GÓRNA] lub [OSTATNIA STRONA].

2 Wybierz kategorię i pozycję

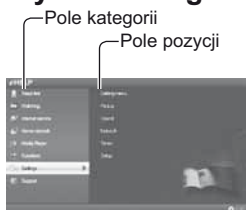

① wybór kategorii

② wejście

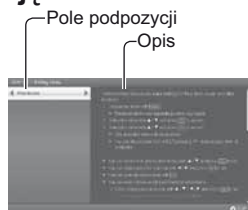

③ wybór pozycji

④ wejście



⑤ wybór podpozycji

⑥ wejście

- Powrót do poprzedniego pola



- Przewijanie opisu (jeśli obejmuje więcej niż 1 stronę)

Gdy opis jest podświetlony



- Wyświetlanie menu dotyczącego opisu (tylko dla niektórych opisów)



(Czerwony)

Oglądanie obrazów 3D

Okulary 3D umożliwiają oglądanie obrazów 3D w filmach i programach oferujących efekty 3D.

➔ „Wyposażenie” (str. 6)

- Okulary 3D należy zakładać do oglądania obrazów 3D.
- Formaty 3D obsługiwane przez ten telewizor to [Sekwencja ramek]*, [Obraz przy Obrazie] oraz [Góra i Dół]. (Treści 3D w formacie 4K nie są obsługiwane.)

*: Format 3D, w którym obrazy przeznaczone dla prawego i lewego oka są rejestrowane w wysokiej rozdzielczości i naprzemiennie wyświetlane.

Okulary 3D

Należy używać dostarczonych Okularów 3D lub Okularów 3D firmy Panasonic oznaczonych tym logo i obsługujących technologię bezprzewodową Bluetooth®.



- Logo „Full HD 3D Glasses™” oznacza zgodność produktu ze standardami technologii okularów 3D z aktywną migawką licencjonowanej przez organizację Full HD 3D Glasses Initiative. Będący częścią logo znak RF oznacza system bezprzewodowy (technologia bezprzewodowa Bluetooth®); można korzystać z okularów 3D i telewizora o tym samym oznaczeniu.

Uwaga

- Nie wywieraj nacisku na soczewki Okularów 3D ani ich nie porysuj.
- Nie używaj urządzeń, takich jak telefony komórkowe lub krótkofalówki, które emitują silne fale elektromagnetyczne, w pobliżu Okularów 3D, ponieważ może to zakłócać ich działanie.
- Nie należy zakładać okularów 3D do oglądania jakichkolwiek innych treści poza obrazami 3D. W czasie noszenia okularów 3D mogą występować trudności w oglądaniu obrazów wyświetlanych na ekranach ciekłokrystalicznych (np. monitory komputerowe, zegary cyfrowe, kalkulatory itd.).

Pierwsza rejestracja

W przypadku używania Okularów 3D po raz pierwszy z tym telewizorem należy wykonać pierwszą rejestrację.

1 Włącz telewizor

2 Naciśnij przycisk zasilania na ok. 1 sekundę, aby włączyć okulary 3D

- Kontrolka zaświeci się na około 2 sekundy, po czym zacznie migać.
- Okulary 3D zostaną włączone i rozpocznie się rejestracja.
- Podczas rejestracji Okulary 3D powinny znajdować się w odległości 50 cm od telewizora.

3 Po pomyślnym ukończeniu rejestracji Okulary 3D zostaną automatycznie ponownie połączone z telewizorem po włączeniu Okularów 3D w pobliżu telewizora w trybie 3D

Ponowna rejestracja

Po przerwaniu połączenia z zarejestrowanym telewizorem lub po użyciu z innym telewizorem, należy wykonać ponowną rejestrację Okularów 3D.

1 Włącz telewizor

2 W odległości 50 cm od telewizora naciśnij przycisk zasilania do momentu zaświecenia się kontrolki, a następnie zwolnij go w celu rozpoczęcia rejestracji

3 Po pomyślnym ukończeniu rejestracji Okulary 3D zostaną automatycznie ponownie połączone z telewizorem po włączeniu Okularów 3D w pobliżu telewizora w trybie 3D

Wyświetlanie obrazów 3D

■ Odtwarzanie płyt Blu-ray zgodnych z formatem 3D (format Sekwencja ramek)

- Podłącz odtwarzacz zgodny z 3D za pomocą pełnego kabla zgodnego z interfejsem HDMI. (Jeśli używasz odtwarzacza niezgodnego z 3D, obrazy będą wyświetlane w trybie 2D).
- Jeśli tryb wejścia nie przełącza się automatycznie, wybierz tryb wejścia zgodny z podłączonym odtwarzaczem za pomocą przycisku AV.

■ Programy z obsługą formatu 3D

- Informacje o dostępności takich usług można uzyskać u dostawców treści lub programów.

■ Zdjęcia 3D i filmy 3D zarejestrowane za pomocą produktów zgodnych z 3D firmy Panasonic

- Dostępne w przypadku funkcji Odtwarzacz mediów i usług sieciowych.

■ Konwersja obrazów 2D na 3D

- Naciśnij przycisk 3D i ustaw tryb [2D→3D] w pozycji [Wybór trybu 3D]. (Nie można przełączyć treści w formacie 4K na tryb 3D).

Przygotowania

Upewnij się, że wykonano rejestrację Okularów 3D.

1

Włącz okulary 3D i załóż je

Stan połączenia i stan baterii są wyświetlane w dolnym prawym rogu ekranu.

2

Oglądaj obrazy 3D

W chwili wykrycia obrazu 3D po raz pierwszy wyświetlona zostanie informacja o środkach ostrożności. Wybierz opcję [Tak] lub [Nie], aby kontynuować oglądanie obrazów 3D.

Uwaga

- Wyłącz okulary 3D po zakończeniu ich używania.
- Okularów 3D należy używać w odległości około 3,2 m od telewizora. Nie można oglądać obrazów 3D za pomocą okularów 3D zbyt daleko od telewizora ze względu na trudności w odbiorze fal radiowych z telewizora.
- Obszar działania może się zmniejszyć w zależności od obecności przeszkód między telewizorem a okularami 3D lub warunków otoczenia.
- Okularów 3D należy używać w miejscach, w których nie występują zakłócenia pochodzące z innych urządzeń Bluetooth.
- Treści 3D nie będą prawidłowo wyświetlane, jeśli okulary 3D zostaną założone do góry nogami lub tyłem na przód.
- Podczas oglądania obrazów 3D należy utrzymywać poziome położenie oczu i pozycję, w której nie widzi się podwójnego obrazu.
- Jeśli podczas korzystania z Okularów 3D w oświetleniu światłem fluorescencyjnym lub za pomocą ściemniaczy światło wydaje się migotać, należy zmienić ustawienie pozycji [Szybkość odświeżania 3D] w pozycji [Ustawienia 3D] (menu Obraz).
- Obszar działania okularów 3D zapewniający dobrą widoczność różni się dla poszczególnych osób.

Często zadawane pytania

Przed oddaniem urządzenia do naprawy należy zastosować się do poniższych wskazówek w celu usunięcia problemu.

- W celu uzyskania dodatkowych informacji należy skorzystać z funkcji [e-POMOC] (Pomoc techniczna > Często zadawane pytania).

Nie można włączyć telewizora

- Sprawdź, czy wtyczka przewodu zasilania została włożona do telewizora i do gniazda elektrycznego.

Telewizor przełącza się do trybu gotowości

- Aktywna jest funkcja automatycznego trybu gotowości.

Pilot nie działa albo działa w sposób przerywany

- Czy baterie są prawidłowo włożone? ➔ (str. 13)
- Czy telewizor jest włączony?
- Baterie mogą być na wyczerpaniu. Wymień je na nowe.
- Kieruj pilota bezpośrednio w stronę odbiornika sygnału zdalnego sterowania w telewizorze (w odległości maks. ok. 7 m i w zakresie 30 stopni od odbiornika sygnału).
- Telewizor należy ustawić w taki sposób, aby na odbiornik sygnału zdalnego sterowania w telewizorze nie padały bezpośrednio promienie słoneczne ani jasne światło z innych źródeł.

Nie można wyświetlić żadnego obrazu

- Sprawdź, czy telewizor jest włączony.
- Sprawdź, czy wtyczka przewodu zasilania została włożona do telewizora i do gniazda elektrycznego.
- Sprawdź, czy wybrano właściwy tryb wejścia.
- Sprawdź ustawienia opcji [AV2] ([COMPONENT] / [VIDEO]) w pozycji [Wybór wejścia], aby dopasować wyjście urządzenia zewnętrznego.
- Czy dla pozycji [Kontrast], [Jasność] lub [Kolor] w menu Obraz nie wybrano minimalnych ustawień?
- Sprawdź, czy wszystkie wymagane kable są dobrze podłączone.

Wyświetlany jest nietypowy obraz

- Wyłącz telewizor włącznikiem / wtycznikiem zasilania, a następnie włącz go ponownie.
- Jeśli problemu nie uda się rozwiązać, przywróć wszystkie ustawienia do ustawień fabrycznych. ➔ [Ustawienia fabryczne] w [System menu] (menu Konfiguracja)

Elementy telewizora nagrzewają się

- Nawet jeśli powierzchnie z przodu, z tyłu lub na górze telewizora nagrzewają się, nie ma to wpływu na wydajność i jakość urządzenia.

Panel LCD rusza się delikatnie po popchnięciu go palcem i może być słyszany odgłos stukotu

- Aby zapobiec uszkodzeniu panelu, obszar wokół niego jest nieco elastyczny. Nie świadczy to o usterce.

Konserwacja

Należy najpierw wyjąć wtyczkę przewodu zasilania z gniazda elektrycznego.

Panel wyświetlacza, obudowa, stojak

Regularna konserwacja:

Ostrożnie wytrzyj powierzchnię panelu wyświetlacza, obudowę lub stojak miękką szmatką, aby usunąć zabrudzenia lub odciski palców.

Silne zabrudzenie:

Najpierw usuń z powierzchni kurz. Zwilż miękką szmatkę czystą wodą lub neutralnym detergentem rozpuszczonym w wodzie w stosunku 1:100. Wyciśnij szmatkę i przetrzyj powierzchnię. Na końcu wytrzyj powierzchnię do sucha.

Ostrzeżenie

- Nie należy używać szorstkich szmatek ani naciskać zbyt mocno powierzchni, ponieważ może to spowodować jej zarysowanie.
- Należy uważać, aby nie narażać powierzchni telewizora na działanie wody lub detergentów. Dostanie się płynu do wnętrza telewizora może doprowadzić do uszkodzenia produktu.
- Powierzchnie należy chronić przed preparatami do odstraszania owadów, rozpuszczalnikami, rozcieńczalnikami lub innymi substancjami lotnymi. Mogą one uszkodzić powierzchnię lub spowodować odpadanie farby.
- Powierzchnia panelu wyświetlacza posiada specjalne pokrycie i może zostać łatwo uszkodzona. Nie należy uderzać ani drapać powierzchni telewizora paznokciami ani innymi twardymi przedmiotami.
- Obudowę i stojak należy chronić przed długotrwałym kontaktem z gumą lub PVC. Może to uszkodzić powierzchnię.

Wtyczka przewodu zasilania

Wtyczkę przewodu zasilania należy wycierać suchą szmatką w regularnych odstępach czasu. Wilgoć i brud mogą spowodować pożar lub porażenie prądem.

Dane techniczne

■ Telewizor

Nr modelu	TX-L65WT600E		
Wymiary (szer. × wys.*1 × głęb.)	1 468 mm × 960 mm × 425 mm (ze stojakiem) 1 468 mm × 863 mm × 56 mm (tylko telewizor)		
Masa	43,0 kg netto (ze stojakiem) 38,0 kg netto (tylko telewizor)		
Źródło zasilania	Prąd zmienny 220–240 V, 50 / 60 Hz		
Panel	Panel LCD LED		
Systemy odbiorcze / nazwa pasma Najnowsze informacje na temat dostępnych usług są dostępne na poniższej stronie internetowej. (Tylko w języku angielskim) http://panasonic.net/viera/support	DVB-S / S2	Cyfrowa telewizja satelitarna (MPEG2 i MPEG4-AVC(H.264)) Zakres częstotliwości odbiornika — 950 MHz do 2 150 MHz DiSEqC — wersja 1.0	
	DVB-C	Cyfrowa telewizja kablowa (MPEG2 i MPEG4-AVC(H.264))	
	DVB-T / T2	Cyfrowa telewizja naziemna (MPEG2 i MPEG4-AVC(H.264))	
	PAL B, G, H, I, SECAM B, G, SECAM L, L'	VHF E2 - E12 VHF A - H (WŁOCHY) CATV (S01 - S05) CATV S11 - S20 (U1 - U10)	VHF H1 - H2 (WŁOCHY) UHF E21 - E69 CATV S1 - S10 (M1 - M10) CATV S21 - S41 (Hiperpasma)
	PAL D, K, SECAM D, K	VHF R1 - R2 VHF R6 - R12	VHF R3 - R5 UHF E21 - E69
	PAL 525/60	Odtwarzanie taśm nagranych w systemie NTSC na niektórych magnetowidach z systemem PAL	
	M.NTSC	Odtwarzanie z magnetowidów z systemem M.NTSC	
	NTSC (tylko wejście AV)	Odtwarzanie z magnetowidów z systemem NTSC	

Wejście anteny satelitarnej		Żeńskie typu F 75 Ω × 2	
Wejście antenowe		VHF / UHF	
Dźwięk	Moc wyjściowa głośników	18 W (4 W + 4 W + 10 W)	
	Słuchawki	M3 (3.5 mm) stereo mini Jack × 1	
Gniazda połączeniowe	Wejście / wyjście AV1	SCART (wejście audio/wideo, wyjście audio/wideo, wejście RGB)	
	Wejście AV2 (COMPONENT / VIDEO)	VIDEO	Typu RCA PIN × 1 1,0 V[p-p] (75 Ω)
		AUDIO L - R	Typu RCA PIN × 2 0,5 V[rms]
		Y Pb, Pr	1,0 V[p-p] (z synchronizacją) ±0,35 V[p-p]
	Wejście HDMI 1 / 2 / 3 / 4	Gniazda TYP A HDMI1 / 3: 3D, Content Type HDMI2: 3D, Content Type, Audio Return Channel HDMI4: 4K, 3D (Treści 3D w formacie 4K nie są obsługiwane.), Content Type, Audio Return Channel • Opisany telewizor obsługuje funkcję „HDAVI Control 5”.	
	Wejście DisplayPort	VESA DisplayPort (dotyczy formatu 4K)	
	Gniazdo karty	Gniazdo karty SD × 1 Gniazdo CI (zgodne z CI Plus) × 2	
	ETHERNET	RJ45, IEEE802.3 10BASE-T / 100BASE-TX	
	USB 1 / 2 / 3	USB 1 / 2: DC 5 V, maks. 500 mA [USB o dużej szybkości (USB 2.0)] USB 3: DC 5 V, maks. 900 mA [Superszybkie USB (USB 3.0)]	
	Wyjście DIGITAL AUDIO	PCM / Dolby Digital / DTS, światłowodowe	
Warunki pracy	Temperatura: 0°C–35°C Wilgotność: 20%–80% wilgotności względnej (bez kondensacji)		
Wbudowana kamera	Obiektyw: F2.0; kąt widzenia (w poziomie) 50,9° (w trybie HD) Ostrość: stała ostrość Rozdzielczość: 1 280 × 720		
Wbudowana karta sieci bezprzewodowej	Zgodność ze standardami i Zakres częstotliwości*2: IEEE802.11a/n 5,180 GHz–5,320 GHz; 5,500 GHz–5,580 GHz; 5,660 GHz–5,700 GHz IEEE802.11b/g/n 2,412 GHz–2,472 GHz		
	Bezpieczeństwo: WPA2-PSK (TKIP/AES) WPA-PSK (TKIP/AES) WEP (64 bity/128 bitów)		
Technologia bezprzewodowa Bluetooth*3	Zgodność ze standardami: Bluetooth 3.0		
	Zakres częstotliwości: 2,402 GHz–2,480 GHz		

*1: Wysokość z wysuniętą kamerą: +25 mm

*2: Częstotliwości i kanały mogą być inne w zależności od kraju.

*3: Telewizor ten nie obsługuje wszystkich urządzeń zgodnych z technologią Bluetooth. Jednocześnie można korzystać z maksymalnie 5 urządzeń (za wyjątkiem Okularów 3D i pilota touchpad VIERA).

■ Okulary 3D

Wymiary (szer. × wys. × głęb.)	164,7 mm × 41,0 mm × 170,7 mm
Masa	Okolo 34 g
Typ soczewki	Migawka ciekłokrystaliczna
Zakres temperatury użycia	0°C–40°C
Bateria	Litowa bateria pastylkowa CR2025 Czas działania: okolo 75 godzin ciągłego użytkowania baterii firmy Panasonic
Materiały	Oprawka: Żywica Soczewka: Szkło ciekłokrystaliczne

Uwaga

- Okulary 3D i pilot touchpad VIERA działają w bezprzewodowej technologii Bluetooth.
- Wzór i dane techniczne mogą ulec zmianie bez powiadomienia. Masę i wymiary podano w przybliżeniu.
- Informacje na temat zużycia energii, rozdzielczości obrazu itp. można znaleźć na karcie produktu.
- W celu uzyskania dodatkowych informacji na temat wolnego oprogramowania (open source software) należy skorzystać z funkcji [e-POMOC] (Pomoc techniczna > Licencja).
- Opisywane urządzenie spełnia wymagania podanych poniżej norm EMC.
EN55013, EN61000-3-2, EN61000-3-3, EN55020, EN55022, EN55024

■ Podczas korzystania z uchwytu ściennego

- W celu nabycia zalecanego uchwytu ściennego, należy skontaktować się z lokalnym dystrybutorem firmy Panasonic.
- Otwory do montażu uchwytu ściennego

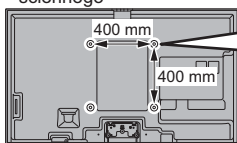

Tylna strona telewizora

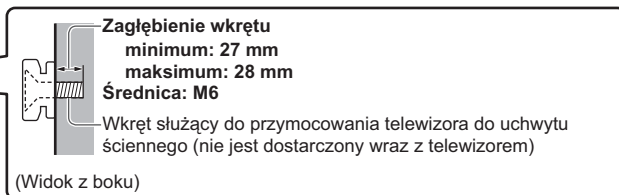

Informacja dla użytkowników o gromadzeniu i pozbywaniu się zużytych urządzeń i baterii



Niniejsze symbole umieszczane na produktach, opakowaniach i/lub w dokumentacji towarzyszącej oznaczają, że nie wolno mieszać zużytych urządzeń elektrycznych i elektronicznych oraz baterii z innymi odpadami domowymi. W celu zapewnienia właściwego przetwarzania, utylizacji oraz recyklingu zużytych produktów i baterii, należy oddawać je do wyznaczonych punktów gromadzenia odpadów zgodnie z przepisami prawa krajowego oraz postanowieniami Dyrektyw 2002/96/WE i 2006/66/WE. Prawidłowe pozbywanie się w/w produktów i baterii pomaga oszczędzać cenne zasoby naturalne i zapobiegać potencjalnemu negatywnemu wpływowi na zdrowie człowieka oraz stan środowiska naturalnego, który towarzyszy niewłaściwej gospodarce odpadami.

Więcej informacji o zbiórce oraz recyklingu zużytych produktów i baterii można otrzymać od władz lokalnych, miejscowego przedsiębiorstwa oczyszczania lub w punkcie sprzedaży, w którym użytkownik nabył przedmiotowe towary.

Za niewłaściwe pozbywanie się powyższych odpadów mogą grozić kary przewidziane przepisami prawa krajowego.

Dotyczy użytkowników firmowych działających na terenie Unii Europejskiej

Chcąc w odpowiedni sposób pozbyć się urządzeń elektrycznych lub elektronicznych, należy skontaktować się ze sprzedawcą lub dostawcą, który udzieli dalszych informacji.

[Informacje o pozbywaniu się w/w urządzeń w państwach trzecich]

Niniejsze symbole obowiązują wyłącznie na terenie Unii Europejskiej. Chcąc pozbyć się w/w urządzeń elektrycznych lub elektronicznych, należy skontaktować się z władzami lokalnymi lub sprzedawcą w sprawie właściwego sposobu wyrzucania tego rodzaju przedmiotów.

Dotyczy symbolu baterii (symbole przykładowe):

Ten symbol może występować wraz z symbolem pierwiastka chemicznego. W takim przypadku spełnia on wymagania Dyrektywy w sprawie określonego środka chemicznego.



Notatki klienta

Model i numer seryjny tego wyrobu można znaleźć na jego tylnym panelu. Należy zanotować ten numer seryjny poniżej i zachować niniejszy podręcznik wraz z paragonem, jako dowód zakupu, który może okazać się pomocny w przypadku kradzieży lub zagubienia, jak również przy zgłaszaniu reklamacji w serwisie gwarancyjnym.

Numer modelu

Numer seryjny

Panasonic Corporation

Web Site: <http://panasonic.net>

TQB0E2369P

Инструкции за работа Телевизор с течни кристали

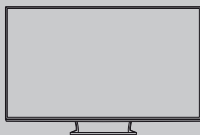

VIERA

Съдържание

Обезателно прочетете

Важна забележка	2
Предпазни мерки	3

Кратко ръководство

Акcesoари	6
Връзки	7
Идентифициране на управлението	13
Автоматични настройки при включване за първи път	16

Използване на вашия VIERA

Операции	17
Употреба eПOMOЩ	18
Преглед на 3D изображения	19

Други

Често задавани въпроси	20
Поддръжка	21
Спецификации	21

За по-подробни инструкции вижте [eПOMOЩ]
(вградени инструкции за работа).

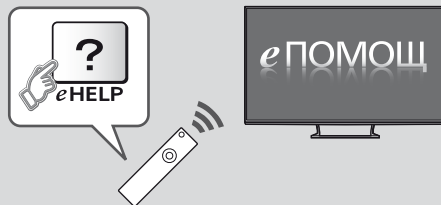

• Как да използвате [eПOMOЩ] ➔ (стр. 18)

Благодарим ви, че закупихте този продукт на Panasonic.
Моля, прочетете тези инструкции внимателно, преди да използвате
продукта. Запазете ги за справка в бъдеще.
Изображенията, показани в тази инструкция, са само с илюстративна цел.
Ако се наложи да се свържете с местния дилър на Panasonic за
съдействие, потърсете информация за контакт в картата към
Паневропейската гаранция.

Важна забележка



Забележка за функциите DVB / Излъчване на данни / IPTV

- Това е телевизор, който е проектиран така, че да отговаря на стандартите (към август 2012) за цифрови наземни услуги DVB-T / T2 (MPEG2 и MPEG4-AVC(H.264)), за цифрови кабелни услуги, DVB-C (MPEG2 и MPEG4-AVC(H.264)) и цифрови сателитни услуги DVB-S (MPEG2 и MPEG4-AVC(H.264)).

Консултирайте се с местния си дилър за наличието на DVB-T / T2 или DVB-S услуги в района ви.

Консултирайте се с кабелния си оператор за наличието на DVB-C услуги за този телевизор.

- Този телевизор може да не работи правилно при сигнал, който не отговаря на стандартите за DVB-T / T2, DVB-C или DVB-S.
- Не всички функции са достъпни в зависимост от държавата, региона, излъчващия оператор, доставчика на услуги, сателитната и мрежовата среда.
- Не всички модули на общия интерфейс (CI) работят правилно на този телевизор. Консултирайте се с оператора относно наличния CI модул.
- Този телевизор може да не работи правилно с CI модул, който не е одобрен от оператора.
- Могат да бъдат наложени допълнителни такси в зависимост от оператора.
- Не се гарантира съвместимост с бъдещи услуги.
- Проверете най-новата информация за наличните услуги на следната страница в интернет. (Само на английски език)

<http://panasonic.net/viera/support>

Panasonic не гарантира за работата и производителността на периферни устройства на други производители; отказваме да поемем всяка отговорност, свързана с повреда, възникнала вследствие на работата и/или производителността на такива периферни устройства на други производители.

За записване и възпроизвеждане на съдържание с това и всяко друго устройство може да се изисква разрешение от притежателя на авторското или друго подобно право върху съдържанието. Panasonic няма правомощието и не ви дава такова разрешение, като изрично отрича да има право, възможност или намерение да получава подобно разрешение от ваше име. Ваша е отговорността да използвате това и всяко друго устройство в съответствие с приложимото в страната ви законодателство за авторското право. Проверете това законодателство за повече информация относно съответните закони и нормативни актове или се свържете с притежателя на правата върху съдържанието, което желаете да записвате или възпроизвеждате.

Този продукт е лицензиран в патентното портфолио на AVC с лиценз за лична и нетърговска употреба от страна на потребителя да: (а) кодира видео в съответствие със стандарта AVC („AVC видео“) и/или (б) декодира AVC видео, което е било кодирано от потребител, извършващ лична и нетърговска дейност, и/или е било придобито от доставчик, лицензиран да доставя AVC видео. Не се предоставя, нито ще се подразбира, лиценз за каквато и да е друга употреба. Можете да получите допълнителна информация от MPEG LA, LLC.

Вижте <http://www.mpegla.com>.

- За информация за търговските марки вижте [еПОМОЩ] (Поддръжка > Лиценз).

Rovi Corporation и/или нейните подразделения и свързани филиали по никакъв начин не носят отговорност за точността или достъпността на информацията за програмната схема или други данни в системата GUIDE Plus+/Rovi Guide и не могат да гарантират достъпност на услугите във вашия регион. Rovi Corporation и/или нейните свързани филиали при никакви обстоятелства не носят отговорност за щети, свързани с точността или достъпността на информацията за програмната схема или други данни в системата GUIDE Plus+/Rovi Guide.

Логото „Full HD 3D Glasses™“ обозначава съвместимост между телевизионните продукти и 3D очила, които съответстват на формата „Full HD 3D Glasses™“, и не обозначава качеството на картината на телевизионните продукти.

Транспортирайте само във вертикално положение

Предпазни мерки

За да предотвратите риск от токов удар, пожар, повреда или нараняване, моля, следвайте предупрежденията и предпазните мерки, описани по-долу:

■ Захранващ кабел и щепсел

Предупреждение

Ако забележите нещо необичайно, веднага извадете захранващия щепсел.

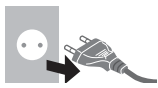

- Този телевизор е предназначен за използване при AC 220-240 V, 50 / 60 Hz.
- Вкарайте щепсела докрай в контакта.
- Осигурете си лесен достъп до контакта на захранващия кабел.
- Изключете захранващия щепсел, когато почиствате телевизора.
- Не докосвайте захранващия щепсел с мокри ръце.



- Не повреждайте захранващия кабел.

- Не поставяйте тежки предмети върху кабела.



- Не поставяйте кабела близо до обекти с висока температура.



- Не дърпайте кабела. Хващайте корпуса на щепсела, когато изключвате щепсела от захранването.



- Не местете телевизора, когато кабелът е включен в контакт.
- Не усуквайте кабела, не го прегъвайте прекомерно и не го опъвайте.
- Не ползвайте повреден щепсел или контакт.
- Внимавайте телевизорът да не смачка захранващия кабел.
- Не използвайте захранващи кабели, които не са доставени с този телевизор.

■ Внимание

Предупреждение

- Не отстранявайте капациите и никога не модифицирайте телевизора сами, тъй като може да се стигне до контакт с компоненти под напрежение. Вътре няма части, които да могат да бъдат поправени от потребителя.



- Не излагайте телевизора на дъжд или на прекомерна влага. Не слагайте на уреда съдове с течности, като напр. вази и не излагайте телевизора на капеща или течаща вода.



- Не поставяйте чужди тела в телевизора през вентилационните отвори.
- Не използвайте неодобренни стойки/уреди за закрепване. Помолете местния дилър на Panasonic да извърши настройката или инсталиране на одобрените скоби за окачване на стена.
- Не прилагайте голяма сила или физическо въздействие върху екранния панел.
- Не поставяйте телевизора върху наклонени или нестабилни повърхности и се уверете, че телевизорът не виси от края на основата.
- Този телевизор е предназначен за столна употреба.
- Не излагайте телевизора на пряка слънчева светлина и други източници на топлина.

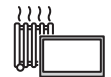

За да се предотврати пожар, никога не дръжте свещи или други източници на открит пламък близо до този продукт



■ Опасен компонент / Дребен предмет

Предупреждение

- Този продукт съдържа потенциално опасни компоненти, като например найлонови пликосе, които могат да бъдат случайно погълнати или вдишани от деца. Дръжте тези части на място, недостъпно за малки деца.
- Не позволявайте на деца да играят с малки предмети като SD карта. Малките предмети могат да бъдат погълнати от малки деца. Отстранете SD картата незабавно след използване и я съхранявайте на недостъпно за малки деца място.
- 3D очилата съдържат малки части, които могат да бъдат случайно погълнати от малки деца. Дръжте тези части на място, недостъпно за малки деца.



■ Поставка

Предупреждение

- Не разглобявайте или модифицирайте поставката.

Внимание

- Не използвайте друга поставка освен тази, която е предоставена с този телевизор.
- Не използвайте поставката, ако тя се огъне или повреди физически. Ако това се случи, незабавно се свържете с местния дилър на Panasonic.
- При монтиране се уверете, че всички винтове са здраво затегнати.
- Внимавайте телевизорът да не е подложен на удари по време на монтирането на поставката.
- Внимавайте върху поставката да не се качват деца.
- Монтирането или отстраняването на телевизора от поставката трябва да се извършва с помощта на поне двама души.
- Монтирайте или отстранявайте телевизора, следвайки описаната процедура.

■ Радиовълни

Предупреждение

- Не използвайте телевизора, 3D очилата и контролера за VIERA с тъчпад в медицински институции или места с медицинско оборудване. Радиовълните може да причинят смущения в медицинското оборудване и да предизвикат злополуки поради неизправност.
- Не използвайте телевизора, 3D очилата и контролера за VIERA с тъчпад в близост до оборудване с автоматично управление, като автоматични врати или пожароизвестителни аларми. Радиовълните може да причинят смущения в оборудването с автоматичен контрол и да предизвикат злополуки поради неизправност.
- В случай, че имате сърдечен стимулатор (пейсмейкър), стойте на разстояние поне 22 см от телевизора, 3D очилата и контролера за VIERA с тъчпад. Радиовълните може да причинят смущения в работата на пейсмейкъра.
- Не разглобявайте и не променяйте по никакъв начин телевизора, 3D очилата и контролера за VIERA с тъчпад.

■ Вграден модул за безжична LAN мрежа

Внимание

- Не използвайте вградения модул за безжична LAN мрежа, за да се свързвате към безжична мрежа (SSID*), за която нямате права за достъп. Подобни мрежи могат да бъдат намерени при търсене. Но използването им може да се счита за незаконен достъп. *SSID е име за идентифициране на определена безжична мрежа за предаване.
- Не излагайте вградения модул за безжична LAN мрежа на високи температури, пряка слънчева светлина или влага.
- Данни, предавани и получавани чрез радиовълни, могат да бъдат прихващани и следени.
- Вграденият модул за безжична LAN мрежа използва честотни ленти 2,4 GHz и 5 GHz. За да избегнете повреди или бавна реакция, предизвикани от смущения от радиовълни, поставете телевизора далеч от техника като други устройства за безжична LAN мрежа, микровълнови уреди, мобилни телефони и оборудване, използващо сигнали с честота 2,4 GHz и 5 GHz, когато използвате вградения модул за безжична LAN мрежа.
- Когато се получават шумове поради статично електричество и др., телевизорът може да спре да работи, за да предпази устройствата. В този случай изключете телевизора от ключа за Вкл./Изкл. на захранването, след което го включете отново.
- Можете да намерите допълнителна информация за безжичната LAN мрежа и точката за достъп на следния уебсайт. (Само на английски език) <http://panasonic.net/viera/support>

■ Bluetooth® безжична технология

Внимание

- Телевизорът, 3D очилата и контролерът за VIERA с тъчпад използват радиочестотна лента 2,4 GHz ISM (Bluetooth®). За предотвратяване на неизправности или бавна реакция поради смущения на радио вълни, дръжте телевизора, 3D очилата и контролера за VIERA с тъчпад далеч от устройства, като други безжични LAN устройства, други Bluetooth устройства, микровълнови фурни, мобилни телефони и устройства, които използват сигнал с честота 2,4 GHz.

■ Вентилация

Внимание

Осигурете достатъчно място около телевизора, за да предотвратите силна топлина, която може да доведе до преждевременно повреждане на някои електронни компоненти.

Минимално разстояние:

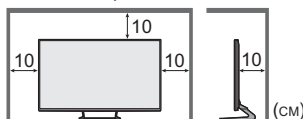

- Вентилацията не трябва да бъде възпрепятствана чрез покриване на вентилационните отвори с предмети, като например вестници, покривки за маса и завеси.
- Независимо дали използвате поставка, винаги внимавайте отворите на дъното на телевизора да не са блокирани и се уверете, че има достатъчно пространство за адекватна вентилация.

■ Преместване на телевизора

Внимание

Преди да преместите телевизора, изключете всички кабели.

- Местете телевизора с помощта на поне двама души. Поддържайте както е показано, за да предотвратите падане или преобръщане на телевизора, които могат да предизвикат нараняване.



■ Когато не се използва за дълъг период от време

Внимание

Този телевизор все още консумира някакво електричество дори и в изключен режим, щом щепселът на захранването е свързан със захранен контакт.

- Ако не използвате телевизора продължително време, изключете захранващия щепсел от електрическия контакт.

■ Прекомерно силен звук

Внимание

- Не излагайте слуха си на прекомерно силен звук от слушалките. Можете да си причините трайно увреждане на слуха.
- Ако чувате туптящ шум в ушите си, намалете нивото на звука или временно спрете да използвате слушалките.



■ Батерия за дистанционно управление / 3D очила / контролер за VIERA с тъчпад

Внимание

- Неправилното инсталиране може да причини теч на батерията, корозия и експлозия.
- Подменете само със същия или с еквивалентен тип.
- Не смесвайте стари и нови батерии.
- Не смесвайте различни видове батерии (например алкални и манганови батерии).
- Не използвайте акумулаторни батерии (Ni-Cd и др.).
- Не горете и не чулете батериите.
- Не излагайте батериите на висока температура, например на директна слънчева светлина, огън или други подобни.
- Уверете се, че изхвърляте батериите по правилния начин.
- Извадете батерията от устройството, когато не се използва за продължителен период от време, за да предпазите батериите от изтичане, корозия и експлозия.

■ Използване на 3D очила

Внимание

- Използвайте 3D очилата само по предназначение и за нищо друго.
- Не се движете, докато носите 3D очилата, за да избегнете падане или случайно нараняване.
- Не изпускате, не огъвайте, не упражнявайте натиск върху 3D очилата и не стъпвайте върху тях.
- При поставянето на 3D очилата внимавайте с краищата на рамката.
- Внимавайте да не заклепите пръстите си в шарнирната част на 3D очилата.
- Не използвайте 3D очилата, ако са повредени.
- Ако имате проблеми със зрението (късогледство, далекогледство, астигматизъм, различни диоптри за корекция на зрението за двете очи), непременно трябва да коригирате зрението си, преди да използвате 3D очилата. Предоставените 3D очила можете да поставяте върху очила за коригиране на зрението.
- Незабавно преустановете използването на 3D очилата, ако се появи червенина, болка или кожен обрив около носа или слепоочията. В редки случаи материалите, използвани в 3D очилата, могат да предизвикат алергична реакция.

Телевизор с течни кристали



Декларация за съответствие (DoC)

„С настоящото Panasonic Corporation декларира, че този телевизор съответства на основните изисквания и други действащи клаузи на Директива 1999/5/ЕО.“

Ако желаете да получите копие на оригиналната Декларация за съответствие (DoC) на този телевизор, посетете следната уебстраница:

<http://www.doc.panasonic.de>

Упълномощен представител:

Panasonic Testing Centre

Panasonic Marketing Europe GmbH

Winsberggring 15, 22525 Hamburg, Germany

Този телевизор е предназначен за използване в следните държави:

Албания, Андора, Австрия, Белгия, България, Кипър, Чехия, Естония, Финландия, Франция, Германия, Гърция, Унгария, Италия, Исландия, Латвия, Лихтенщайн, Литва, Люксембург, Малта, Монако, Нидерландия, Норвегия, Полша, Португалия, Румъния, Словакия, Словения, Испания, Швеция, Швейцария, Турция

Функцията за безжична LAN мрежа на телевизора може да се използва единствено в закрити помещения.

- Не използвайте 3D очилата при висока температура. Винаги съхранявайте 3D очилата на хладно и сухо място.
- Незабавно преустановете използването на 3D очилата, ако възникне проблем или грешка.

■ Гледане на 3D изображения

Внимание

- Внимавайте, когато деца гледат 3D изображения. По принцип 3D изображения не трябва да се гледат от деца на възраст под 6 години. Всички деца трябва да са под непрекъснато наблюдение от страна на родителите или по-възрастни хора, които трябва да гарантират тяхната безопасност и добро здраве, докато децата гледат 3D изображения.
- Спрете гледането на 3D изображения незабавно, ако се почувствате уморени, не се чувствате добре, изпитвате някакво друго неприятно усещане или ясно виждате двойни изображения. Починете си, преди да продължите да гледате. Когато настроите 3D ефекта чрез [3D регулиране], имайте предвид, че визията на 3D изображенията е различна за различните хора.
- Не гледайте 3D изображения, ако имате анамнеза за свръхчувствителност към светлина, проблеми със сърцето или други заболявания.
- При гледане на 3D изображения, усещането ви за разстояние може да бъде измамно или объркано. Бъдете внимателни, за да не ударите неволно телевизионния екран или други хора. Уверете се, че около вас няма чупливи предмети, за да предотвратите неволна повреда или нараняване.
- Не гледайте 3D изображения от разстояние, по-късо от препоръчаното. Препоръчителното разстояние за гледане е най-малко 3 пъти височината на картината. (65-инчов модел) : 2,4 м или повече

Когато черните ленти в горната и долната част на екрана са показани, например при филми, гледайте екрана от разстояние най-малко 3 пъти по-голямо от височината на действителната картина. (Това прави разстоянието по-късо от препоръчаното по-горе.)

Акcesoари

Дистанционно управление

→ (стр. 13)



• N2QAYB000842

Контролер за VIERA с тъчпад

→ (стр. 14)



• N2QBYB000033

Поставка

→ (вижте по-долу)

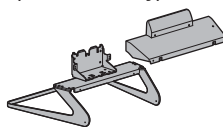

Захранващ кабел

→ (стр. 8)



Батерии (4)

• R6

→ (стр. 13, 14)



3D очила (2)

→ (стр. 19)



Кабелна връзка

→ (стр. 8)

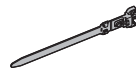

AV1 (SCART) адаптер

→ (стр. 9)



AV2 (COMPONENT / VIDEO) адаптер

→ (стр. 10, 11)

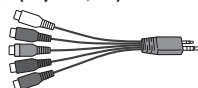

Инструкции за работа

Паневропейска гаранция

- Аксесоарите може да не са поставени на едно място. Погрижете се да не ги изхвърлите неволно.
- За информация относно допълнителни принадлежности вижте [еПОМОЩ] (Поддръжка > Опционални аксесоари).

Монтиране / отстраняване на поставката

A Монтажен винт (4)



M5 × 14

C Скоба



E Капак

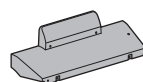

B Монтажен винт (8)



M4 × 10

D Основа

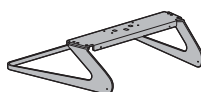

Спирална тръба → (стр. 8)

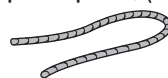

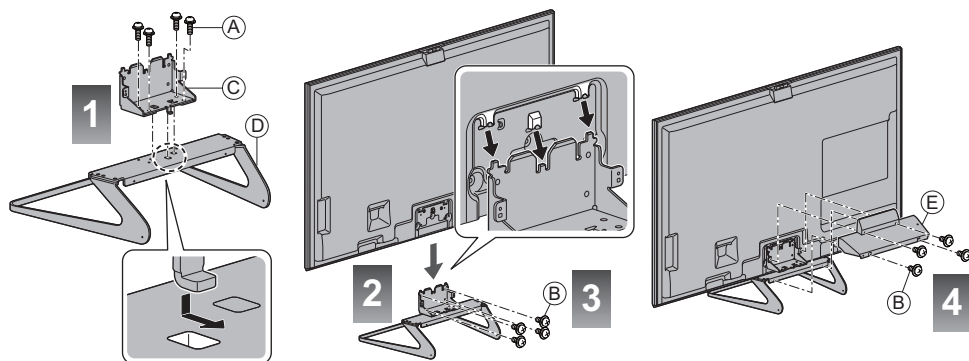

■ Монтаж на поставката



Отстраняване на поставката от телевизора

Когато използвате скоба за окачване на стена или когато прибирате телевизора, отстранете поставката по следния начин.

- 1 Отстранете монтажните винтове  от капака.
- 2 Извадете капака.
- 3 Отстранете монтажните винтове  от телевизора.
- 4 Повдигнете телевизора от поставката.
- 5 Отстранете монтажните винтове  от скобата.

Връзки

- Показаните външни устройства и кабели не се доставят с този телевизор.
- Уверете се, че телевизорът е изключен от електрическия контакт, преди да свързвате или изключвате кабели.
- При свързване проверете дали типът на терминалите и кабелните конектори е подходящ.
- Винаги използвайте напълно опроводен SCART или HDMI кабел.
- Дръжте телевизора далече от електронно оборудване (видео оборудване и други) или уреди с инфрачервен сензор. В противен случай може да се получи изкривяване на картината / звука или да се влоши работата на друго оборудване.
- Прочетете и упътването към устройството, което свързвате.

Терминали

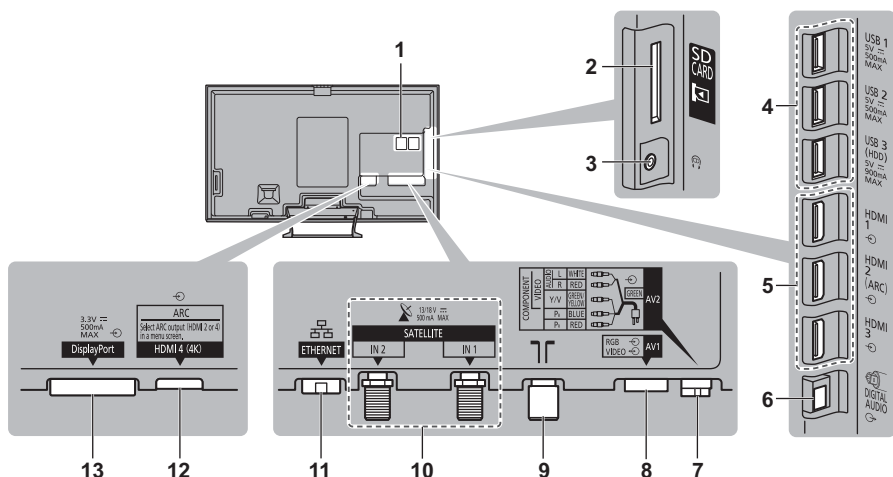

1 CI гнездо 1 - 2 ➔ (стр. 12)

2 Гнездо за SD карта

3 Жак за слушалки ➔(стр. 11)

4 USB 1 - 3 порт

5 HDMI1 - 3 ➔ (стр. 9, 11)

6 DIGITAL AUDIO

7 AV2 (COMPONENT / VIDEO) ➔(стр. 10, 11)

8 AV1 (SCART) ➔ (стр. 9)

9 Терминал за наземна връзка / кабел ➔ (стр. 8)

10 Терминал за сателитна връзка ➔(стр. 9)

11 ETHERNET ➔ (стр. 10)

12 HDMI4 ➔(стр. 10, 11)

13 DisplayPort™ ➔ (стр. 10, 11)

- За да гледате съдържание във формат 4K, използвайте HDMI4 или DisplayPort. ➔ (стр. 10)

Използване на кабелната връзка и спиралната тръба (предоставена с продукта)

- Не връзвайте на сноп кабели за сателита, RF кабела и захранващия кабел (може да доведе до изкривен образ).
- Ако е необходимо, фиксирайте кабелите с кабелната връзка и спиралната тръба.
- При използването на опционен аксесоар, ползвайте инструкцията му, за да фиксирате кабелите.

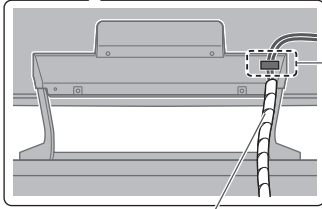
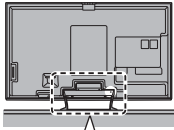

Прикрепяне на кабелната връзка

Вкарайте кабелната връзка в отвора

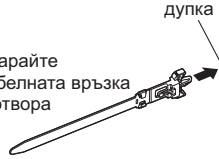

Връзване на кабелите



За да я свалите от телевизора:



За разхлабване:

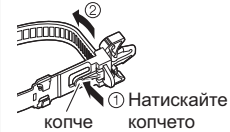

Прикачете спиралната тръба

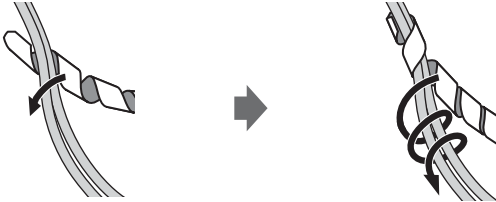

Основни връзки

- За да сте сигурни, че вашата сателитна или ефирна антена е правилно монтирана, моля, консултирайте се с вашия местен дилър. Също така, за повече подробности, се консултирайте с излъчващите компании.

Захранващ кабел и ефирна антена

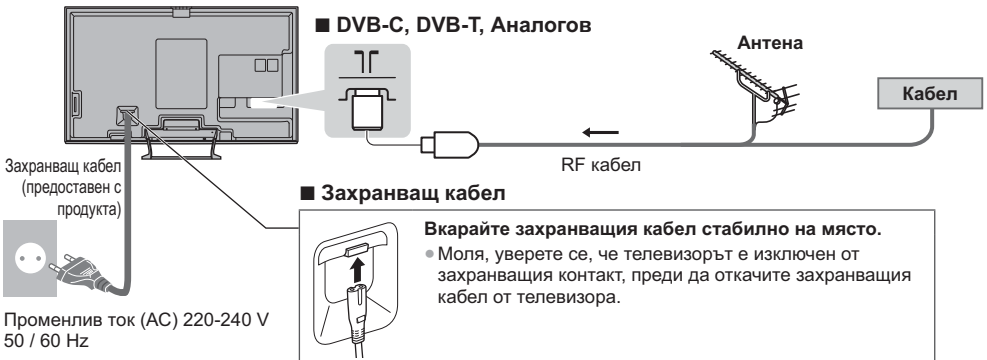

Сателитна антена

■ DVB-S (Двоен тунер (DiSEqC))

Телевизор



■ DVB-S (Двоен тунер (Система с един кабел))

Телевизор



■ DVB-S (Единичен тунер)

Телевизор

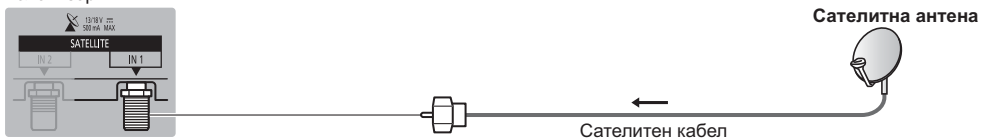

AV устройства

■ DVD записващо устройство / видеокасетофон

Телевизор

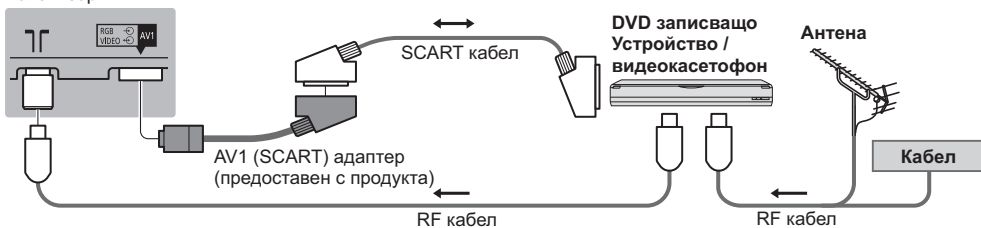

■ DVD записващо устройство / видеокасетофон и цифров приемник

Телевизор

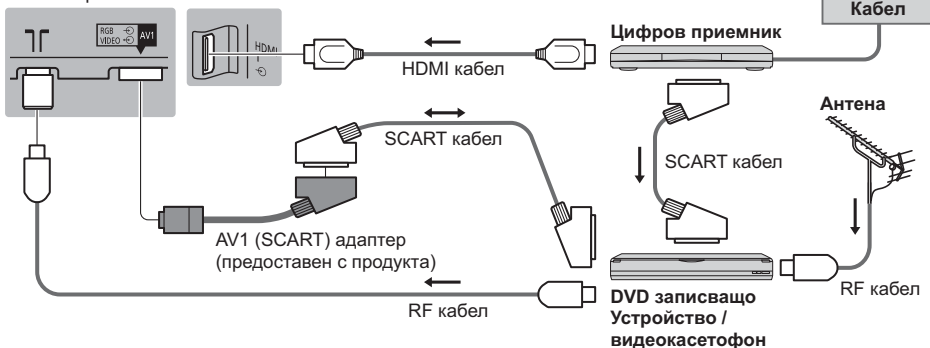

Мрежа

- За да активирате функциите на мрежовите услуги, трябва да свържете телевизора към широколентовата мрежова среда. Ако нямате достъп до широколентови мрежови услуги, консултирайте се за съдействие с вашия дилър.
- Подгответе интернет средата за кабелна или безжична връзка.
- Настройката на мрежовата връзка ще се стартира при използването на телевизора за първи път. ➔ (стр. 16)

■ Кабелна връзка

Телевизор

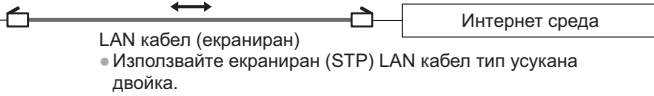

■ Безжична връзка



Вграден модул за безжична LAN мрежа

Връзки към съдържание 4K

■ Оборудване, съвместимо с 4K

Телевизор

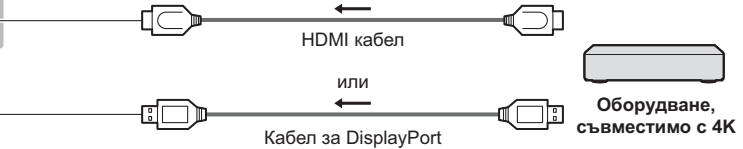
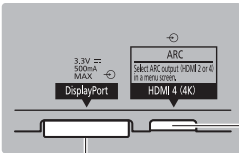

- За да гледате съдържание във формат 4K, свържете оборудване, съвместимо с 4K, към HDMI4 или DisplayPort с помощта на кабел, съвместим с 4K. Когато се свързвате към DisplayPort, използвайте кабел, съвместим с DisplayPort 1.2.

Други връзки

■ DVD плейър

(COMPONENT оборудване)

Телевизор

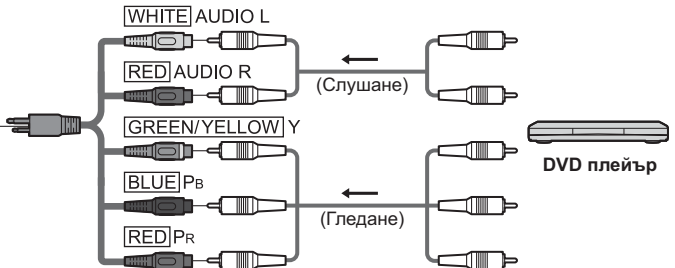
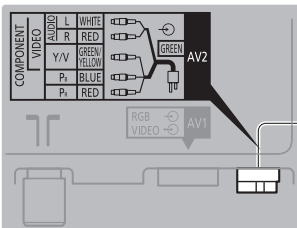

AV2 (COMPONENT / VIDEO) адаптер
(доставя се в комплекта)

■ Видеокамера / Игрова конзола (VIDEO оборудване)

Телевизор

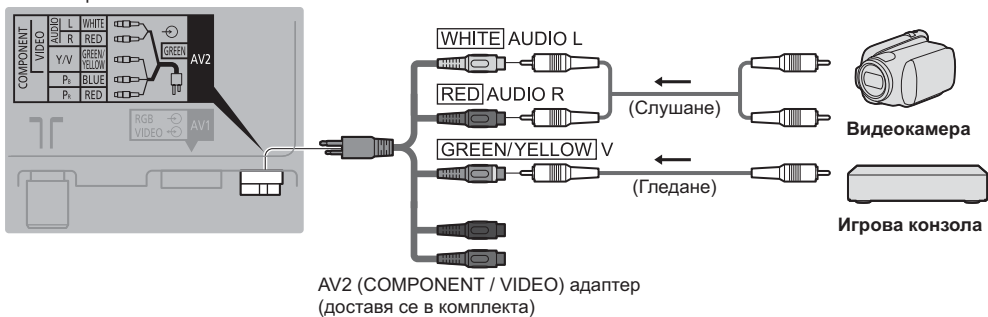

■ Компютър

Телевизор

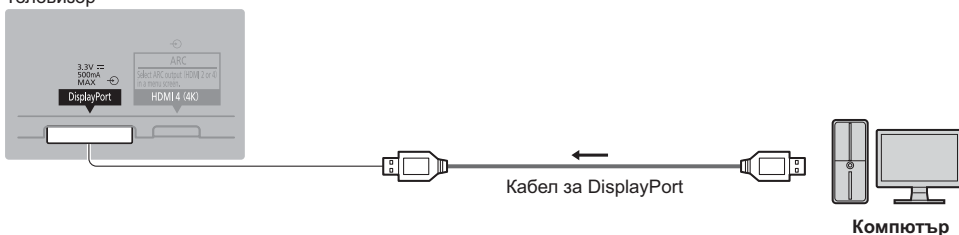

■ Усилвател (за слушане с високоговорители)

Телевизор

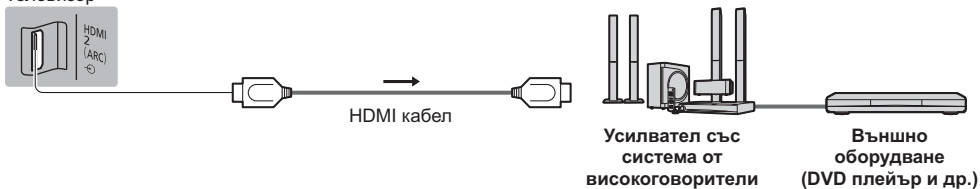

- Използвайте HDMI2 или HDMI4 за свързване на усилвател и задайте съответната настройка на изхода в [ARC изход] (Меню Звук). Тази връзка е приложима при използването на усилвател с функция ARC (обратен звуков канал).
За усилвател без функция ARC използвайте DIGITAL AUDIO.
- За да се насладите на звука от външното оборудване в режим на многоканален звук (напр. Dolby Digital 5.1ch), свържете оборудването към усилвателя. Относно свързването, прочетете ръководствата за работа с оборудването и усилвателя.

■ Слушалки

Телевизор



■ Общ интерфейс

Телевизор

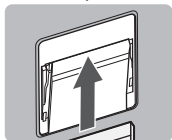

CI модул

- Ако смарт картата и CI модулът се предоставят като комплект, първо поставете CI модула, а след това поставете в него смарт картата.
- Поставете модула с правилна ориентация.
- Ще се появят нормално кодираните канали. (Достъпните за гледане канали и функциите им зависят от CI модула.) Ако не се появи кодиран канал ➔ **[Общ интерфейс] в Меню Настройки.**
- Възможно е на пазара да има CI модули с по-стари версии на фърмуера, които не са напълно взаимно съвместими с този нов телевизор CI+ v1.3. В този случай се свържете с доставчика на съдържание.
- За повече информация вж. [eПOMOЩ] (Функции > Общ интерфейс), прочетете ръководството на CI модула или се консултирайте с доставчика на съдържание.

Типове устройства, които могат да се свържат към всеки изход

Функции	Терминал							
	AV1*1	AV2*1		DIGITAL AUDIO	ETHERNET	HDMI 1 - 4	USB 1 - 3	DisplayPort
		COMPONENT	VIDEO					
За запис / възпроизвеждане на видеокасети / DVD дискове (видеокасетофон / DVD записващо устройство)	<input type="radio"/>							
За да гледате 3D съдържание (Blu-ray Disc плейър)						<input type="radio"/>		
За гледане на кабелни излъчвания (Цифров приемник)	<input type="radio"/>		<input type="radio"/>			<input type="radio"/>		
За гледане на DVD дискове (DVD плейър)	<input type="radio"/>	<input type="radio"/>	<input type="radio"/>			<input type="radio"/>		
За гледане на образи от видеокамера (Видеокамера)	<input type="radio"/>		<input type="radio"/>			<input type="radio"/>		
За игра (Игрова конзола)	<input type="radio"/>		<input type="radio"/>			<input type="radio"/>		
За да използвате оборудване, съвместимо с 4K						<input type="radio"/> *2 <input type="radio"/> *3		<input type="radio"/> *2
За да използвате компютър								<input type="radio"/>
За ползване на усилвател със система от високоговорители				<input type="radio"/>		<input type="radio"/> *4		
За използване услуги на мрежата					<input type="radio"/>			
Запис върху USB твърд диск							<input type="radio"/> *5	
VIERA Link						<input type="radio"/>		

○ : Препоръчително свързване

*1: За да свържете устройството, е необходим адаптер за терминали (доставен в комплекта).

*2: За да гледате съдържание във формат 4K, ви е необходим кабел, съвместим с 4K.

*3: Използвайте HDMI4 за гледане на съдържание във формат 4K.

*4: Използвайте HDMI2 или HDMI4 за свързване на усилвател и задайте съответната настройка на изхода в [ARC изход] (Меню Звук). Тази връзка е приложима при използването на усилвател с функция ARC (обратен звуков канал).

*5: Използвайте порта USB 3 за свързване на USB твърд диск.

Идентифициране на управлението

Дистанционно управление

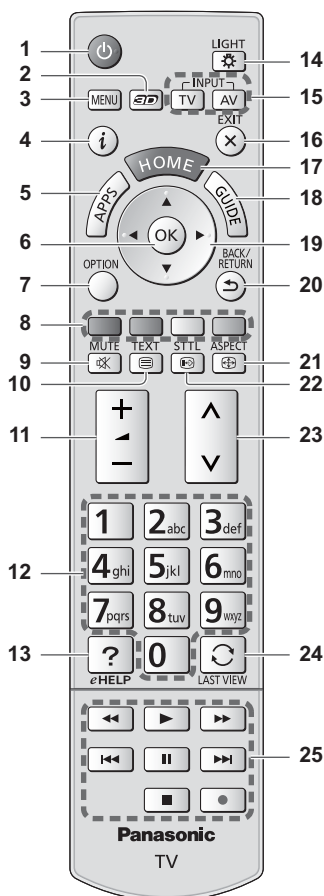

- 1 Ключ за Вкл. / Изкл. на режим на готовност
- 2 3D бутон
 - Превключва между режими на гледане 2D и 3D.
- 3 [Основно меню]
 - Натиснете за достъп до менюта Картина, Звук, Мрежа, Таймер, Основно меню и Помощ.
- 4 Информация
 - Показва информация за канала и програмата.
- 5 APPS
 - Показва [Списък ПРИЛОЖЕНИЯ] (списък с приложения).

- 6 OK
 - Потвърждава избора.
 - Натиснете, след като сте избрали позиция, за да можете бързо да смените канала.
 - Показва списъка с канали.
- 7 [Меню опции]
 - Лесни допълнителни настройки за гледане, звук и др.
- 8 Цветни бутони (червен-зелен-жълт-син)
 - Използват се за избор, навигация и изпълнение на различни функции.
- 9 Включен / изключен звук
- 10 Бутон Телетекст
- 11 Сила на звука нагоре / надолу
- 12 Бутони с цифри
 - Сменя каналите и телетекст страниците.
 - Настройва знаците.
 - Включва телевизора, когато е в режим на готовност.
- 13 [eПОМОЩ]
 - Показва [eПОМОЩ] (вградени инструкции за работа).
- 14 Светлина
 - Осветява бутоните за около 5 секунди (с изключение на бутони „25“).
- 15 Бутони за избор на входен режим
 - TV - превключва към DVB-S / DVB-C / DVB-T / Аналогов режим.
 - AV - превключва между AV входните режими от списъка „Избор на вход“.
- 16 Край
 - Връща се към [Начален екран].
- 17 НАЧАЛО
 - Показва [Начален екран].
- 18 TV Информация
 - Показва Електронно програмно упътване.
- 19 Курсорни бутони
 - Служат за избор и настройка.
- 20 Връщане
 - Връща към предходното меню / страница.
- 21 Съотношение на картината
 - Променя съотношението на картината.
- 22 Субтитри
 - Показва субтитри.
- 23 Канал нагоре / надолу
- 24 Последно гледане
 - Превключва към последно гледания канал или последно използвания входен режим.
- 25 Операции за съдържание, свързани устройства и др.

■ Поставяне / изваждане на батерии

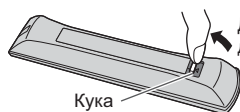

Дръпнете, за да отворите

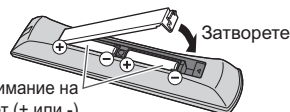

Обърнете внимание на правилния поляритет (+ или -)

Контролер за VIERA с тъчпад

Този контролер с тъчпад е предназначен за удобни операции особено със съдържание от началния екран или интернет. Можете да управлявате телевизора интуитивно с този контролер.

- Контролерът с тъчпад може да се използва, като се регистрира в този телевизор чрез безжичната технология Bluetooth. Екранът за настройка за регистрирането ще се покаже в „Автоматични настройки при включване за първи път“ при първото използване на телевизора. ➔ (стр. 16)
- След регистрацията можете да използвате телевизора, без да насочвате този контролер към него (освен ключа за Вкл. / Изкл. на режима на готовност).
- За да използвате ключа за Вкл. / Изкл. на режим на готовност, насочете контролера директно към приемника за сигнал от дистанционното управление на телевизора, тъй като той работи с инфрачервена светлина. (Можете да използвате ключа без регистрация.)
- Препоръчва се да говорите в рамките на 15 см от микрофона на контролера за VIERA с тъчпад, когато използвате функцията за управление с глас.

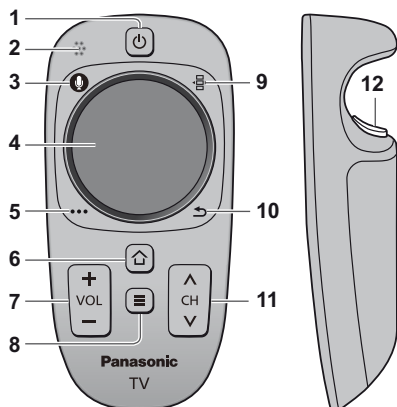

1 Ключ за Вкл. / Изкл. на режим на готовност

- Същата функция като на бутон 1 на дистанционното управление (стр. 13).

2 Микрофон

3 Бутон на микрофона

4 Тъчпад (вижте по-долу)

5 [Меню опции]

6 НАЧАЛО

- Същата функция като на бутон 17 на дистанционното управление (стр. 13).

7 Сила на звука нагоре / надолу

- Същата функция като на бутон 11 на дистанционното управление (стр. 13).

8 APPS

- Същата функция като на бутон 5 на дистанционното управление (стр. 13).

9 Дистанционно управление на екрана

- Натиснете, за да се покаже GUI (графичен потребителски интерфейс) на дистанционното управление. Натиснете отново, за да преместите позицията на GUI. (За да смените страницата на GUI, плъзнете пръста си наляво/надясно по тъчпада.)

10 Връщане

- Същата функция като на бутон 20 на дистанционното управление (стр. 13).

11 Канал нагоре / надолу

- Същата функция като на бутон 23 на дистанционното управление (стр. 13).

12 ОК

■ Тъчпад



- Докоснете центъра на тъчпада за „ОК“.



- Плъзнете пръста си, за да преместите курсора (при интернет съдържание или [Настройки за курсор] в [VIERA тъчпад контролер] (Меню Настройки)), изберете елемента, регулирайте нивата и т.н.



- Плъзнете по ръба, за да превъртате.

■ Поставяне / изваждане на батерии

Отворете с плъзгане

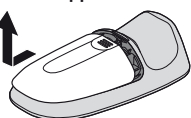

Затворете

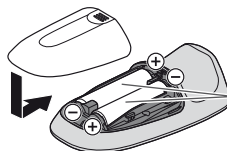

Обърнете внимание на правилния поляритет (+ или -)

Забележка

- Препоръчително е да държите в ръка контролера с тъчпад, когато го използвате.
- Енергия от батерията се използва винаги, когато използвате контролера с тъчпад (включително когато докосвате тъчпада) дори ако не управлявате телевизора. Това може да понижи заряда на батерията.
- Някои операции се различават в зависимост от приложението.

Индикатор / контролен панел

- Когато натиснете бутони 1, 2, 3, указанияето на контролния панел се появява от дясната страна на екрана за 3 секунди, за да обозначи натиснатия бутон.

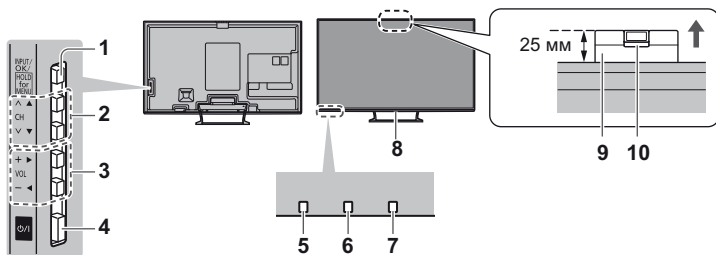

Задна част на телевизора

1 Бутони за избор на входен режим

- Натиснете няколко пъти, докато достигнете до желания режим.

[Основно меню]

- Натиснете и задръжте за около 3 секунди, за да се покаже основното меню.

OK (когато сте в менюто)

2 Канал нагоре / надолу

Курсор нагоре / надолу (когато сте в менюто)

3 Сила на звука нагоре / надолу

Курсор наляво / надясно (когато сте в менюто)

4 Ключ за Вкл. / Изкл. на захранването

- Използвайте, за да включвате/изключвате захранването.

5 Приемник за сигнал от дистанционното управление

- Не слагайте никакви предмети между дистанционното управление и сензора за дистанционното управление.

6 Външен сензор

- Усеща яркостта и настройва качеството на картината, когато [Сензор обкръжение] в Меню Картината е настроено на [Вкл.].

7 Светодиод на захранването

Червено: Режим на готовност

Зелено: Вкл.

Оранжево: В режим на готовност с включен запис

В режим на готовност с включен таймер

- Светодиодът примигва, когато телевизорът получи команда от дистанционното управление.

8 LED осветление.

- LED осветяване в зависимост от настройките.

9 Вградена камера

- Изскача автоматично, когато се активира работата с камерата. Затворете ръчно, като натиснете камерата отгоре.
- За повече информация относно работата с камера вижте [eПМОЩ] (Функции > Вградена камера).

10 Част с обектив

- Наклон: от -17° до $+17^\circ$

Използване на екранните дисплеи – Указания за работа

Екранното меню осигурява достъп до много от функциите на този телевизор.

■ Указания за работа

Указанията за работа за работа ще ви помогнат да боравите с телевизора чрез дистанционното управление.

Пример: [Меню на звука]

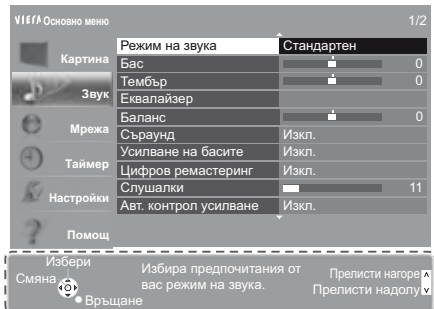

Указания за работа

■ Как се използва дистанционното управление



Отворете основното меню



Преместете курсора / изберете измежду опциите / изберете елемент от менюто (само нагоре и надолу) / настройте нивата (само наляво и надясно)



Влезте в менюто / запазете зададените настройки и опции



Върнете се към предходното меню



Излезте от менюто и се върнете към [Начален екран]

Автоматични настройки при включване за първи път

Автоматично настройва телевизора и търси налични телевизионни канали, когато телевизорът се включи за първи път.

- Тези действия не са необходими, ако телевизорът е бил настроен от вашия дилър.
- Моля, свържете (стр. 7 - 12) и настройте (ако е необходимо) свързаното устройство, преди да стартирате „Автоматични настройки“. Моля, прочетете ръководството за работа на свързаното устройство за повече информация относно настройките.

1 Свържете телевизора към електрически контакт и го включете



- Необходими са няколко секунди за включване на екрана.



2 Изберете следните елементи

Настройте всеки елемент, следвайки инструкциите на екрана.

Изберете език

Изберете [Жилище]

Изберете среда на гледане [Жилище], за да използвате в домашна среда.

- [Магазин] е за показване в магазини.

- За да промените средата на гледане по-късно, ще трябва да върнете всички начални настройки, като изберете „Начални настройки“.

Настройване на мрежовата връзка

Изберете държава

- В зависимост от държавата, която изберете, изберете региона си или съхранете PIN кода за Детска защита („0000“ не може да бъде съхранен).

Отбележете режима на телевизионен сигнал, който да настроите, и след това изберете [Автомат. настройки]

: настройте (търсене на наличните канали)

: без настройване

- Екранът за автоматични настройки е различен в зависимост от държавата и от режима на сигнал, които сте избрали.

- [Настройка на DVB-S антена]

Уверете се, че сателитните връзки са изпълнени (стр. 9) и изберете режима на тунера ([Двоен тунер] / [Единичен тунер]).

- [DVB-C мрежови настройки]

Обикновено за [Честота] и [Мрежа ID] се задава [Auto].

Ако [Auto] не се покаже или ако е необходимо, въведете чрез бутоните с цифри [Честота] и [Мрежа ID], посочени от вашия кабелен оператор.

Регистрирайте контролера за VIERA с тъчпад в този телевизор.

Изберете [Свързване] и следвайте указанията на екрана, за да използвате контролера с тъчпад (включен в комплекта).

- За регистриране по-късно или подробни настройки ➔ [VIERA тъчпад контролер] (Меню Настройки)

3 Изберете типа [Начален екран]

Показва се демонстрация, разясняваща начина за използване на [Моят начален екран]. Потвърдете демонстрацията, като следвате инструкции на екрана, и след това изберете желанието [Начален екран].

Пример: [Изб. Начален екран]



Пример: [Нач. екран на ТВ]



- [Моят начален екран] е началният екран, когато телевизорът е включен или е натиснат бутон HOME.

Автоматичните настройки са завършени и телевизорът е готов за гледане на телевизия.

Ако настройката не е успешна, проверете мрежовата връзка, сателитния кабел, RF кабела и след това следвайте инструкциите на екрана.

Забележка

- Телевизорът автоматично ще премине в режим на готовност, когато не е извършена операция в продължение на 4 часа, ако [Автом. стендбай] в Меню Таймер е с настройка [Вкл.].
- Телевизорът автоматично ще премине в режим на готовност, когато не се приема сигнал и не се извършва операция в продължение на 10 минути, ако [Изкл. - липса на сигнал] в Меню Таймер е с настройка [Вкл.].
- За пренастройка на всички канали ➔ [Автоматични настройки] в [Меню настройки] (Меню Настройки)
- За да добавите наличния режим на телевизионен сигнал по-късно ➔ [Добави TV сигнал] в [Меню настройки] (Меню Настройки)
- За инициализиране на всички настройки ➔ [Начални настройки] в [Системно меню] (Меню Настройки)

Операции

Включете захранването

Ф/л (Телевизор) или



- Телевизорът трябва да бъде включен от ключа на захранването (Вкл. / Изкл.). (стр. 15)
(Дистанционно управление)

Показва се последният гледан [Начален екран].

Пример: [Нач. екран на ТВ]



Пример: Екран с избрано съдържание



- Връщане към [Начален екран] по всяко време



- Можете да настроите или да покажете желаната информация на [Начален екран] за лесен достъп до определени функции, за избор на [Начален екран] по подразбиране и т.н. За подробности следвайте инструкциите на екрана или вижте [еПОМОЩ] (Гледане > Моят начален екран).

Гледане на телевизия

1 Изберете опцията „Телевизионен зрител” от [Начален екран]

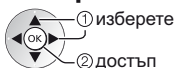

2 Изберете режима



- Режимите, които можете да избирате, са различни в зависимост от настроените канали.

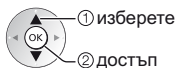

- Можете да изберете режима и като натиснете няколко пъти бутона TV.
- Ако менюто [Избор на TV Меню] не е изведено на екрана, натиснете бутона TV, за да превключите режима.

3 Изберете канал

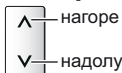

или



- За да изберете номер за позицията на канала с 2 или повече цифри, например 399



Достъп до всяка функция

Достъп до [Списък ПРИЛОЖЕНИЯ] и избор на функция

Пример: [Списък ПРИЛОЖЕНИЯ]



- APPS са приложенията (функциите) на телевизора.
- За управление на всяка функция и настройване на [Списък ПРИЛОЖЕНИЯ] следвайте инструкциите на екрана или вижте [еПОМОЩ] (Функции > Списък ПРИЛОЖЕНИЯ).

Употреба еПОМОЩ

[еПОМОЩ] представлява вградени в телевизора инструкции за работа и ви помага да разберете по-добре работата на всяка функция.

1 Показване [еПОМОЩ]



или



[Помощ]

[еПОМОЩ]



- [Прочетете първо] ще се покаже на началната страница. Моля, прочетете докрай тези инструкции, за да разберете напълно операциите в [еПОМОЩ].
- Ако това не е първият път, когато виждате [еПОМОЩ] при включен телевизор, се извежда екран за потвърждение, за да изберете [НАЧАЛНА СТРАНИЦА] или [ПОСЛЕДНА СТРАНИЦА].

2 Избиране на категория и елемент

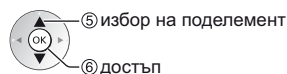
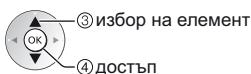
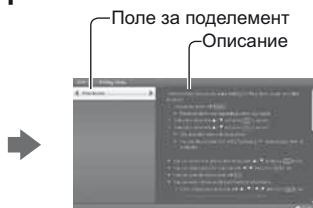
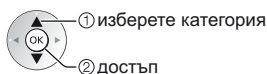
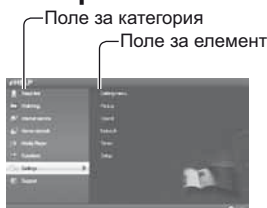

- За да се върнете към предишното поле



- За да превъртите описанието (ако има повече от 1 страница)
Докато описанието е маркирано



- За да покажете менюто, свързано с описанието (само за някои описания)



Преглед на 3D изображения

Можете да се наслаждавате на 3D изображения със съдържание или програми, отговарящи на 3D ефекта, като носите 3D очилата. ➔ „**Акcesoари**” (стр. 6)

- 3D очилата трябва да се носят при гледане на 3D изображения.
- Този телевизор поддържа [Последовател. кадри]*, [Един до друг] и [Отгоре и отдолу] 3D формати. (Не се поддържа 3D съдържание на формат 4K.)

*: Изображенията в 3D формат за лявото и за дясното око са записани с висока разделителна способност и се възпроизвеждат последователно.

3D очила

Използвайте включените в комплекта 3D очила или 3D очила на Panasonic, които носят това лого и поддържат безжична технология Bluetooth®.



- Логото „Full HD 3D Glasses™” обозначава продукти, които са съвместими с технологичните стандарти за 3D очила с активен затвор, лицензирани съгласно инициативата Full HD 3D Glasses. Знакът RF на логото означава безжичната система (безжична технология Bluetooth®) и вие можете да използвате 3D очила и телевизор с този знак заедно.

Забележка

- Не упражнявайте натиск и не драскайте лещите на 3D очилата.
- Не използвайте устройства, например мобилни телефони или лични предаватели, които излъчват силни електромагнитни вълни, в близост до 3D очилата, тъй като това може да причини нарушение във функциите на 3D очилата.
- Не носете 3D очилата, когато гледате обекти, различни от 3D изображения. Течнокристалните дисплеи (например компютърни екрани, цифрови часовници или калкулатори) не се виждат добре, когато носите 3D очила.

Първо регистриране

Извършете първата регистрация при първото използване на 3D очилата с този телевизор.

1 Включете телевизора

2 Натиснете бутона за захранването за около 1 секунда, за да включите 3D очилата

- Индикаторът светва за около 2 секунди и след това мига.
- 3D очилата ще се включат и регистрирането ще започне.
- Поставете 3D очилата в рамките на 50 см от телевизора, докато е в ход регистриране.

3 След успешно регистриране 3D очилата ще се свързват с телевизора автоматично, когато бъдат включени близо до него в 3D режим

Повторно регистриране

Когато свързването към регистриран телевизор е неуспешно или когато използвате друг телевизор, регистрирайте 3D очилата отново.

1 Включете телевизора

2 В рамките на 50 см от телевизора натиснете бутона на захранването, докато индикаторът светне, след това го освободете, за да започнете регистриране

3 След успешно регистриране 3D очилата ще се свързват с телевизора автоматично, когато бъдат включени близо до него в 3D режим

За преглед на 3D изображения

■ Възпроизвеждане на 3D-съвместим Blu-ray диск (формат Последователни кадри)

- Свържете 3D-съвместим плейър чрез напълно опроводен HDMI-съвместим кабел. (Ако използвате несъвместимия с 3D плейър, изображенията ще бъдат показвани в 2D режим.)
- Ако входният режим не се включи автоматично, изберете входния режим, свързан към плейъра, чрез AV бутона.

■ 3D-поддържано излъчване

- Моля, обърнете се към доставчиците на съдържание или програми за наличността на тази услуга.

■ 3D снимки и 3D видеоклипове, записани с 3D-съвместими продукти на Panasonic

- Налични за Медия плейър и Мрежови услуги.

■ 2D изображения, конвертирани в 3D

- Натиснете 3D бутона и задайте режим [2D→3D] в [Избор на 3D режим]. (Съдържание във формат 4K не може да се променя към 3D режим.)

Подготовка

Уверете се, че регистрирането на 3D очилата е завършено.

Включете 3D очилата и ги сложете

Статусът на връзката и този на батерията се показват долу вдясно на екрана.

Гледайте 3D изображения

Предупреждения за безопасност ще бъдат показани, когато гледате 3D изображението за първи път. Изберете [Да] или [Не], за да продължите да гледате 3D изображения.

Забележка

- Изключете 3D очилата след използването им.
- Използвайте 3D очилата в рамките на около 3,2 м от телевизора. Не можете да гледате 3D изображения с 3D очила, ако сте на място, прекалено отдалечено от телевизора, поради затруднения при получаване на радиовълни от телевизора.
- Обхватът може да бъде намален в зависимост от препятствията между телевизора и 3D очилата или от заобикалящата среда.
- Използвайте 3D очилата на места, където няма смущение от други Bluetooth устройства.
- 3D съдържанието няма да се вижда достатъчно добре, ако 3D очилата се носят обърнати с горната страна надолу или със задната страна напред.
- Когато гледате 3D изображения, уверете се, че очите ви са на хоризонтално ниво и поддържайте позиция, в която не виждате двойни изображения.
- Ако светлината трепти при флуоресцентно осветление или регулатори на силата на светлината, когато използвате 3D очила, променете настройката на [3D честота обновяване] в [3D настройки] (Меню Картина).
- Има разлики в обхвата на гледане на 3D очилата между различните хора.

Често задавани въпроси

Преди да потърсите помощ или сервизно обслужване, моля, следвайте следните прости инструкции за решаване на проблема.

- За повече информация вижте [eПМОЩ] (Поддръжка > Често задавани въпроси).

Телевизорът не се включва

- Проверете дали кабелът на захранването е включен в телевизора и в електрическия контакт.

Телевизорът превключва в режим на готовност

- Активирана е функцията за автоматичен режим на готовност.

Дистанционното управление не работи или работи непостоянно

- Проверете дали батериите са инсталирани правилно. ► (стр. 13)
- Включен ли е телевизорът?
- Вероятно батериите са изтощени. Сменете ги с нови.
- Насочете дистанционното управление директно към приемника за сигнал от дистанционното управление на телевизора (в рамките на около 7 м и ъгъл 30 градуса спрямо приемника за сигнал).
- Поставете телевизора на място, където няма директна слънчева светлина или други ярки източници на осветление върху приемника на телевизора за сигнал от дистанционното управление.

Не екрана няма картина

- Проверете дали телевизорът е включен.
- Проверете дали кабелът на захранването е включен в телевизора и в електрическия контакт.
- Проверете дали е избран правилният входящ режим.
- Проверете настройката на [AV2] ([COMPONENT] / [VIDEO]) в [Избор на вход] дали съответства на изхода на външното оборудване.
- Проверете дали [Контраст], [Яркост] или [Цвят] не са настроени към минимум в Меню картина.
- Проверете дали всички необходими кабели и връзки са здраво закрепени.

Необичайна картина

- Изключете телевизора от ключа за захранването (Вкл. / Изкл.) и след това го включете отново.
- Ако проблемът продължава, започнете отново с всички настройки.
 - [Начални настройки] в [Системно меню] (Меню Настройки)

Части на телевизора се нагорещават

- Дори ако температурата на части от предния, горния и задния панел се е повишила, това повишаване не предизвиква проблеми в работата или качеството на устройството.

LCD панелът леко се заклаща и се чува тракащ шум при натискане с пръст

- Панелът е леко подвижен, за да се предотврати нанасянето на повреда върху него. Това не е повреда.

Поддръжка

Първо отстранете захранващия кабел от контакта.

Екранен панел, Корпус, Поставка

Редовна грижа:

Внимателно избърсвайте повърхността на екранния панел, корпуса и поставката с мека кърпа, за да отстраните замърсяванията и отпечатъците.

За упорити замърсявания:

Първо почистете праха от повърхността. Навлажнете мека кърпа с чиста вода или разреден неутрален почистващ препарат (1 част препарат в 100 части вода). Изцедете кърпата и избършете повърхността. Накрая забършете влагата.

Внимание

- Не използвайте твърда кърпа и не търкайте повърхността твърде силно, в противен случай може да надраскате повърхността.
- Погрижете се да не излагате повърхностите на телевизора на вода и почистващи препарати. Проникването на течност в телевизора може да причини повреда.
- Погрижете се да не излагате повърхностите на препарати против насекоми, разтворители, разреждатели и други летливи вещества. Това може да наруши качеството на повърхността или да доведе до обелване на боята.
- Повърхността на екранния панел е специално третирана и може лесно да бъде увредена. Внимавайте да не почуквате или драскате повърхността с нокти или други твърди предмети.
- Не допускайте продължителен контакт на корпуса и поставката с гума или материали от PVC. Това може да наруши качеството на повърхността.

Захранващ кабел

Редовно забърсвайте захранващия кабел със суха кърпа. Влага и прах могат да причинят пожар или токов удар.

Спецификации

■ Телевизор

Модел No.	TX-L65WT600E		
Размери (Ш × В*1 × Д)	1 468 мм × 960 мм × 425 мм (с поставка) 1 468 мм × 863 мм × 56 мм (само телевизора)		
Тегло	43,0 кг нето (с поставка) 38,0 кг нето (само телевизора)		
Захранване	Променлив ток (AC) 220-240 V, 50 / 60 Hz		
Панел	LED LCD панел		
Телевизионни системи / Обхват	DVB-S / S2	Цифрови сателитни услуги (MPEG2 и MPEG4-AVC(H.264)) Честотен диапазон на приемника – 950 MHz до 2 150 MHz DiSEqC – Версия 1.0	
	DVB-C	Цифрови кабелни услуги (MPEG2 и MPEG4-AVC(H.264))	
	DVB-T / T2	Цифрови наземни услуги (MPEG2 и MPEG4-AVC(H.264))	
	PAL B, G, H, I, SECAM B, G, SECAM L, L'	VHF E2 - E12 VHF A - H (ИТАЛИЯ) CATV (S01 - S05) CATV S11 - S20 (U1 - U10)	VHF H1 - H2 (ИТАЛИЯ) UHF E21 - E69 CATV S1 - S10 (M1 - M10) CATV S21 - S41 (Хипербанд)
	PAL D, K, SECAM D, K	VHF R1 - R2 VHF R6 - R12	VHF R3 - R5 UHF E21 - E69
	PAL 525/60	Възпроизвеждане на NTSC касета от някои PAL видео рекордери (VCR)	
	M.NTSC	Възпроизвеждане от M.NTSC видеорекоордери (VCR)	
	NTSC (само AV вход)	Възпроизвеждане от NTSC видеорекоордери (VCR)	

Вход за сателитна антена		Женски конектор, тип F, 75 Ω × 2	
Вход за антена		VHF / UHF	
Звук	Изход за високоговорител	18 W (4 W + 4 W + 10 W)	
	Слушалки	M3 (3,5 мм) стерео мини жак × 1	
Терминали за свързване	AV1 вход / изход	SCART (Аудио/Видео вход, Аудио/Видео изход, RGB вход)	
	AV2 вход (COMPONENT / VIDEO)	VIDEO	RCA PIN тип × 1 1,0 V[r-p] (75 Ω)
		AUDIO L - R	RCA PIN тип × 2 0,5 V[rms]
		Y P_B, P_R	1,0 V[r-p] (включително синхронизация) ±0,35 V[r-p]
	HDMI 1 / 2 / 3 / 4 вход	Конектор ТИП А HDMI1 / 3: 3D, Тип съдържание HDMI2: 3D, Тип съдържание, Обратен звуков канал (ARC) HDMI4: 4K, 3D (Не се поддържа 3D съдържание на формат 4K.), Тип съдържание, Обратен звуков канал (ARC) ● Този телевизор поддържа функцията „HDAVI Control 5“.	
	Вход за DisplayPort	VESA DisplayPort (приложим за формат 4K)	
	Гнездо за карта	Гнездо за SD карта × 1 Гнездо за общ интерфейс (съгласувано с CI Plus) × 2	
	ETHERNET	RJ45, IEEE802.3 10BASE-T / 100BASE-TX	
	USB 1 / 2 / 3	USB1 / 2: DC 5 V, максимум 500 mA [Високоскоростен USB (USB 2.0)] USB3: DC 5 V, максимум 900 mA [Супербърз USB (USB 3.0)]	
DIGITAL AUDIO изход	PCM / Dolby Digital / DTS, Оптичен кабел		
Условия на работа	Температура: 0 °C - 35 °C Влажност: 20 % - 80 % RH (без конденз)		
Вградена камера	Обектив: F2.0; зрително поле (диагонал) 50,9° (в HD режим) Фокус: Фиксиран фокус Разделителна способност: 1 280 × 720		
Вграден модул за безжична LAN мрежа	Съответствие със стандарти и Честотен обхват*2: IEEE802.11a/n 5,180 GHz - 5,320 GHz, 5,500 GHz - 5,580 GHz, 5,660 GHz - 5,700 GHz IEEE802.11b/g/n 2,412 GHz - 2,472 GHz		
	Защита: WPA2-PSK (TKIP/AES) WPA-PSK (TKIP/AES) WEP (64 bit/128 bit)		
Безжична технология Bluetooth*3	Съответствие със стандарт: Bluetooth 3.0		
	Честотен обхват: 2,402 GHz - 2,480 GHz		

*1: С показана камера: +25 мм на височина

*2: Честотата и каналът се различават в зависимост от държавата.

*3: Не всички съвместими с Bluetooth устройства са налични с този телевизор. Могат да се използват до 5 устройства едновременно (с изключение на 3D очилата и контролера за VIERA с тъчпад).

■ 3D очила

Размери (Ш × В × Д)	164,7 мм × 41,0 мм × 170,7 мм
Тегло	Приблиз. 34 гр
Тип лещи	Течнокристални
Температурен обхват при употреба	0 °C - 40 °C
Батерия	Литиева батерия CR2025 с форма на монета Време на работа: Около 75 часа при непрекъсната употреба на батерията от Panasonic
Материали	Основно тяло: Смола Оптична област: Течно кристално стъкло

Забележка

- 3D очилата и контролера за VIERA с тъчпад използват безжичната технология Bluetooth.
- Дизайнът и спецификациите могат да бъдат променени без предизвестие за това. Цитираните тегло и размери са приблизителни.
- За информация за консумацията на енергия, резолюцията на дисплея и т.н., моля, консултирайте се с информацията за продукта.
- За информация за софтуера с отворен код вижте [eПOMOЩ] (Поддръжка > Лиценз).
- Този уред отговаря на всички стандарти за електромагнитна съвместимост (EMC), изброени по-долу. EN55013, EN61000-3-2, EN61000-3-3, EN55020, EN55022, EN55024

■ При използване на скобата за окачване на стена

- Свържете се с местния дилър на Panasonic, за да закупите препоръчаната скоба за окачване на стена.
- Отвори за монтаж на конзола за стена

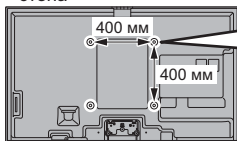

Задна част на телевизора

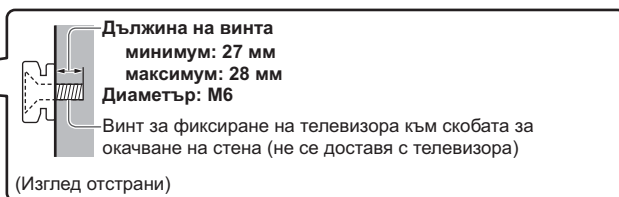

Информация за събиране и изхвърляне на стари електроуреди и батерии



Тези символи, поставени на продуктите, опаковките и/или съпътстващите ги документи обозначават електронни уреди, които не трябва да бъдат изхвърляни заедно с потока битови отпадъци. За да бъдат правилно третирани и рециклирани, моля да предадете тези продукти на специално предназначени за тази цел места, спазвайки разпоредбите на националното законодателство и европейските директиви 2002/96/ЕС и 2006/66/ЕС.

Спазвайки инструкциите за правилното изхвърляне на такива уреди и батерии, вие ще помогнете да запазим ценни ресурси и да предотвратим възможни негативни ефекти върху човешкото здраве и околната среда.



Моля, обърнете се към местните общински власти или търговския обект, откъдето сте закупили продукта, за да получите допълнителна информация за най-близкия събирателен пункт или място за изхвърляне на стари електроуреди и батерии.

При неправилно изхвърляне на уреда, може да понесете наказателна отговорност, в съответствие с разпоредбите на националното законодателство.

За бизнес потребители в Европейския Съюз

Ако желаете да изхвърлите ненужни електроуреди, моля свържете се с вашия дилър или доставчик за повече информация.



Cd

[Информация за страни извън Европейския Съюз]

Тези символи са валидни само в рамките на Европейския Съюз. Ако желаете да се освободите от тези отпадъчни продукти, моля свържете се с местните органи на властта или вашия доставчик, за да получите информация за тяхното коректно изхвърляне.

Забележка за символите върху батерии (последните два символа в ляво)

Тези символи могат да бъдат използвани заедно с химически символ. В такъв случай те спазват изискванията определени от директива за съответния химикал.

Записки на потребителя

Можете да намерите номера на модела и серийния номер на този продукт на задния панел. Трябва да запишете серийния номер на оставеното за целта място по-долу и да запазите тази книжка заедно с разписката за покупката с цел идентификация в случай на кражба или загуба и за целите на гаранционното обслужване.

Номер на модела

Сериен номер

Panasonic Corporation

Web Site: <http://panasonic.net>

TQB0E2369M

Kezelési útmutató LCD Televízió



VIERA

Tartalom

Mindenképpen olvassa el

Fontos megjegyzés	2
Biztonsági óvintézkedések	3

Rövid útmutató

Tartozékok	6
Csatlakozások	7
A vezérlők azonosítása	13
Automatikus beállítás az első használatkor	16

A VIERA használata

Használat	17
Használat eSÚGÓ	18
3D képek megtekintése	19

Egyebek

GYFK	20
Karbantartás	21
Műszaki paraméterek	21

Részletesebb utasításokat itt talál: [eSÚGÓ] (ez a beépített használati utasítás).

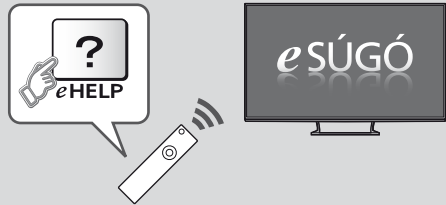

• Az [eSÚGÓ] használata ➔ (18. o.)

Köszönjük, hogy megvásárolta ezt a Panasonic terméket.
Olvassa el gondosan ezeket az utasításokat a termék használata előtt, és őrizze meg a későbbiekre.
Az itt bemutatott képek csak illusztrációs célokat szolgálnak.
Ha a helyi Panasonic kereskedőhöz szeretne fordulni segítségért, a páneurópai garanciakártyán találja az elérhetőségeit.

Fontos megjegyzés



- A védjegyekkel kapcsolatban itt tájékozódhat: [eSÚGÓ] (Támogatás > Licenc).

Megjegyzés a DVB- / Adatátvitel / IPTV-funkciókhoz

- Ezt a TV-t úgy tervezték, hogy megfeleljen a DVB-T / T2 (MPEG2 és MPEG4-AVC(H.264)) digitális földi sugárzásra, a DVB-C (MPEG2 és MPEG4-AVC(H.264)) digitális kábelszolgáltatásra, valamint a DVB-S (MPEG2 és MPEG4-AVC(H.264)) digitális műholdas szolgáltatásokra vonatkozó szabványoknak (2012. augusztusban érvényes állapotok szerint).
Érdeklődjön helyi értékesítőjénél az Ön területén elérhető DVB-T / T2 és DVB-S szolgáltatásokról.
Érdeklődjön kábelszolgáltatójánál a TV-hez elérhető DVB-C szolgáltatásokról.
- Lehet, hogy a TV nem működik megfelelően, ha a jel nem felel meg a DVB-T / T2, DVB-C vagy DVB-S szabványoknak.
- Az országtól, területtől, műsorszórótól, szolgáltatótól, műholdas és hálózati környezettől függően nem minden funkció áll rendelkezésre.
- Nem minden CI-modul működik megfelelően ezzel a TV készülékkel. Érdeklődjön helyi szolgáltatójánál a rendelkezésre álló CI-modulról.
- Lehet, hogy ez a TV készülék nem működik megfelelően a szolgáltatója által jóváhagyott CI-modullal.
- Előfordulhat, hogy szolgáltatója felszámol további díjakat.
- A jövőbeni szolgáltatásokkal való kompatibilitás nem garantált.
- A következő honlapon ellenőrizheti a rendelkezésre álló szolgáltatásokkal kapcsolatos információkat. (Angol nyelvű)
<http://panasonic.net/viera/support>

A Panasonic nem garantálja a más gyártók által előállított perifériás eszközök működését és teljesítményét; emellett kizárhatunk minden, az ilyen, más gyártóktól származó perifériás eszközök használatából adódó működésből és/vagy teljesítményből eredő kárral kapcsolatos felelősséget.

Lehetséges, hogy a tartalom ezen vagy bármilyen más készüléken történő felvételéhez és lejátszásához engedélyt kell kérni a tartalomhoz fűződő szerzői jog vagy más hasonló jog tulajdonosától. A Panasonic nem rendelkezik hatáskörrel, nem biztosítja ezt az engedélyt, és kifejezetten kizár minden jogosultságot, képességet és szándékot az ilyen engedély az Ön számára történő megszerzéséhez. Az Ön felelőssége, hogy ezen vagy bármilyen más készülék használata megfeleljen az országban érvényes szerzői jogi törvényeknek. Olvassa el a törvényeket, ha további információkat szeretne kapni a vonatkozó jogszabályokról és rendeletekről, vagy vegye fel kapcsolatot a tartalom jogtulajdonosával, ha szeretne felváltat készíteni vagy a tartalmat lejátszani.

Ez a termék az AVC szabvány licence alapján személyes, nem kereskedelmi célra történő használatra készült (i) az AVC szabványnak („AVC Video”) megfelelő videokódolás céljából és/vagy (ii) AVC videó dekódolására, amely a vásárló által személyes, nem kereskedelmi céllal került kódolásra és/vagy AVC videó szolgáltatására engedéllyel rendelkező szolgáltatótól származik. A licenc nem ruházható át vagy alkalmazható semmilyen egyéb felhasználásra.

További információk beszerezhetők: MPEG LA, LLC. Lásd <http://www.mpegla.com>.

A Rovi Corporation és/vagy partnerei és kapcsolódó leányvállalatai semmilyen módon nem tehetők felelőssé a GUIDE Plus+/Rovi Guide rendszerben található műsorbeosztási információk vagy egyéb adatok pontosságáért és elérhetőségéért, és nem szavatolják a szolgáltatás elérhetőségét az Ön területén. A Rovi Corporation és/vagy kapcsolódó leányvállalatai semmilyen esetben sem tehetők felelőssé a GUIDE Plus+/Rovi Guide rendszerben található műsorbeosztási információk vagy egyéb adatok pontossága és elérhetősége miatt fellépő károkért.

A „Full HD 3D Glasses™” embléma olyan TV termékek és 3D Szemüveg közötti kompatibilitást jelez, amelyek teljesítik a „Full HD 3D Glasses™” formátumot, és nem a TV termékek képminőségére utal.

Csak állított helyzetben szállítsa

Biztonsági óvintézkedések

Az áramütés, tűz, károsodás és sérülés elkerülése érdekében tartsa be az alábbi figyelmeztetéseket:

■ Hálózati csatlakozó és kábel

Vigyázat!

Ha bármi rendellenességet tapasztal, azonnal húzza ki a hálózati csatlakozót.

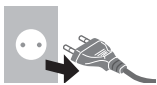

- Ez a TV készüléket 220-240 V AC, 50 / 60 Hz hálózati tápfeszültséggel történő használatra tervezték.
- A hálózati csatlakozódugót dugja be teljesen a fali aljzatba.
- Gondoskodjon arról, hogy a csatlakozódugó könnyen hozzáférhető helyen legyen.
- A TV tisztításakor húzza ki a hálózati csatlakozót.
- Ne érintse meg a csatlakozódugót nedves kézzel.



- Ne sértse fel a hálózati tápkábelt.

• Ne helyezzen nehéz tárgyakat a vezetékre.



• Ne helyezze a vezetéket magas hőmérsékletű tárgy mellé.



• Ne húzza a kábelt. A kábel kihúzásakor a csatlakozódugót fogja meg.



- Ne mozdítsa el a tévét, ha a tápkábel a csatlakozóaljzatba van csatlakoztatva.
- Ne csavarja meg, ne hajlítsa meg túlságosan és ne feszítse ki a kábelt.
- Ne használjon sérült csatlakozódugót vagy fali aljzatot.
- Győződjön meg róla, hogy a TV nem töri-e meg a hálózati tápkábelt.
- Kizárólag a TV-hez mellékelt hálózati kábelt használja.

■ Legyen körültekintő

Vigyázat!

- Ne távolítsa el a burkolatokat, és soha ne alakítsa át saját kezűleg a készüléket; a feszültség alatti alkatrészek érintésének veszélye áll fent. A készülék belsejében nincs olyan alkatrész, amelyet felhasználó megjávitathatna.
- Óvja a TV-t az esőtől és a túlzott nedvességtől. A TV fölé ne helyezzen folyadékot tartalmazó edényt, csepegő vagy folyó víztől óvja azt!
- Ne helyezzen idegen tárgyakat a készülékbe a szellőzőnyílásokon keresztül.
- Ne használjon engedély nélküli talapzatot vagy felfüggesztést. Kérje meg a helyi Panasonic forgalmazót az engedélyezett fali rögzítőkeret beállítására vagy üzembe helyezésére.
- Ne fejtse ki nagy erőt a kijelzőpanelre, és ne érje azt ütés.
- Ne helyezze a TV-t lejtős vagy instabil felületekre, és győződjön meg róla, hogy a készülék nem nyúlik-e túl a tartó szélén.
- Ezt a TV-t asztali használatra tervezték.
- A készüléket ne tegye ki közvetlen napsugárzásnak vagy más sugárzó hő hatásának.



A tüzesetek megelőzése érdekében a tévékészülék közelében ne használjon gyertyát, vagy más nyílt tüzet



■ Veszélyes alkatrész / kisméretű tárgy

Vigyázat!

- A termék potenciálisan veszélyes tárgyakat (például műanyag zacskót) tartalmaz, amelyet a kisgyermekek belélegezhetnek vagy lenyelhetnek. Ezeket tartsa távol gyermekektől.
- A kisméretű tárgyakat, mint amilyen az SD-kártya, tartsa gyermekektől távol. A kisméretű tárgyakat a gyermekek könnyen lenyelhetik. A használatot követően azonnal távolítsa el az SD-kártyát, és tartsa gyermekektől távol.
- A 3D szemüveg olyan apró alkatrészeket tartalmaz, melyeket a kisgyermek véletlenül lenyelhetnek. Ezeket tartsa távol gyermekektől.



■ Talp

Vigyázat!

- Ne szerelje szét vagy módosítsa a talpat.

Figyelem

- Kizárólag a TV-hez mellékelt talpat használja.
- Ne használja a talpat, ha az eldeformálódott vagy megsérült. Ha ez történik, azonnal lépjen kapcsolatba a Panasonic márkaszervizzel.
- Felszereléskor győződjön meg róla, hogy a csavarok megfelelően meg vannak-e húzva.
- Ügyeljen rá, hogy a készüléket ne érje ütés a talp felszerelése közben.
- Ügyeljen rá, hogy a talpazatra ne mászzanak fel gyermekek.
- A készülék talpazatra szerelését és onnan való eltávolítását legalább két személy végezze.
- A készülék felszerelését és eltávolítását a megadott eljárás szerint végezze.

■ Rádióhullám

Vigyázat!

- Ne használja a TV készüléket, sem a 3D szemüveget, sem a VIERA érintőpanel-vezérlőt egészségügyi intézményben, vagy más olyan helyen, ahol orvosi berendezéseket alkalmaznak. A rádióhullámok zavarhatják az orvosi berendezéseket, és a nem megfelelő működés miatt balesetek léphetnek fel.
- Ne helyezze a TV készüléket, sem a 3D szemüveget, sem a VIERA érintőpanel-vezérlőt automata-vezérlőt tartalmazó berendezések, így automata ajtók vagy tűzjelzők közelébe. A rádióhullámok zavarhatják az automatikus vezérlésű berendezéseket, és a nem megfelelő működés miatt balesetek léphetnek fel.
- Amennyiben beültetett szívritmus-szabályozója van, úgy a TV készüléket, a 3D szemüveget és a VIERA érintőpanel-vezérlőt magától legalább 22 cm távolságban kell tartania. A rádióhullámok zavarhatják a szívritmus-szabályzó működését.
- Sem a TV készüléket, sem a 3D szemüveget, sem a VIERA érintőpanel-vezérlőt ne szedje szét, és semmilyen más módon ne módosítsa azokat.

■ Beépített vezeték nélküli LAN

Figyelem

- Ne használja a beépített vezeték nélküli LAN-t, hogy olyan vezeték nélküli hálózathoz (SSID*) csatlakozzon, melynek használatához nincs jogosultsága. Ilyen hálózatok is megjelenhetnek a keresés találatai között. Használatuk viszont illegális hozzáférésnek számíthat. *Az SSID az a név, amely azonosítja egy bizonyos vezeték nélküli hálózatot az adatátvitelhez.
- Ne tegye ki a beépített vezeték nélküli LAN-t magas hőmérsékletnek, közvetlen napsütésnek és nedvességnek.
- A rádióhullámokon keresztül küldött és fogadott adatokat lehallgathatják és megfigyelhetik.
- A beépített vezeték nélküli LAN 2,4 GHz-es és 5 GHz-es frekvenciasávokat használ. A rádióhullámú interferencia által okozott működési hibák vagy lassú válaszadás elkerülésére a beépített vezeték nélküli LAN használatok tartsa távol a TV-t olyan eszközöktől, mint például vezeték nélküli LAN-eszközök, mikrohullámú sütők, mobiltelefonok és olyan elektromos berendezések, amelyek 2,4 GHz vagy 5 GHz frekvenciájú jeleket használnak.
- Ha statikus elektromosság stb. miatt zaj lép fel, a TV leállíthatja a működést a berendezés védelme érdekében. Ebben az esetben kapcsolja ki a TV be/kli tápkapcsolóját, majd kapcsolja be újra.
- További információkat a vezeték nélküli LAN-ról a következő webhelyen találhat. (Angol nyelvű) <http://panasonic.net/viera/support>

■ Bluetooth® vezeték nélküli technológia

Figyelem

- A TV készülék, a 3D szemüveg és a VIERA érintőpanel-vezérlő 2,4 GHz ISM (Bluetooth®) frekvenciasávot használ. Amennyiben el akarja kerülni a meghibásodásokat vagy a rádióhullámok zavarása által okozott lassult reakciókat, tartsa a TV készüléket, a 3D szemüveget és a VIERA érintőpanel-vezérlőt távol olyan berendezések hatósugarától, mint amilyenek a Lan vezeték nélküli hálózati berendezések, más Bluetooth berendezések, mikrohullámú sütő, mobiltelefon és 2,4 GHz hullámú jelekkel dolgozó berendezések.

■ Szellőzés

Figyelem

Hagyjon megfelelő helyet a TV körül a túlzott felmelegedés megelőzése érdekében, amelynek következtében egyes elektromos alkatrészek idejekorán meghibásodhatnak.

Minimális távolság:

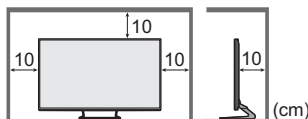

- A szellőzést nem szabad akadályozni a szellőzőnyílások elzárásával, például újsággal, terítővel vagy függönnyel.
- Akár használ talpazatot, akár nem, mindig ügyeljen rá, hogy a készülék alján található szellőzőnyílások ne legyenek elzárva, és hogy elegendő hely legyen a megfelelő szellőzéshez.



■ A TV mozgatása

Figyelem

A készülék mozgatása előtt húzzon ki minden vezetékét.

- A készülék mozgatását legalább két személy végezze. Az ábrán látható módon támassza alá a televíziót, nehogy megbillenjen vagy leessen, és sérülést okozzon.



■ Hosszabb használaton kívül töltött idő esetén

Figyelem

A televízió kikapcsolt állapotban is fogyaszt némi áramot, ha a kikapcsolt állapotban áram alatt levő fali aljzatba van dugva.

- Amennyiben a TV-t előreláthatólag hosszabb ideig nem használja, húzza ki a hálózati vezetékét a fali aljzattól.

■ Túlzott hangerő

Figyelem

- Ha fejhallgatót használ, ne erősítse fel túlzottan a hangot. Ez maradó halláskárosodást okozhat.
- Ha doboló hangot hall a fülében, csökkentse a hangerőt, vagy átmenetileg ne használja a fejhallgatót.



■ Akkumulátor távirányítóhoz / 3D szemüveghez / VIERA érintőpanel-vezérlőhöz

Figyelem

- Az elemek helytelen behelyezése szivárgást, korróziót vagy robbanást okozhat.
- Csak ugyanolyan, vagy az eredetivel egyenértékű típusú elemmel helyettesítse a régieket.
- Ne használjon egyszerre régi és új elemeket.
- Ne használjon együtt különböző típusú elemeket (például alkáli és mangán elemeket).
- Ne használjon tölthető (Ni-Cd stb.) elemeket.
- Ne dobja tűzbe és ne szedje szét az elemeket.
- Az elemeket ne tegye ki magas hőmérsékletnek, mint pl. napsütés, tűz vagy hasonló.
- Ügyeljen a használt elemek megfelelő módon történő elhelyezésére.
- Az elem szivárgásának, korróziójának vagy felrobbanásának elkerülése érdekében távolítsa el az elemet/akkumulátort a készülékből, ha azt hosszabb ideig nem használja.

■ A 3D Szemüveget használata

Figyelem

- A 3D Szemüveget csak rendeltetési célra használja, másra ne.
- Ne mozogjon a 3D szemüveggel a fején, hogy elkerülje a annak leesését és a véletlen sérülést.
- Ne ejtse le, ne hajlítsa meg, ne gyakoroljon rá nyomást és ne lépjen rá a 3D Szemüvegre.
- Figyeljen a keret végződésére a 3D Szemüveg felvételekor.
- Figyeljen arra, hogy ne csipje be ujjait a 3D szemüveg pántjába.
- Ne használja a 3D szemüveget, ha az fizikailag sérült.
- Ha látási problémái vannak (rövid-/távollátás, asztigmatizmus, bal és jobb látási eltérés), a 3D szemüveg használata előtt korrigálja látását. A mellékelt 3D szemüveg látásjavító szemüvegen is hordható.
- Azonnal hagyja abba a 3D szemüveg használatát, ha vörösödést, fájdalmat vagy bőrirritációt tapasztal az orra vagy a halántéka környékén. Ritka esetben a 3D Szemüveg anyaga allergikus reakciót okozhat.

• Ne használja a 3D szemüveget magas hőmérsékleti viszonyok mellett. A 3D szemüveget mindig tartsa hűvös, száraz helyen.

• Azonnal hagyja abba a 3D Szemüveg használatát hibás működés vagy meghibásodás esetén.

■ 3D képek megtekintése

Figyelem

- Különösen figyeljen oda akkor, ha gyermekek néznek 3D filmet. 3D filmeket 6 évesnél fiatalabb gyermekek ne nézzenek. Minden gyermeket teljes mértékben figyelje szülője vagy felügyelője, akinek gondoskodnia kell a gyermekek biztonságáról és egészségéről a 3D filmek nézésekor.
- Azonnal hagyja abba a 3D filmek nézését, ha fáradtságot, rosszulletét érez, kellemetlen érzete támad, vagy tisztán látja a kettős képeket. Tartson megfelelő szünetet, mielőtt tovább nézné a készüléket. Amikor a 3D hatást a [3D beállítás] opcióval állítja be, vegye figyelembe, hogy a 3D képek látása egyénenként eltérő lehet.
- Ne nézze a 3D filmeket, ha túlságosan érzékeny a fényre, ha szívproblémái vagy más orvosi problémái vannak.
- 3D filmek nézésekor a távolságérzete megtévesztés áldozata lehet, és emiatt nem mindig lesz megfelelő. Figyeljen arra, hogy véletlenül se üsse meg a tv-képernyőt vagy más embereket. A véletlen balesetek és sérülések elkerülése érdekében ellenőrizze, hogy nincsenek-e törhető tárgyak Ön körül.
- A javasolt távolságnál közelebről ne nézzen 3D filmeket. Az ajánlott távolság a kép magasságának legalább 3-szorosa.

65"-os modell : Legalább 2,4 m

Ha például a filmeknél a képernyő alsó és felső részén fekete csík látható, akkor a képernyőt a valódi kép magasságánál legalább 3-szor távolabbról nézze. (Ekkor a távolság kisebb, mint a fent javasolt érték.)

LCD Televízió



Megfelelőségi nyilatkozat (DoC)

„Ezennel a, Panasonic Corporation kijelenti, hogy a jelen TV kielégíti az 1999/5/EK Irányelv létfontosságú követelményeit és más vonatkozó rendelkezéseit”.

Amennyiben meg szeretné kapni ezen TV Megfelelőségi nyilatkozatának (DoC) egy példányát, kérjük, látogasson el a következő weboldalra:

<http://www.doc.panasonic.de>

Meghatalmazott képviselő:

Panasonic Testing Centre

Panasonic Marketing Europe GmbH

Winsbergring 15, 22525 Hamburg, Németország

A TV-t az alábbi országokban való használatra szánták.

Albánia, Andorra, Ausztria, Belgium, Bulgária, Ciprus, Cseh Köztársaság, Dánia, Észtország, Finnország, Franciaország, Németország, Görögország, Magyarország, Izland, Olaszország, Lettorság, Liechtenstein, Litvánia, Luxemburg, Málta, Monaco, Hollandia, Norvégia, Lengyelország, Portugália, Románia, Szlovákia, Szlovénia, Spanyolország, Svédország, Svájc, Törökország.

A TV WLAN funkciója kizárólag épületen belül használható.

Tartozékok

Távírányító

➔ (13. o.)



• N2QAYB000842

VIERA érintőpanel-vezérlő

➔ (14. o.)



• N2QBYB000033

Talp

➔ (lásd lent)

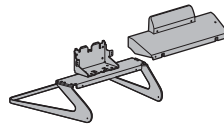

Hálózati kábel

➔ (8. o.)

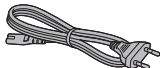

Elemek (4)

• R6

➔ (13., 14. o.)



3D Szemüveg (2)

➔ (19. o.)



Kábelkötegelő

➔ (8. o.)

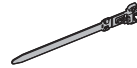

AV1 (SCART) adapter

➔ (9. o.)



AV2 (COMPONENT / VIDEO) adapter

➔ (10., 11. o.)

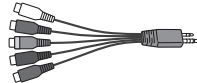

Kezelési útmutató

A Pán-Európai jótállási jegy

- Lehetséges, hogy a tartozékokat nem lehet együtt elhelyezni. Figyeljen arra, hogy ne hagyja véletlenül kidobja őket.
- Az opcionális tartozékokkal kapcsolatban itt tájékozódhat: [eSÚGÓ] (Támogatás > Opcionális tartozékok).

A talapat felszerelése / eltávolítása

A Rögzítőcsavar (4)



M5 × 14

C Tartókonzol



E Borítás

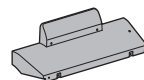

B Rögzítőcsavar (8)



M4 × 10

D Talp

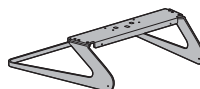

Spirálcső ➔ (8. o.)

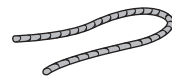

■ A talp felszerelése

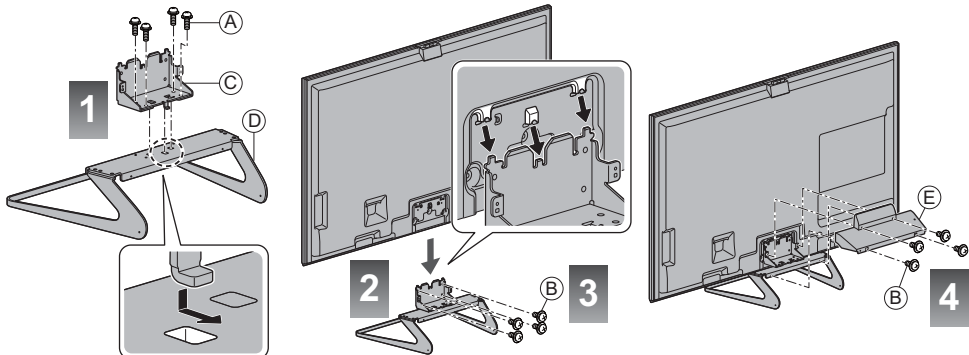

A talpat eltávolítása a TV-ről

Mindenképpen a következő módon távolítsa el a talpat, ha fali tartókonzolt használ vagy újra becsomagolja a TV-t.

- 1 Távolítsa el a rögzítőcsavarokat (B) a burkolatról.
- 2 Húzza ki a burkolatot.
- 3 Távolítsa el a rögzítőcsavarokat (B) a TV-ből.
- 4 Vegye le a TV-t a talpról.
- 5 Távolítsa el a rögzítőcsavarokat (A) a konzolból.

Csatlakozások

- Az ábrákon szereplő külső eszközök és vezetékek nem tartozékok.
- Mielőtt vezetékeket csatlakoztatna, illetve húzna ki, győződjön meg arról, hogy a készüléket áramtalanította.
- Csatlakoztatáskor ellenőrizze, hogy az aljzatok illenek-e a kábelek végén található dugaszokhoz.
- Mindig teljesen huzalozott SCART- vagy HDMI-kábelt használjon.
- A TV-t tartsa távol elektronikus berendezésektől (videoberendezések stb.) vagy infravörös érzékelőkkel rendelkező készülékektől. Ellenkező esetben a hang- / képtorzulás jelentkezhet, vagy zavar keletkezhet a másik berendezés működésében.
- Olvassa el a csatlakoztatni kívánt készülék kézikönyvét is.

Terminálok

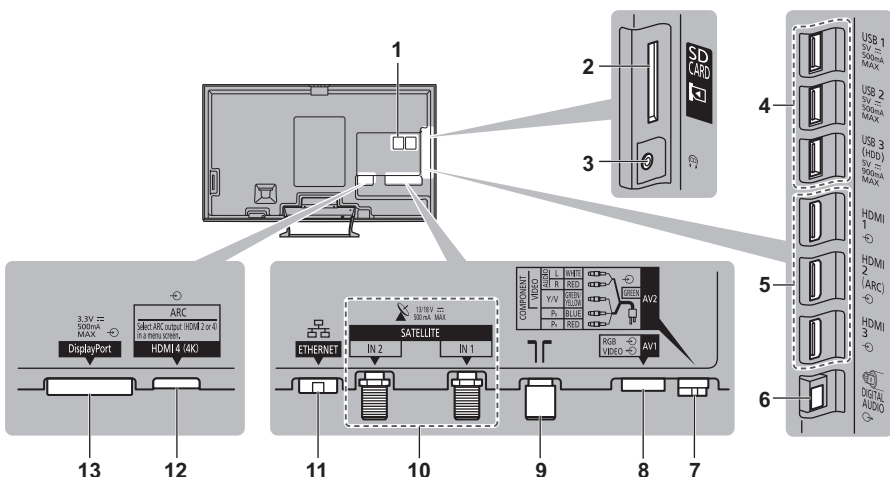

1 CI-nyílás 1 - 2 ➔ (12. o.)

2 SD-kártyanyílás

3 Fülhallgató csatlakozó ➔ (11. o.)

4 USB 1 - 3 port

5 HDMI1 - 3 ➔ (9., 11. o.)

6 DIGITAL AUDIO

7 AV2 (COMPONENT / VIDEO) ➔ (10., 11. o.)

8 AV1 (SCART) ➔ (9. o.)

9 Földi antenna / kábeltévé csatlakozója ➔ (8. o.)

10 Műhold terminál ➔ (9. o.)

11 ETHERNET ➔ (10. o.)

12 HDMI4 ➔ (10., 11. o.)

13 DisplayPort™ ➔ (10., 11. o.)

- A tartalom 4K-formátumban történő megtekintéséhez használja a HDMI4- vagy a DisplayPort csatlakozót. ➔ (10. o.)

A kábelkötegelő és a spirálcső használata (mellékelve)

- Ne tekerje össze a műholdkábel, az antennakábel és az elektromos hálózati kábel (ez képhibát okozhat).
- A vezetékeket szükség szerint rögzítse a kábelkötegelővel és a spirálcsővel.
- Ha a vezetékek rendezéséhez opcionális tartozékot használ, kövesse az adott eszköz kézikönyvének utasításait.

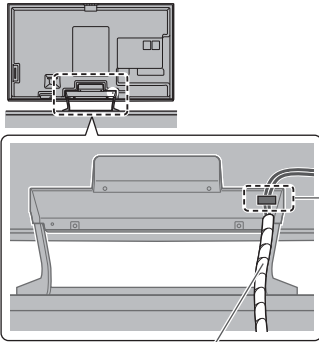

Illessze a helyére a kábelkötegelőt

Helyezze a kábelt a furatba

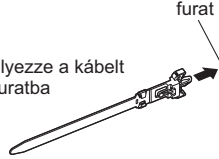

Fogja össze a kábeleket

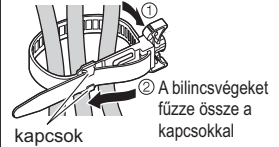

kapcsok

② A bilincsvégeket fűzze össze a kapcsokkal

Eltávolítás a TV-ről:

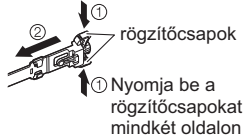

rögzítőcsapok

① Nyomja be a rögzítőcsapokat mindkét oldalon

Kioldásához:

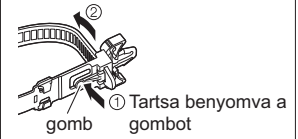

gomb

① Tartsa benyomva a gombot

Illessze a helyére a spirálcövet

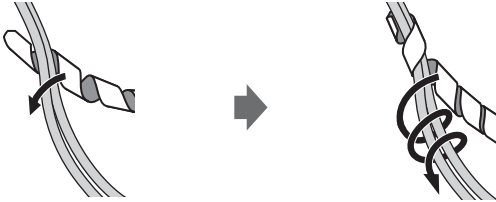

Alapvető csatlakozások

- Annak ellenőrzésére, hogy a műholdvevő vagy az antenna helyesen van-e felszerelve, forduljon a helyi forgalmazóhoz. Emellett további részletekért lépjen kapcsolatba az adást szolgáltató vállalatokkal is.

Hálózati kábel és antenna

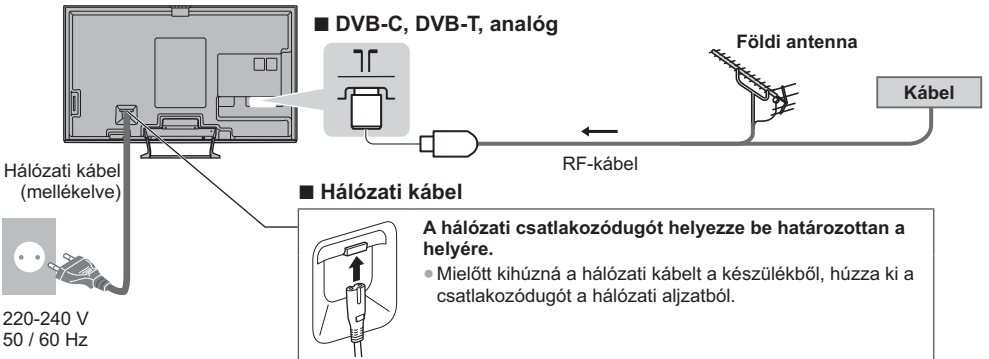

Műholdvevő antenna

■ DVB-S (kettős tuner (DiSEqC))

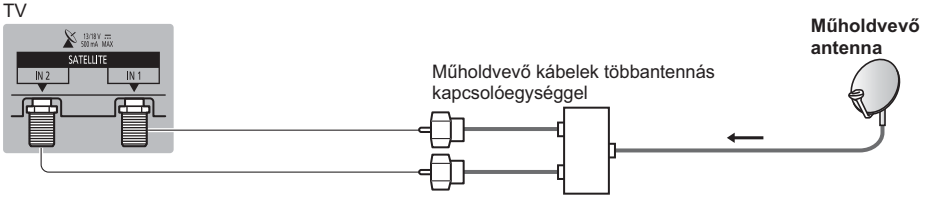

■ DVB-S (kettős tuner (egykábeles rendszer))

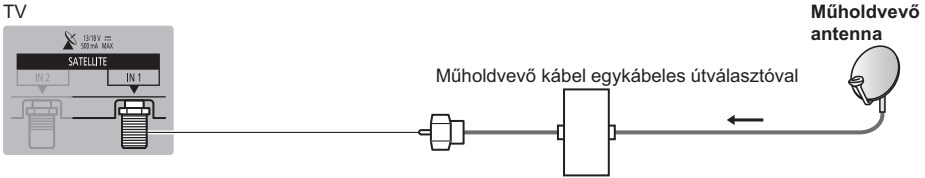

■ DVB-S (egyszeres tuner)

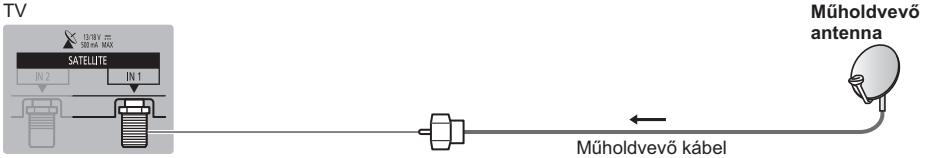

AV eszközök

■ DVD-felvevő / videomagnó

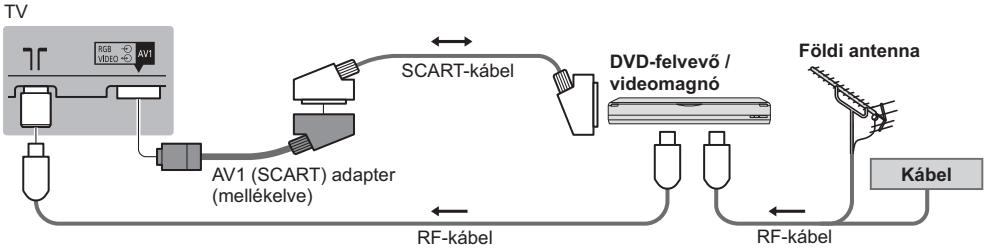

■ DVD-felvevő / videomagnó és set-top-box

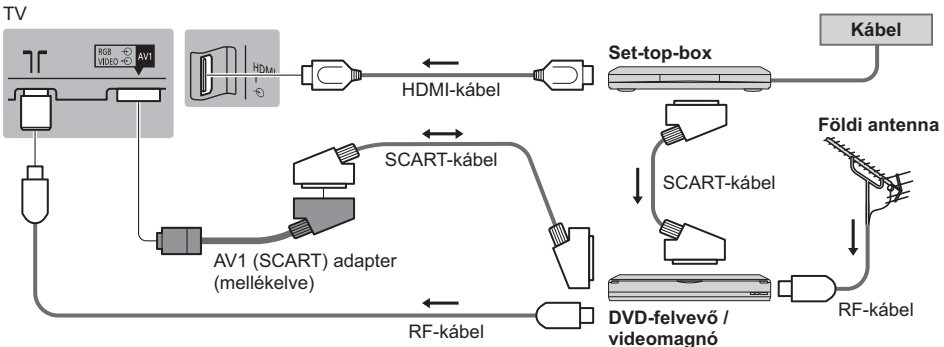

Hálózat

- Hálózati szolgáltatási funkciók eléréséhez szélessávú hálózati környezethez kell csatlakoztatnia a TV-t. Amennyiben nem rendelkezik szélessávú interneteléréssel, forduljon a forgalmazóhoz segítségért.
- Készítse elő az internetes környezetet vezetékes kapcsolatra vagy vezeték nélküli kapcsolatra.
- A hálózati kapcsolat beállítása a TV első használatakor történik. ➔ (16. o.)

■ Vezetékes kapcsolat

TV

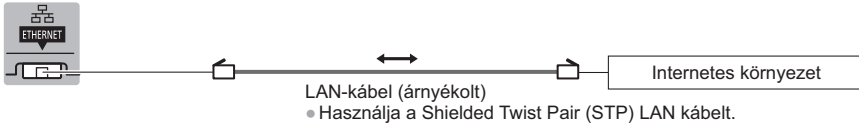

■ Vezeték nélküli kapcsolat



A csatlakoztatás módja 4K-tartalmak megtekintéséhez

■ 4K-kompatibilis készülék

TV

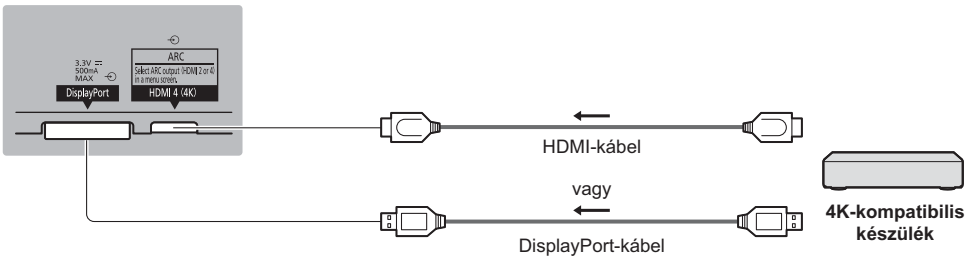

- A tartalom 4K-formátumban történő megtekintéséhez csatlakoztassa a kompatibilis készüléket a HDMI4- vagy a DisplayPort interfészhez a 4K-kompatibilis kábel segítségével. Amennyiben a DisplayPort interfészt kívánja használni, válassza a DisplayPort 1.2-vel kompatibilis kábelt.

Egyéb csatlakozások

■ DVD-lejátszó

(COMPONENT aljzat)

TV

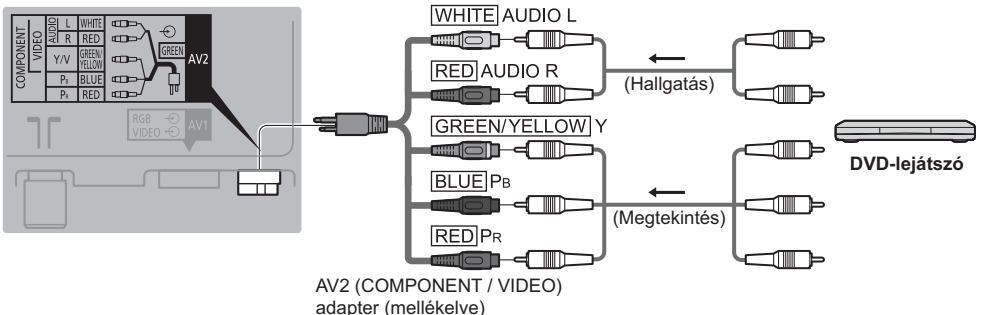

■ Videokamera / játékkonzol (VIDEO aljzat)

TV

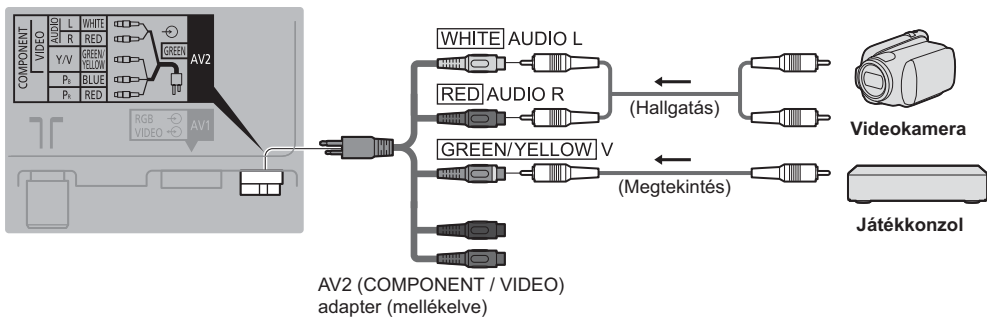

■ PC

TV

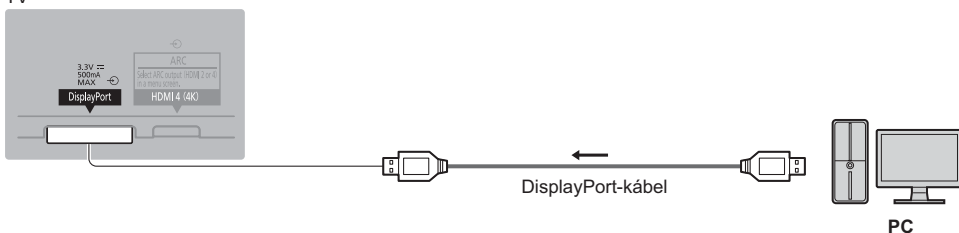

■ Erősítő (hangszórók használata)

TV

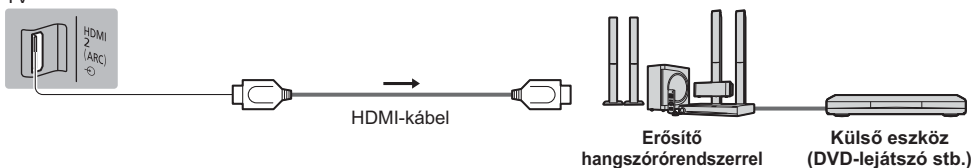

- Az erősítők csatlakoztatásához használjon HDMI2-t vagy HDMI4-et, és a (Hang menüben) menüben ennek megfelelően módosítsa az [ARC kimenet] kimenet beállítását. Ez a kapcsolat akkor alkalmazható, ha ARC (Audio Return Channel) funkcióval rendelkező erősítőt használ.
- ARC funkció nélküli erősítő esetén a DIGITAL AUDIO aljzatot használja.
- Amennyiben a külső készülék hangját többcsatornás hangzásban (pl. Dolby Digital 5.1) szeretné élvezni, kösse erősítőre a berendezést. A csatlakoztatáshoz olvassa el a készülék és az erősítő kézikönyvét.

■ Fejhallgató

TV

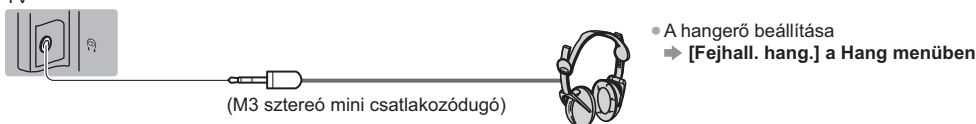

■ Közös interfész

TV

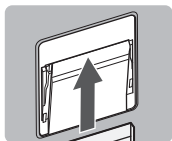

CI-modul

- Ha az intelligens kártya és a CI modul egy készletben van, először a CI modult helyezze be, majd pedig az intelligens kártyát a CI modulba.
- Helyezze be a modult a megfelelő állásba.
- Megjelennek a szabványosan kódolt csatornák. (A megjeleníthető csatornák és azok jellemzői a CI modultól függenek.) Amennyiben a kódolt csatorna nem jelenik meg ➔ **[Közös interfész] a Beállítás menüben**
- Lehetséges, hogy némelyik, forgalomban kapható CI modul régebbi firmware verzióval rendelkezik, ami nem működik elégségesen CI+ v1.3 TV-vel. Ez esetben lépjen kapcsolatba a tartalom szolgáltatójával.
- További részletekért látogasson el az [eSÚGÓ] (Funkciók > Közös interfész) weboldalra, olvassa el a CI-modul kézikönyvét, vagy vegye fel a kapcsolatot a tartalom szolgáltatójával.

Az aljzatokhoz csatlakoztatható készülékek típusa

Funkciók	Aljzat							
	AV1*1	AV2*1		DIGITAL AUDIO	ETHERNET	HDMI 1 - 4	USB 1 - 3	DisplayPort
		COMPONENT	VIDEO					
Felvétel / lejátszás videokazetták / DVD lemezek esetén (Videomagnó / DVD-felvevő)	<input type="radio"/>							
3D tartalom megtekintése (Blu-ray lemez lejátszó)						<input type="radio"/>		
Kábelszórású műsorok megtekintése (Set-top-box)	<input type="radio"/>		<input type="radio"/>			<input type="radio"/>		
DVD lemezek megtekintése (DVD-lejátszó)	<input type="radio"/>	<input type="radio"/>	<input type="radio"/>			<input type="radio"/>		
Videokamerával készített képek megtekintése (Videokamera)	<input type="radio"/>		<input type="radio"/>			<input type="radio"/>		
Játék (Játékkonzol)	<input type="radio"/>		<input type="radio"/>			<input type="radio"/>		
4K-kompatibilis készülék használata						<input type="radio"/> *2 <input type="radio"/> *3		<input type="radio"/> *2
Számítógép használata								<input type="radio"/>
Erősítő használata a hangszórórendszerhez				<input type="radio"/>		<input type="radio"/> *4		
Hálózati szolgáltatások használata				<input type="radio"/>				
USB HDD rögzítés							<input type="radio"/> *5	
VIERA Link						<input type="radio"/>		

○ : Ajánlott csatlakoztatás

*1: A berendezés csatlakoztatásához szükség van a (mellékelt) terminál adapterre.

*2: 4K-formátumú tartalmak megtekintéséhez 4K-kompatibilis kábel szükséges.

*3: 4K-formátumú tartalmak megtekintéséhez HDMI 4-es interfész szükséges.

*4: Az erősítők csatlakoztatásához használjon HDMI2-t vagy HDMI4-et, és a (Hang menüben) menüben ennek megfelelően módosítsa az [ARC kimenet] kimenet beállítását. Ez a kapcsolat akkor alkalmazható, ha ARC (Audio Return Channel) funkcióval rendelkező erősítőt használ.

*5: USB HDD csatlakoztatásához használja az USB 3 portot.

A vezérlők azonosítása

Távírányító

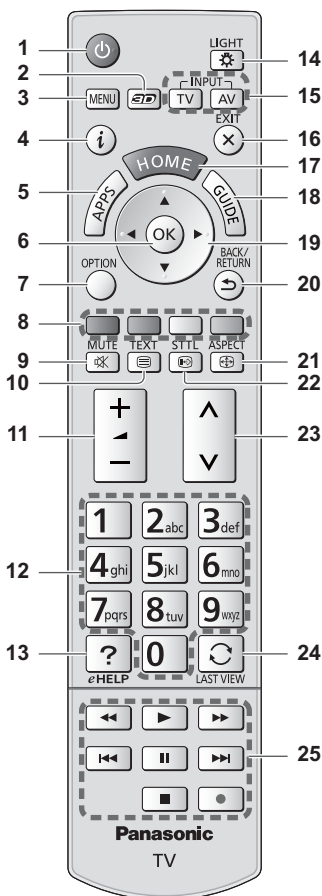

- 1 Készenlét Be / Ki kapcsoló gomb
- 2 3D gomb
 - Átváltás a 2D és 3D megtekintés között.
- 3 [Főmenü]
 - Nyomja meg a Kép, Hang, Hálózati, Időzítő, Beállítás és Sűgő menü eléréséhez.
- 4 Információ
 - A csatorna- és műsorinformáció megjelenítése.
- 5 APPS (Alkalmazások)
 - Az [ALK. lista] (alkalmazáslista) megjelenítése.

- 6 OK
 - Választások megerősítése.
 - A csatornahelyek kiválasztása után nyomja meg a gyors csatornaváltáshoz.
 - Megjeleníti a csatornalistát.
- 7 [Lehetőségek kivál.]
 - Egyszerű opcionális beállítás a megjelenítéshez, hanghoz stb.
- 8 Színes gombok (piros-zöld-sárga-kék)
 - A különböző funkciók kiválasztására, kezelésére és navigálásra szolgál.
- 9 Hang némítása be-/kikapcsolva
- 10 Teletext gomb
- 11 Hangerő növelése/csökkentése
- 12 Számjegyek
 - A csatornák és teletext oldalak módosítása.
 - Segítségével beállítható a karakterkészlet.
 - Készleltéti állapotból bekapcsolja a készüléket.
- 13 [eSŰGŐ]
 - Az [eSŰGŐ] megjelenítése (ez a beépített használati utasítás).
- 14 Világítás
 - Hozzávetőlegesen 5 másodpercig megvilágítja a gombokat (kivéve a „25”-ös gombokat).
- 15 A bemeneti mód kiválasztása
 - TV - váltás DVB-S/DVB-C/DVB-T/Analog üzemmódok között.
 - AV - a Bemenet választás listáról AV-bemenet módba kapcsolás.
- 16 Kilépés
 - Visszatérés ide: [Kezdőképernyő].
- 17 HOME (Kezdőlap)
 - Megjeleníti ezt: [Kezdőképernyő].
- 18 TV programfüzet
 - Megjeleníti az Elektronikus programútmutatót.
- 19 Navigációs gombok
 - Kiválasztáshoz és beállításához.
- 20 Visszalépni
 - Visszatérés az előző menühöz / oldalra.
- 21 Képarány
 - Képarány módosítása.
- 22 Feliratok
 - Feliratok megjelenítése.
- 23 Csatorna fel/le
- 24 Utolsó nézet
 - Átkapcsol az előzőleg megtekintett csatornára vagy beviteli módra.
- 25 Tartalommal, csatlakoztatott készülékekkel stb. kapcsolatos műveletek.

■ Az elemek behelyezése/eltávolítása

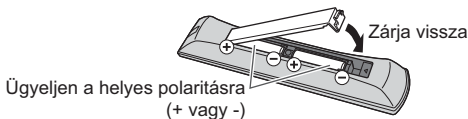
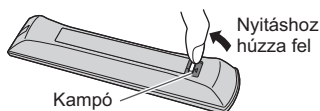

VIERA érintőpanel-vezérlő

Ez az érintőpanel-vezérlő a műveletek – elsősorban a kezdőképernyőhöz vagy az internetes tartalmakhoz kapcsolódó műveletek –kényelmes végrehajtására szolgál. A TV-t intuitíven használhatja ezzel a vezérlővel.

- Az érintőpanel-vezérlő használatához regisztrálja azt ehhez a TV-hez Bluetooth vezeték nélküli technológiával. A regisztrálni kívánt beállítási képernyő a TV első használatakor itt jelenik meg: „Automatikus beállítás az első használatkor”. ➔ (16. o.)
- A regisztrálást követően a TV-t úgy kezelheti, hogy ezt a vezérlőt nem kell a TV felé irányítani (kivéve a Készenlét Be / Ki kapcsoló gomb).
- A Készenlét Be/Ki kapcsológomb használatához irányítsa a távirányítót közvetlenül a TV távirányító jelvevőjéhez, mert az infravörös jelekkel működik. (A kapcsolót regisztráció nélkül működtetheti.)
- A Hangvezérlés funkció használata esetén javasolt a VIERA érintőpanel-vezérlő mikrofonjától 15 centiméteres távolságon belül beszélni.

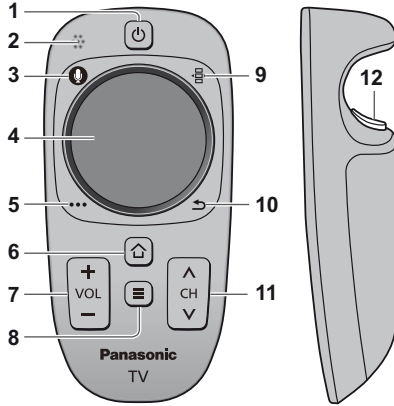

1 Készenlét Be / Ki kapcsoló gomb

- A 1. távirányítógombbal megegyező funkció (13. o.)

2 Mikrofon

3 Mikrofon gomb

4 Érintőpanel (lásd lent)

5 [Lehetőségek kivál.]

6 HOME (Kezdőlap)

- A 17. távirányítógombbal megegyező funkció (13. o.)

7 Hangerő növelése/csökkentése

- A 11. távirányítógombbal megegyező funkció (13. o.)

8 APPS (Alkalmazások)

- A 5. távirányítógombbal megegyező funkció (13. o.)

9 Képernyőn megjelenő távirányító

- Nyomja meg a távirányító GUI (grafikus felhasználói felület) megjelenítéséhez. Nyomja meg újból a GUI-pozíció elmozdításához. (A GUI lapozásához csúsztassa el balra / jobbra az ujját az érintőpanelen.)

10 Visszalépn

- A 20. távirányítógombbal megegyező funkció (13. o.)

11 Csatorna fel/le

- A 23. távirányítógombbal megegyező funkció (13. o.)

12 OK

■ Érintőpanel



- Érintse meg a panel középső részét „OK” művelethez.



- Csúsztassa el az ujját a kurzor mozgatásához (internetes tartalom vagy [Kurzor beállítások] itt: [VIERA érintőpanel-vezérlő] (Beállítás menü)), egy elem kiválasztásához, szintek beállításához stb.



- Húzza végig az ujját a peremen a görgetéshez.

■ Az elemek behelyezése/eltávolítása

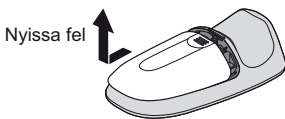

Nyissa fel

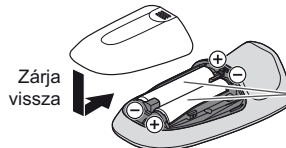

Zárja vissza

Ügyeljen a helyes polarításra (+ vagy -)

Megjegyzés

- Javasoljuk, hogy használat közben tartsa a kezében az érintőpanel-vezérlőt.
- Az érintőpanel-vezérlő minden használatkor használja az elemet (az érintőpanel megérintésekor is), még akkor is, ha nem működteti a TV-t. Ez csökkentheti az elem élettartalmát.
- Az egyes műveletek alkalmazásként eltérőek lehetnek.

Kijelző / Kezelőpanel

- Az 1, 2 és 3 gombok megnyomásával a kezelőpanel-segéd 3 másodpercig megjelenik a képernyő jobb oldalán a megnyomott gomb kiemeléséhez.

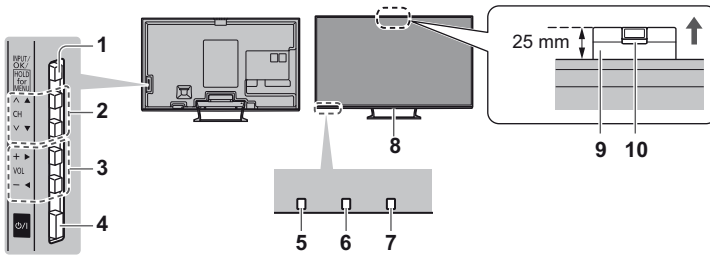

A TV hátulja

1 A bemeneti mód kiválasztása

- Nyomja meg többször a kívánt mód eléréséig.

[Főmenü]

- Nyomja meg, és 3 másodpercig tartsa lenyomva a főmenü megjelenítéséhez.

OK (a menürendszerben)

2 Csatorna fel/le

- Kurzor fel/le (a menürendszerben)

3 Hangerő növelése/csökkentése

- Kurzor balra/jobbra (a menürendszerben)

4 Be / Ki tápkapcsoló

- Használatával vezérelheti az áramellátást.

5 A távirányító vevőegysége

- A távirányító és a TV távirányító-érzékelője közé ne helyezzen semmilyen tárgyat!

6 Külső érzékelő

- A készülék észleli a fényerőt, és ahhoz állítja be a képminőséget, ha a Képmenü [Környezet-érzékelő] pontjának beállítása [Be].

7 Főkapcsoló LED-je

Vörös: Készenlét

Zöld: Bekapcsolt állapot

Narancssárga: Készenlét az időzítő beprogramozásával

- A LED villog, amikor a TV parancsot kap a távirányítóról.

8 LED világítás

- Beállítástól függően világít a LED.

9 Beépített kamera

- A kamera, amennyiben valamelyik funkciója aktiválva van, automatikusan kiemelkedik. A kamerát a felső részének megnyomásával, kézzel tolja vissza.

- Információkért a kamera funkcióiról, lásd [eSÚGÓ] (Funkciók > Beépített kamera).

10 Objektív rész

- Dőlés: -17° -tól $+17^{\circ}$ -ig

A képernyő kijelzéseinek használata – Használati utasítás

A készülék számos funkciója a képernyőn megjelenő menүн keresztül is elérhető.

■ Használati utasítás

A kezelési útmutató segítséget nyújt a távirányítóval történő kezeléshez.

Példa: [Hangmenü]

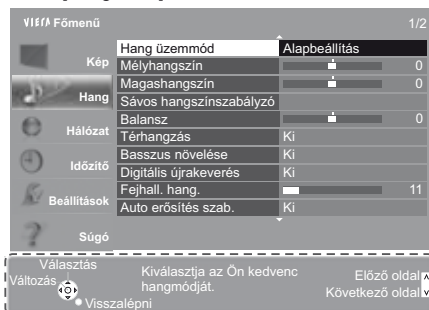

Használati utasítás

■ A távirányító használata

MENU

A főmenü megnyitása



A kurzor mozgatása / választás a lehetőségek közül / menüpont kiválasztása (csak fel és le) / szintek beállítása (csak bal és jobb)



A menü elérése / beállítások tárolása a módosításokat, illetve az opciók kiválasztását követően

BACK/RETURN



Visszatérés az előző menühöz

EXIT



Kilépés a menürendszerből, és visszatérés ide: [Kezdőképernyő].

Automatikus beállítás az első használatkor

A TV első bekapcsolásakor automatikusan beállítja a készüléket, és megkeresi az elérhető TV-csatornákat.

- Ezek a lépések nem szükségesek, ha a beállítást a helyi kereskedő végezte.
- Csatlakoztassa az eszközt (7. - 12. o.) és végezze el a beállításokat (amennyiben szükséges), mielőtt elindítja az Automatikus beállítás funkciót. A csatlakoztatott készülék beállításának részleteihez olvassa el az adott készülék használati utasítását.

1

Dugja be a TV hálózati csatlakozódugóját a fali aljzatba, és kapcsolja be a készüléket



- A kép megjelenítése néhány másodpercet vesz igénybe.



2

Válassza ki a következő elemeket

A képernyőn megjelenő utasításokat követve állítsa be az egyes elemeket.

Válassza ki a nyelvet

Válassza a [Otthon] lehetőséget

Az otthoni környezetben történő használathoz válassza ki az [Otthon] megtekintési környezetet.

• [Üzlet] – üzletben való használatra.

- A megtekintési környezet későbbi megváltoztatásához minden beállítást alapállapotra kell állítania a Gyári állapot megnyitásával.

Állítsa be a hálózati kapcsolatot

Válassza ki az országot

- A kiválasztott országtól függően válassza ki a régiót, vagy tárolja el a gyerekszár PIN-kódját (a „0000” nem tárolható).

A hangoláshoz válassza a TV-jel módját, majd válassza a [Indítás] lehetőséget

: hangolás (elérhető csatornák keresése)

: hangolás átugrása

- Az Automatikus beállítás képernyője a kiválasztott országtól és jelmódtól függően változhat

• [DVB-S antennabeállítás]

Ügyeljen arra, hogy a műholdas kapcsolatok (9. o.) legyenek beállítva, és válassza ki a hangolási módot ([Két vevőegység] / [Egy vevőegység]).

• [DVB-C hálózati beállítások]

Alapbeállításaként a [Frekvencia] és [Hálózat azonosító] menüpontokat állítsa [Automatikus] lehetőségre.

Ha az [Automatikus] nem jelenik meg, vagy ha szükséges, a számgombokkal írja be a kábelszolgáltatójától kapott [Frekvencia] és [Hálózat azonosító] adatokat.

Regisztrálja a VIERA érintőpanel-vezérlőt ehhez a TV-hez.

Válassza a [Párosítás] lehetőséget, és az érintőpanel-vezérlő (tartozék) használatához kövesse a képernyőn megjelenő utasításokat.

- A későbbi regisztráláshoz vagy a részletesebb beállításokért: ➔ [VIERA érintőpanel-vezérlő] (Beállítás menü)

3

Válassza ki a [Kezdőképernyő] típusát

Megjelenik a [Saját kezdőképernyő] használatát ismertető bemutató. Erősítse meg a bemutatót a képernyőn megjelenő utasítások követésével, majd válassza ki a kívánt [Kezdőképernyő] típusát.

Példa: [Kezdőkép. választ.]

Példa: [TV kezdőképernyő]



- [Saját kezdőképernyő] a kezdőképernyő a TV bekapcsolásakor vagy a HOME gomb megnyomásakor.

Az Automatikus beállítás befejeződött; a készülék készen áll a használatra

Sikertelen hangolás esetén ellenőrizze a hálózati, a műhold- és az RF-kábelek csatlakozását, majd kövesse a képernyőn megjelenő útmutatásokat.

Megjegyzés

- A TV automatikusan Készenléti üzemmódba kapcsol, ha nincs üzemelés 4 órán át, ha az [Auto készenléti üzemmód] beállítása az Időzítés menüben [Be].
- A TV automatikusan Készenléti üzemmódba kapcsol, ha nem érkezik jel 10 percen át, ha a [Kikapcsolás, ha nincs jel] beállítása az Időzítés menüben [Be].
- Az összes csatorna újrahangolása ➔ [Automatikus beállítás], [Hangolás menü] (Beállítás menü)
- A rendelkezésre álló TV-jelmód későbbi hozzáadása ➔ [TV jel hozzáadása], [Hangolás menü] (Beállítás menü)
- Az összes beállítás alapértékre állítása ➔ [Gyári állapot], [Rendszer menü] (Beállítás menü)

Használat

Kapcsolja be a készüléket

⊕/⊖ (TV) vagy  • A be / ki tápkapcsoló legyen bekapcsolva. (15. o.)
(Távírányító)

Megjelenik az utoljára megtekintett [Kezdőképernyő].

Példa: [TV kezdőképernyő]



Példa: A kiválasztott tartalom képernyője



- Visszatérés bármikor ide: [Kezdőképernyő]



- Beállíthatja a [Kezdőképernyő] a kívánt információk megjelenítését, az egyes funkciókhoz való egyszerű hozzáférést, az alapértelmezett [Kezdőképernyő] kiválasztását stb. Ha érdeklík a részletek, kövesse a képernyőn megjelenő utasításokat, vagy tekintse át a következőt: [eSÚGÓ] (Megtekintés > Saját kezdőképernyő).

TV-nézés

1 A TV-megtekintő kiválasztása innen: [Kezdőképernyő]

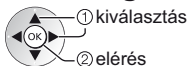

2 Válasszon üzemmódot



- A választható üzemmódok a behangolt csatornáktól függenek.

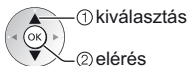

- Az üzemmódot a TV gomb ismételt lenyomásával is kiválaszthatja.
- Ha a [TV kiválasztása] menü nem jelenik meg, az üzemmódok közötti váltáshoz nyomja meg a TV gombot.

3 Válasszon csatornát



vagy



- 2 vagy több számjegyből álló csatornahely kiválasztása, pl. 399

A funkciók elérése

Az [ALK. lista] megnyitása és egy funkció kiválasztása

Példa: [ALK. lista]



- Az APPS a TV alkalmazásait (funkcióit) jelenti.
- A funkciók működésével és az [ALK. lista] beállításával kapcsolatban kövesse a képernyőn megjelenő utasításokat, vagy tekintse át a következőt: [eSÚGÓ] (Funkciók > ALK. lista).

Használat eSÚGÓ

Az [eSÚGÓ] a televízióra telepített használati utasítás, mely bővebb tudnivalókat tartalmaz a különböző funkciók működtetésével kapcsolatban.

1 Jelenítse meg a [eSÚGÓ] lehetőséget



vagy



[Súgó]

[eSÚGÓ]



- Az oldal tetején a [Először ezt olvassa el] jelenik meg. Olvassa el az összes utasítást, hogy jobban megérthesse az [eSÚGÓ] működését.
- Ha nem most tekinti meg először az [eSÚGÓ] részt a TV bekapcsolása óta, egy megerősítő képernyőn kiválaszthatja a [KEZDŐOLDAL] vagy a [UTOLSÓ OLDAL] lehetőséget.

2 A kategória és az elem kiválasztása

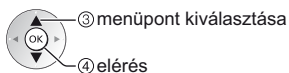
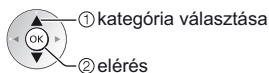
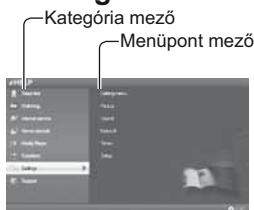

- Visszatérés az előző mezőre



- A leírás görgetése (ha több mint 1 oldal)
A leírás kiemelt állapotában



- A leírásához kapcsolódó menü megjelenítése (csak egyes leírások esetében)



(Piros)

3D képek megtekintése

Élvezheti a 3D-s képeket a 3D-s hatásnak megfelelő tartalmakkal vagy műsorokkal, ha a 3D Szemüveget viseli.

➔ „Tartozékok” (6. o.)

- 3D képek megtekintéséhez 3D szemüveget kell viselni.
- Ez a TV a [Képszekvenciális mód]*, [Egymás mellett] és [Egymás alatti] 3D formátumokat támogatja. (4K-formátumú 3D-tartalmak nem tekinthetők meg.)

*: Olyan 3D formátum, amelynél a bal és jobb szem számára HD (nagy felbontású) minőségben rögzítik a képeket, és felváltva játsszák le.

3D Szemüveg

Használjon az ezzel az emblémával rendelkező és a Bluetooth® vezeték nélküli technológiát támogató 3D Szemüveget vagy Panasonic 3D Szemüveget.



- A „Full HD 3D Glasses™” embléma olyan termékeket jelöl, amelyek kompatibilisek a Full HD 3D Glasses Initiative által licencelt 3D Glasses aktív retesz technológiai szabványával. Az emblémán az RF jelölés vezeték nélküli rendszerre utal (Bluetooth® vezeték nélküli technológia), és együtt használhatja az olyan 3D Szemüveget és TV-t, amely rendelkezik ezzel a jelöléssel.

Megjegyzés

- Ne gyakoroljon rá nyomást, és ne karcolja meg a 3D szemüveg lencséjét.
- Ne használjon erős elektromágneses hullámokat sugárzó eszközöket, például mobiltelefonokat vagy adóvevőket a 3D szemüveg közelében, mert ezek a 3D szemüveg hibás működését okozhatják.
- Ne viselje a 3D Szemüveget, ha nem 3D-s képeket néz. Lehetséges, hogy a folyadékkristályos megjelenítőket (például számítógépek képernyőit, digitális órákat és számológépeket stb.) nehéz leolvasni a 3D Szemüveg viselése közben.

Első regisztrálás

A 3D szemüveg TV-készülékkel történő első használatokor végezze el az első regisztrálást.

1 Kapcsolja be a TV-t

2 Nyomja körülbelül 1 másodpercig a kapcsológombot a 3D szemüveg bekapcsolásához

- A lámpa kb. 2 másodpercre villan fel, ezután pedig villog.
- A 3D Szemüveg bekapcsol, és a regisztráció megkezdődik.
- A regisztrálás közben helyezze a 3D Szemüveget hozzávetőlegesen 50 cm-re a TV-től.

3 A sikeres regisztrálást követően a 3D szemüveg automatikusan újracsatlakozik a TV-hez, amikor a 3D szemüveget bekapcsolja a 3D-üzemmódban lévő TV közelében.

Regisztrálás újra

Ha a regisztrált televízióhoz való csatlakozás sikertelen, vagy amikor más televízióval használja, regisztrálja újra a 3D szemüveget.

1 Kapcsolja be a TV-t

2 A TV-től 50 cm-es távolságon belül nyomja meg az üzempcsolót, amíg a lámpa világítani nem kezd, majd engedje fel a regisztrálás megkezdéséhez

3 A sikeres regisztrálást követően a 3D szemüveg automatikusan újracsatlakozik a TV-hez, amikor a 3D szemüveget bekapcsolja a 3D-üzemmódban lévő TV közelében

3D-s képek megtekintése

■ 3D-kompatibilis Blu-ray lemez lejátszása (Színmezőváltásos mód formátum)

- Csatlakoztassa a 3D-kompatibilis lejátszót teljesen huzalozott HDMI-kompatibilis kábelen keresztül. (Ha nem 3D-kompatibilis lejátszót használ, a képek 2D üzemmódban jelennek meg.)
- Ha a bemeneti mód nem vált automatikusan, az AV gombbal válassza ki azt a bemeneti módot, amelyhez a lejátszó csatlakozik.

■ 3D-támogatott közvetítés

- Vegye fel a kapcsolatot a tartalom- vagy a műsorszolgáltatóval a szolgáltatás elérhetőségével kapcsolatban.

■ 3D-kompatibilis Panasonic termékekkel készített 3D-s fényképek és 3D-s videók

- Elérhető a Médialejátszóban és a Hálózati szolgáltatásokban.

■ 3D-re konvertált 2D-s képek

- Nyomja meg a 3D gombot, és állítsa be a [2D→3D] módot a [3D mód kiválasztása] beállításban. (4K-tartalmak nem alakíthatók át 3D dimenzióssá.)

Előkészületek

Győződjön meg arról, hogy a 3D szemüveg regisztrálása befejeződött.

1

Kapcsolja be a 3D Szemüveget, és vegye fel

A csatlakozás állapota és az akkumulátor állapota a képernyő jobb alsó sarkában jelenik meg.

2

A 3D-s képek megtekintése

Megjelennek a biztonsági óvintézkedések az első 3D-s kép megtekintésekor. Válassza az [Igen] vagy [Nem] választ a 3D-s képek megtekintésének folytatásához.

Megjegyzés

- A használat után kapcsolja ki a 3D Szemüveget
- A 3D Szemüveget hozzátétőlegesen a TV-től 3,2 m-re használja. A 3D-s képeket a 3D Szemüveggel nem nézheti túl távol a tévékészüléktől, mert a rádiójelek jelek egy adott távolságon túl nem vehetők megfelelően.
- A tartomány rövidülhet a TV és a 3D Szemüveg közötti akadályoktól, és a környezettől függően.
- Akkor használja a 3D szemüveget, ha azt más Bluetooth eszközök nem zavarják.
- A 3D tartalom nem fog helyesen megjelenni, ha a 3D szemüveget fejjel lefelé vagy fordítva viselik.
- 3D filmek nézésekor ügyeljen arra, hogy szemei hozzátétőlegesen vízszintes szintben legyenek, és úgy helyezkedjen el, hogy ne lásson kettős képet.
- Ha fénycsöves vagy szabályozott fényerejű megvilágítás mellett a 3D szemüveg használatakor vibrál a kép, módosítsa a [3D frissítési sebesség] beállítását a [3D Beállítások] alatt (Kép menü).
- A 3D Szemüveg megtekintési tartománya egyéenként eltérő lehet.

GYFK

Mielőtt segítséget kérne, vagy szervizbe vinné a készüléket, a probléma megoldásához kövesse az alábbi egyszerű útmutatásokat.

- Bővebb információt itt talál: [eSÚGÓ] (Támogatás > GYIK).

A TV nem kapcsol be

- Ellenőrizze, hogy a tápkábel be van-e dugva a TV-be és a fali aljzatba.

A TV Készenléti üzemmódba kapcsol

- Az automatikus készenléti funkció aktiválva van.

A távirányító nem, vagy csak bizonytalanul működik

- Megfelelően helyezte be az elemeket? ➔ (13. o.)
- Bekapcsolta a TV-t?
- Az elemek lemerülőben lehetnek. Visszaszerelésekor cserélje ki ezeket újakra.
- Irányítsa a távirányítót közvetlenül a TV távirányító jelvevőjéhez (körülbelül 7 méteren belül és 30 fokban szögben a jelvevőtől).
- Állítsa be a készüléket úgy, hogy ne érje a TV elejét napfény vagy más erős fény, ami megzavarhatja a jelvevő egységet.

Nincs kép

- Ellenőrizze, hogy a TV be van-e kapcsolva.
- Ellenőrizze, hogy a tápkábel be van-e dugva a TV-be és a fali aljzatba.
- Ellenőrizze, hogy a megfelelő bemeneti módot választotta-e ki.
- Ellenőrizze az [AV2] ([COMPONENT] / [VIDEO]) beállítást a [Bemenet választás] menüpontban
- A [Kontraszt], [Fényerő] vagy [Szinteltetés] a minimális szintre van állítva a Kép menüben?
- Ellenőrizze, hogy a szükséges kábelek és a csatlakozások megfelelően illeszkednek-e.

Rendellenes kép

- Kapcsolja ki a TV-t a be/ki tápkapcsoló gombbal, majd kapcsolja be ismét.
- Ha a probléma továbbra is fennáll, állítsa alapállapotba az összes beállítást.
➔ [Gyári állapot], [Rendszer menü] (Beállítás menü)

A készülék egyes részei felforrósodnak

- Az első, felső és hátsó panelek felmelegedése nem jelent problémát a teljesítmény, illetve a minőség tekintetében.

Az LCD panel kissé megmozdul, és zörgő hang hallatszik, ha ujjal megnyomja.

- A panel körül rugalmas anyag található, hogy megelőzze annak sérülését. Ez nem utal meghibásodásra.

Karbantartás

Először is húzza ki a csatlakozódugót a fali aljzathból.

Kijelző panel, Burkolat, Talapzat

Karbantartás:

A por és az ujjnyomok eltávolításához törölje le óvatosan a kijelzőpanel, a készülékház és a talapzat felületét egy puha ronggyal.

Makacs szennyeződés esetén:

Először tisztítsa le a port a felületről. Nedvesítsen meg vízben vagy enyhe tisztítószeres oldatban (1 rész tisztítószert 100 rész vízhez) egy puha rongyot. Ezt követően csavarja ki a ruhát és törölje át a felületet. Végül törölje le a nedvességet.

Figyelem

- Ne használjon kemény szövetet, vagy ne dörzsölje meg túl erősen a felülete, mert az a felület megkarcolódását okozhatja.
- Ügyeljen arra, hogy a készülék felületét ne érje mosószer vagy víz. A készülék belsejébe kerülő folyadék a termék meghibásodásához vezethet.
- Ügyeljen arra, hogy a felületekre ne kerüljön rovarriasztó, oldószer, hígító vagy más erős vegyszer. Ez károsíthatja a felület minőségét, illetve a festék lepattozását okozhatja.
- A kijelző-panel felületét különleges bevonattal látták el, és könnyen megsérülhet. Ügyeljen arra, hogy ne ütögesse vagy karcolja meg a felületét körmeivel vagy más kemény tárggyal.
- Ne hagyja, hogy a készülékház vagy a talapzat hosszú időn keresztül érintkezzen gumival vagy PVC-anyagokkal. Ez ronthat a felület minőségén.

Tápkábel csatlakozódugója

Rendszeresen törölje le a tápkábel csatlakozódugóját száraz ruhával. A nedvesség és a por tüzet vagy áramütést okozhat.

Műszaki paraméterek

■ TV

Modellszám	TX-L65WT600E		
Méret (Szé × Ma*1 × Mé)	1 468 mm × 960 mm × 425 mm (talppal) 1 468 mm × 863 mm × 56 mm (csak televízió)		
Tömeg	43,0 kg Nettó (talppal) 38,0 kg Nettó (csak televízió)		
Áramforrás	AC 220-240 V, 50 / 60 Hz		
Panel	LED LCD panel		
Jelfogadó rendszerek / sáv neve A következő honlapon ellenőrizheti a rendelkezésre álló szolgáltatásokkal kapcsolatos információkat. (Angol nyelvű) http://panasonic.net/viera/support	DVB-S / S2	Digitális műholdas szolgáltatás (MPEG2 és MPEG4-AVC(H.264)) Vevő frekvenciatartomány - 950 MHz-től 2 150 MHz-ig DiSEqC - 1.0 verzió	
	DVB-C	Digitális kábelszolgáltatás (MPEG2 és MPEG4-AVC(H.264))	
	DVB-T / T2	Digitális földi szolgáltatás (MPEG2 és MPEG4-AVC(H.264))	
	PAL B, G, H, I, SECAM B, G, SECAM L, L'	VHF E2 - E12 VHF A - H (OLASZORSZÁG) CATV (S01 - S05) CATV S11 - S20 (U1 - U10)	VHF H1 - H2 (OLASZORSZÁG) UHF E21 - E69 CATV S1 - S10 (M1 - M10) CATV S21 - S41 (Hipersáv)
	PAL D, K, SECAM D, K	VHF R1 - R2 VHF R6 - R12	VHF R3 - R5 UHF E21 - E69
	PAL 525/60	NTSC-szalag lejátszása bizonyos PAL videomagnóról (VCR)	
	M.NTSC	Lejátszás M.NTSC videomagnóról (VCR)	
	NTSC (csak AV-bemenet)	Lejátszás NTSC videomagnóról (VCR)	

Műholdvevő antenna bemenet		F-típusú aljzat, 75 Ω x 2	
Antennabemenet		VHF / UHF	
Hang	Hangszórókimenet	18 W (4 W + 4 W + 10 W)	
	Fejhallgató	M3 (3,5 mm) sztereó minicsatlakozó × 1 db	
Csatlakozójátok	AV1 bemenet / kimenet	SCART (Audio/Video be, Audio/Video ki, RGB be)	
	AV2 bemenet (COMPONENT / VIDEO)	VIDEO	RCA PIN típus × 1 1,0 V[p-p] (75 Ω)
		AUDIO L - R	RCA PIN típus × 2 0,5 V[rms]
		Y	1,0 V[p-p] (szinkronizálással együtt)
		P_B, P_R	±0,35 V[p-p]
	HDMI 1 / 2 / 3 / 4 bemenet	„A” típusú csatlakozók HDMI1 / 3: 3D, Content Type HDMI2: 3D, Content Type, Visszirányú hangcsatorna (ARC) HDMI4: 4K, 3D (4K-formátumú 3D-tartalmak nem tekinthetők meg.), Content Type, Visszirányú hangcsatorna (ARC) ● A TV támogatja a „HDAVI Control 5” funkciót.	
	DisplayPort bemenet	VESA DisplayPort (4K-formátumhoz)	
	Kártyanyílás	SD-kártyanyílás × 1 Common Interface kártyanyílás (CI Plus szabvány) × 2	
	ETHERNET	RJ45, IEEE802.3 10BASE-T / 100BASE-TX	
	USB 1 / 2 / 3	USB1 / 2: DC, 5 V egyenáram, Max. 500 mA [Nagy sebességű USB (USB 2.0)] USB3: DC, 5 V egyenáram, Max. 900 mA [Szupersebességű USB (USB 3.0)]	
DIGITAL AUDIO kimenet	PCM / Dolby Digital / DTS, száloptika		
Működési feltételek		Hőmérséklet: 0 °C - 35 °C Páratartalom: 20 % - 80 % RH (nem kondenzáló)	
Beépített kamera		Objektív F2.0: Látómező (átlósan) 50,9° (HD-módban) Fókusz: Fix fókusz Felbontás: 1 280 × 720	
Beépített vezeték nélküli LAN		Szabványokkal való kompatibilitás és frekvenciatartomány**: IEEE802.11a/n 5,180 GHz - 5,320 GHz, 5,500 GHz - 5,580 GHz, 5,660 GHz - 5,700 GHz IEEE802.11b/g/n 2,412 GHz - 2,472 GHz Biztonság: WPA2-PSK (TKIP/AES) WPA-PSK (TKIP/AES) WEP (64 bit/128 bit)	
Bluetooth vezeték nélküli technológia*3		Szabványokkal való kompatibilitás: Bluetooth 3.0 Frekvenciatartomány: 2,402 GHz - 2,480 GHz	

*1: Kitolt kamerával: magasság +25 mm.

*2: A frekvencia és a csatorna országonként változik.

*3: Nem az összes Bluetooth kompatibilis eszköz használható ezzel a TV-vel. Egyszerre legfeljebb 5 eszköz használható (kivéve a 3D szemüveg és a VIERA érintőpanel-vezérlőt).

■ 3D Szemüveg

Méreték (Szé × Ma × Mé)	164,7 mm × 41,0 mm × 170,7 mm
Tömeg	Kb. 34 g
Lencse típusa	Folyadékkristályos redőny
Működési hőmérséklet-tartomány	0 °C - 40 °C
Akkumulátor	Gomb formájú lítium elem, CR2025 Működési idő: Kb. 75 órányi folyamatos használat Panasonic elem esetén
Anyagok	Fő rész: Műgyanta Lencse rész: Folyadékkristályos üveg

Megjegyzés

- A 3D szemüveg és a VIERA érintőpanel-vezérlő vezeték nélküli Bluetooth technológián alapszik.
- A megjelenés és a műszaki adatok előzetes bejelentés nélkül változhatnak. A tömeg és a bemutatott méretek nem pontos értékek.
- Az energiafogyasztással, képernyőfelbontással stb. kapcsolatosan kérjük, tekintse meg a Termékadatlapok.
- A nyílt forráskódú szoftverrel kapcsolatban itt tájékozódhat: [eSÜGŐ] (Támogatás > Licenc).
- A készülék megfelel az alábbiakban felsorolt EMC-szabványoknak.
EN55013, EN61000-3-2, EN61000-3-3, EN55020, EN55022, EN55024

■ Ha fali tartókonzolt használ

- A fali tartókonzol megvásárlásához lépjen kapcsolatba a helyi Panasonic márkakereskedővel.

- Furatok a fali konzol felszereléséhez

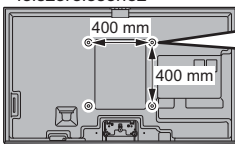

A TV hátulja

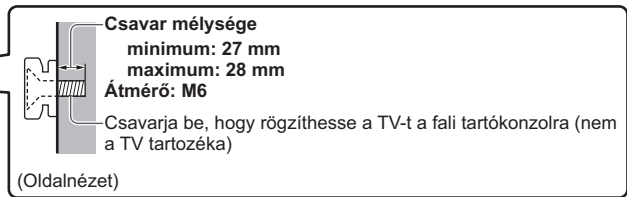

Tájékoztató felhasználók számára az elhasználtott készülékek, szárazelemek és akkumulátorok begyűjtéséről és ártalmatlanításáról



A termékeken, a csomagoláson és/vagy a kíséző dokumentumokon szereplő szimbólumok azt jelentik, hogy az elhasználtott elektromos és elektronikus termékeket, szárazelemeket és akkumulátorokat az általános háztartási hulladéktól külön kell kezelni. Az elhasználtott készülékek, szárazelemek és akkumulátorok megfelelő kezelése, hasznosítása és újrafelhasználása céljából, kérjük, hogy az ország törvényeinek, valamint a 2002/96/EK és a 2006/66/EK irányelveknek megfelelően juttassa el azokat a kijelölt gyűjtőhelyekre.

E termékek, szárazelemek és akkumulátorok előírászerű ártalmatlanításával Ön hozzájárul az értékes erőforrások megővéséhez, és megakadályozza az emberi egészség és a környezet károsodását, amit egyébként a hulladékok nem megfelelő kezelése okozhat.

Az elhasználtott termékek, szárazelemek és akkumulátorok begyűjtésével és újrafelhasználásával kapcsolatban, kérjük, érdeklődjön a helyi közösségénél, a területi hulladékártalmatlanító szolgálatnál vagy abban az üzletben, ahol a termékeket vásárolta.

E hulladékok szabálytalan elhelyezését a nemzeti jogszabályok büntethetik.

Az Európai Unió üzleti felhasználói számára

Ha az elektromos vagy elektronikus berendezésétől meg kíván szabadulni, kérjük, további tájékoztatásért forduljon a forgalmazójához vagy a szállítójához.

[Hulladékkezelési tájékoztató az Európai Unión kívüli egyéb országokban]

Ezek a szimbólumok csak az Európai Unióban érvényesek. Ha meg kíván szabadulni a termékektől, kérjük, lépjen kapcsolatba a helyi hatóságokkal vagy a kereskedővel, és kérdezze meg őket a hulladékelhelyezés megfelelő módjáról.

Megjegyzés a szárazelem- és akkumulátor-szimbólummal kapcsolatban (a két alsó szimbólumpélda):

Ezek a szimbólumok kémiai szimbólummal együtt alkalmazhatók. Ebben az esetben teljesíti az EU irányelvnek vegyi anyagra vonatkozó követelményét.



Cd

A készülék alkalmas a magyarországi földfelszíni, szabad hozzáférésű digitális televíziós műsorszórás vételére.

Vásárlói bejegyzés

A termék modellszáma és sorozatszama a készülék hátoldalán található. Jegyezze fel a sorozatszámot az alábbi helyre, és őrizze meg ezt a kézikönyvet a vásárlást igazoló blokkal együtt. Így megkönnyíti az azonosítást lopás, a termék elvesztése, valamint garanciális szolgáltatás esetén.

Modellszám

Sorozatszám

Panasonic Corporation

Web Site: <http://panasonic.net>

TQB0E2369Q