

# Panasonic®

Bedienungsanleitung  
Istruzioni per l'uso  
Mode d'emploi

## DVD-Heimkino-Soundsystem Sistema del suono DVD Home Theater Système DVD home cinéma

Model No. **SC-PT550**  
**SC-PT850**



Die Abbildung zeigt Modell SC-PT550.  
Nell'illustrazione è mostrato il modello SC-PT550.  
L'illustration présente SC-PT550.

**Bitte lesen Sie diese Bedienungsanleitung vor dem Anschließen, Inbetriebnehmen oder Einstellen dieses Gerätes vollständig durch. Heben Sie diese Anleitung auf, um sie später zum Nachschlagen griffbereit zu haben.**  
Es ist möglich, dass Ihre Anlage nicht genauso aussieht wie abgebildet.

**Prima di collegare, far funzionare o regolare l'apparecchio, leggere completamente queste istruzioni. Conservare questo manuale.**

L'unità può non essere uguale a quella illustrata in questo manuale.

**Avant de raccorder, faire fonctionner ou régler l'appareil, lire attentivement tout ce mode d'emploi. Conserver ce manuel.**

Votre appareil peut être légèrement différent de celui de l'illustration.

**USB-Anschluss für MP3-Spieler**

Seite **34**

**Collegamento USB per lettori MP3**

pag. **34**

**Connexion audio pour lecteurs MP3**

page **34**

### Regionalcode/ Numero regionale/ Code de zone

Der Player kann DVD-Videodiscs wiedergeben, die mit dem Regionalcode „2“ oder „ALL“ gekennzeichnet sind.

Con questo lettore si possono utilizzare i DVD video marcati con le etichette contenenti il numero regionale „2“ o „ALL“.

Ce lecteur fait la lecture des DVD-Vidéo dont l'étiquette porte le code de zone „2“ ou „ALL“.

Beispiel/Esempio/Exemple:



# Sehr geehrter Kunde

Wir möchten Ihnen für den Kauf dieses Produkts danken. Für optimale Leistung und Sicherheit lesen Sie bitte diese Bedienungsanleitung aufmerksam durch.

**Die in dieser Anleitung erläuterten Bedienvorgänge beziehen sich in der Regel auf die Fernbedienung. Sie können diese Vorgänge aber auch am Hauptgerät an den entsprechenden Bedienelementen ausführen, falls vorhanden.**

Falls nicht anders angegeben, beziehen sich alle Darstellungen auf SC-PT550.

Anlage	SC-PT550	SC-PT850
Hauptgerät	SA-PT550	SA-PT850
Frontlautsprecher	SB-HF550	SB-HF550
Mittellautsprecher	SB-HC550	SB-HC550
Surround-Lautsprecher	SB-HS550	SB-HS850
Subwoofer	SB-HW550	SB-HW550

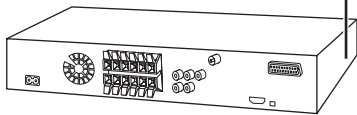

(Seite des Produkts)

<b>CAUTION</b>	- LASER RADIATION WHEN OPEN. DO NOT STARE INTO BEAM. FDA 21 CFR / Class II
<b>CAUTION</b>	- CLASS 1M INVISIBLE AND INVISIBLE LASER RADIATION WHEN OPEN. DO NOT VIEW DIRECTLY WITH OPTICAL INSTRUMENTS. IEC60825-1 A2/ Class 1M
<b>WARNING</b>	- KLASS 1M SYNLIIG OCH OSYNLIIG LASERSTRÅLNING NÄR DENNA DEL ÄR ÖPPNAD. BETRÄKTA EJ STRÅLEN DIREKT GENOM OPTISKT INSTRUMENT.
<b>FORSIGTIG</b>	- SYNLIIG OG OSYNLIIG LASERSTRÅLING KLASS 1M. NÄR LÅGET ER ÅBENT, UNDGÅ ÅT SE LIGE PÅ MED OPTISKE INSTRUMENTER.
<b>VARO!</b>	- AVATTRESSA OLET ALTIINNA LUKOKAN 1M NÄKYVÄÄ JA NÄKYMÄTÖNTÄ. LASERSTRÄLMA: ÄLÄ KATSO OPTISILLA LÄITTEILLÄ SUORAN SILTÄSSÄ.
<b>VORSICHT</b>	- SICHTBARE UND UNSICHTBARE LASERSTRÄHLUNG KLASSE 1M. WENN ABDECKUNG GEÖFFNET, NICHT DIREKT MIT OPTISCHEN INSTRUMENTEN BETRACHTEN.
<b>ATTENTION</b>	- RAYONNEMENT LASER INVISIBLE ET INVISIBLE. CLASSE 1M. EN CAS D'OUVERTURE, NE PAS REGARDER DIRECTEMENT A L'AVEC D'INSTRUMENTS D'OPTIQUE.
注意	- ここを開くと可視及び不可視レーザー光が出ます。 ビームを見たり、触れたりしないでください。
注意	- 打开时有可见及不可见激光辐射。避免光束照射。 GB7241.1-2001/GB 类 ROLXS0075

(Im Inneren des Gerätes)

## - Bedeutung des nachstehend abgebildeten Symbols -

### Benutzerinformationen zur Entsorgung von elektrischen und elektronischen Geräten (private Haushalte)

Entsprechend den grundlegenden Firmengrundsätzen der Panasonic-Gruppe wurde ihr Produkt aus hochwertigen Materialien und Komponenten entwickelt und hergestellt, die recycelbar und wieder verwendbar sind.



Dieses Symbol auf Produkten und/oder begleitenden Dokumenten bedeutet, dass elektrische und elektronische Produkte am Ende ihrer Lebensdauer vom Hausmüll getrennt entsorgt werden müssen. Bringen Sie bitte diese Produkte für die Behandlung, Rohstoffrückgewinnung und Recycling zu den eingerichteten kommunalen Sammelstellen bzw. Wertstoffsammelhöfen, die diese Geräte kostenlos entgegennehmen.

Die ordnungsgemäße Entsorgung dieses Produkts dient dem Umweltschutz und verhindert mögliche schädliche Auswirkungen auf Mensch und Umwelt, die sich aus einer unsachgemäßen Handhabung der Geräte am Ende Ihrer Lebensdauer ergeben könnten. Genauere Informationen zur nächstgelegenen Sammelstelle bzw. Recyclinghof erhalten Sie bei Ihrer Gemeindeverwaltung.

### Für Geschäftskunden in der Europäischen Union

Bitte treten Sie mit Ihrem Händler oder Lieferanten in Kontakt, wenn Sie elektrische und elektronische Geräte entsorgen möchten. Er hält weitere Informationen für sie bereit.

### Informationen zur Entsorgung in Ländern außerhalb der Europäischen Union

Dieses Symbol ist nur in der Europäischen Union gültig.

## Aufstellung

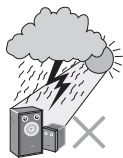

Stellen Sie den Player auf einer ebenen Fläche auf, die nicht direktem Sonnenlicht, hohen Temperaturen, hoher Luftfeuchtigkeit und starken Vibrationen ausgesetzt ist. Derartige Umgebungsbedingungen können eine Beschädigung des Gehäuses und anderer Bauteile des Gerätes verursachen, wodurch seine Lebensdauer verkürzt wird.

Stellen Sie keine schweren Gegenstände auf das Gerät.

## Spannung

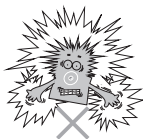

Verwenden Sie keine Hochspannungs-Stromquellen. Diese können das Gerät überlasten und einen Brand verursachen.

Verwenden Sie keine Gleichstromquelle. Überprüfen Sie die Stromquelle sorgfältig, wenn Sie das Gerät auf einem Schiff oder an einem anderen Ort benutzen, an dem Gleichstrom verwendet wird.

## Schutz des Netzkabels



Vergewissern Sie sich, dass das Netzkabel korrekt angeschlossen und unbeschädigt ist. Schlechter Anschluss und Beschädigung des Kabels können einen Brand oder elektrischen Schlag verursachen. Vermeiden Sie Ziehen, Knicken oder Belasten des Kabels mit schweren Gegenständen.

Fassen Sie den Stecker beim Abziehen des Kabels an. Ziehen am Kabel kann einen elektrischen Schlag verursachen.

Fassen Sie den Stecker nicht mit nassen Händen an. Es kann sonst zu einem elektrischen Schlag kommen.

DIESES GERÄT IST FÜR DEN BETRIEB IN LÄNDERN MIT GEMÄSSIGTEM KLIMA BESTIMMT.

## WARNUNG!

**DIESES PRODUKT ERZEUGT LASERSTRAHLUNG. DURCHFÜHRUNG ANDERER VORGÄNGE ALS DER HIER ANGEGEBENEN KANN ZU GEFÄHRLICHER STRAHLUNG FÜHREN. REPARATUREN DÜRFEN NUR VON QUALIFIZIERTEM FACHPERSONAL DURCHFÜHRT WERDEN.**

## WARNUNG:

**ZUR REDUZIERUNG DER GEFAHR VON BRAND, ELEKTRISCHEM SCHLAG UND BESCHÄDIGUNG:**

- **DIESES GERÄT SORGFÄLTIG VOR NÄSSE, FEUCHTIGKEIT, SPRITZ- UND TROPFWASSER ZU SCHÜTZEN; BLUMENVASEN UND ANDERE MIT FLÜSSIGKEITEN GEFÜLLTE BEHÄLTER DÜRFEN NICHT AUF DIESES GERÄT GESTELLT WERDEN.**
- **AUSSCHLIESSLICH DAS EMPFOHLENE ZUBEHÖR VERWENDEN.**
- **AUF KEINEN FALL DIE ABDECKUNG (ODER RÜCKWAND) ABSCHRAUBEN; IM GERÄTEINNEREN BEFINDEN SICH KEINE TEILE; DIE VOM BENUTZER GEWARTET WERDEN KÖNNEN. REPARATURARBEITEN SIND GRUNDSÄTZLICH DEM KUNDENDIENSTPERSONAL ZU ÜBERLASSEN.**

Das Gerät sollte in der Nähe einer Netzsteckdose so aufgestellt werden, dass im Störfall jederzeit ein unbehinderter Zugang zum Netzstecker gewährleistet ist. Ein unbehinderter Zugang zum Netzstecker muss stets gewährleistet sein. Um dieses Gerät vollständig vom Netz zu trennen, den Netzstecker aus der Netzsteckdose ziehen.

## Fremdkörper



Lassen Sie keine Metallgegenstände in das Gerät fallen. Es kann sonst zu einem elektrischen Schlag oder einer Funktionsstörung kommen.

Achten Sie darauf, dass keine Flüssigkeiten in das Gerät eindringen. Es kann sonst zu einem elektrischen Schlag oder einer Funktionsstörung kommen.

Sollte dies geschehen, trennen Sie das Gerät unverzüglich vom Stromnetz, und kontaktieren Sie Ihren Händler.

Sprühen Sie keine Insektensprays auf oder in das Gerät. Diese enthalten brennbare Gase, die sich beim Sprühen in das Gerät entzünden können.

## Wartung

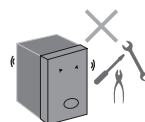

Versuchen Sie nicht, das Gerät selbst zu reparieren. Falls Tonstörungen auftreten, Anzeigen nicht aufleuchten, Rauch austritt, oder ein anderes Problem auftritt, das nicht in dieser Bedienungsanleitung behandelt wird, ziehen Sie das Netzkabel ab, und kontaktieren Sie Ihren Händler oder eine autorisierte Kundendienststelle. Es kann zu einem elektrischen Schlag oder einer Beschädigung des Gerätes kommen, falls das Gerät von unqualifizierten Personen repariert, zerlegt oder rekonstruiert wird.

Verlängern Sie die Lebensdauer, indem Sie das Gerät von der Stromquelle trennen, wenn es längere Zeit nicht benutzt werden soll.

## WARNUNG!

- **UM AUSREICHENDE BELÜFTUNG ZU GEWÄHRLEISTEN, DARF DIESES GERÄT NICHT IN EINEM BÜCHERREGAL, EINBAUSCHRANK ODER EINEM SONSTIGEN ENGEN RAUM INSTALLIERT ODER AUFGESTELLT WERDEN. SORGEN SIE DAFÜR, DASS DER BELÜFTUNGSZUSTAND NICHT DURCH VORHÄNGE ODER ANDERE MATERIALIEN BEHINDERT WIRD, UM STROMSCHLAG- ODER FEUERGEFAHR DURCH ÜBERHITZUNG ZU VERMEIDEN.**
- **ACHTEN SIE DARAUF, DIE ENTLÜFTUNGSSCHLITZE DES GERÄTES NICHT DURCH GEGENSTÄNDE AUS PAPIER ODER STOFF ZU BLOCKIEREN, Z.B. ZEITUNGEN, TISCHDECKEN UND VORHÄNGE.**
- **STELLEN SIE KEINE QUELLEN OFFENER FLAMMEN, Z.B. BRENNENDE KERZEN, AUF DAS GERÄT.**
- **BEACHTEN SIE BEI DER ENTSORGUNG VERBRAUCHTER BATTERIEN DIE EINSCHLÄGIGEN UMWELTSCHUTZBESTIMMUNGEN.**

Dieses Gerät kann beim Betrieb Hochfrequenzstörungen auffangen, die von einem in der Nähe verwendeten Handy verursacht werden. Falls eine solche Störbeeinflussung festgestellt wird, sollte das Handy in größerer Entfernung von diesem Gerät betrieben werden.



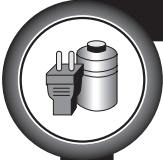

## INBETRIEBNAHME

<b>Vorsichtsmaßnahmen</b> .....	<b>3</b>
<b>Zubehör</b> .....	<b>5</b>
<b>Vorbereiten der Fernbedienung</b> .....	<b>5</b>
<b>Aufstellung der Lautsprecherboxen</b> .....	<b>6</b>
<b>Montage der Lautsprecher</b> .....	<b>8</b>
Optionen der Lautsprecherinstallation .....	9
<b>Einfache Einrichtung</b> .....	<b>10</b>
Herstellen der Verbindung .....	10
<b>Durchführung von QUICK SETUP (Schnelle Einrichtung)</b> .....	<b>12</b>
<b>Disc-Informationen</b> .....	<b>13</b>
Abspielbare Discs .....	13
<b>Übersicht über die Bedienelemente</b> .....	<b>14</b>
Hauptgerät .....	14
Fernbedienung .....	15



## FUNKTIONEN DES DVD-PLAYERS

<b>Disc — Einfache Wiedergabe</b> .....	<b>16</b>
Verwenden des Hauptgeräts / Verwenden der Fernbedienung .....	16
<b>Erweiterte Wiedergabe</b> .....	<b>18</b>
Anzeige der gegenwärtigen Wiedergabe-Betriebsart .....	18
Jede Gruppen-, Programm- und Zufallswiedergabe .....	18
<b>Abspielen von Datendiscs mit Navigationsmenüs</b> .....	<b>19</b>
Abspielen von Datendiscs .....	19
Abspielen von HighMAT™-Discs .....	20
Wiedergabe von RAM- und DVD-R/-RW (DVD-VR) Discs .....	20
Abspielen des ausgewählten Titels der CD-Text-Disc .....	20
<b>Gebrauch der Bildschirmmenüs</b> .....	<b>21</b>
Funktions- (Functions) Menü .....	21
Other Settings (Sonstige Einstellungen) .....	22
Bestätigung von HDMI-Informationen .....	24
<b>Ändern der Player-Grundeinstellungen</b> .....	<b>25</b>
Player-Grundeinstellungen .....	25
Ändern der Lautsprecher-Verzögerungszeit .....	27
Tipps zur Erstellung von Daten-Discs .....	28
<b>Hinweise zum DivX VOD-Inhalt</b> .....	<b>29</b>



## WEITERE FUNKTIONEN

<b>Verwendung des Radios</b> .....	<b>30</b>
Manuelle Abstimmung / Abrufen von Festsendern .....	30
Automatische Einspeicherung von Festsendern / RDS-Empfang .....	30
<b>Verwendung von Klangeffekten</b> .....	<b>31</b>
Verbessern des Mittellautsprecher-Klangs: Center Focus .....	31
Einstellen der Bassstärke: Subwoofer-Ausgangspegel .....	31
Verbessern des Surround-Soundeffekts: Surround Enhancer .....	31
Ändern des Klangcharakters: Equalizer Mode (EQ) .....	31
Verbessern des Stereoklangs: Super Surround .....	31
Verbessern des Stereoklangs: Dolby Pro Logic II .....	32
Einstellen der Lautstärke für jeden Lautsprecher: Einstellung des Lautsprecher-Ausgangspegels .....	32
<b>Anschluss anderer Geräte</b> .....	<b>33</b>
Optionale Antennenanschlüsse .....	33
Fakultative Verbindung für Set-Top-Box .....	33
Fakultative Audioverbindung für Videokassettenrecorder oder fernsehgerät .....	33
Optional Music Port Verbindung und Betrieb .....	34
Wahlweise USB Verbindung und Betrieb .....	34
Automatische Anpassung des Lautsprecher-Ausgabenniveaus: Auto speaker setup .....	35
Die Verwendung von VIERA Link „HDAVI Control™“ .....	36
Ansteuerung des Fernsehgerätes .....	37
Bedienung der Kabelfernsehbox, des Digital- oder Satellitenempfängers .....	38
Ändern des Hauptgeräts und der Fernbedienung .....	38



## REFERENZ

<b>Fehlersuchanleitung</b> .....	<b>39</b>
<b>Glossar</b> .....	<b>43</b>
<b>Liste der Sprachencodes</b> .....	<b>44</b>
<b>Technische Daten</b> .....	<b>45</b>
<b>Pflege</b> .....	<b>47</b>



## Zubehör

Bitte überprüfen und identifizieren Sie das mitgelieferte Zubehör.

**1 Fernbedienung**

**PT550** (N2QAYB000093)  
**PT850** (N2QAYB000095)



**2 Batterien für die Fernbedienung**



**1 UKW-Zimmerantenne**



**1 Netzkabel**



**Lautsprecherständer**

**PT550** **2 Ständer**  
2 x Lautsprecherständer mit kurzem Kabel

**PT850** **4 Ständer**  
2 x Lautsprecherständer mit kurzem Kabel  
2 x Lautsprecherständer mit langem Kabel



**PT550** **2 Sockel**

**PT850** **4 Sockel**



**PT550** **8 Schrauben**

**PT850** **16 Schrauben**



**Lautsprecherkabel**

**PT550**  
1 x kurzes Kabel  
2 x lange Kabel



**PT850**  
1 x kurzes Kabel



**1 Automatisches Lautsprecher Setup Mikrophon**

**PT850**



**1 Bogen mit Etiketten für Lautsprecherkabel**

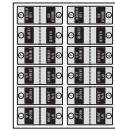

## Vorbereiten der Fernbedienung

- 1** Legen Sie die Batterien so ein, dass die Pole (+ und -) mit denen der Fernbedienung übereinstimmen.

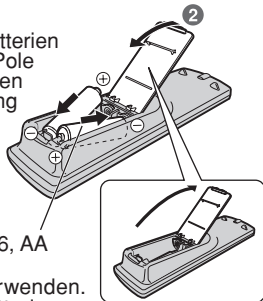

R6/LR6, AA

- Keine Akkus verwenden. Verbrauchte Batterien sachgerecht entsorgen.

### Vermeiden Sie es:

- alte und neue Batterien gemeinsam einzulegen;
- Batterien verschiedener Sorten gemeinsam einlegen;
- Batterien starker Wärme oder offenen Flammen aussetzen;
- Batterien zu zerlegen oder kurzzuschließen;
- zu versuchen Alkali- oder Manganbatterien aufzuladen;
- Batterien mit teilweise abgelöster Ummantelung zu verwenden.

Ein unsachgemäßer Umgang mit Batterien kann zum Auslaufen von Elektrolyt führen, was die Fernbedienung ernsthaft beschädigen kann.

Nehmen Sie die Batterien heraus, wenn die Fernbedienung längere Zeit nicht benutzt werden soll. Lagern Sie die Batterien an einem kühlen, dunklen Ort.

### ■ Gebrauch

Richten Sie die Fernbedienung innerhalb eines maximalen Abstands von 7 Metern direkt vor dem Gerät auf das Display (→ Seite 14) an der Gerätefront, wobei Hindernisse auf dem Übertragungsweg zu vermeiden sind.



# Aufstellung der Lautsprecherboxen

## Aufstellungsbeispiel

- Stellen Sie die Frontlautsprecher, den Mittellautsprecher und die Surround-Lautsprecher jeweils etwa im gleichen Abstand von der Hörposition auf. Bei den in den obigen Schemen angegebenen Winkeln handelt es sich lediglich um Richtwerte.

PT550

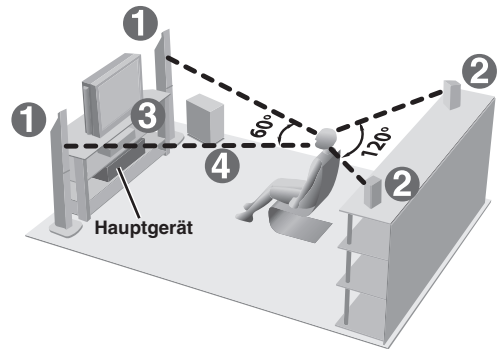
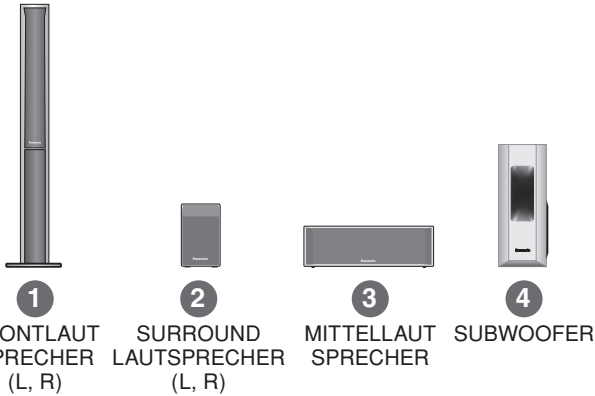

Verwenden Sie einen Frontlautsprecher nicht als Surround-Lautsprecher oder umgekehrt. Überprüfen Sie den Typ jedes einzelnen Lautsprechers anhand des Aufklebers an der Rückwand des Frontlautsprechers.



PT850

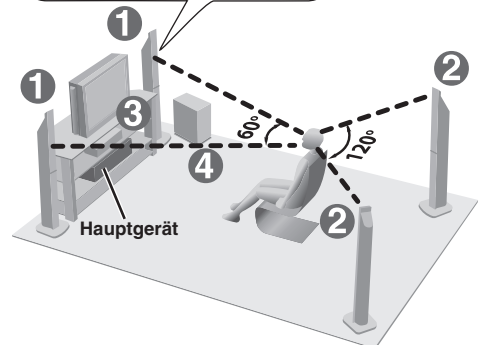
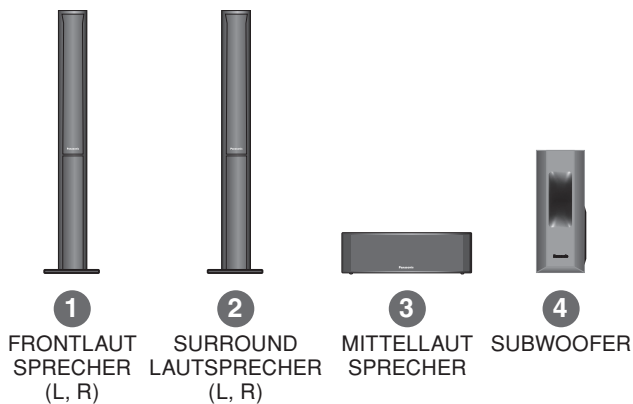

### • Verwenden Sie ausschließlich die mitgelieferten Lautsprecher.

- Durch den Gebrauch von anderen Lautsprecherboxen kann das Gerät beschädigt werden, und die Klangqualität wird beeinträchtigt.
- Treffen Sie geeignete Maßnahmen, um ein Umkippen der Lautsprecher zu verhindern, falls eine Aufstellung auf einer ebenen Unterlage nicht möglich ist.
- Werden Lautsprecher zu nahe am Boden oder zu dicht an Wänden oder Zimmerecken aufgestellt, kann dies dazu führen, dass die Bässe übermäßig betont werden. Wände und Fenster sollten möglichst mit dicken Vorhängen abgedeckt werden.

### Hauptgerät

- Sorgen Sie für einen Mindestabstand von 10 mm zwischen den Lautsprechern und der Anlage, damit eine ausreichende Belüftung gewährleistet ist.
- Um eine ausreichende Belüftung und eine gute Luftzirkulation zu gewährleisten, sollte ein Mindestabstand von 5 cm auf allen Seiten eingehalten werden.
- Blockieren Sie die Belüftungsöffnungen des Geräts nicht.



**ACHTUNG!**

- Stellen Sie sich nicht auf den Sockel. Seien Sie vorsichtig, wenn Kinder in der Nähe sind.
- Berühren Sie das Lautsprechernetz nicht.

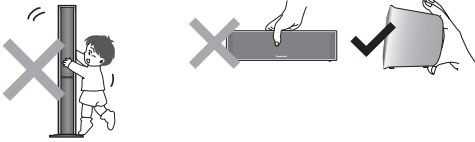
**Mittellautsprecher**

- Die vom Mittellautsprecher beim Betrieb erzeugten mechanischen Schwingungen können Bildstörungen verursachen, wenn der Mittellautsprecher direkt auf dem Fernsehgerät aufgestellt wird. Stellen Sie den Mittellautsprecher daher auf einem Hi-Fi-Schrank oder Regal auf.
- Um zu verhindern, dass die Lautsprecher herunterfallen, sollten sie nicht direkt auf dem Fernsehgerät aufgestellt werden.

**Subwoofer**

- Stellen Sie den Subwoofer rechts oder links neben dem Fernsehgerät, auf dem Boden oder auf einem stabilen Regal auf, damit die beim Betrieb erzeugten mechanischen Schwingungen keine negativen Auswirkungen haben. Halten Sie einen Abstand von 30 cm zum Fernsehgerät.

**Hinweis**

- Wiedergabe mit hohem Lautstärkepegel über längere Zeiträume hinweg kann zu einer Beschädigung der Lautsprecher und einer Verkürzung ihrer Lebensdauer führen.
- Verringern Sie den Lautstärkepegel in den folgenden Situationen, um eine Beschädigung der Lautsprecher zu vermeiden:
  - Bei Wiedergabe von verzerrtem Klang.
  - Wenn die Lautsprecher wegen eines Schallplattenspielers, des Rauschens von UKW-Sendungen oder des Sinussignals eines Oszillators, einer Test-Disc oder eines elektronischen Instruments einen Hall erzeugen.
  - Bei der Einstellung des Klangcharakters.
  - Beim Ein- und Ausschalten des Gerätes.

**Bei Auftreten von Farbstörungen beim Fernsehempfang.**

Die Front- und Mittellautsprecher im Lieferumfang dieser Anlage sind auf den Betrieb in unmittelbarer Nähe eines Fernsehgeräts ausgelegt, doch kann es je nach Ausführung des Fernsehgeräts und Platzierung der einzelnen Komponenten der Anlage zu Bildstörungen kommen.

**In einem solchen Fall schalten Sie das Fernsehgerät etwa 30 Minuten lang aus.**

In den meisten Fällen wird eine derartige Störung durch die eingebaute Entmagnetisierungsfunktion des Fernsehgeräts beseitigt. Falls nicht, stellen Sie die Lautsprecher in einem größeren Abstand vom Fernsehgerät auf.

**Achtung**

- **Das Hauptgerät und die Lautsprecher im Lieferumfang dürfen nur wie in dieser Bedienungsanleitung beschrieben verwendet werden. Anderenfalls können Verstärker und/oder Lautsprecher beschädigt werden, und es besteht die Gefahr eines Brandes. Falls es zu einer Beschädigung gekommen ist oder eine plötzliche Abnahme der Leistung festgestellt wird, wenden Sie sich bitte an Ihren Fachhändler oder eine Kundendienststelle.**
- **Bitte versuchen Sie auf keinen Fall, diese Lautsprecher auf andere Weise als in dieser Bedienungsanleitung beschrieben an einer Wand zu befestigen.**

# Montage der Lautsprecher

## Préparatifs

- Nehmen Sie die Montage auf einem weichen Tuch vor, um Schäden und Kratzer zu vermeiden.
- Verwenden Sie zum Zusammenbau einen Kreuzschlitzschraubendreher.
- Die Lautsprecher und Ständer sind jeweils baugleich und können beliebig auf der rechten und linken Seite verwendet werden.
- Hinweise zu einer möglichen Wandmontage finden Sie auf (➔ Seite 9).

Bitte vergewissern Sie sich, dass die aufgeführten Zubehörteile vollständig vorhanden sind, bevor Sie mit Zusammenbau, Aufstellung und Anschluss der Lautsprecher beginnen.

<b>PT550</b>	<b>2 Frontlautsprecher</b>	<b>PT550</b>	<b>2 Ständer (mit Kabel)</b>	<b>PT550</b>	<b>2 Sockel</b>	<b>PT550</b>	<b>8 Schrauben</b>
<b>PT850</b>	<b>2 Frontlautsprecher und 2 Surround-Lautsprecher</b>	<b>PT850</b>	<b>4 Ständer</b>	<b>PT850</b>	<b>4 Sockel</b>	<b>PT850</b>	<b>16 Schrauben</b>

• 2 x Lautsprecherständer mit kurzem Kabel:  
Für Frontlautsprecher  
• 2 x Lautsprecherständer mit langem Kabel:  
Für Surround-Lautsprecher

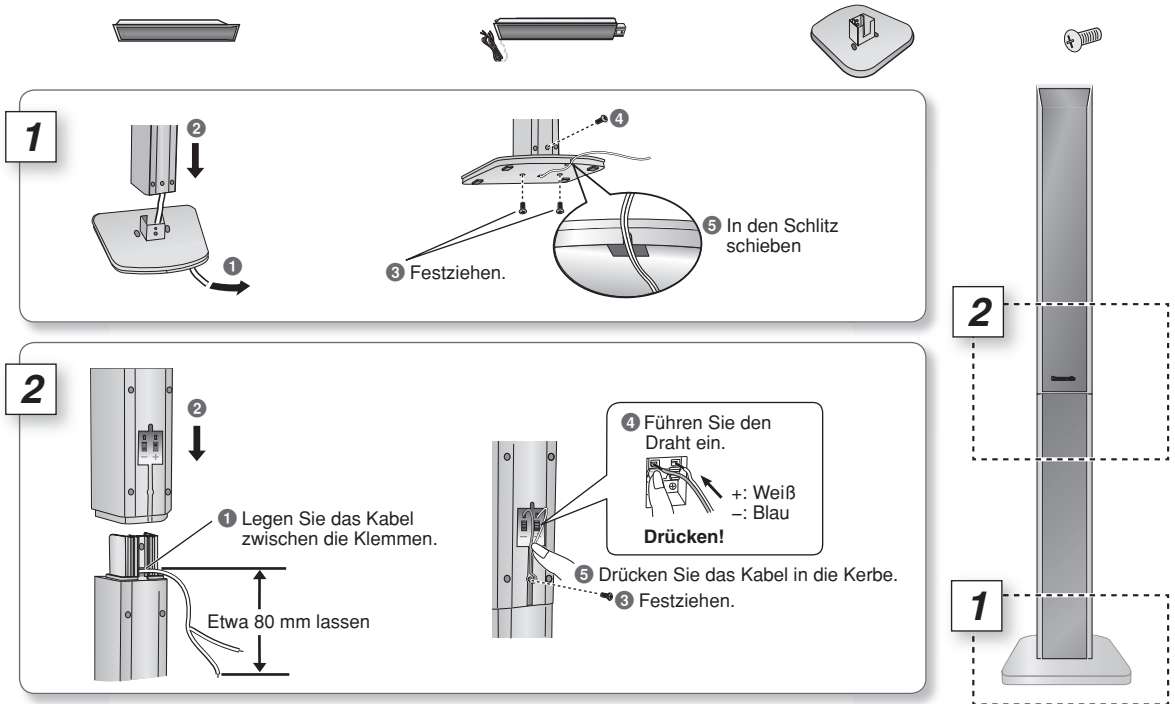

## Montage der Lautsprecher optionen

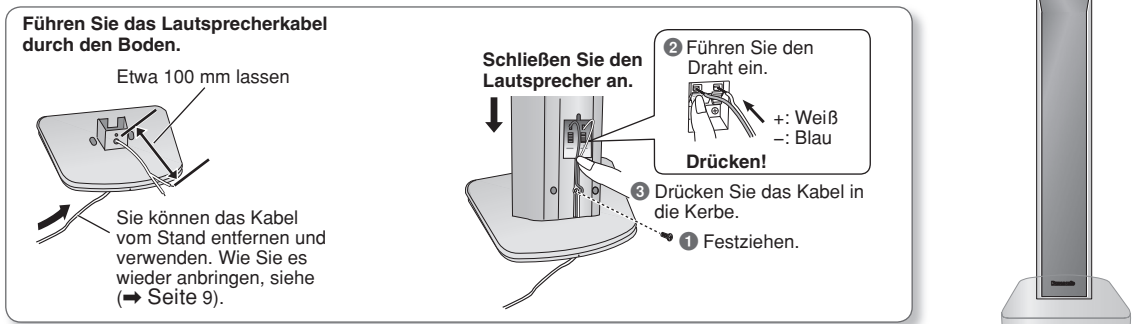

## ■ Sichern der Lautsprecher gegen Umfallen

- Bitte besorgen Sie sich Ösenbolzen, die zum Einschrauben in die jeweils zur Verankerung vorgesehene Oberfläche geeignet sind.
- Konsultieren Sie bei Bedarf einen Fachmann bezüglich der geeigneten Vorgehensweise bei Montage an einer Betonwand oder an einer Stelle, wo der Werkstoff keinen festen Halt für Schrauben bietet. Bei unsachgemäßer Befestigung können Wand oder Lautsprecher beschädigt werden.

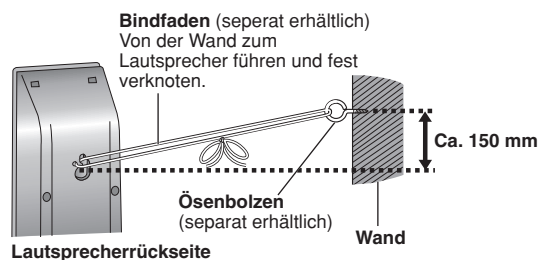

# Optionen der Lautsprecherinstallation

## Montage an einer Wand

Alle Lautsprecher (außer Subwoofer) können an der Wand befestigt werden.

- Die zur Montage vorgesehene Wand oder andere Oberfläche (Pfeiler usw.) muss ein Tragvermögen von mindestens 10 kg pro Schraube besitzen. Bitte konsultieren Sie bei Wandmontage der Lautsprecher einen Fachmann bezüglich der geeigneten Vorgehensweise. Bei unsachgemäßer Montage können Wand und Lautsprecher beschädigt werden.

- Schrauben Sie eine Schraube (separat erhältlich) an einer geeigneten Stelle in die zur Montage vorgesehene Wand.

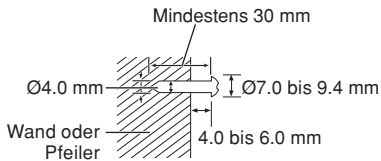

※ Frontlautsprecher und Surround-Lautsprecher:

**PT850**

Frontlautsprecher:

**PT550**

- Hängen Sie den Lautsprecher an die Wand, indem Sie die Schraube(n) in das Loch bzw. die beiden Löcher an der Rückwand des Lautsprecher einpassen.

※ **Frontlautsprecher/ Surround-Lautsprecher**  
Ohne Fuß und Stand an der Wand befestigen.

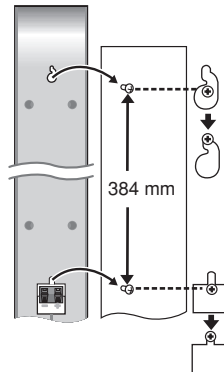

**Mittellautsprecher**

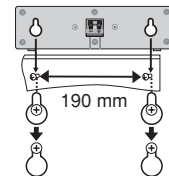

**Surround-Lautsprecher**

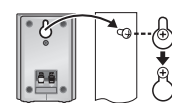

## Befestigung an Lautsprecherständern (separat erhältlich)

(Für Mittel- und Satellit Surround-Lautsprecher)

Vergewissern Sie sich vor dem Kauf von Lautsprecherständern, dass diese die unten aufgeführten Bedingungen erfüllen. Bitte beachten Sie die Angaben zu Durchmesser und Länge der Schrauben sowie zum Abstand zwischen den Schrauben im Diagramm rechts unten.

- Die Lautsprecherständer müssen ein Tragvermögen von mindestens 10 kg besitzen.
- Die Lautsprecherständer müssen so konstruiert sein, dass ein stabiler Stand auch dann gewährleistet ist, wenn die Boxen in einer hohen Lage befestigt werden.

Beispiel: **Mittellautsprecher**

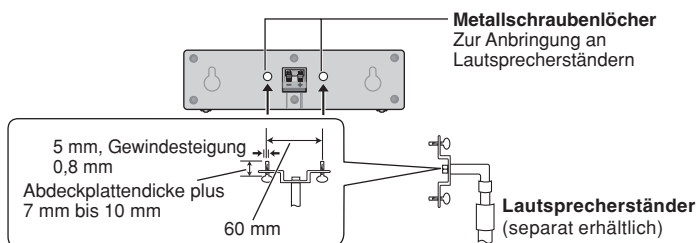

## Erneute Anbringung des Lautsprecherkabels am Ständer

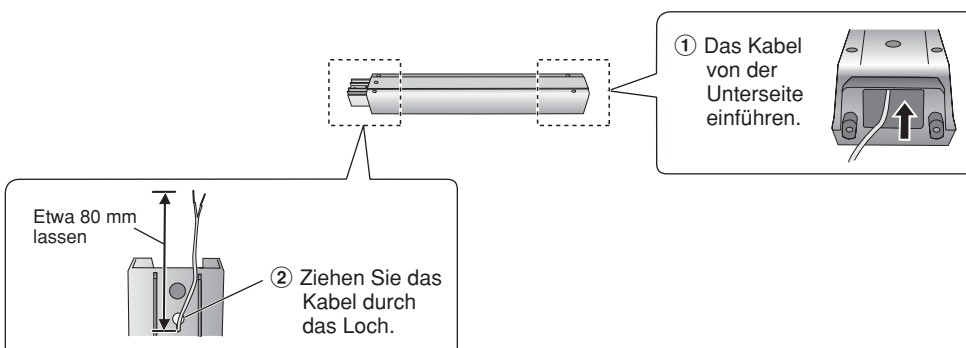



## Herstellen der Verbindung

Die Abbildung zeigt **PT550**

**Schließen Sie das Netzkabel erst an, nachdem alle anderen Anschlüsse durchgeführt worden sind.**  
 • Vergewissern Sie sich, dass das mitgelieferte Zubehör vollständig ist, ehe Sie alles anschließen.

### Energieeinsparung

Auch im ausgeschalteten Zustand nimmt das Hauptgerät eine geringe Menge Strom auf (ca. 0,8 W). Trennen Sie daher den Netzstecker von der Netzsteckdose, um Energie einzusparen, wenn das Gerät längere Zeit nicht benutzt werden soll. Nach erneutem Anschließen an das Stromnetz müssen bestimmte Einstellungen, die in der Zwischenzeit aus dem Benutzerspeicher des Gerätes gelöscht wurden, wieder vorgenommen werden.

### Schließen Sie das Stromkabel an.

#### Hinweis

Das mitgelieferte Netzkabel ist nur für den Einsatz mit diesem Gerät vorgesehen. Verwenden Sie es nicht in Verbindung mit anderen Geräten.

### Schließen Sie die Antennen an.

#### ■ UKW-Zimmerantenne

Befestigen Sie die Antenne an einer Stelle, die eine optimale Empfangsqualität liefert.

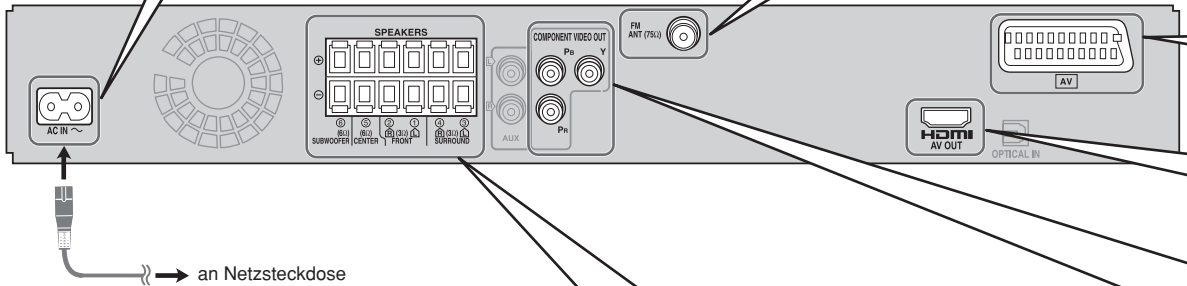
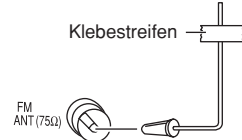

an Netzsteckdose

### Schließen Sie die Lautsprecher an.

Bringen Sie die Etiketten an den Lautsprecherkabeln an, um die Identifizierung der einzelnen Lautsprecher beim Anschließen zu erleichtern.

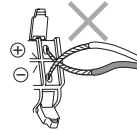

**Achten Sie darauf, keine Kurzschlüsse zu produzieren und die Polarität der Lautsprecherkabel nicht zu verwechseln, da dies die Lautsprecher beschädigen kann.**

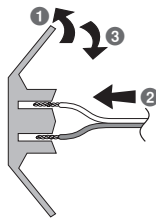

Schieben Sie die Drähte nicht außerhalb der Drahtisolation hinein.

Lautsprecherkabel-Etiketten

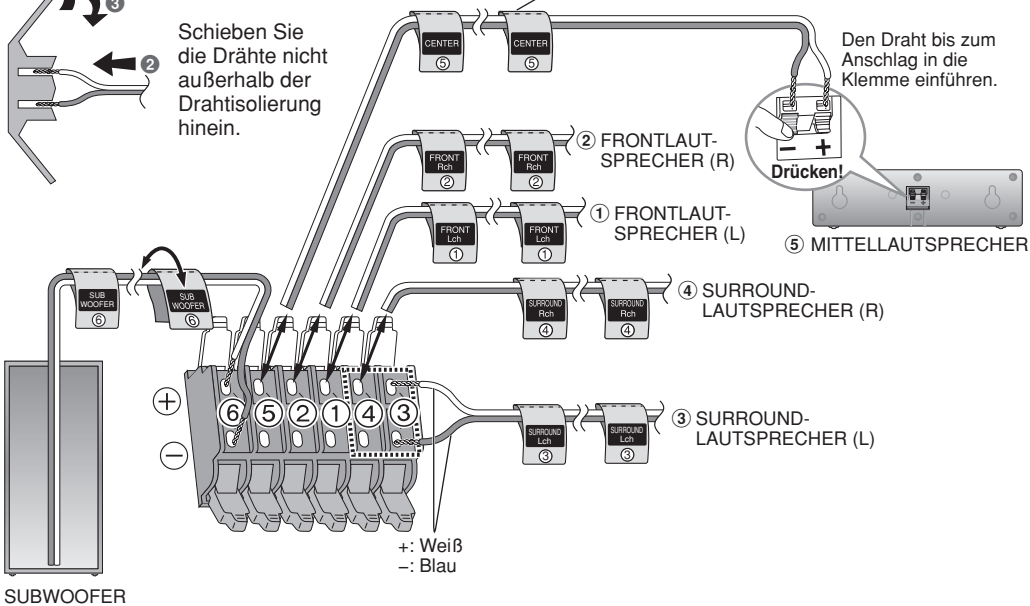

Den Draht bis zum Anschlag in die Klemme einführen.

Drücken!

+: Weiß  
 -: Blau





## Anschließen an die verschiedenen Fernsehanschlüsse.

- Schließen Sie das Gerät nicht über einen Kassettenrecorder an.
- Wegen der Kopierschutzvorrichtung kann es vorkommen, dass das Bild nicht einwandfrei angezeigt wird.
- Schalten Sie das Fernsehgerät vor dem Anschließen aus, und schlagen Sie bezüglich der Anschlüsse auch in der Bedienungsanleitung des Fernsehgerätes nach.

### ■ Fernsehgerät mit SCART-Buchse

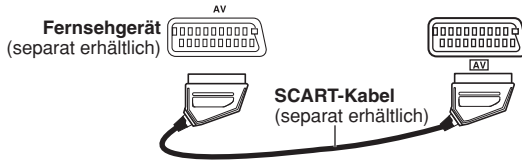

#### Verwenden der SCART (AV)-Buchse

Um eine Verbesserung der Bildqualität zu erzielen, können Sie den Typ des von der SCART (AV)-Buchse ausgegebenen Videosignals dem jeweils verwendeten Fernsehgerät entsprechend von „Video“ auf entweder „S-Video“ oder „RGB“ einstellen. Wählen Sie „S-Video/YpPbPr“ oder „RGB/No Output“ aus QUICK SETUP (➔ Seite 12). Stellen Sie „Video Mode“ auf „Off“ (➔ Seite 27, „HDMI“ Register).

Über diesen Anschluss kann auch der Klang vom Fernsehgerät über das Heimkino-System ausgegeben werden. Weitere Informationen finden Sie unter „Anschluss anderer Geräte“ (➔ Seite 33).

### ■ Fernsehgerät mit einem HDMI-Anschluss

HDMI-kompatibles  
Fernsehgerät  
(separat erhältlich)

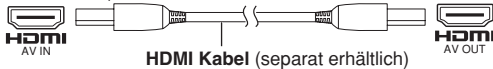

Verwenden Sie den HDMI-Anschluss, um eine höhere Audio- und Videoqualität mit einem einzigen Kabel zu erzielen.

- Stellen Sie „Video Mode“ auf „On“ und „Audio Output“ auf „On“ (➔ Seite 27, „HDMI“ Register).
- Stellen Sie „Video Output Mode“ ein. (➔ Seite 23, Picture Menu).

#### VIERA Link („HDAVI Control“)

Falls Ihr Panasonic Fernsehgerät ein VIERA Link kompatibles Gerät ist, können Sie Ihr Fernsehgerät mit Heimtheaterfunktionen und umgekehrt synchronisieren. (➔ Seite 36).

#### Hinweis

- Bei Verwendung der „HDAVI Control“-Funktion, stellen Sie extra die Audioverbindung (➔ Seite 33) her.
- Die Verwendung eines Panasonic HDMI Kabels wird empfohlen. [Empfohlene Teilenummer: RP-CDHG15 (1.5 m), RP-CDHG30 (3.0 m), RP-CDHG50 (5.0 m), usw.]
- Nicht-HDMI-konforme Kabel können nicht verwendet werden.

### ■ Fernsehgerät mit COMPONENT VIDEO IN Anschlüssen

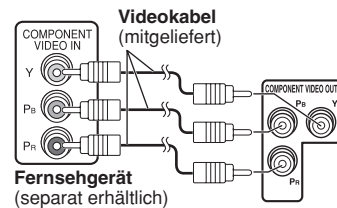

#### Verwenden der COMPONENT VIDEO OUT-Buchse

Von diesen Buchsen können sowohl Komponentensignale mit Zwischenzeilenabtastung als auch solche mit Zeilensprungabtastung ausgegeben werden. Wenn der Videoanschluss an diesen Buchsen hergestellt wird, werden die Farbdifferenzsignale (P<sub>B</sub>/P<sub>R</sub>) und das Luminanzsignal (Y) getrennt ausgegeben, um eine originalgetreue Farbwiedergabe zu erhalten.

- Die Beschriftung der Komponentensignal-Videoeingangsbuchsen ist je nach Ausführung des verwendeten Fernsehgerätes bzw. Monitors verschieden (Beispiel: Y/P<sub>B</sub>/P<sub>R</sub>, Y/B-Y/R-Y, Y/C<sub>B</sub>/C<sub>R</sub>).
- Verbinden Sie gleichfarbige Buchsen.

#### So geben Sie Videomaterial mit Zeilensprungabtastung wieder

- Verbinden Sie das Gerät mit einem Fernsehgerät, das mit Zeilensprungabtastung kompatibel ist.
  - ① Stellen Sie „Video Mode“ auf „Off“ (➔ Seite 27, „HDMI“ Register).
  - ② Stellen Sie „Video Output Mode“ auf „480p“ oder „576p“, und folgen Sie den Anweisungen auf dem Menübildschirm (➔ Seite 23, Picture Menu).
- Panasonic Fernsehgeräte mit 625(576)/50i·50p, 525(480)/60i·60p Eingänge sind progressiv kompatibel. Erkundigen Sie sich bei einem Hersteller, falls Sie eine andere Handelsmarke besitzen.



# Durchführung von QUICK SETUP (Schnelle Einrichtung)

Das QUICK SETUP-Menü gestattet Ihnen, die bei der ursprünglichen Inbetriebnahme des Gerätes erforderlichen Einstellungen bequem vorzunehmen.

Um das Bild von diesem Hauptgerät anzuzeigen, schalten Sie das Fernsehgerät ein und ändern Sie den Fernseh-Eingangs-Modus, der mit dem Hauptgerät verbunden ist (Beispiel: VIDEO 1, AV 1, usw.).

Um den Fernseh-Eingangs-Modus zu ändern, sehen Sie in der Bedienungsanleitung nach.

- Diese Fernbedienung ist in der Lage, einige einfache Fernseh-Einstellungen durchzuführen (→ Seite 37).

DEUTSCH

INBETRIEBNAHME



**2** Wählen Sie „DVD/CD“.



**1** Schalten Sie das Gerät an.

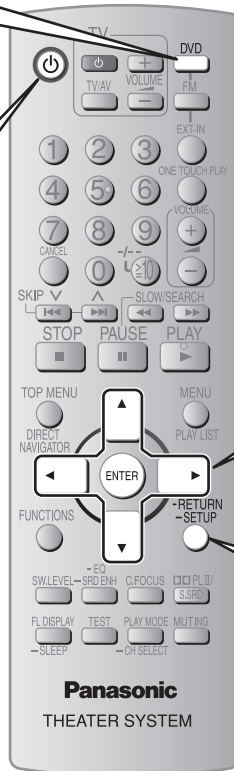

**3** Zeigt das QUICK SETUP-Menü an.



(Gedrückt halten)

**4** Die Einstellungen anhand der angezeigten Informationen vornehmen.

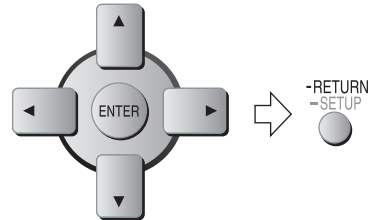

**5** Beenden von QUICK SETUP.



**6** Zum Verlassen des Menüs drücken.



## Spätere Änderung dieser Einstellungen

Wählen Sie „QUICK SETUP“ im „Others“ Register (→ Seite 27).

### Einzelheiten der Einstellungen

<b>Menu language</b> Wählen Sie die Sprache für die Bildschirm-Mitteilungen aus.	<ul style="list-style-type: none"> <li>• <u>English</u></li> <li>• Español</li> <li>• Français</li> <li>• Polski</li> <li>• Deutsch</li> <li>• Svenska</li> <li>• Italiano</li> <li>• Nederlands</li> </ul>
<b>TV Type</b> Dient zur Anpassung der Videoausgabe an den Fernsehgerätetyp.	<ul style="list-style-type: none"> <li>• <u>Standard (Direct View TV)</u></li> <li>• CRT Projector</li> <li>• Projection TV</li> <li>• LCD TV/Projector</li> <li>• Plasma TV</li> </ul>
<b>TV Aspect</b> Dient zur Wahl der Einstellungen, die Ihrem Fernsehgerät oder Ihren Wünschen entsprechen.	<ul style="list-style-type: none"> <li>• <u>4:3</u>: Fernsehgerät mit regulärem Bildseitenverhältnis</li> <li>• 16:9: Breitformat-Fernsehgerät</li> </ul>
<b>Video Out (AV/Component)</b> Wählen Sie das Format des von der SCART (AV)-Buchse und dem Component-Anschluss ausgegebenen Videosignals.	<ul style="list-style-type: none"> <li>• <u>Video/YpPr</u></li> <li>• RGB/No Output</li> <li>• S-Video/YpPr</li> </ul>

- Unterstrichene Punkte in der obigen Tabelle sind die Werkseinstellungen.

RCTX0035

## Abspielbare Discs

### ■ Handelsübliche Discs

Disc	Logo	In diesen Anleitungen angegeben durch	Bemerkungen
DVD-Video		<b>DVD-V</b>	Hochwertige Film- und Musikdiscs.
DVD-Audio		<b>DVD-A</b>	Einige DVD-Audio-Discs enthalten DVD-Videoinhalt. Zur Wiedergabe von DVD-Videoinhalten wählen Sie „Play as DVD-Video“ im Other Menu (→ Seite 24).
Video CD		<b>VCD</b>	Musikdiscs mit Video. Einschließlich SVCD (entspricht IEC62107).
CD		<b>CD</b>	Musikdiscs

### ■ Bespielte Discs (O: Spielbar, X: Nicht spielbar)

Disc	Logo	Aufgenommen mit einem DVD-Videorecorder, usw.		Aufgenommen mit einem Personal Computer, usw.					Finalisieren <sup>*6</sup>
		DVD-VR <sup>*2</sup>	DVD-V <sup>*4</sup>	WMA	MP3	JPEG	MPEG4 <sup>*8</sup>	DivX <sup>*9, *10</sup>	
DVD-RAM		O	—	X	O	O	O	O	Nicht nötig
DVD-R/RW		O	O	X	O	O	O	O	Nötig
DVD-R DL		O <sup>*3</sup>	O	X	X	X	X	X	Nötig
+R/+RW	—	X	(O) <sup>*5</sup>	X	X	X	X	X	Nötig
+R DL	—	X	(O) <sup>*5</sup>	X	X	X	X	X	Nötig
CD-R/RW <sup>*1</sup>	—	—	—	O	O	O	O	O	Nötig <sup>*7</sup>

• Es kann vorkommen, dass nicht alle oben aufgeführten Discs, je nach Disc-Typ, Zustand der Aufnahme, der Aufnahmemethode oder der Art, wie die Dateien erzeugt wurden, abgespielt werden können. (→ Seite 28, Tipps zur Erstellung von Daten-Discs).

<sup>\*1</sup> Dieses Gerät kann CD-R/RW-Discs wiedergeben, die mit CD-DA oder Video CD-Format aufgenommen wurden.

<sup>\*2</sup> [WMA] [MP3] [JPEG] Dieses Gerät kann auch HighMAT-Discs abspielen.

<sup>\*3</sup> Discs, die auf DVD Videorekordern oder DVD Videokameras u.ä. unter Verwendung von Version 1.1 des Video Recording Formats (ein einheitlicher Standard für Videoaufnahmen).

<sup>\*4</sup> Discs, die auf DVD-Video recordern oder DVD-Video kameras mit Version 1.2 des Videoaufnahmeformats aufgenommen wurden (ein vereinheitlichter Videoaufnahmeformatstandard).

<sup>\*5</sup> Discs, die auf DVD-Video recordern oder DVD-Video kameras mit DVDVideoformat aufgenommen wurden.

<sup>\*6</sup> Aufgenommen mit einem Format, das sich vom DVD-/Videoformat unterscheidet, und deshalb können einige Funktionen nicht benutzt werden.

<sup>\*7</sup> Ein Verfahren, das eine Wiedergabe der Discs mit kompatiblen Geräten ermöglicht. Um eine Disc abzuspielen, die auf diesem Gerät als „Nötig“ angezeigt wurde, muss die Disc zuerst, auf dem Gerät, wo sie aufgenommen wurde, finalisiert werden.

<sup>\*8</sup> Schließen der Session ist ebenfalls möglich.

<sup>\*9</sup> MPEG 4 Daten, die mit Panasonic SD Multikameras oder DVD Videorekordern aufgenommen wurden [konform mit SD VIDEO Spezifikationen (ASF standard) / MPEG4 (einfaches Profil) Videosystem/G.726 Audiosystem].

<sup>\*10</sup> Funktionen, die mit DivX Ultra hinzugefügt wurden, werden nicht unterstützt.

<sup>\*11</sup> Spielt alle Versionen von DivX®-Video (einschließlich DivX®6) im Standardwiedergabemodus für DivX® Media-Dateien ab. Geprüft vom DivX Home Theater Profile.

#### Hinweis zur Verwendung einer DualDisc

- Der Inhalt einer digitalen Audiosseite von DualDisc erfüllt nicht die technischen Angaben des Compact Disc Digital Audio (CD-DA) Formats; eine Wiedergabe ist vielleicht nicht möglich.

#### ■ Nicht abspielbare Discs

- DVD-RW Version 1.0, DVD-ROM, CD-ROM, CDV, CD-G, SACD, Photo CD, DVD-RAM, die nicht aus ihrer Cartridge entfernt werden können, 2.6-GB und 5.2-GB DVD-RAM, sowie im Handel als „Chaoji VCD“ vertriebene Discs, einschließlich CVD, DVCD und SVCD-Discs, die nicht der Norm IEC62107 entsprechen.

#### ■ Videosysteme

- Dieser Player kann sowohl PAL als auch NTSC wiedergeben, aber Ihr Fernsehgerät muss mit dem auf der Disc verwendeten System kompatibel sein.
- PAL-Discs können auf einem NTSC-Fernsehgerät nicht korrekt wiedergegeben werden.
- Dieses Gerät kann NTSC-Signale in PAL 60 umwandeln, zur Anzeige auf einem PAL-Fernseher (→ Seite 26, „NTSC Disc Output“ im Register „Video“).



## Hauptgerät

DEUTSCH

INBETRIEBNAHME



### Bereitschafts-/Ein-Schalter [⏻/⏻] (16)

Mit diesem Schalter wird das Gerät aus der elektrischen Betriebsbereitschaft heraus eingeschaltet. Auch im Bereitschaftszustand nimmt das Gerät eine geringe Menge Strom auf.

### MUSIC PORT-Buchse

Externes Gerät anschließen (34)  
 ※2 Automatischer Lautsprecher-Setup (35)



### ▲ OPEN/CLOSE

Das Disc-Fach öffnen oder schließen (16)

### ■ /- TUNE MODE /- FM MODE

Stopp Wiedergabe, Tuning-Modus auswählen (30),  
 UKW-Epfangsbedingung einstellen (30)

### ⏪/⏩, ⏴/⏵ / TUNE ^

Überspringen oder Zeitlupenwiedergabe/Suchlauf, Radiosender auswählen (30)

### ▶/MEMORY

Disc wiedergeben (16),  
 Radiosender speichern (30)

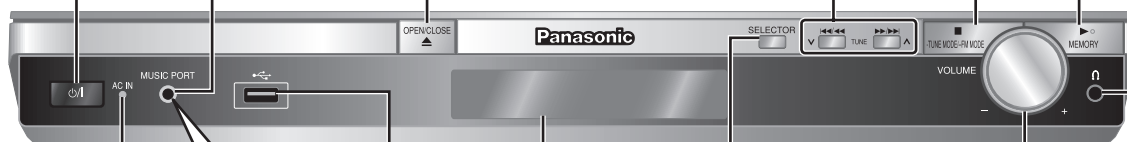

### Netzstrom-Versorgungsanzeige [AC IN]

Diese Anzeige leuchtet, wenn das Gerät an eine Netzsteckdose angeschlossen ist.

### 🔌 USB-Buchse

Schließen Sie ein USB-Gerät an (34)

Display

### VOLUME -, +

Drehen Sie die Lautstärke lauter oder leiser (16)

### SELECTOR (16, 30)

→ DVD/CD → USB → FM → AV\*1  
 MUSIC P. ← D-IN (Digital-In) ← AUX ←

Kopfhörer  
 (separat erhältlich)



### Steckertyp des Kopfhörers:

- Ø3.5 mm Stereo Mini-Plug
- Vor dem Anschluss Lautstärke reduzieren.
- Audio schaltet automatisch auf 2-Kanal Stereo.
- Um Hörschäden zu vermeiden, sollten Sie die Verwendung der Kopfhörer nicht über längere Zeit durchführen.





Fernseh-Bedienungsvorgänge (37)

Das Gerät ein- oder ausschalten (16)

Umschalten des Eingangsmodus des Fernsehgeräts (37)

Wählen Sie Discitellnummern usw., Geben Sie Zahlen ein (17)

Auswählen von Festsendern (30)

Hauptmenü einer Disc (17) oder Programmliste (17) anzeigen

Bildschirmmenü anzeigen (21)

Zeigt das Display auf dem Hauptgerät (17). Diese Funktion ermöglicht Ihnen, das Gerät nach der Einstellzeit automatisch auszuschalten  
SLEEP 30 → SLEEP 60 → SLEEP 90  
↑ OFF ← SLEEP 120 ←

**Aufheben der Zeitschaltuhrfunktion**  
Gedrückt halten [-SLEEP] zur Auswahl von „OFF“.  
**So stellen Sie die Restzeit fest**  
Gedrückt halten erneut [-SLEEP].

Anpassen der Fernsehlautstärke (37)

Quelle auswählen  
**DVD:** DVD/CD (12)  
**FM (30)**  
**EXT-IN:** USB (34), AV\*1 (37), AUX (33), D-IN (38), MUSIC P. (34).

Setzt sich automatisch in Betrieb und spielt eine Disc ab Kontrolliert sowohl das Heimtheater-System, als auch das Fernsehgerät (36)

Passen Sie die Lautstärke des Geräts an (32)

Einfache Bedienungsvorgänge zur Wiedergabe (17)

Menü einer Disc oder Abspielliste (17) anzeigen

Menüoptionen auf dem Fernsehschirm auswählen oder bestätigen (12), Einzelbild-Weiterschaltung (17)

Rückkehr zum vorherigen Menü (17)  
Ändern der Player-Einstellungen (12)

Stummschalten des Klangs  
**Aufheben dieser Betriebsart**

- Drücken Sie nochmals [MUTING] oder regulieren Sie die Lautstärke.
- Durch Umschalten des Gerätes in den Bereitschaftszustand wird die Stummschaltung aufgehoben.

**PT850** TEST -AUTO (32)

SW LEVEL (31) -EQ -SRD ENH (31) C.FOCUS (31) PL II/S.SRD (32, 31)  
TEST (32) PLAY MODE -CH SELECT (18, 32)

\*1 „AV“ ist nur betriebsbereit, wenn das Scartkabel angeschlossen ist. (→ Seite 11).

\*2 Für **PT850**

## Verwenden des Hauptgeräts

**1 Anschalten.**



**2 Wählen Sie „DVD/CD“.**

SELECTOR



**3 Legen Sie eine Disc in das Fach.**

OPEN/CLOSE



- Legen Sie doppelseitige Discs so ein, dass die Beschriftung der Seite, die Sie abspielen möchten, nach oben zeigt.
- Für DVD-RAM, entfernen Sie die Disc aus der Cartridge, bevor Sie sie verwenden.



**4 Anpassung der Lautstärke und Beginn der Wiedergabe.**



DEUTSCH

FUNKTIONEN DES DVD-PLAYERS

## Verwenden der Fernbedienung

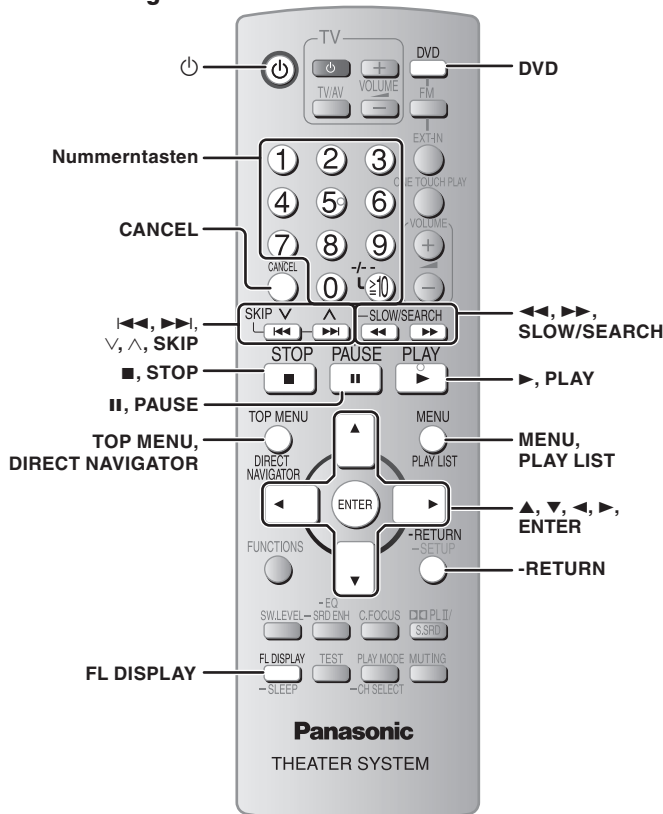



### Stopp



Während die Anzeige „RESUME“ im Display erscheint, wird die aktuelle Position gespeichert.

- Drücken Sie [▶, PLAY], um die Wiedergabe fortzusetzen.
- Drücken Sie [■, STOP], um die gespeicherte Position zu löschen.

### Pause



- Drücken Sie [▶, PLAY], um die Wiedergabe fortzusetzen.

### Suchlauf (während der Wiedergabe)



- Die Wiedergabegeschwindigkeit steigt in 5 Schritten.
- Drücken Sie [▶, PLAY], um die normale Wiedergabe fortzusetzen.

### Zeitlupenwiedergabe (im Pausenzustand)



- Die Wiedergabegeschwindigkeit steigt in 5 Schritten.
- [VCD] Die Zeitlupenwiedergabe ist nur für die Vorwärtsrichtung.
- Außer [MPEG4] [DivX].
- Drücken Sie [▶, PLAY], um die normale Wiedergabe fortzusetzen.

### Display des Hauptgerätes



[DVD-A] [DVD-V] [DVD-VR] [WMA] [MP3] [MPEG4] [DivX]

Zeitanzeige ↔ Informationsanzeige

[JPEG]

Bei aktivierter Dia-Vorführung (→ Seite 22):

SLIDE ↔ Informationsanzeige

Bei deaktivierter Dia-Vorführung (→ Seite 22):

PLAY ↔ Informationsanzeige

### Überspringen

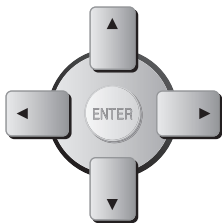

[WMA] [MP3] [JPEG] [MPEG4] [DivX]

[▲, ▼]: Gruppe überspringen

[◀, ▶]: Inhalt überspringen

- Diese Funktion ist während der Programm- und Zufallswiedergabe nicht möglich (→ Seite 18).

### Wahl von Einträgen des Bildschirmmenüs

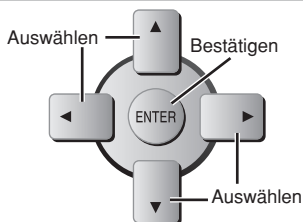

### Eingeben von Zahlen

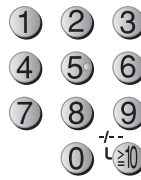

[DVD-A] [DVD-V] (im Stoppmodus)

[DVD-VR] [VCD] [CD]

Beispiel: Um 12 auszuwählen,



[VCD] mit Wiedergabesteuerung (PBC)

Drücken Sie [■, STOP] und anschließend die numerischen Tasten, um die PBC-Funktionen zu löschen.

#### Hinweis

- Die numerischen Tasten mit Funktionen, hängen von der Titelanzahl auf der VCD ab.



[WMA] [MP3] [JPEG] [MPEG4] [DivX]

Beispiel: Um 123 auszuwählen,



### Löschen der Nummern



### Disc-Menüs



[DVD-A] [DVD-V]

Anzeigen des Hauptmenüs einer Disc.



[DVD-VR]

Anzeigen der Programme (→ Seite 20).



[DVD-V]

Anzeigen eines Disc-Menüs.



[DVD-VR]

Anzeigen einer Abspieliste (→ Seite 20).



[VCD] mit Wiedergabesteuerung (PBC)

Anzeigen eines Disc-Menüs.

### Einzelbild-Weiterschaltung (im Pausenzustand)

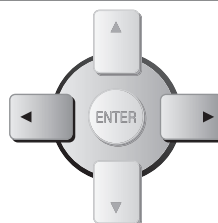

[DVD-A] (Laufbild-Abschnitt)

[DVD-V] [DVD-VR] [VCD]

- [VCD] Nur in Vorwärtsrichtung.

### Zurückkehren zur vorherigen Bildschirmanzeige



#### Hinweis

- DIE DISC DREHT SICH WEITER, WÄHREND MENÜS ANGEZEIGT WERDEN.

Drücken Sie [■, STOP] nach beendeter Einstellung, um den Laufwerksmotor und den Fernsehschirm zu schonen.

- Die Gesamtanzahl der Titel wird möglicherweise bei +R/+RW nicht korrekt angezeigt.

## Anzeige der gegenwärtigen Wiedergabe-Betriebsart

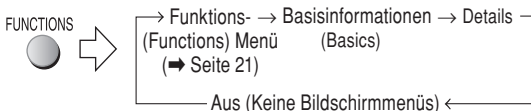

### ■ Basisinformationen (Basics)

Beispiel: **DVD-V**

Laufende Wiedergabe-Nummer      Verstrichene Spielzeit

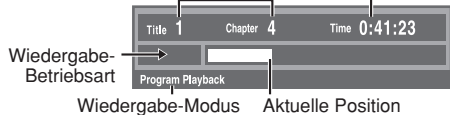

### ■ Details

Beispiel: **DVD-V**

■ Details-DVD-Video	
Audioinformationen	Audio 1 ---DTS 3/2,1ch
Informationen zu Untertiteln	Subtitle - ---
Informationen zum Betrachtungswinkel	Angle 1/1
Bildseitenverhältnis des gegenwärtigen Titels	Source Aspect 4:3
Gesamtspielzeit des gegenwärtigen Titels	Title Total Time 0:54:28

- **MPEG4** **DivX** Video- und Audioinformationen werden während der Suche nicht angezeigt.

## Jede Gruppen-, Programm- und Zufallswiedergabe

**DVD-A** **DVD-V** **VCD** **CD** **WMA** **MP3** **JPEG** **MPEG4** **DivX**

PLAY MODE (während des Stoppmodus)



→ Alle Gruppen (**DVD-A**) → Programm → Zufall  
 Désactivée (Lecture normale) ←

### Um, während des Stoppmodus alle Gruppen-, Programm- oder Zufallswiedergaben zu verlassen.

PLAY MODE (mehrere Male)

- Die Auswahl von „Play as Data Disc“ im Other Menu (Menü für sonstige Einstellungen) (→ Seite 24) ist effektiv, wenn die folgenden Funktionen zur Wiedergabe nicht zur Verfügung stehen WMA, MP3, JPEG, MPEG4 oder DivX Video-Inhalte.
- **DVD-V** Einige Einträge können nicht wiedergegeben werden, auch wenn Sie von Ihnen programmiert wurden.
- **DVD-A** Bestimmte Discs enthalten Bonusgruppen. Wenn nach Wahl einer Bonusgruppe eine Aufforderung zur Eingabe des Passworts auf dem Bildschirm erscheint, müssen Sie das Passwort über die Zifferntasten eingeben, bevor die betreffende Bonusgruppe abgespielt werden kann. Einzelheiten zum Passwort finden Sie in der Begleitliteratur der jeweiligen Disc.

### Abspielen aller Gruppen



## Programmwiedergabe (bis zu 32 Disc-Einträge)

### 1 Betätigen Sie die Zifferntasten zur Wahl des gewünschten Eintrags.

(**WMA** **MP3** **JPEG** **MPEG4** **DivX**) Drücken Sie [ENTER], um die Auswahl zu bestätigen.)

Beispiel: **DVD-V**

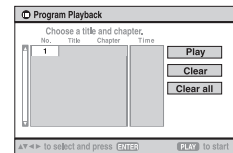

- Wiederholen Sie diesen Schritt, um weitere Disc-Einträge zu programmieren.
- So wählen Sie eine 2-stellige Nummer  
 Beispiel: Um 12 auszuwählen,

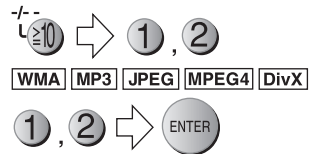

### 2 PLAY



**So wählen Sie einen Eintrag mit den Pfeiltasten aus**  
 Drücken Sie [ENTER] und [▲, ▼], um eine Position auszuwählen und dann nochmals [ENTER], um die Auswahl zu bestätigen.

### Wahl aller Disc-Einträge

Während das Feld „Chapter“, „Track“ oder „Content“ hervorgehoben ist, drücken Sie [▲, ▼] zur Auswahl von „ALL“. Drücken Sie dann noch einmal [ENTER], um die Auswahl zu bestätigen.

Beispiel: **DVD-V**

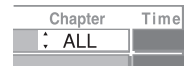

### So ändern Sie das ausgewählte Programm

1. Drücken Sie [▲, ▼], um die Programmnummer auszuwählen.
2. Drücken Sie die Zifferntasten, um jede Position zu ändern. (**WMA** **MP3** **JPEG** **MPEG4** **DivX**) Drücken Sie [ENTER], um die Wahl zu bestätigen.)

### So löschen Sie das ausgewählte Programm

1. Drücken Sie [▲, ▼], um die Programmnummer auszuwählen.
2. Drücken Sie [CANCEL] (oder [▲, ▼, ◀, ▶] zur Auswahl von „Clear“ und dann [ENTER]).

### So löschen Sie das ganze Programm

Wählen Sie „Clear all“ mit [▲, ▼, ◀, ▶] und drücken Sie dann [ENTER]. Das gesamte Programm wird auch durch Ausschalten des Gerätes, Öffnen des Disc-Fachs oder Wechseln der Programmquelle gelöscht.

## Zufallswiedergabe

1 **DVD-A** **DVD-V** **WMA** **MP3** **JPEG** **MPEG4** **DivX**

### Betätigen Sie die Zifferntasten zur Wahl der gewünschten Gruppe oder des Titels.

(**WMA** **MP3** **JPEG** **MPEG4** **DivX**) Drücken Sie [ENTER], um die Auswahl zu bestätigen.)

Beispiel: **DVD-V**

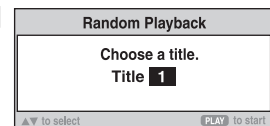

### Discs mit mehreren Gruppen.

**DVD-A**

- Zur Eingabe aller Gruppen drücken Sie [◀, ▶], um „All“ auszuwählen, und dann [ENTER].
- Um die Wahl einer Gruppe rückgängig zu machen, betätigen Sie die Zifferntasten, die der Nummer der zu löschenden Gruppe entspricht.

### 2 PLAY



## Abspielen von Datendiscs

WMA MP3 JPEG MPEG4 DivX

Die Auswahl von „Play as Data Disc“ im Other Menu (Menü für sonstige Einstellungen) (→ Seite 24) ist effektiv, wenn die folgenden Funktionen zur Wiedergabe von WMA, MP3, JPEG, MPEG4 oder DivX Video-Inhalte nicht zur Verfügung stehen.

- Abspielen von HighMAT™-Discs (→ Seite 20).

### Abspielen eines Programms (Playback Menu)

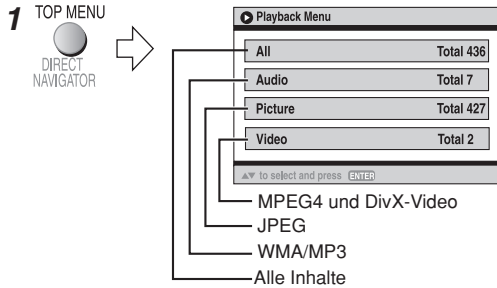

- 2** Auswählen von „All“, „Audio“, „Picture“ oder „Video“.



**Verlassen der Bildschirmanzeige**  
Drücken Sie [TOP MENU].

### Abspielen ausgewählter Einträge (Navigation Menu)

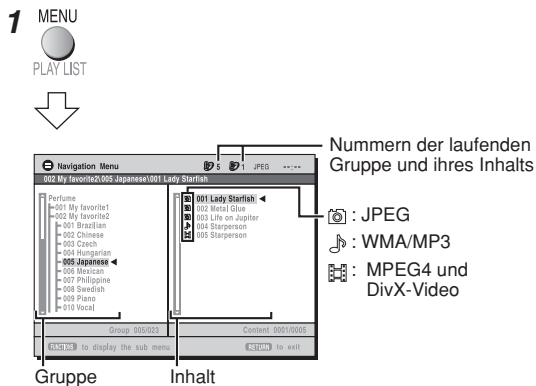

- 2** Auswählen einer Gruppe.



- 3** Abspielen des Gruppeninhalts in festgelegter Reihenfolge



**Abspielen ausgewählten Inhalts starten**



**Wiedergabe von WMA/MP3-Dateien bei Anzeige eines JPEG Standbilds auf dem Fernsehschirm**

Wählen Sie zunächst eine JPEG-Datei und dann den gewünschten Audioinhalt aus.  
(Der umgekehrte Bedienungsablauf funktioniert nicht.)

**Verlassen der Bildschirmanzeige**  
Drücken Sie [MENU].

## ■ Gebrauch von Untermenüs

- 1** Während das Navigationsmenü angezeigt wird

FUNCTIONS



- 2** Auswählen eines Eintrags.

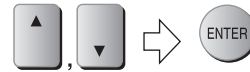

Die angezeigten Einträge sind je nach Disc-Inhalt unterschiedlich.

✓ Multi	Gruppen und Inhalte werden angezeigt
List	Anzeigen nur des Inhalts
Tree	Anzeigen nur von Gruppen
Thumbnail	Abzeigen von Piktogrammen [JPEG]
Next group	Sprung zur nächsten Gruppe [WMA] [MP3]
Previous group	Sprung zur vorherigen Gruppe [WMA] [MP3]
All	WMA/MP3, JPEG, MPEG4 und DivX-Video
Audio	nur WMA/MP3
Picture	nur JPEG
Video	nur MPEG4 und DivX-Video
Help display	Umschalten zwischen Bedienungsführung und Anzeige der verstrichenen Spielzeit
Find	Zum Suchen von Inhalt oder Gruppen nach Namen (→ siehe unten)

## ■ Suchen von Inhalt oder Gruppen nach Namen

Markieren Sie einen Gruppennamen, um die Gruppe zu durchsuchen oder einen Inhaltsnamen, um dessen Inhalt zu durchsuchen.

- 1** Bei Anzeige des Untermenüs (→ siehe oben)  
Auswählen von „Find“.

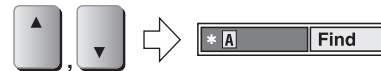

- 2** Auswählen eines Buchstabens.



- Wiederholen Sie diesen Schritt, um einen weiteren Buchstaben einzugeben.
- Kleinbuchstaben können ebenfalls gesucht werden.
- Betätigen Sie [◀], um zwischen A, E, I, O und U umzuschalten.
- Drücken Sie [◀], um ein Zeichen zu löschen.
- Lassen Sie das Sternchen (\*), wenn Sie nach Titeln suchen, die das eingegebene Zeichen enthalten.
- Löschen Sie das Sternchen (\*), um alle Namen suchen zu lassen, die mit dem von Ihnen eingegebenen Buchstaben beginnen. Um das Sternchen (\*) wieder einzufügen, rufen Sie das Untermenü noch einmal auf und wählen „Find“ aus.

- 3** Auswählen von „Find“.

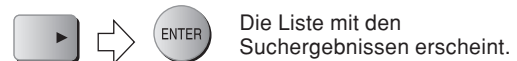

- 4** Auswählen des Inhalts oder der Gruppe.







## Abspielen von HighMAT™-Discs

WMA | MP3 | JPEG

### 1 TOP MENU



### 2 Auswählen eines Eintrags.



- Wiederholen Sie gegebenenfalls diesen Schritt. Beispiel:

Menü: Zum Aufrufen des nächsten Menüs für Abspielistenwahl oder eines anderen Menüs

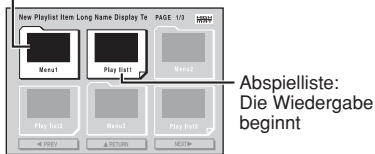

### So ändern Sie den Menühintergrund

Drücken Sie [FUNCTIONS]. Der Hintergrund wechselt zu dem auf der Disc aufgezeichneten.

### Verlassen der Bildschirmanzeige

Drücken Sie [■, STOP].

## Auswahl aus einer Liste

### 1 Während der Wiedergabe

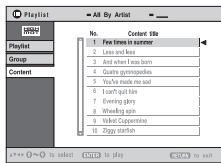

### 2 Wechseln zwischen den Listen „Playlist“, „Group“ und „Content“ lists.



### 3 Auswählen eines Eintrags



### Verlassen der Bildschirmanzeige

Drücken Sie [MENU].

## Wiedergabe von RAM- und DVD-R/-RW (DVD-VR) Discs

DVD-VR

- Titel werden nur angezeigt, wenn sie auf der Disc aufgezeichnet sind.
- Programme, Abspielisten und Disc-Titel können nicht editiert werden.

## Abspielen eines Programms

### 1 TOP MENU



### 2 Auswählen des Programms.



- Betätigen Sie [▶], um den Inhalt des Programms und der Disc anzuzeigen.

### 3 ENTER

### Verlassen der Bildschirmanzeige

Drücken Sie [DIRECT NAVIGATOR].

## Wiedergabe einer Abspieliste

Kann nur angewendet werden, wenn die Disc eine Abspieliste enthält.

### 1 MENU



### 2 Auswählen der Abspieliste.



### 3 ENTER

### Verlassen der Bildschirmanzeige

Drücken Sie [PLAY LIST].

## Abspielen des ausgewählten Titels der CD-Text-Disc

CD

Titel erscheinen mit CD-Text-Disc-Wiedergabe.

### 1 TOP MENU



ODER MENU



### 2 Auswählen des Titels.



- Drücken Sie [FUNCTIONS], um die Wiedergabe-Betriebsarten und die aktuelle Position anzuzeigen.

### Verlassen der Bildschirmanzeige

Drücken Sie [TOP MENU] oder [MENU].

## 2 Das Menü auswählen.

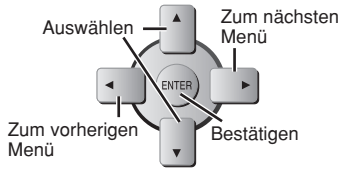

Beispiel: **DVD-V**

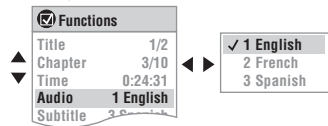

## 3 Die Einstellungen vornehmen.

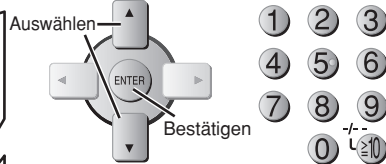

Beispiel: **DVD-V**



## 1 Zeigt den Bildschirm „Functions“ an.

FUNCTIONS



## 4 Zum Verlassen des Menüs drücken.

-RETURN  
-SETUP

Die angezeigten Einträge sind je nach Typ der Disc und dem Aufnahmeformat unterschiedlich

### Funktions- (Functions) Menü

Program Group  
Title  
Chapter  
Track  
Playlist  
Content

**Starten der Wiedergabe mit einem bestimmten Disc-Eintrag**

Beispiel: **DVD-VR** Zur Auswahl von Programm 12  
Drücken Sie die Zifferntasten:



**Time** (Time Slip funktioniert nicht mit +R/+RW -Discs)  
**So springen Sie stufenweise vor oder zurück (Time slip)** (während der Wiedergabe)

1. Drücken Sie [ENTER] zweimal, sodass die Anzeige Time Slip erscheint.
2. Betätigen Sie [▲, ▼] zur Wahl des gewünschten Zeitintervalls, und drücken Sie dann [ENTER].
  - Zum schnellen Hin- und Herspringen zwischen den Schritten halten Sie [▲, ▼] gedrückt.

**Zum Umschalten zwischen der verstrichenen Spielzeit- oder Restzeitanzeige**

**Video**

**MPEG4** **DivX**

**Zur Anzeige der Pixelnummer**

**DivX** Fps (frame per second, Bilder pro Sekunde) wird ebenfalls angezeigt.

**Audio**

**DVD-A** **DVD-V** **DivX** (mit mehreren Tonspuren)  
**So wählen Sie eine Tonspur aus**

**DVD-VR** **VCD** **DivX**

**Zur Auswahl von „LR“, „L“, „R“ oder „L+R“**

**DVD-V** (Karaoke-Disc)

**Zur Auswahl von „ON“ oder „OFF“ für Stimmen**

**Auswahl von „OFF“, „V2“, „V1“ oder „V1+V2“ für unterschiedliche Gesangsstimmen**

- Einzelheiten hierzu finden Sie in der Begleitliteratur der Disc.

**Audio**

**Signaltyp/Daten**

LPCM/PPCM/Digital/DTS/MP3/MPEG:

Signaltyp kHz (Abtastfrequenz)/bit/ch (Anzahl der Kanäle)

Beispiel: 3/2\_1ch

.1: Niederfrequenzeffekt  
(keine Anzeige, wenn kein Signal vorliegt)

0: Kein Surround

1: Mono-Surround

2: Stereo-Surround (links/rechts)

- 1: Mitte
- 2: Frontkanal links + Frontkanal rechts
- 3: Frontkanal links + Frontkanal rechts + Mitte

- **DivX** Bei einer DivX-Disc kann es einige Zeit dauern, bis die Wiedergabe beginnt, wenn Sie die Audioeinstellung ändern.

**WMA** **MP3**

**So zeigen Sie die aktuelle Bitrate bzw. Abtastfrequenz an**

**Still Picture**

**DVD-A** **So wechseln Sie das Standbild**

**Number Select**

**VCD** mit Wiedergabesteuerung

**Auswahl der Nummer**

Während das Disc-Menü angezeigt wird

Drücken Sie [▲, ▼] ⇒ Drücken Sie [ENTER]

- Um die Nummern schneller zu ändern, halten Sie die Taste gedrückt [▲, ▼].

**Thumbnail**

**JPEG** **Anzeigen von Piktogrammen**

**Subtitle**

**DVD-V** **DivX** (mit mehreren Untertiteln)

**VCD** (nur SVCD)

**So wählen Sie die Untertitelsprache aus**

- Bei +R/+RW wird möglicherweise eine Nummer für Untertitel angezeigt, die nicht auf dem Bildschirm erscheinen.

- **DVD-VR** „On“ oder „Off“ erscheint nur bei Discs, die Informationen zum An- und Abschalten von Untertiteln beinhalten (Informationen zum An- und Abschalten von Untertiteln können nicht mit Panasonic DVD-Recordern aufgezeichnet werden).



**Funktions- (Functions) Menü (Fortsetzung)**

<b>Marker (VR)</b>	<b>DVD-VR</b> Aufrufen einer mit einem DVD-Videorecorder aufgezeichneten Marke Drücken Sie [▲, ▼] ⇨ Drücken Sie [ENTER]	<b>Rotate Picture</b>	So drehen Sie Bilder
<b>Angle</b>	(bei einer Disc mit mehreren Betrachtungswinkeln) Zum Auswählen eines Video Betrachtungswinkel	<b>Slideshow</b>	Ein- und Ausschalten der Dia-Vorführung On ⇨ Off So ändern Sie das Zeitintervall für die Diashow 1 (schnell) bis 5 (langsam)
		<b>Other Settings</b>	(⇨ siehe unten)

**Other Settings (Sonstige Einstellungen)**

**Play Speed** **DVD-A** (Laufbild-Abschnitt) **DVD-V** **DVD-VR**  
**So ändern Sie die Wiedergabegeschwindigkeit**  
 – von „x0.6“ zu „x1.4“  
 • Drücken Sie [▶, PLAY], um die normale Wiedergabe fortzusetzen.  
 • Nachdem Sie die Geschwindigkeit änderten.  
 – Dolby Pro Logic II haben keinen Effekt.  
 – Audioausgabe schaltet auf Stereo 2 Kanäle.  
 – Die Schaltfrequenz von 96 kHz wird auf 48 kHz konvertiert.  
 • Diese Funktion steht möglicherweise nicht zur Verfügung, abhängig von der Disc-Aufnahme.

**■ Play Menu (Wiedergabemenü)**

**Repeat** (Nur wenn die verstrichene Spielzeit einer Disc angezeigt werden kann.)  
**DVD-A** : Off (Aus) → Track → Group (Gruppe)\*  
**DVD-V** :  
 Off (Aus) → Chapter (Kapitel) → Title (Titel)\*  
**DVD-VR** :  
 Off (Aus) → Program (Programm) → All (Alle)  
 Während der Abspielliste-Wiedergabe: Off (Aus)  
 → Scene (Szene) → Playlist (Abspielliste)  
**VCD** **CD** : Off (Aus) → Track → All (Alle)  
**WMA** **MP3** **MPEG4** **DivX** :  
 Off (Aus) → Content (Inhalt) → Group (Gruppe)\*  
**JPEG** : Off (Aus) → Group (Gruppe)\*  
 \* „All“ (Alle) wird während aller Gruppen- (DVD-A), der Programm- oder der Zufallswiedergabe angezeigt.

**A-B Repeat** Außer **DVD-VR** (Standbild-Abschnitt) **JPEG** **MPEG4** **DivX**  
**Wiederholen eines bestimmten Abschnitts**  
 Drücken Sie [ENTER] am Anfangs- und Endpunkt des gewünschten Abschnitts.  
 Drücken Sie [ENTER] erneut, um diese Funktion aufzuheben.

**Advanced Disc Review** **DVD-V** (Außer +R/+RW) **DVD-VR** (Mit Ausnahme von Standbildern und wenn eine Abspielliste wiedergegeben wird)  
 Erlaubt das Durchsuchen der Disc und die Wiedergabe von der ausgewählten Position aus. Sie können entweder „Intro Mode“ oder „Interval Mode“ im „Advanced Disc Review“ im Register „Disc“ auswählen (⇨ Seite 25).  
 Beispiel: **DVD-VR**



Drücken Sie [▶, PLAY], sobald Sie einen Titel oder ein Programm ihrer Wahl gefunden haben.  
 • Je nach Disc und Wiedergabe-Position kann diese Funktion u. U. nicht ausgeführt werden.  
 • **DVD-VR** Bei der Wiedergabe einer Abspielliste funktioniert dies nicht (⇨ Seite 20).

**■ Picture Menu (Bildmenü)**

**Picture Mode** **Normal**  
**Cinema1** : Bilder werden weicher reproduziert und Details in dunklen Szenen werden hervorgehoben.  
**Cinema2** : Liefert ein schärferes Bild und verbessert die Detailwiedergabe in dunklen Szenen.  
**Animation** : Für Animation geeignet  
**Dynamic** : Erhöht den Kontrast für bessere Bilder.  
**User** : Drücken Sie [ENTER] zur Auswahl von „Picture Adjustment“ (⇨ siehe unten)

**Picture Adjustment**  
**Contrast** : Erhöht den Kontrast zwischen hellen und dunklen Bildteilen.  
**Brightness** : Erhellte das Bild.  
**Sharpness** : Passt die Schärfe der Kanten den waagerechten Linien an.  
**Colour** : Passt den Schatten der Bildfarbe an.  
**Gamma** : Dient zur Einstellung der Helligkeit der dunklen Bildstellen.  
**Depth Enhancer** : Dient zur Reduzierung des groben Hintergrundrauschens, um eine bessere Tiefenwirkung zu erzielen.



## Other Settings (Sonstige Einstellungen) (Fortsetzung)

### Picture Menu (Bildmenü) (Fortsetzung)

#### Video Output Mode

So wählen Sie die passende Bildqualität für Ihr Fernsehgerät aus (Videoaufnahmen werden konvertiert zu, und Ausgabe als, hochauflösendes Video.)

Wird der HDMI-Anschluss verwendet und „Video Mode“ (→ Seite 27, „HDMI“ Register) auf „On“ gesetzt

- \*480p/576p/720p/1080p (Zeilensprungabtastung)
- \*480i/576i/1080i (Zwischenzeilenabtastung)

- Auswahl einer Videoausgabe markiert mit einem „\*“. Die Markierung „\*“ zeigt, dass die Videoausgabe auf Ihrem Fernsehgerät akzeptiert wird.
- Die Auswahl einer Videoausgabe ohne der Markierung „\*“, kann dazu führen, dass das Bild verzerrt ist.  
Falls das Bild verzerrt ist, halten Sie [CANCEL] gedrückt, bis das Bild korrekt angezeigt wird
- Die Ausgabe von den COMPONENT VIDEO OUT –Anschlüssen, sind „480i“ oder „576i“.

Wird der HDMI-Anschluss **nicht** verwendet und „Video Mode“ (→ Seite 27, „HDMI“ Register) ist auf „Off“ gesetzt

- \*480p/576p (Zeilensprungabtastung)
- \*480i/576i (Zwischenzeilenabtastung)

Wenn Sie „xxx\*p“ (Zeilensprungabtastung) wählen, und eine Bestätigungsanzeige erscheint, wählen Sie „Yes“ nur bei Verbindung des Geräts mit einem Fernsehgerät aus, das mit Zeilensprungabtastung kompatibel ist.

\* Die angezeigten Nummern hängen von der Disc ab, die abgespielt wird. Eine der obigen Nummern wird angezeigt.

#### Transfer Mode

Falls Sie „xxx\*p“ (Zeilensprungabtastung) oder „1080i“ (Zwischenzeilenabtastung) (→ siehe oben, „Video Output Mode“) gewählt haben, wählen Sie die Konversionsmethode für die progressive Ausgabe aus, die der Materialart entspricht.

- Die Einstellung kehrt durch Ausschalten des Gerätes, Öffnen des Disc-Fachs oder Wechseln der Programmquelle auf Auto oder Auto1 zurück.

Bei der Wiedergabe von PAL-Discs, MPEG4 oder DivX Video-inhalten

**Auto** : Erkennt den Film- und Video-Inhalt und wandelt ihn entsprechend um.

**Video** : Ist bei der Verwendung von Auto und verzerrtem Inhalt auszuwählen.

**Film** : Wählen Sie diese Option, wenn im Modus Auto die Kanten des Film-Inhalts gezackt oder rau aussehen.  
Wenn jedoch Video-Inhalt so verzerrt ist, wie in der Abbildung rechts gezeigt, dann wählen Sie Auto.

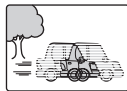

Bei Wiedergabe von NTSC-Discs

**Auto1** : Erkennt den Film- und Video-Inhalt und wandelt ihn entsprechend um.

**Auto2** : Zusätzlich zu den Funktionen von Auto1 werden die Film-Inhalte mit verschiedenen Bildraten erkannt und entsprechend umgewandelt.

**Video** : Ist bei der Verwendung von Auto1 und Auto2 und verzerrtem Inhalt auszuwählen.

#### Source Select

**DivX**

Wenn Sie „Auto“ auswählen, wird automatisch das Format des DivX-Inhalts bestimmt und ausgegeben. Wenn das Bild verzerrt ist, wählen Sie „I (Interlace)“ oder „P (Progressive)“ aus, abhängig davon, welches Format verwendet wurde, als der Inhalt der Disc aufgezeichnet wurde.

**Auto**  
**I (Interlace)**  
**P (Progressive)**

#### HD Picture Enhancer

Dies funktioniert, wenn der HDMI-Anschluss verwendet und der „Video Mode“ (→ Seite 27, „HDMI“ Register) auf „On“ gesetzt wird.

**Um die „720p“, „1080i“ und „1080p“ Bildqualität zu verbessern**

Off ↔ 1 ↔ 2 ↔ 3 (verbessertes Bild)

#### HDMI Colour Space

Dies funktioniert, wenn der HDMI-Anschluss verwendet und der „Video Mode“ (→ Seite 27, „HDMI“ Register) auf „On“ gesetzt wird.

**Auswählen einer geeigneten Bildfarbe mit Ihrem Fernsehgerät**

**RGB**  
**YCbCr (4:4:4)**  
**YCbCr (4:2:2)**

- Falls die obere Einstellung nicht mit Ihrem Fernsehgerät kompatibel ist, wird es nicht angezeigt
- „RGB Range“ (→ Seite 26, „HDMI“ Register) ist verfügbar, wenn „RGB“ ausgewählt wird

### Audio Menu (Audiomenü)

#### Dolby Pro Logic II

(→ Seite 32, Dolby Pro Logic II)

#### Dialogue Enhancer

**Anheben des Dialogtons von Spielfilmen**

**DVD-V** (Dolby Digital, DTS, MPEG, 3-Kanäle oder mehr, Dialogton auf Mittelkanal aufgezeichnet)

**DivX** (Dolby Digital, 3 Kanäle oder mehr, Dialogton auf Mittelkanal aufgezeichnet)  
**On** ↔ **Off**

### Display Menu (Anzeigemenü)

#### Information

**JPEG** : On ↔ Off

#### Subtitle Position

0 bis –60

#### Subtitle Brightness

Auto, 0 bis –7

#### 4:3 Aspect

**Zur Wahl der Darstellungsweise von Videomaterial mit einem Bildseitenverhältnis von 4:3 auf einem Fernsehgerät mit einem Bildseitenverhältnis von 16:9**

**Normal**: Das Bild wird seitlich gestreckt.

**Auto**: Letterbox-Bildmaterial mit einem Bildseitenverhältnis von 4:3 wird erweitert, um einen größeren Bereich des Bildschirms zu füllen. Anderes Bildmaterial erscheint in voller Größe in der Mitte des Bildschirms.

**Shrink**: Das Bild erscheint in der Mitte des Bildschirms.

**Zoom**: Führt eine Vergrößerung auf das Bildseitenverhältnis 4:3 durch.

Wenn Ihr Fernsehgerät über eine ähnliche Funktion verfügt, sollten Sie diese verwenden, um einen besseren Effekt zu erhalten.



**Other Settings (Sonstige Einstellungen) (Fortsetzung)**

**■ Display Menu (Anzeigemenü) (Fortsetzung)**

**Just Fit Zoom** DVD-A (Laufbild-Abschnitt)  
DVD-V DVD-VR VCD  
 Wahl der geeigneten Bildschirmgröße, sodass das Bild den Fernsehbildschirm vollständig ausfüllt.

**Auto**  
 4:3 Standard  
 European Vista  
 16:9 Standard  
 American Vista  
 Cinemascope 1  
 Cinemascope 2

Beispiel:

MPEG4 DivX  
**Standard** (x0.25 Vollbild)  
**Original** (aktuelle Aufnahmegröße)  
**Full** (Vollbild)  
 • Diese Funktion steht möglicherweise nicht zur Verfügung, abhängig von der Disc-Aufnahme

**Manual Zoom** **Für manuelles Vergrößern und Verkleinern**  
 – in Schritten 0,01 Einheiten von „x1.00“ bis „x1.60“  
 – in Schritten 0,02 Einheiten von „x1.60“ bis „x2.00“  
 – in Schritten 0,05 Einheiten von „x2.00“ bis „x4.00“ (nur MPEG4 DivX)  
 • Halten Sie [**▲**], [**▼**] gedrückt, um die Zeitintervalle schneller zu ändern.  
 • MPEG4 DivX Abhängig von dem angeschlossenen Fernsehgerät und dessen Einstellungen ist es eventuell nicht möglich, bis auf „x4.00“ zu zoomen.

<b>Bit Rate Display</b>	<span style="border: 1px solid black; padding: 2px;">DVD-A</span> (Laufbild-Abschnitt) <span style="border: 1px solid black; padding: 2px;">DVD-V</span> <span style="border: 1px solid black; padding: 2px;">DVD-VR</span> <span style="border: 1px solid black; padding: 2px;">VCD</span> <span style="border: 1px solid black; padding: 2px;">MPEG4</span> <span style="border: 1px solid black; padding: 2px;">DivX</span> On ↔ Off
<b>GUI See-through</b>	Bildschirmmenü transparent machen Off, On, Auto
<b>GUI Brightness</b>	Helligkeit des Bildschirmmenüs einstellen –3 bis +3
<b>HDMI Status</b>	Gibt unterschiedliche Informationen an, sobald es mit einem HDMI AV OUT Anschluss verbunden ist (⇒ siehe unten, Bestätigung von HDMI Informationen)

**■ Other Menu (Menü für sonstige Einstellungen)**

<b>Setup</b>	(⇒ Seite 25)
<b>Play as DVD-Video</b> oder <b>Play as DVD-Audio</b>	<b>Zur Wiedergabe von DVD-Video-Inhalt auf DVD-Audio</b> Wählen Sie „Play as DVD-Video“.
<b>Play as DVD-VR, Play as HighMAT</b> oder <b>Play as Data Disc</b>	<b>Zur Verwendung von Funktionen für Daten-Discs (⇒ Seite 19)</b> (Zu Wiedergabe von MP3, JPEG, MPEG4 oder DivX Video-Inhalte auf DVD-RAM, oder zur Wiedergabe von HighMAT Disc ohne Verwendung der HighMAT Funktion.) Wählen Sie „Play as Data Disc“.

DEUTSCH

FUNKTIONEN DES DVD-PLAYERS



**Bestätigung von HDMI-Informationen**

Beispiel:

<b>■ HDMI Status — HDMI is connected.</b>		Verbindungsstatus
HDMI Information		
Audio Stream	<u>PCM</u>	Zeigt den Ausgabesignaltyp an.
Max Channel	2ch	Zeigt die Anzahl an Audiokanälen an.
Colour Space	<u>YCbCr (4:4:4)/YCbCr (4:2:2)/RGB</u>	(⇒ Seite 23, HDMI Colour Space)
Video Format	<u>480i/576i/480p/576p</u> 720p/1080i/1080p	(⇒ Seite 23, Video Output Mode)

**Hinweis**

Alle möglichen Ausgabetyper werden angezeigt.

- Die aktuelle Ausgabe für „Audio Stream“, „Video Format“ und „Color Space“ wird unterstrichen. (Falls Sie eine Videoausgabe ohne der Markierung „\*“ im Bildmenü „Video Output Mode“ auswählen, wird das ausgewählte Videoformat nicht unterstrichen)
- Sobald „Off“ im „Audio Output“ (⇒ Seite 27, „HDMI“ Register) ausgewählt wird, wird „– –“ im „Audio Stream“ und „Max Channel“ angezeigt.



# Ändern der Player-Grundeinstellungen

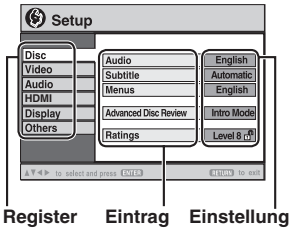

Register Eintrag Einstellung

- Wenn QUICK SETUP (→ Seite 12) noch nicht ausgeführt wurde, wird der Bildschirm QUICK SETUP angezeigt.

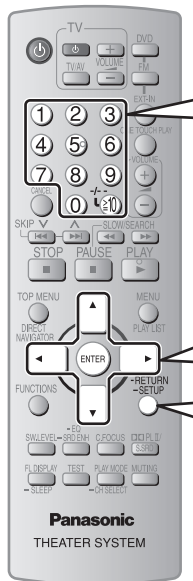

- 1 Anzeigen des Setup-Menüs.**  
 -RETURN -SETUP (Gedrückt halten)
- 2 Das Register wählen.**  
 Auswählen (Gehen Sie auf Position)
- 3 Den Eintrag wählen.**  
 Auswählen (Gehen Sie auf Einstellung)
- 4 Die Einstellungen vornehmen.**  
 Auswählen (Bestätigen)
- 5 Zum Verlassen des Menüs drücken.**  
 -RETURN -SETUP

- Diese Einstellungen bleiben auch nach Umschalten des Gerätes in den Bereitschaftszustand erhalten.
- Unterstrichene Punkte in der folgenden Tabelle sind die Werkseinstellungen.

**QUICK SETUP ermöglicht es, alle Einträge innerhalb des schraffierten Bereichs der Reihe nach einzustellen.**



Player-Grundeinstellungen	
<b>■ „Disc“ Register</b>	
<b>Audio</b> Dient zur Wahl der Tonsprache.	<ul style="list-style-type: none"> <li>• <u>English</u></li> <li>• Polish</li> <li>• French</li> <li>• Swedish</li> <li>• German</li> <li>• Dutch</li> <li>• Italian</li> <li>• Original*<sup>1</sup></li> <li>• Spanish</li> <li>• Other * * * * *<sup>2</sup></li> </ul>
<b>Subtitle</b> Dient zur Wahl der Untertitelsprache.	<ul style="list-style-type: none"> <li>• <u>Automatic</u>*<sup>3</sup></li> <li>• Spanish</li> <li>• English</li> <li>• Polish</li> <li>• French</li> <li>• Swedish</li> <li>• German</li> <li>• Dutch</li> <li>• Italian</li> <li>• Other * * * * *<sup>2</sup></li> </ul>
<b>Menus</b> Dient zur Wahl der Sprache der Disc-Menüs. Nach einer Änderung der im QUICK SETUP-Menü eingestellten Menüsprache ändert sich diese Einstellung ebenfalls.	<ul style="list-style-type: none"> <li>• <u>English</u></li> <li>• Polish</li> <li>• French</li> <li>• Swedish</li> <li>• German</li> <li>• Dutch</li> <li>• Italian</li> <li>• Spanish</li> </ul>
<b>Advanced Disc Review (→ Seite 22)</b>	<ul style="list-style-type: none"> <li>• <u>Intro Mode</u>: Überblick über jeden Titel oder jedes Programm.</li> <li>• <u>Interval Mode</u>: Überblick nicht nur über jeden Titel oder jedes Programm, sondern auch über jedes Intervall mit 10 Minuten innerhalb eines Titels oder Programms.</li> </ul>
<b>Ratings</b> Stellen Sie eine Sicherungsstufe ein, um die Wiedergabe von DVD-Videos einzuschränken.	<ul style="list-style-type: none"> <li>• Einstellen der Kindersicherung (bei Wahl der Stufe 8)</li> <li>• <u>8 No Limit</u> • 1 bis 7</li> <li>• <u>0 Lock All</u>: Verhindert das Abspielen von Discs ohne Kindersicherungsstufe.</li> </ul> <hr/> <ul style="list-style-type: none"> <li>• Änderung der Kindersicherung (bei Wahl der Stufe 0 bis 7)</li> <li>• <u>Unlock Player</u> • <u>Change Password</u> • <u>Change Level</u> • <u>Temporary Unlock</u></li> </ul> <p>Bei der Auswahl einer Sicherungsstufe erscheint eine Passwort-Eingabeaufforderung. Folgen Sie den Anweisungen auf dem Bildschirm.  <b>Merken Sie sich Ihr Passwort.</b>                  Eine Meldung erscheint auf dem Bildschirm, wenn ein DVD-Video die eingestellte Sicherungsstufe überschreitet.                  Geben Sie das Passwort ein und folgen Sie den Anweisungen auf dem Bildschirm.</p>
<p>*<sup>1</sup> Die Originalsprache der Disc wird ausgewählt.                      *<sup>2</sup> Geben Sie unter Bezugnahme auf die Tabelle (→ Seite 44) einen Code ein.                      *<sup>3</sup> Falls die im Eintrag „Audio“ gewählte Sprache nicht zur Verfügung steht, erscheinen Untertitel in der betreffenden Sprache (sofern auf der Disc aufgezeichnet).</p>	



**QUICK SETUP** ermöglicht es, alle Einträge innerhalb des schraffierten Bereichs der Reihe nach einzustellen.

## Player-Grundeinstellungen (Fortsetzung)

### ■ „Video“ Register

<b>TV Aspect</b> Dient zur Wahl der Einstellungen, die Ihrem Fernsehgerät oder Ihren Wünschen entsprechen.	<ul style="list-style-type: none"> <li>• <b>4:3 Pan&amp;Scan:</b> Fernsehgerät mit regulärem Bildseitenverhältnis (4:3) Breitformat-Videomaterial wird am linken und rechten Bildrand beschnitten, sodass es den Bildschirm füllt (sofern dies nicht von der Disc gesperrt ist). </li> <li>• <b>4:3 Letterbox:</b> Fernsehgerät mit regulärem Bildseitenverhältnis (4:3) Breitformat-Videomaterial wird im Letterbox-Format dargestellt. </li> <li>• <b>16:9:</b> Breitformat-Fernsehgerät (Bildseitenverhältnis 16:9)</li> </ul>
<b>TV Type</b> Dient zur Anpassung der Videoausgabe an den Fernsehgerätetyp.	<ul style="list-style-type: none"> <li>• <b>Standard (Direct View TV)</b></li> <li>• <b>Projection TV</b></li> <li>• <b>CRT Projector</b></li> <li>• <b>Plasma TV</b></li> <li>• <b>LCD TV/Projector</b></li> </ul>
<b>Time Delay</b> Nehmen Sie diese Einstellung bei Anschluss eines Plasma-Displays vor, falls eine Verzögerung der Tonausgabe gegenüber der Bildausgabe festgestellt wird.	<ul style="list-style-type: none"> <li>• <u>Qms</u></li> <li>• 20ms</li> <li>• 40ms</li> <li>• 60ms</li> <li>• 80ms</li> <li>• 100ms</li> </ul>
<b>Video Out (AV/Component)</b> Wählen Sie das Format des Videosignals, das von der SCART (AV)-Buchse und den Komponentensignal-Ausgangsbuchsen ausgegeben wird.	<ul style="list-style-type: none"> <li>• <b>Video/YPbPr</b></li> <li>• <b>RGB/No Output</b></li> <li>• <b>S-Video/YPbPr</b></li> </ul>
<b>Still Mode</b> Dient zur Angabe des im Pausenzustand angezeigten Bildtyps.	<ul style="list-style-type: none"> <li>• <b>Automatic</b></li> <li>• <b>Field:</b> Das Bild ist nicht verschwommen, aber die Bildqualität ist schlechter.</li> <li>• <b>Frame:</b> Die Gesamtqualität ist hoch, aber das Bild erscheint u. U. verschwommen.</li> </ul>
<b>NTSC Disc Output</b> Wählen Sie PAL 60 oder NTSC-Ausgabe bei der Wiedergabe von NTSC-Discs (→ Seite 13, Videosysteme).	<ul style="list-style-type: none"> <li>• <b>PAL60:</b> Beim Anschluss an ein PAL-Fernsehgerät.</li> <li>• <b>NTSC:</b> Beim Anschluss an ein NTSC-Fernsehgerät.</li> </ul>
<b>Picture/Video Output</b> Ändern Sie das Format für das ausgegebene Videosignal für JPEG, MPEG4 und DivX-Video, wenn die Bildausgabe während der Wiedergabe gestört ist.	<ul style="list-style-type: none"> <li>• <b>Automatic</b></li> <li>• <b>PAL</b></li> <li>• <b>NTSC/PAL60:</b> Die Ausgabe hängt von der Einstellung „NTSC Disc Output“, ab (→ siehe oben).</li> </ul>

### ■ „Audio“ Register

<b>Dolby Digital</b> <sup>*5</sup>	<ul style="list-style-type: none"> <li>• <b>Bitstream</b></li> <li>• <b>PCM</b></li> </ul>	Wählen Sie entsprechend Ihren Geräten am HDMI AV OUT Terminal aus (→ Seite 11).
<b>DTS Digital Surround</b> <sup>*5</sup>	<ul style="list-style-type: none"> <li>• <b>Bitstream</b></li> <li>• <b>PCM</b></li> </ul>	Wählen Sie „Bitstream“ wenn die Geräte den Bitstream (digitale Form von Multikanaldaten). Andernfalls wählen Sie „PCM“.
<b>MPEG</b> <sup>*5</sup>	<ul style="list-style-type: none"> <li>• <b>PCM</b></li> <li>• <b>Bitstream</b></li> </ul>	(Falls der Bitstream ohne Dekoder an das Gerät ausgegeben wird, so kann dies sehr laut sein und sowohl Lautsprecher als auch Ihr Gehör schädigen.)
<b>Dynamic Range Compression</b>	<ul style="list-style-type: none"> <li>• <b>Off</b></li> <li>• <b>On:</b> Sorgt selbst bei einem niedrigen Lautstärkepegel für eine deutlich hörbare Wiedergabe, indem der Pegelbereich zwischen den leisesten und den lautesten Passagen komprimiert wird. Diese Funktion ist besonders praktisch beim Betrachten von Spielfilmen spät nachts. (Funktioniert nur mit Dolby Digital)</li> </ul>	
<b>Speaker Settings (→ Seite 27)</b> Dient zur Einstellung der Verzögerungszeit für den Mittellautsprecher und die Surround-Lautsprecher.	<ul style="list-style-type: none"> <li>• <b>Mittellautsprecher:</b> <u>0.0/1.0/2.0/3.0/4.0/5.0</u> ms</li> <li>• <b>Surround (L/R):</b> <u>0.0/5.0/10.0/15.0</u> ms</li> </ul>	

### ■ „HDMI“ Register

<b>RGB Range</b> Setzen Sie „HDMI Colour Space“ auf „RGB“ (→ Seite 23, Picture Menu).	<ul style="list-style-type: none"> <li>• <b>Standard</b></li> <li>• <b>Enhanced:</b> Wenn die schwarzen und weißen Bilder nicht deutlich sind.</li> </ul>
--	---

\*4 Siehe unter „Vollbild-Standbild und Halbbild-Standbild“ (→ Seite 43, Glossar).

\*5 Falls die Audiodaten eine Ausgabe vom HDMI AV OUT-Anschluss sind und das angeschlossene Gerät nicht das gewählte Element unterstützt, hängt die aktuelle Ausgabe von der Durchführung dieses angeschlossenen Geräts ab.



## Player-Grundeinstellungen (Fortsetzung)

### ■ „HDMI“ Register (Fortsetzung)

<b>Video Mode</b>	<ul style="list-style-type: none"> <li>• <b>On:</b> Wenn es mit dem HDMI AV OUT –Anschluss verbunden ist, ist der Video die Ausgabe vom HDMI –Anschluss. Video ist auch die Ausgabe vom COMPONENT VIDEO OUT –Anschluss, aber nur in 480i oder 576i (Zwischenzeilenabtastung). Wenn mit dem SCART (AV) –Anschluss verknüpft, ist das RGB –Signal keine Ausgabe.</li> <li>• <b>Off:</b> Wenn mittels COMPONENT VIDEO OUT oder SCART (AV) Terminal angeschlossen, Video wird vom COMPONENT VIDEO OUT oder SCART (AV) Terminal entsprechend der Einstellung des „Video Output Mode“ (→ Seite 23, Picture Menü), Bildmenü) oder SCART (AV) Terminal entsprechend der Einstellung „Video Out (AV/ Komponentw)“ im „Video“ Tab ausgegeben (→ Seite 26). Video wird auch vom HDMI AV OUT Terminal ausgegeben, aber nur in 480p/576p (progressiv).</li> </ul>
<b>Audio Output</b>	<ul style="list-style-type: none"> <li>• <b>On:</b> Wenn die Audioausgabe vom HDMI AV OUT –Anschluss erfolgt (Abhängig von der Leistungsfähigkeit des angeschlossenen Geräts, kann sich die Audioausgabe von den Audioeinstellungen des Hauptgeräts unterscheiden).</li> <li>• <b>Off:</b> Wenn die Audioausgabe nicht vom HDMI AV OUT –Anschluss erfolgt. Die Audioausgabe verwendet die Einstellungen des Hauptgeräts).</li> </ul>
<b>VIERA Link</b> („HDAVI Control“)	<ul style="list-style-type: none"> <li>• <b>On:</b> Die VIERA Link „HDAVI Control“-Funktion ist verfügbar (→ Seite 36).</li> <li>• <b>Off</b></li> </ul>

### ■ „Display“ Register

<b>Menu Language</b>	• English • Français • Deutsch • Italiano • Español • Polski • Svenska • Nederlands
<b>On-Screen Messages</b>	• On • Off
<b>Background during Play</b> Wählen Sie den Hintergrund während der JPEG, MPEG4- und DivX-Videowiedergabe aus.	• Black • Grey

### ■ „Others“ Register

<b>FL Dimmer</b> Ändert die Helligkeitseinstellung des Gerätedisplays.	<ul style="list-style-type: none"> <li>• Bright • Dim</li> <li>• <b>Auto:</b> Das Display wird abgedunkelt, die ursprüngliche Helligkeit wird wiederhergestellt, sobald irgendwelche Bedienungsvorgänge ausgeführt werden.</li> </ul>
<b>DivX Registration</b> Zeigt den Registrierungscode des Geräts an.	Sie benötigen diesen Registrierungscode, um DivX Video-on-Demand (VOD)-Inhalt zu erwerben und abzuspielen. (→ Seite 29, „Hinweise zum DivX VOD-Inhalt“)
<b>QUICK SETUP</b>	• Yes • No
<b>Re-initialise Setting</b> Dient zur Rückstellung aller Einträge der Setup-Menüs auf ihre werkseitigen Voreinstellungen.	<ul style="list-style-type: none"> <li>• <b>Yes:</b> Die Passwort-Anzeige erscheint, wenn „Ratings“ (→ Seite 25) eingestellt wurde. Bitte geben Sie das registrierte Passwort ein. Nachdem die Anzeige „INIT“ vom Display verschwunden ist, schalten Sie das Gerät einmal aus und wieder ein.</li> <li>• <b>No</b></li> </ul>



## Ändern der Lautsprecher-Verzögerungszeit

### Wirksam bei der Wiedergabe von Mehrkanal-Audio

(nur Mittellautsprecher und Surround-Lautsprecher)  
Um einen optimalen Höreindruck mit 5,1-Kanal-Ton zu erzielen, müssen alle Lautsprecher, mit Ausnahme des Subwoofers, den gleichen Abstand von der Sitzposition haben. Wenn der Mittellautsprecher oder die Surround-Lautsprecher aus Platzgründen näher an der Sitzposition platziert werden müssen, stellen Sie die Verzögerungszeit ein, um die Differenzen auszugleichen.

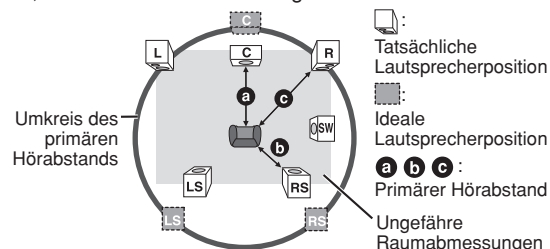

Wenn der Abstand **a** oder **b** kleiner ist als **c**, ermitteln Sie die Differenz in der Tabelle, und ändern Sie die aktuelle Einstellung auf den empfohlenen Wert.

a) Mittellautsprecher		b) Surround-Lautsprecher	
Abstand (ungefähr)	Einstellung	Abstand (ungefähr)	Einstellung
30 cm	1.0 ms	150 cm	5.0 ms
60 cm	2.0 ms	300 cm	10.0 ms
90 cm	3.0 ms	450 cm	15.0 ms
120 cm	4.0 ms		
150 cm	5.0 ms		

### ■ Eingabe der Lautsprecher-Einstellung

- 1 Betätigen Sie [▲, ▼] zur Wahl des Verzögerungszeit-Eingabefelds, und drücken Sie dann [ENTER].
- 2 Betätigen Sie [▲, ▼] zur Einstellung der Verzögerungszeit, und drücken Sie dann [ENTER].

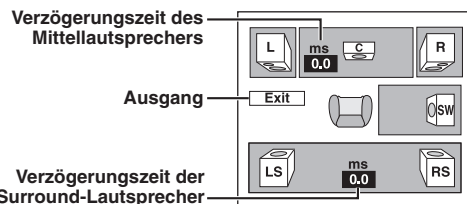

### ■ Abschluss der Lautsprechereinstellung

Drücken Sie [◀] zur Auswahl von „Exit“ und dann [ENTER].

#### Hinweis

Wenn Sie die Surround-Lautsprechereinstellung für Dolby Digital ändern, ändert sich auch die Einstellung für Dolby Pro Logic II. Beispiel: sind die Einstellungen für MUSIC die gleichen wie die für Dolby Digital.

Dolby Digital	Dolby Pro Logic II	
	MUSIC	MOVIE
0 ms	0 ms	10 ms
5 ms	5 ms	15 ms
10 ms	10 ms	20 ms
15 ms	15 ms	25 ms



## Tipps zur Erstellung von Daten-Discs

- Wenn es mehr als acht Gruppen gibt, werden von der achten Gruppe an alle Gruppen in der Menüanzeige auf einer vertikalen Linie dargestellt.
- Die Darstellungsreihenfolge des Bildschirmmenüs kann von der Anzeige des Computerbildschirms abweichen.
- Das Gerät kann keine Dateien abspielen, die im „Packet Writing“-Modus aufgenommen worden sind.

### DVD-RAM

- Discs müssen UDF 2.0 entsprechen.

### DVD-R/RW

- Discs müssen UDF Bridge (UDF 1.02/ISO9660) entsprechen.
- Dieses Gerät unterstützt keine Multisessions. Es wird nur die Standard-Sitzung abgespielt.

### CD-R/RW

- Discs müssen dem Standard ISO9660 Level 1 oder 2 (außer erweiterte Formate) entsprechen.
- Dieses Gerät unterstützt Multisession. Sind jedoch viele Sessions vorhanden, vergeht mehr Zeit bis zum Start der Wiedergabe. Halten Sie daher die Zahl der Sessions so klein wie möglich, um dies zu vermeiden.

## Benennung von Ordnern und Dateien

### Dieses Gerät behandelt Dateien als Inhalt und Ordner als Gruppen.

Versehen Sie Ordner- und Dateinamen bei der Aufzeichnung mit Präfix-Nummern. Die Nummern sollten eine einheitliche Anzahl von Ziffern enthalten und die gewünschte Wiedergabereihenfolge einhalten (dies funktioniert hin und wieder nicht). Dateien müssen jeweils eine der folgenden Erweiterungen besitzen (➔ siehe unten).

#### **WMA** (Erweiterung: „.WMA“ oder „.wma“)

- Kompatible Komprimierungsrate: zwischen 48 kbps und 320 kbps.
- Sie können keine kopiergeschützten WMA-Dateien wiedergeben.
- Dieses Gerät unterstützt keine Multiple Bit Rate (MBR).

#### **MP3** (Erweiterung: „.MP3“ oder „.mp3“)

- Kompatible Komprimierungsrate: zwischen 32 kbps und 320 kbps.
- Dieses Gerät unterstützt keine ID3-Tags.
- Kompatible Abtastfrequenzen:
  - DVD-RAM, DVD-R/RW: 11,02, 12, 22,05, 24, 44,1 und 48 kHz
  - CD-R/RW: 8, 11,02, 12, 16, 22,05, 24, 32, 44,1 und 48 kHz

#### **JPEG** (Erweiterung: „.JPG“, „.jpg“, „.JPEG“ oder „.jpeg“)

- Es werden JPEG-Dateien angezeigt, die mit einer Digitalkamera aufgenommen wurden, die der Norm DCF (Design rule for Camera File system) Version 1.0 entsprechen. Dateien, die mit Computer Editing Picture Software verändert, editiert oder gespeichert wurden, werden möglicherweise nicht angezeigt.
- Dieses Gerät ist nicht geeignet zur Anzeige von Laufbildern, MOTION JPEG und ähnlichen Formaten sowie von Standbildern eines anderen Formats als JPEG (Beispiel: TIFF) oder zur Wiedergabe von Bildern mit eingefügtem Tonmaterial.

#### **MPEG4** (Erweiterung: „.ASF“ oder „.asf“)

- Sie können mit diesem Gerät MPEG4 -Daten [entsprechend den SD VIDEO-Spezifikationen (ASF-Norm)/MPEG4 (Simple Profile) Videosystem/G.726 Audiosystem] abspielen, die mit den Panasonic SD Multi Cameras oder DVD-Videorecordern aufgenommen wurden.
- Das Aufnahmedatum kann sich vom tatsächlichen Datum unterscheiden.

#### **DivX** (Erweiterung: „.DIVX“, „.divx“, „.AVI“ oder „.avi“)

- Sie können alle Versionen von DivX®-Video wiedergeben (einschließlich DivX®6) [DivX Videosystem/MP3, Dolby Digital oder MPEG Audiosystem] im Standardwiedergabemodus von DivX® Media Dateien. Funktionen, die mit DivX Ultra hinzugefügt wurden, werden nicht unterstützt.
- DivX-Dateien, die größer als 2 GB sind und keinen Index haben, werden auf diesem Gerät möglicherweise nicht richtig wiedergegeben.
- Dieses Gerät unterstützt alle Auflösungen bis maximal 720 x 480 (NTSC)/720 x 576 (PAL).
- Sie können bei diesem Gerät bis zu acht Arten Audio und Untertitel auswählen.

Beispiel: **MP3**

Stammverzeichnis

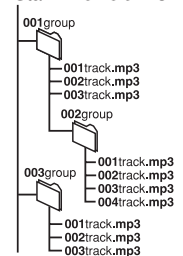

DivX Video-on-Demand (VOD)-Inhalt ist zum Urheberrechtsschutz verschlüsselt. Um DivX VOD-Inhalt auf diesem Gerät abzuspielen, müssen Sie es zuerst registrieren.

Folgen Sie den Anweisungen zum Kauf von DivX VOD-Inhalt, um den Gerät-Registrierungscode einzugeben und das Gerät zu registrieren. Weitere Informationen zu DivX-VOD finden Sie auf [www.divx.com/vod](http://www.divx.com/vod).

### ■ Anzeigen des Gerät-Registrierungscode

(➔ Seite 27, „DivX Registration“ im Register „Others“)

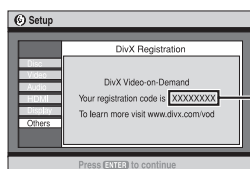

8 alphanumerische Zeichen

- Wir empfehlen, dass Sie sich den Code notieren, um ihn nachschlagen zu können.
- Nachdem Sie zum ersten Mal DivX VOD-Inhalt abgespielt haben, wird unter „DivX Registration“ ein anderer Registrierungscode angezeigt. Verwenden Sie diesen Registrierungscode nicht, um DivX VOD-Inhalt zu erwerben. Wenn Sie mit diesem Code DivX VOD-Inhalt erwerben und den Inhalt dann auf diesem Gerät abspielen, können Sie keinen Inhalt mehr abspielen, den Sie mit dem vorherigen Code erworben haben.
- Wenn Sie DivX VOD-Inhalt mit einem anderen Registrierungscode als dem des Geräts erwerben, können Sie diesen Inhalt nicht abspielen. („Authorization Error“ wird angezeigt.)

### ■ Hinweise zu DivX-Inhalt, der nicht unbegrenzt abgespielt werden kann

Bestimmter DivX VOD-Inhalt kann nicht unbegrenzt abgespielt werden. Wenn Sie diesen Inhalt abspielen, wird die verbleibende Anzahl der Abspielvorgänge angezeigt. Sie können diesen Inhalt nicht mehr abspielen, wenn die verbleibende Anzahl Null erreicht hat. („Rented Movie Expired“ wird angezeigt.)

Beim Abspielen dieses Inhalts

- Die verbleibende Anzahl der Abspielvorgänge reduziert sich um eins, wenn
  - Sie [⏏] drücken oder [-SETUP] gedrückt halten.
  - Sie [■, STOP] drücken. (Drücken Sie [⏏, PAUSE], um die Wiedergabe anzuhalten.)
  - Sie [⏮, ⏭] (überspringen) oder [⏪, ⏩] (langsam/suchen) etc.drücken und bei einem anderen Inhalt oder dem Beginn des aktuellen Inhalts ankommen.
- Die Fortsetzungs-Funktion (➔ Seite 17, Stopp) wird nicht aktiviert.



## Manuelle Abstimmung

### 1 Auswählen von „FM“.



### 2 Auswählen von „MANUAL“.



### 3 Auswählen der Frequenz.



Halten Sie [TUNE] so lange gedrückt, bis sich die Frequenzanzeige schnell fortlaufend zu ändern beginnt, um den automatischen Sendersuchlauf zu starten. Sobald ein Sender abgestimmt worden ist, stoppt der Sendersuchlauf.

### Speichern des Kanals

Für FM können bis zu 30 Sender eingestellt werden.

- Während des Empfangs eines Radiosenders Drücken Sie [ENTER].
- Während Frequenz und „PGM.“ auf dem Display blinken Drücken Sie die Zifferntasten, um den Kanal auszuwählen.

- So wählen Sie eine 2-stellige Nummer  
Beispiel: Um 12 auszuwählen,



- Als Alternative können Sie [TUNE] betätigen und anschließend [ENTER] drücken.

Ein ggf. in dem gewählten Speicherplatz bereits eingespeicherter Festsender wird durch die Einspeicherung eines neuen Senders gelöscht.

## Abrufen von Festsendern

### 1 Auswählen von „FM“.



### 2 Auswählen des Senders.



- Alternativ hierzu können Sie auch [TUNE] drücken.
- Um diesen Schritt am Hauptgerät durchzuführen, drücken Sie zuerst [-TUNE MODE], um „PRESET“ auszuwählen. Anschließend drücken Sie [TUNE], um den Sender auszuwählen. Bei Empfang einer UKW-Stereosendung leuchtet im Display „ST“ auf.

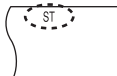

### Bei stark verrauschtem Empfang im UKW

#### Nur Hauptgerät

Halten Sie [-FM MODE] gedrückt, um „MONO“ anzuzeigen.

Halten Sie [-FM MODE] nochmals gedrückt, um den Modus zu löschen. Der Modus wird auch gelöscht, wenn Sie die Frequenz wechseln.

## Automatische Einspeicherung von Festsendern

### 1 Auswählen von „FM“.



### 2 Gedrückt halten.



Der Tuner stellt sich auf die niedrigste Frequenz ein und beginnt alle Sender, die er empfangen kann, aufsteigend in den Kanälen zu speichern.

- „SET OK“ wird angezeigt, sobald die Sender eingestellt sind, und das Radio stellt den zuletzt festgelegten Sender ein.
- „ERROR“ wird angezeigt, wenn eine automatische Einspeicherung nicht möglich war. In einem solchen Fall müssen Sie die Festsender manuell einspeichern (→ siehe links).

## RDS-Empfang

Dieses Gerät kann die Textdaten anzeigen, die vom Radiodaten-System (RDS) in bestimmten Ländern übertragen werden.

Wenn der momentan empfangene Sender RDS-Signale ausstrahlt, erscheint die Anzeige „RDS“ im Display.

### Bei Auswahl von „FM“



- PS : Programmservice
- PTY : Programmtyp
- FREQ : Frequenzanzeige

### Programmtyp-Anzeigen

NEWS	VARIED	FINANCE	COUNTRY
AFFAIRS	POP M	CHILDREN	NATIONAL
INFO	ROCK M	SOCIAL A	OLDIES
SPORT	M-O-R- M*	RELIGION	FOLK M
EDUCATE	LIGHT M	PHONE IN	DOCUMENT
DRAMA	CLASSICS	TRAVEL	TEST
CULTURE	OTHER M	LEISURE	ALARM
SCIENCE	WEATHER	JAZZ	

\* „M-O-R- M“ = Abkürzung von „Middle-of-the-Road music“.

### Hinweis

Bei ungünstigen Empfangsbedingungen erscheinen die RDS-Anzeigen u.U. nicht im Display.





## Hinweis

- Die folgenden Toneffekte stehen eventuell nicht zur Verfügung oder haben keine Auswirkung je nach Art der Quelle, Disc, Aufnahmeformat oder bei Benutzung von Kopfhörern.
- Bei bestimmten Quellen kann es vorkommen, dass die Klangqualität durch den Gebrauch dieser Soundeffekte beeinträchtigt wird. In einem solchen Fall schalten Sie die Soundeffekte aus.
- Es ist nicht möglich den Surround-Verstärker, EQ und Super Surround gleichzeitig anzuschalten.

## Verbessern des Mittellautsprecher-Klangs: Center Focus

**Dies gilt nur für Discs, bei denen der Dialogton auf dem Mittelkanal aufgezeichnet ist.**

Diese Funktion vermittelt den akustischen Eindruck, dass der Ton des Mittellautsprechers aus dem Inneren des Fernsehgerätes kommt.

C.FOCUS



C FOCUS ON ↔ C FOCUS OFF

- Bei aktivierter Dolby Pro Logic II-Betriebsart steht diese Funktion ebenfalls zur Verfügung.

## Einstellen der Bassstärke: Subwoofer-Ausgangspegel

Die Stärke des Basses lässt sich einstellen. Das Gerät wählt je nach Art der Wiedergabequelle automatisch die am besten geeignete Einstellung.

SW.LEVEL



- Wenn AV, Aux oder Digital In Modus gewählt sind**  
SUB W 1 (Voreinstellung) → SUB W 2  
SUB W 4 ← SUB W 3 ←
- Bei Auswahl einer anderen Quelle**  
SUB W 2 (Voreinstellung) → SUB W 3  
SUB W 1 ← SUB W 4 ←
- Um die aktuelle Einstellung zu überprüfen, drücken Sie [SW.LEVEL].
- Die von Ihnen gewählte Einstellung wird beibehalten und jedes Mal wieder aufgerufen, wenn Sie diese Art der Quelle abspielen.

## Verbessern des Surround-Soundeffekts: Surround Enhancer

Automatische Anpassung jedes Lautsprechers, um den Surround Sound Effekt des Multi-Kanalaudios zu verstärken. Bei der Wiedergabe eines Zwei-Kanal-Audios ist der Audio des L/R Frontlautsprechers auch die Ausgabe durch die restlichen Lautsprecher, was einen Surround-Sound-Effekt erzeugt.



SRD ENH ON ↔ SRD ENH OFF

(Gedrückt halten)

## Ändern des Klangcharakters: Equalizer Mode (EQ)



**HEAVY** : Fügt Rockmusik größere Durchschlagkraft hinzu.

**CLEAR** : Sorgt für transparente Höhen.

**SOFT\*** : Für Hintergrundmusik geeignet

**FLAT** : Deaktiviert (linearer Frequenzgang) (werkseitige Voreinstellung).

- Zum Überprüfen der aktuellen Einstellungen, drücken Sie [-EQ].
- Sie können den Ausgangspegel der Surround-Lautsprecher einstellen, um den optimalen Surround-Effekt zu erzielen (→ Seite 32, Einstellen der Lautstärke für jeden Lautsprecher: Einstellung des Lautsprecher-Ausgangspegels).
- Es ist nicht möglich, den EQ und Super Surround-Verstärker gleichzeitig zu aktivieren.

## Verbessern des Stereoklangs: Super Surround



**Movie** : Verwenden Sie diesen Modus, wenn Sie Spielfilmsoftware wiedergeben.

**Music** : Fügt Surround-Effekte zur Stereoquelle hinzu.

**Off** : Abbrechen

- Dies funktioniert nur im Modus FM, AV, Music P und AUX.
- Super Surround und EQ können gleichzeitig aktiviert werden.

\*Werkseitig eingestellt, wenn AV, AUX oder Digital In als Quelle ausgewählt wird.









### Verbessern des Stereoklangs: Dolby Pro Logic II

Außer **[DivX]**

Bei Dolby Pro Logic II handelt es sich um ein fortschrittliches Decodiersystem, das einen 5-kanaligen Surround-Sound (linker und rechter Frontkanal, Mittelkanal, linker und rechter Surround-Kanal) aus Stereoklangquellen erzeugen kann, auch wenn diese nicht speziell im Dolby Surround Format codiert sind.

  **Movie** : Spielfilmsoftware, aufgenommen in Dolby Surround.  
**Music** : Stereoquellen  
**Off** : Abbrechen

- Diese Funktion steht nur im DVD/CD, USB und Digital In Modus zur Verfügung.
- „DOLBII“ leuchtet bei bestehendem Effekt auf.
- Diese Funktion steht nicht zur Verfügung, wenn Audio die Ausgabe vom HDMI AV OUT Anschluss ist.

### Einstellen der Lautstärke für jeden Lautsprecher: Einstellung des Lautsprecher-Ausgangspegels

Bei dieser Einstellung handelt es sich um eine weitere Möglichkeit, wie Sie einen optimalen Surround-Effekt erzielen können.

#### Vorbereitung



#### 1 Im Stoppmodus und ohne Bildschirmanzeige Erzeugen eines Testsignals.



- L: Frontkanal links C: Mitte  
 R: Frontkanal rechts RS: Surround rechts  
 LS: Surround links
- Über den Subwoofer-Kanal (SW) erfolgt keine Ausgabe des Testsignals.

#### 2 Einstellen des normalerweise zur Wiedergabe verwendeten Lautstärkepegels.



#### 3 Einstellen des Ausgangspegels für jeden Lautsprecher.



- Stellen Sie den Ausgangspegel aller übrigen Lautsprecher so ein, dass ihr Ton an der Hörposition die gleiche Lautstärke wie der von den Frontlautsprechern abgegebene Ton zu besitzen scheint.  
 C, RS, LS: -6 dB bis +6 dB

#### Abschalten des Testsignals

Drücken Sie nochmals [TEST].

### Justieren des Lautsprecher-Ausgangspegels während der Wiedergabe

[Diese Funktion steht bei der Wiedergabe von mehrkanaligen Audiodaten oder bei Dolby Pro Logic II zur Verfügung.]

#### 1. Halten Sie [-CH SELECT] zur Wahl des Lautsprechers gedrückt.

L → C → R → RS → LS → SW

SW: Subwoofer

- Der Ausgangspegel des Subwoofers (SW) kann nur eingestellt werden, wenn ein Subwoofer-Kanal auf der Disc aufgezeichnet ist.
- „SW“ wird im Display nicht angezeigt und ist nicht einstellbar, wenn „DOLBII“ aufleuchtet.
- „S“ wird im Display angezeigt, wenn mit Super Surround „MOVIE“, „MUSIC“ ausgewählt wird. (→ Seite 31).  
 In diesem Fall können Sie beide Surround-Lautsprecherhöhen gleichzeitig unter Verwendung von [▲, ▼] anpassen.  
 S: -6 dB bis +6 dB

#### 2. Drücken Sie [▲] (Erhöhen) oder [▼] (Verringern), um den Ausgangspegel für jeden Lautsprecher wunschgemäß einzustellen.

C, RS, LS, SW: -6 dB bis +6 dB

(L, R: Nur die Balance kann eingestellt werden.)

- Einstellen der Balance der Frontlautsprecher Während „L“ oder „R“ ausgewählt ist, drücken Sie [◀, ▶].



## Optionale Antennenanschlüsse

Wenn sich mit den mitgelieferten einfachen Antennen keine zufrieden stellende Empfangsqualität erzielen lässt, empfiehlt sich der Gebrauch von Außenantennen.

### UKW-Außenantenne (Verwendung einer Fernsehantenne)

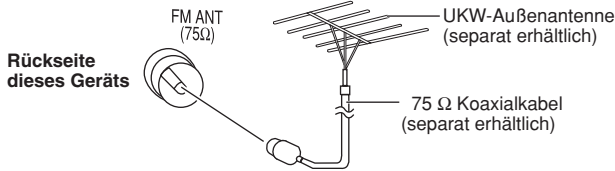

- Trennen Sie die UKW-Zimmerantenne ab.
- Die Außenantenne sollte von einem fachlich qualifizierten Techniker installiert werden.

#### Hinweis

- Trennen Sie die Antenne ab, wenn das Gerät nicht verwendet wird.
- Verwenden Sie die Außenantenne auf keinen Fall während eines Gewitters.

## Fakultative Verbindung für Set-Top-Box

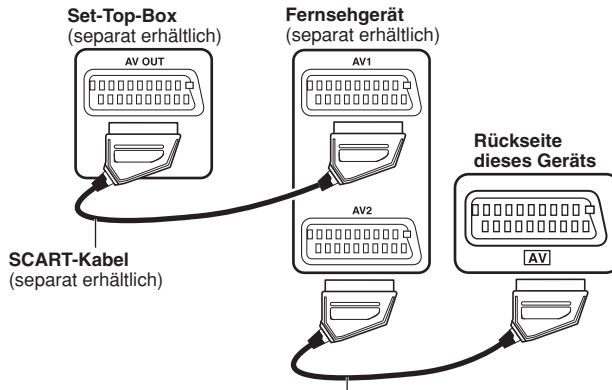

#### SCART-Kabel (separat erhältlich)

- Um das Audio vom Fernseher zu hören, müssen Sie den passenden Ausgang am Fernseher wählen (Beispiel: Monitor).

#### Audio vom Fernseher

- Drücken Sie [EXT-IN] (→ Seite 37) um den „AV“ Audioeingang auf der Fernbedienung zu wählen.

## Fakultative Audioverbindung für Videokassettenrecorder oder fernsehgerät

Drücken Sie [EXT-IN] (→ Seite 15) um „AUX“ als Quelle für den Audio-Input zu wählen.

**Diese Audioverbindung gestattet Ihnen, Audiowiedergaben von Ihrem Videokassettenrecorder oder Fernseher über Ihr Heim-Kino-System wiederzugeben.**

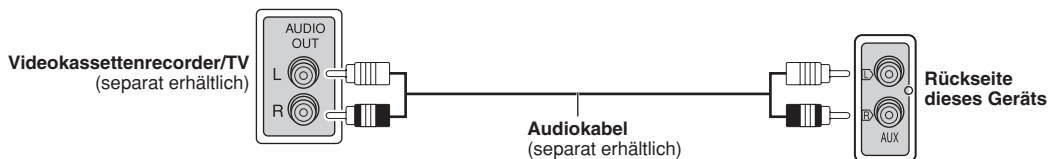

## Optional Music Port Verbindung und Betrieb

Über den Musikanschluss (Music Port) kann der Klang eines externen Geräts (Beispiel: MP3-Player) über das Heimkino-System ausgegeben werden.

### Vorbereitung

Vergewissern Sie sich zur Vermeidung von verzerrtem Klang, dass alle eventuell vorhandenen Vorentzerrungsfunktionen Ihres externen Geräts inaktiviert sind.

- 1 Verringern Sie die Lautstärke, bevor Sie ein externes Gerät (separat erhältlich) anschließen.  
Kopfhörerstecker: Ø3,5 mm-Mini-Stereostecker



**Externes Gerät**  
(separat erhältlich)  
verringern Sie vor dem Anschluss die Lautstärke.

- 2 Auswählen von „MUSIC P.“.

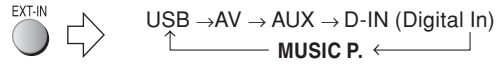

- 3 Stellen Sie die Lautstärke des externen Geräts auf ein normales Niveau ein und anschließend die Lautstärke des Hauptgeräts.



- Sie können Surround Sound genießen, wenn der Super Surround (MOVIE, MUSIC) aktiviert wird. (→ Seite 31).

## Wahweise USB Verbindung und Betrieb

WMA | MP3 | JPEG | MPEG4

Die USB Konnektivität ermöglicht Ihnen den Anschluss und das Abspielen von Titeln oder Dateien von USB Massenspeichergeräten, in der Regel USB Speichergeräten. („Bulk only“-Transfer)

### Vorbereitung

Ehe Sie überhaupt ein USB-Massenspeichergerät mit dem Hauptgerät verbinden, stellen Sie sicher, dass von den darin gespeicherten Daten eine Sicherungskopie angelegt wurde.

Es ist nicht empfehlenswert ein USB Verlängerungskabel zu verwenden. Das USB-Gerät wird vom Hauptgerät nicht erkannt.

- 1 Schließen Sie das USB-Massenspeichergerät an (separat erhältlich).



**USB aktiviertes Gerät**  
(separat erhältlich)  
Es ist nicht empfehlenswert ein USB Verlängerungskabel zu verwenden. Das Gerät, das über ein Kabel verbunden ist, wird vom Hauptgerät nicht erkannt.

- 2 Um „USB“ als Quelle auszuwählen, drücken Sie mehrmals die Taste.



Beispiel:

Playback Menu		USB
All	Total	98
Audio	Total	58
Picture	Total	28
Video	Total	12

▲▼ to select and press ENTER

- 3 Passen Sie die Lautstärke des Hauptgeräts an.



- 4 Beginnen Sie die Wiedergabe, indem Sie den Titel von dem USB-Massenspeichergerät auswählen.

**Zum vorhergehenden Bildschirm zurückkehren**  
Drücken Sie [-RETURN]

Andere Betriebsfunktionen sind ähnlich denen, beschrieben in „FUNKTIONEN DES DVD-PLAYERS“ (→ Seite 16 auf 29).



## Wahweise USB Verbindung und Betrieb (Fortsetzung)

### Kompatible Geräte

- **Geräte, die als USB-Massenspeicher-Klasse definiert werden:**
  - USB Geräte, die nur „Bulk only“-Transfer unterstützen.
  - USB Geräte die USB 2.0 bei voller Geschwindigkeit unterstützen.

### Unterstützte Formate

	Dateiname	Dateierweiterung
Standbilder	JPG	.jpg .jpeg
Music	MP3 WMA	.mp3 .wma
Vidéo	MPEG4*	.asf

\* Für Panasonic D-Snap/DIGA

### Hinweis

- CBI (Control/Bulk/Interrupt) wird nicht unterstützt.
- Digitalkameras, die PTP Protokoll verwenden oder die bei Anschluss an einen PC zusätzliche Programminstallationen benötigen, werden nicht unterstützt.
- Ein Gerät, das ein NTFS Dateisystem verwendet, wird nicht unterstützt.  
[Nur das FAT 12/16/32 (File Allocation Table 12/16/32) Dateisystem wird unterstützt].
- Je nach Sektorgröße ist es möglich, dass einige Dateien nicht funktionieren.
- Mit Janus aktivierte MTP (Media Transfer Protocol) Geräte funktionieren nicht.
- Maximale Ordnergröße: 400 Ordner
- Maximale Dateigröße: 4000 Dateien
- Maximale Länge der Dateinamen: 44 Zeichen
- Maximale Länge des Ordnernamens: 44 Zeichen
- Wird ein mehrfacher USB-Kartenleser angeschlossen, dann wird nur eine Speicherkarte ausgewählt. Normalerweise ist es die erste eingelegte Speicherkarte..

## Automatische Anpassung des Lautsprecher-Ausgabeneiveaus: Auto speaker setup

### PT850

Die Niveaueinstellungen der Lautsprecher können gemäß den Anforderungen Ihres Raumes optimiert werden, so dass Sie die perfekte Surround Sound Erfahrung genießen können. Unter Verwendung des mitgelieferten Setup-Mikrofons passt das Hauptgerät die Balance der vorderen Lautsprecher sowie die Lautstärke des Zentrums und der Surround Lautsprecher automatisch an.

**Der Auto Speaker Setup der Lautsprecher sollte in so leiser Umgebung wie möglich erfolgen. Laute Stimmen, Lärm durch Klimaanlage oder heftiger Wind können zu falschen Einstellungen führen, da die Signale des Lautsprechers verfälscht werden.**

### Vorbereitung

- Schalten Sie den Fernseher aus, ehe Sie den Auto Speaker Setup starten.
- Vergewissern Sie sich, dass „DVD/CD“ als Quelle gewählt ist und sich keine Discs im Gerät befinden.
- Stellen Sie sicher, dass die Kopfhörer nicht angeschlossen sind.

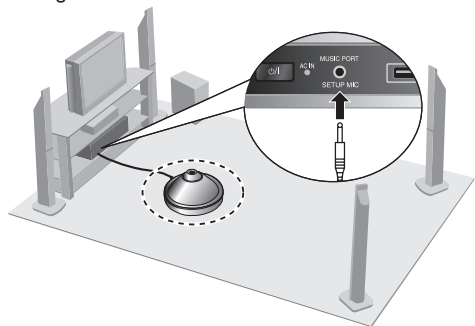

### 1 Im Stoppmodus Anschließen des Mikrofons.

### 2 Platzieren Sie das Mikrophon in der tatsächlichen Sitzposition.

(Im Sitzen auf Ohrhöhe).

### 3 Beginn der Installation.



AUTO SPEAKER SETUP → CENTER → RIGHT  
COMPLETE ← LEFT ← SRD L ← SRD R ←

- Das Testsignal erfolgt von jedem der Lautsprecher.
- „COMPLETE“ wird angezeigt, sobald die automatische Lautsprecherinstallation beendet ist.

### Um den Setup abzubrechen



- „CANCEL“ wird angezeigt, wenn der Auto Speaker Setup abgebrochen wird.

### Hinweis

- Audioeinstellungen werden auf die Standardeinstellung zurückgesetzt, wenn der Auto Speaker Setup abgebrochen wird.





### Die Verwendung von VIERA Link „HDAVI Control™“

#### Was ist VIERA Link „HDAVI Control“?

VIERA Link „HDAVI Control“ ist eine praktische Funktion, die verbundene Vorgänge dieses Geräts ermöglicht und eines Panasonic Fernsehers (VIERA) mittels „HDAVI Control“ ermöglicht. Sie können diese Funktion verwenden, indem Sie das Gerät mit dem HDMI-Kabel verbinden. Für Einzelheiten des Betriebs siehe die Bedienungsanleitung der angeschlossenen Geräte.

Dieses Gerät unterstützt die „HDAVI Control 2“ Funktion. Der TV mit „HDAVI Control 2“ Function macht folgenden Vorgang möglich:

VIERA Link Control nur mittels der Fernbedienung des TV (für „HDAVI Control 2“) (➔ Seite 37)

#### Vorbereitung

- Stellen Sie sicher, dass die HDMI Verbindung (➔ Seite 11) durchgeführt wurde.
- Stellen Sie sicher, dass das Scar-Kabel nicht angeschlossen ist.
- Setzen Sie „VIERA Link“ auf „On“. (➔ Seite 27, „HDMI“ Register).
- Um den Anschluss zu vervollständigen und zu aktivieren, schalten Sie sämtliche VIERA Link „HDAVI Control“ kompatiblen Geräte ein und stellen Sie den Fernseher auf den entsprechenden HDMI Input-Modus für Ihr Home Theater System.
- Bestätigen Sie die Punkte oben jedes Mal, wenn der Anschluss oder die Einstellungen sich verändern.

#### One Touch Play

Sie können mit einem einzigen Druck der Taste das Hauptgerät und das Fernsehgerät anschalten und in der Wiedergabeposition eine Disc wiedergeben.

ONE TOUCH PLAY



Lautsprecher werden automatisch aktiviert (➔ siehe rechts).

- Diese Funktion funktioniert auch, wenn Sie [▶, PLAY] auf der Fernbedienung des Home Theater Systems im Standby-Modus drücken.

#### Hinweis

- Die Wiedergabe wird möglicherweise nicht sofort auf dem Fernseher angezeigt. Falls Sie den Anfang der Wiedergabe verpassen, drücken Sie [◀◀] oder [◀◀] um zum Anfang der Wiedergabe zurückzukehren.

#### Auto input wechseln

- Wenn Sie den Fernseher-Input umstellen auf:
  - TV Tuner-Modus, wechselt das Home Theater System automatisch zu „AUX“\* oder „D-IN“\*.
  - HDMI Input-Modus, wechselt das Home Theater System automatisch zu „DVD/ CD“ wenn es sich im „TV“\* oder „D-IN“\* Modus befindet.
- Wenn Sie die Disc-Wiedergabe starten, wechselt der Fernseher automatisch in den HDMI InputModus für das Home Theater System.
- \* Um den Modus dieser Funktion umzuschalten, drücken Sie [-SETUP] während das Hauptgerät sich im „AUX“ oder „D-IN“ Modus befindet.
  - Die Standardeinstellung lautet „AUX“

#### Lautsprecher-Steuerung

Sie können wählen, ob die Audio-Ausgabe über das Home Cinema System oder die Lautsprecher des Fernsehers erfolgt, indem Sie die Einstellung des Fernseher-Menüs verwenden. Einzelheiten entnehmen Sie bitte der Bedienungsanleitung Ihres Fernsehers.

#### Home Cinema

Theater-Lautsprecher sind aktiv.

- Wenn das Home Theater System im Standby-Modus befindet, wird durch Wechseln der Fernseher-Lautsprecher zu Theater-Lautsprecher im Fernseher-Menü automatisch das Home Theater System eingeschaltet und „AUX“\* oder „D-IN“\* als Quelle gewählt.
- Die Lautsprecher des Fernsehers werden automatisch auf stumm gestellt.
- Mit Lautstärke- oder Stumm-Taste (Mute) steuern Sie die Lautstärke (die Lautstärke wird an der FL-Anzeige des Hauptgeräts angezeigt.)
- Um die Einstellung „stumm“ abzubrechen, können Sie auch die Fernbedienung (➔ Seite 15) des Home Theaters verwenden.
- Wenn Sie das Home Theater System ausschalten, so werden die Lautsprecher des Fernsehers automatisch aktiviert.

#### TV

Lautsprecher des Fernsehers sind aktiv.

- Die Lautstärke des Home Theater System ist „0“.
  - Diese Funktion arbeitet nur, wenn „DVD/CD“, „USB“, „AUX“\* oder „D-IN“\* als Quelle am Home Theater System gewählt sind.
- Audio-Ausgabe ist 2-Kanal Audio.
- Wenn Sie zwischen Theater- und Fernseher-Lautsprechern wechseln, so erscheint auf dem TV –Bildschirm ein paar Sekunden lang nichts.
- \* Um umzuschalten, welche Input-Quelle das Hauptgerät automatisch verwendet drücken Sie [-SETUP] während sich das Hauptgerät im „AUX“ oder „D-IN“ Modus befindet.
  - Die Standardeinstellung lautet „AUX“



## „Power off“ Verbindung

Wenn der Fernseher ausgeschaltet wird, so geht das Home Theater System automatisch in den Standby-Modus.

- Diese Funktion arbeitet nur, wenn „DVD/CD“, „USB“, „AUX“\* oder „D-IN“\* als Quelle am Home Theater System gewählt ist.
- Wenn der Fernseher eingeschaltet wird, schaltet sich das Home Theater System nicht automatisch ein. (Strom bei der Verbindung ist nicht verfügbar.)
- \* Für den „AUX“ oder „D-IN“ Modus, kann die Power off Verbindung (Strom aus) so eingestellt werden, das es mit dem einen oder anderen arbeitet. Um den Modus, mit dem diese Funktion arbeitet, umzustellen, drücken Sie [-SETUP] während sich das Hauptgerät im „AUX“ oder „D-IN“ Modus befindet.
  - Die Standardeinstellung lautet „AUX“

### Hinweis

Nur das Home Theater System schaltet ab, wenn Sie [⏻] drücken. Andere mit VIERA Link „HDAVI Control“ kompatible Geräte bleiben an.

## VIERA Link Control nur mit Fernbedienung des Fernsehers (für „HDAVI Control 2“)

Sie können die Disc-Menüs des Home Theater Systems mittels der Fernseher-Fernbedienung unter Verwendung von „DVD/CD“ oder „USB“ Quelle steuern. Wenn Sie die Fernseher-Fernbedienung bedienen, schauen Sie sich die nachfolgende Abbildung der Betriebsstasten an.

1. Wählen Sie das Betriebsmenü des Theaters unter Verwendung der Einstellungen des Fernseher-Menüs. (Einzelheiten entnehmen Sie bitte der Bedienungsanleitung Ihres Fernsehers.)
  - Das Home Theater System schaltet automatisch auf „DVD/CD“ wenn es sich im „AUX“\* oder „D-IN“\* Modus befindet.
    - \* Um den Modus dieser Funktion umzuschalten, drücken Sie [-SETUP] während das Hauptgerät sich im „AUX“ oder „D-IN“ Modus befindet.
      - Die Standardeinstellung lautet „AUX“



2. Wählen Sie das Gewünschte aus.
  - „TOP MENU“ : Disc-Top-Menü wird angezeigt (➔ Seite 17, 19) oder Programmliste (➔ Seite 20).
  - „MENU“ : Zeigt Disc-Menü (➔ Seite 17, 19) oder Play-Liste (➔ Seite 20).
  - „Control Panel“ : Grundvorgänge für Discs sind verfügbar.

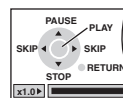
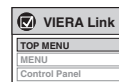

### Hinweis

- Je nach Menü sind manche Vorgänge über die Fernbedienung des Fernsehers nicht verfügbar.
- „Control Panel“ kann direkt über eine Taste der Fernbedienung des Fernsehers gewählt werden (Beispiel: [OPTION]).

## Ansteuerung des Fernsehgerätes

Sie können die Fernbedienung zum Ansteuern eines Panasonic Fernsehgerätes verwenden. Richten Sie die Fernbedienung auf das Fernsehgerät.

### Zum Ein- und Ausschalten des Fernsehgeräts



### Umschalten des Video-Ausgangsmodus des Fernsehgeräts



### Einstellen der Lautstärke



## Zur Audiowiedergabe vom Fernsehgerät über Ihr Heim-Kino-System

### Vorbereitung

Schließen Sie das anzusteuernde Gerät wie im Abschnitt „Schließen Sie es an den SCART-Anschluss des Fernsehgeräts an“ (➔ Seite 11).

Drücken Sie [EXT-IN], um „AV“ als Quelle auszuwählen. Drehen Sie die Lautstärke am Fernsehgerät ganz zurück und stellen Sie den gewünschten Lautstärkepegel dann an dem Gerät ein.

### Hinweis

- Bestimmte Modelle können u.U. nicht einwandfrei über diese Fernbedienung angesteuert werden.
- Sie können 5.1-Kanal Surround Sound genießen, wenn Sie den Super Surround (MOVIE, MUSIC) aktivieren. (➔ Seite 31).





### Bedienung der Kabelfernsehbox, des Digital- oder Satellitenempfängers

Dieses Gerät kann die Surround-Signale decodieren, die über Kabelfernsehboxen und Digital- oder Satellitensender empfangen werden. Sie finden detaillierte Informationen hierzu in der Bedienungsanleitung Ihres jeweiligen Zubehörs. Bei diesem Anschluss können nur Dolby Digital- und PCM-Signale abgespielt werden.

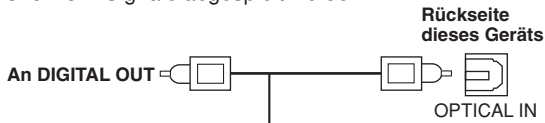

**Optisches Digital-Audiokabel** (separat erhältlich)  
• Darf beim Anschluss nicht geknickt werden.

Um „D-IN“ (Digital In) als Quelle auszuwählen, drücken Sie mehrmals die Taste.

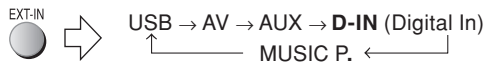

Wenn „D-IN“ als Programmquelle gewählt wurde, stehen folgende Soundeffekte zur Auswahl. (Diese Funktionen stehen nur bei Dolby Digital oder PCM zur Verfügung – ausgenommen hiervon ist der Audio Mode (Audiomodus), der nur in Verbindung mit Dolby Digital Dual Mono funktioniert.)

#### PCM FIX Mode

Gedrückt halten. [▶].  
(fernbedienung)

**PFIX ON:** Wählen Sie diese Einstellung, wenn nur PCM-Signale empfangen werden.

**PFIX OFF** (Voreinstellung): Wählen Sie diese Einstellung, wenn Dolby Digital- und PCM-Signale empfangen werden.

#### Dynamic Range Compression

Gedrückt halten. [◀].

**DRC ON:** Sorgt selbst bei einem niedrigen Lautstärkepegel für eine deutlich hörbare Wiedergabe, indem der Pegelbereich zwischen den leisesten und den lautesten Passagen komprimiert wird. Diese Funktion ist besonders praktisch beim Betrachten von Spielfilmen spät nachts. (Funktioniert nur bei Dolby Digital)

**DRC OFF** (Voreinstellung)

#### Audio Mode

Gedrückt halten. [▲].

**AUDIO ST, AUDIO L, AUDIO R** („AUDIO L“ und „AUDIO R“ werden nur beim Signal Dolby Digital Dual Mono angezeigt.)

**Dolby Pro Logic II** (→ Seite 32)

Drücken Sie [DOLBII].

#### Hinweis

Audiodaten, die über die Buchse OPTICAL IN eingespeist werden, können nicht über die HDMI-Buchse ausgegeben werden.



### Ändern des Hauptgeräts und der Fernbedienung

Die Fernbedienung und das Hauptgerät werden werkseitig auf den „REMOTE 1“ Modus eingestellt. Falls Ihre Fernbedienung während des Betriebs andere Geräte kontrolliert, können Sie auf den „REMOTE 2“ Modus umschalten.

#### Umschalten auf den „REMOTE 2“ Modus

**1** Während Sie auf dem Hauptgerät [▶▶/▶▶I] gedrückt halten, (Gedrückt halten) erscheint im Display des Hauptgeräts „REMOTE 2“.

**2** Aktivieren des „REMOTE 2“ Modus



(Halten Sie die Taste für 2 Sekunden gedrückt)

#### Rückkehr in den „REMOTE 1“ Modus

Führen Sie die oben beschriebenen Schritte 1 und 2 durch, verwenden aber [1] statt [2] für beide Schritte („REMOTE 1“ erscheint auf dem Hauptgerät während Schritt 1)

**Die Fernbedienung ist für das Hauptgerät nicht aktiv, wenn beide Modi unterschiedlich sind.**

Wenn Sie die Fernbedienung aktivieren, erscheint im Display des Hauptgeräts „REMOTE 1“ oder „REMOTE 2“

- Falls „REMOTE 1“ erscheint (Das Hauptgerät befindet sich im „REMOTE 1“ Modus.)  
Halten Sie auf der Fernbedienung die Tasten [ENTER] und [1] für mindestens 2 Sekunden gedrückt.
- Falls „REMOTE 2“ erscheint (Das Hauptgerät befindet sich im „REMOTE 2“ Modus.)  
Halten Sie auf der Fernbedienung die Tasten [ENTER] und [2] für mindestens 2 Sekunden gedrückt.

#### Hinweis

Sie können immer noch das Fernsehgerät mit der Fernbedienung bedienen (→ Seite 37), auch wenn Sie auf einen anderen Modus schalten.



Führen Sie die folgenden Kontrollen durch, bevor Sie den Kundendienst anrufen. Falls Sie Fragen zu den Prüfpunkten haben oder sich eine Störung anhand der in der Tabelle angegebenen Abhilfemaßnahmen nicht beseitigen lässt, nehmen Sie bitte Kontakt mit Ihrem Fachhändler auf.

## ■ Stromzufuhr Bezugsseite

<b>Kein Strom.</b>	• Schließen Sie das Netzkabel fest an.	10
<b>Der Player wird automatisch in den Bereitschaftsmodus geschaltet.</b>	• Die Einschlaf-Zeitschaltuhr war eingeschaltet und hatte das festgelegte Zeitlimit erreicht.	15

## ■ Eine Funktion spricht nicht an oder steht nicht zur Verfügung

<b>Das Gerät spricht nicht auf die Betätigung von Funktionstasten an.</b>	<ul style="list-style-type: none"> <li>• Dieser Player kann keine außer den in dieser Bedienungsanleitung angegebenen Discs wiedergeben.</li> <li>• Unter Umständen liegt eine durch Blitz, statische Elektrizität oder andere externe Faktoren verursachte Störung des Gerätes vor. Schalten Sie das Gerät einmal aus und dann wieder ein. Alternativ schalten Sie das Gerät aus, trennen den Netzstecker von der Netzsteckdose und schließen ihn dann wieder an.</li> <li>• Kondensation hat sich gebildet: Warten Sie 1 bis 2 Stunden, um sie verdampfen zu lassen.</li> </ul>	13 — —
<b>Das Gerät spricht nicht auf eine Betätigung von Funktionstasten an der Fernbedienung an.</b>	<ul style="list-style-type: none"> <li>• Prüfen Sie, ob die Batterien korrekt eingesetzt sind.</li> <li>• Die Batterien sind erschöpft: Ersetzen Sie die Batterien durch neue.</li> <li>• Richten Sie die Fernbedienung bei der Tastenbetätigung auf das Display.</li> </ul>	5 5 14
<b>Kein Bild oder Ton.</b>	<ul style="list-style-type: none"> <li>• Überprüfen Sie die Video- oder Lautsprecheranschlüsse.</li> <li>• Überprüfen Sie die Stromzufuhr oder die Eingangseinstellung des angeschlossenen Geräts und des Hauptgeräts.</li> <li>• Überprüfen Sie, ob Material auf der Disc aufgezeichnet ist.</li> </ul>	— — —
<b>Sie haben das Kindersicherungs-Passwort vergessen.</b> Führen Sie eine Rückstellung auf die werkseitigen Voreinstellungen aus.	• Halten Sie im Stoppzustand und bei Wahl von „DVD/CD“ als Programmquelle gleichzeitig [■] am Hauptgerät und [≥10] an der Fernbedienung so lange gedrückt, bis die Anzeige „Initialised“ vom Fernsehschirm verschwindet. Schalten Sie den Player aus und wieder ein. Alle Einstellungen werden auf ihre Standardwerte zurückgestellt.	—
<b>Die VIERA Link Funktion spricht nicht an.</b>	• Abhängig von der Voraussetzung des Heimtheater-Systems oder des angeschlossenen Geräts, ist es nötig, die Aktivierung nochmals durchzuführen, damit die Funktion korrekt arbeiten kann.	36
<b>Andere Produkte reagieren auf die Fernbedienung.</b>	• Ändern Sie den Betriebsmodus der Fernbedienung.	38
<b>Das Fernsehgerät kann nicht aktiviert werden.</b>	• Überprüfen Sie den Code der Fernbedienung für den Fernsehhersteller.	38

## ■ Das Gerät führt einen unerwünschten oder unerwarteten Betriebsvorgang aus

<b>Vor Beginn der Wiedergabe verstreicht längere Zeit.</b>	<ul style="list-style-type: none"> <li>• Wenn ein MP3-Titel Standbilddaten enthält, verstreicht u. U. längere Zeit, bevor die Wiedergabe beginnt. Selbst nach Starten der Wiedergabe des Titels wird die verstrichene Spielzeit nicht korrekt angezeigt. Es handelt sich hierbei um keine Störung. [MP3]</li> <li>• Dies ist bei DivX-Video so üblich. [DivX]</li> </ul>	— —
<b>Ordner auf einer Daten-CD werden nicht korrekt angezeigt.</b> [WMA] [MP3] [JPEG] [MPEG4] [DivX]	• Ordner, die auf einer tieferen als der 8. Ebene liegen, werden als auf der 8. Ebene befindlich angezeigt.	—
<b>Ein Menü erscheint während der Ausführung eines Übersprung oder Suchlaufvorgangs.</b> [VCD]	• Dies ist bei Video-CDs normal.	—
<b>Das Wiedergabesteuerungs-Menü erscheint nicht.</b> [VCD] mit Wiedergabesteuerung	• Drücken Sie [■, STOP] zweimal und dann [▶, PLAY].	—
<b>Die Programm- und Zufallswiedergabe arbeitet nicht.</b> [DVD-V]	• Diese Funktionen stehen bei einigen DVD-Videos nicht zur Verfügung.	—
<b>Szenen werden gelegentlich übersprungen.</b> [DVD-V] [DVD-VR]	• Wenn Sie bei Advanced Disc Review die Lautstärke oder das Klangfeld ändern, wird die Funktion ohne Bildschirmanzeige fortgesetzt. Löschen Sie die Funktion.	22
<b>Bei Auswahl von Tonspur „2“ ändert sich die Audioausgabe nicht.</b> [DVD-A]	• Auch wenn keine zweite Tonspur aufgenommen ist, werden normalerweise zwei Nummern angezeigt.	—
<b>Die Wiedergabe startet nicht.</b>	<ul style="list-style-type: none"> <li>• Dieses Gerät spielt möglicherweise keine WMA- und MPEG4 -Discs ab, die Standbilddaten enthalten.</li> <li>• Lesen Sie beim Abspielen von DivX VOD-Inhalt auf der Website nach, über die Sie den DivX VOD-Inhalt erworben haben. (Beispiel: <a href="http://www.divx.com/vod">www.divx.com/vod</a>) [DivX]</li> <li>• Wenn eine Disc CD-DA und andere Formate enthält, ist eine ordentliche Wiedergabe eventuell nicht möglich.</li> </ul>	— — —



■ Untertitel		Bezugsseite
Die Position der Untertitel ist falsch.	• Stellen Sie die Position ein. („Subtitle Position“, im Display Menu)	23
Keine Untertitel.	• Schalten Sie die Einblendung der Untertitel ein. („Subtitle“ im Hauptmenü) • Je nach Disc können Untertitel u. U. nicht angezeigt werden. <b>DivX</b>	21 21
Die Untertitel überlappen Closed Captions.	• Löschen der Untertitel.	21
■ A-B repeat		
Punkt B wird automatisch festgelegt.	• Das Ende einer Einheit wird zum Punkt B, wenn es erreicht wird.	—
■ Menus		
Ein Zugriff auf das Setup-Menü ist nicht möglich.	• Wählen Sie „DVD/CD“, als Quelle aus. • Heben Sie die Betriebsart Programm- und Zufallswiedergabe auf.	— 18
■ Anomaler oder falsch wiedergegebener Klang		
Der Ton ist verzerrt.	• Bei der Wiedergabe von WMA kann Rauschen auftreten. • Bei Verwendung der HDMI Ausgabe, kann u.U. das Audio nicht die Ausgabe anderer Geräte sein.	— —
Die Effekte sind unwirksam.	• Bei bestimmten Discs stehen manche Audioeffekte nicht zur Verfügung oder ihre Wirkung ist weniger stark ausgeprägt. • Dolby Pro Logic II steht nicht zur Verfügung, wenn Sie die Wiedergabegeschwindigkeit geändert haben.	— —
Während der Wiedergabe macht sich ein Brummgeräusch bemerkbar.	• Ein Netzkabel oder eine Leuchtstofflampe befindet sich in der Nähe des Hauptgeräts. Halten Sie andere Elektrogeräte und Kabel von diesem Hauptgerät fern.	—
Kein Ton	• Die Tonausgabe wird möglicherweise kurz unterbrochen, wenn Sie die Wiedergabegeschwindigkeit verändern. • Je nach Erstellungsart wird der Ton möglicherweise nicht wiedergegeben. <b>DivX</b> • Audio kann u.U. nicht gehört werden, wenn mehr als 4 Geräte mit dem HDMI Kabel angeschlossen sind. Verringern Sie die Anzahl an angeschlossenen Geräten. • Bei Verwendung der HDMI Verbindung, vergewissern Sie sich, dass „Audio Output“ im „HDMI“ Register auf „On“ gesetzt ist.	— — — 27
■ Progressives Video		
Ist die progressive oder HDMI Ausgabe aktiviert, ist das Bild unscharf.	• Dieses Problem entsteht entweder durch die Editiermethode oder durch Material, das auf DVD-Video verwendet wird; aber es sollte korrigiert sein, sobald Sie eine verkettete Ausgabe verwenden. Setzen Sie im Bildmenü „Video Output Mode“ auf „480i“ oder „576i“. (Andernfalls halten Sie [CANCEL] gedrückt, um auf „480i“ oder „576i“. zu schalten) • Deaktivieren Sie die HDMI AV OUT Verbindung und verwenden Sie andere Videoverbindungen. Führen Sie die Einstellungen in der folgenden Reihenfolge durch: 1 Setzen Sie „Video Mode“ im „HDMI“ Register auf „Off“. 2 Setzen Sie im Bildmenü „Video Output Mode“ auf „480i“ oder „576i“. (Andernfalls halten Sie [CANCEL] gedrückt, um auf „480i“ oder „576i“. zu schalten).	23 27 23
Die Bilder sind nicht in progressiver Ausgabe.	• Wählen Sie im Bildmenü „480p“ oder „576p“ im „Video Output Mode“ aus. • Der SCART (AV) Anschluss des Geräts gibt ein verzerrtes Signal ab, obwohl „PRG“ angezeigt wird.	23 11
Closed Captions werden nicht angezeigt.	• Falls HDMI oder die progressive Ausgabe aktiviert ist, wird Closed Captions nicht angezeigt.	—



## ■ Picture abnormal or unviewable

Bezugsseite

<b>Das Bild wird nicht korrekt auf dem Bildschirm angezeigt, oder verschwindet.</b>	<ul style="list-style-type: none"> <li>• Player und Fernsehgerät arbeiten mit unterschiedlichen Videosystemen. Verwenden Sie ein Mehrnormen- oder PAL-Fernsehgerät.</li> <li>• Das Fernsehsystem des Fernsehgerätes stimmt nicht mit dem auf der Disc verwendeten Fernsehsystem überein. <ul style="list-style-type: none"> <li>– PAL-Discs können auf einem NTSC-Fernsehgerät nicht korrekt wiedergegeben werden.</li> <li>– Das Gerät kann NTSC-Signale in PAL 60 umwandeln, zur Anzeige auf einem PAL-Fernsehgerät („NTSC Disc Output“ im Register „Video“).</li> </ul> </li> <li>• Vergewissern Sie sich, dass der Player direkt an das Fernsehgerät, nicht über einen zwischengeschalteten Videorecorder, angeschlossen ist.</li> <li>• Handy-Ladegeräte können derartige Bildstörungen hervorrufen.</li> <li>• Wenn momentan nur eine Fernseh-Zimmerantenne verwendet wird, wechseln Sie auf eine Außenantenne.</li> <li>• Das Antennenkabel des Fernsehgeräts befindet sich zu nah an diesem Gerät. Verlegen Sie es in einem größeren Abstand von diesem Gerät.</li> <li>• Ändern Sie „Source Select“ im Picture Menu. <b>DivX</b></li> <li>• Wenn mehr als vier Geräte über HDMI-Kabel angeschlossen sind, ist möglicherweise kein Bild zu sehen. Verringern Sie die Anzahl der angeschlossenen Geräte.</li> <li>• Bei Verwendung der HDMI-Ausgabe ist das Videosignal progressiv. Verwenden Sie andere Videoverbindungen, falls Ihr Fernsehgerät mit dem progressiven Video nicht kompatibel ist.</li> <li>• Falls das Bild verzerrt ist oder nicht angezeigt werden kann, wenn die HDMI-Ausgabe verwendet wird, halten Sie [CANCEL] gedrückt, bis das Bild korrekt angezeigt wird. (Die Ausgabe kehrt zu „480p“ oder „576p“ zurück).</li> <li>• Bei Verwendung des COMPONENT VIDEO OUT-Anschlusses stellen Sie sicher, dass die progressive Ausgabe nicht gewählt wird, wenn das angeschlossene Fernsehgerät nicht progressiv kompatibel ist. Halten Sie [CANCEL] gedrückt, bis das Bild korrekt angezeigt wird. (Die Ausgabe kehrt zu „480p“ oder „576p“ zurück).</li> <li>• Setzen Sie bei Verwendung der SCART (AV)-Buchse die Einstellung „Video Mode“ im Register „HDMI“ auf „Off“.</li> </ul>	— — 26 33 — — — 23 — 11 — 11 27
<b>Das Bild stoppt.</b> <b>DivX</b>	<ul style="list-style-type: none"> <li>• Das Bild kann stoppen, wenn die DivX-Dateien größer als 2 GB sind.</li> </ul>	—
<b>Das Bild passt nicht auf den Bildschirm.</b>	<ul style="list-style-type: none"> <li>• Ändern Sie „TV Aspect“ im Register „Video“.</li> <li>• Ändern Sie die Einstellung des Bildseitenverhältnisses am Fernsehgerät.</li> <li>• Ändern Sie die Zoom-Einstellung. („Just Fit Zoom“ oder „Manual Zoom“ im Display Menu)</li> </ul>	26 23 24
<b>Menüs werden nicht korrekt angezeigt.</b>	<ul style="list-style-type: none"> <li>• Setzen Sie das Zoomverhältnis auf „x1.00“ zurück. („Manual Zoom“ im Display Menu)</li> <li>• Setzen Sie „Subtitle Position“ im Display Menu auf „0“.</li> <li>• Setzen Sie „4:3 Aspect“ im Display Menu auf „Normal“.</li> </ul>	24 23 23
<b>Die automatische Zoom-Funktion arbeitet nicht einwandfrei.</b>	<ul style="list-style-type: none"> <li>• Schalten Sie die Zoom-Einstellung am Fernsehgerät aus.</li> <li>• Verwenden Sie die anderen voreingestellten Bildseitenverhältnisse oder die manuelle Einstellung.</li> <li>• Die Zoom-Funktion arbeitet u. U. nicht einwandfrei, vor allem in dunklen Szenen, und bei bestimmten Disc-Typen steht die Zoom-Funktion nicht zur Verfügung.</li> </ul>	— 24 —
<b>Bei Wiedergabe von PAL-Discs ist das Bild verzerrt.</b>	<ul style="list-style-type: none"> <li>• Setzen Sie „Transfer Mode“ im Picture Menu auf „Auto“.</li> </ul>	23

## ■ USB

<b>Der USB Drive oder sein Inhalt kann nicht gelesen werden..</b>	<ul style="list-style-type: none"> <li>• Das USB Treiberformat oder seine Inhalte ist/sind mit dem System nicht kompatibel.</li> <li>• Die USB Hostfunktion dieses Produkts funktioniert mit einigen USB Geräten nicht.</li> <li>• USB Geräte mit einer Speicherkapazität von mehr als 32 Gigabyte funktionieren manchmal nicht.</li> </ul>	34 — —
<b>Langsamer Betrieb des USB Geräts.</b>	<ul style="list-style-type: none"> <li>• Eine große Datei oder ein großer USB Flash Drive Speicher braucht eine längere Zeit zum Lesen und Anzeigen auf dem Fernsehgerät.</li> </ul>	—

## ■ Empfang von Rundfunksendungen

<b>Der Klang ist verzerrt oder der Empfang ist verrauscht. „ST“ flackert oder leuchtet nicht auf.</b>	<ul style="list-style-type: none"> <li>• Justieren Sie die Position der UKW- Antenne.</li> <li>• Installieren Sie eine Außenantenne.</li> </ul>	— 33
<b>Interferenzpfeifen macht sich bemerkbar.</b>	<ul style="list-style-type: none"> <li>• Schalten Sie das Fernsehgerät aus oder stellen Sie es von diesem Gerät weg.</li> </ul>	—

DEUTSCH

REFERENZ



ROTX0035



## ■ Anzeigen am Player

Bezugsseite

<b>Das Display ist abgedunkelt.</b>	• Wählen Sie „Bright“ unter „FL Dimmer“ im Register „Others“.	27
„NO PLAY“	• Sie haben eine Disc eingelegt, die vom Player nicht abgespielt werden kann; legen Sie eine abspielbare Disc ein. • Sie haben eine leere Disc eingelegt. • Sie haben eine Disc eingelegt, die nicht finalisiert wurde.	13 — —
„NO DISC“	• Momentan ist keine Disc eingelegt; legen Sie eine Disc ein. • Die Disc wurde falsch eingelegt; legen Sie die Disc korrekt ein.	— 16
“OVER CURRENT ERROR”	• Das USB-Gerät verbraucht zu viel Strom. Schalten Sie auf den DVD/CD-Modus, entfernen Sie den USB und schalten Sie anschließend das Gerät aus.	—
„F61“	• Überprüfen Sie die Anschlüsse der Lautsprecherkabel, und korrigieren Sie sie ggf. Falls dieses Vorgehen das Problem nicht löst, wenden Sie sich bitte an einen Händler.	10
„F76“	• Probleme mit der Stromversorgung. Wenden Sie sich an den Händler.	—
„DVD U11“	• Die Disc ist möglicherweise verschmutzt. Reinigen Sie die Disc.	47
„ERROR“	• Ein falscher Bedienungsvorgang wurde ausgeführt. Bitte lesen Sie den betreffenden Abschnitt dieser Bedienungsanleitung erneut durch, und führen Sie dann den korrekten Bedienungsvorgang aus.	—
„DVD H □ □“ „DVD F □ □ □“ □ steht für eine Nummer.	• Möglicherweise ist eine Störung aufgetreten. Die Nummern nach „H“ und „F“, hängen vom Zustand des Geräts ab. Schalten sie das Gerät einmal aus und dann wieder ein. Alternativ schalten sie das Gerät aus, trennen den Netzstecker von der Netzsteckdose und schließen ihn dann wieder an. • Falls der Fehlercode nicht verschwindet, notieren Sie sich den Fehlercode und wenden Sie sich an einen qualifizierten Wartungstechniker.	— —
„D.MIX“ blinkt. <span style="border: 1px solid black; padding: 2px;">DVD-A</span>	• Beim Heruntermischen wird der Mehrkanal-Audioinhalt, der auf einigen Discs zu finden ist, auf zwei Kanäle verteilt. Die Disc enthält Ein- oder Mehrkanalsignale, die nicht authentisch wiedergegeben werden können.	—
„U70 □“ □ steht für eine Zahl. Die tatsächliche Zahl, die „U70“ folgt, hängt vom Status des Hauptgeräts ab.	• Die HDMI Verbindung ist ungewöhnlich. – Das angeschlossene Gerät ist nicht HDMI kompatibel. – Das HDMI Kabel ist zu lang. – Das HDMI Kabel ist beschädigt.	— — —
„REMOTE 1“ oder „REMOTE 2“	• Passen Sie die Modi am Hauptgerät und der Fernbedienung an. Je nach angezeigter Nummer („1“ oder „2“), halten Sie [ENTER] und die entsprechende Taste ([1] oder [2]) für mindestens 2 Sekunden gedrückt.	38
<span style="border: 1px solid black; padding: 2px;">PT850</span> „NO MIC“	• MIC nicht eingelegt. Prüfen Sie, ob MIC ordnungsgemäß in die „SETUP MIC“ Buchse eingesteckt ist.	35
<span style="border: 1px solid black; padding: 2px;">PT850</span> „NOISY“	• Zu hoher Lärmpegel im Raum.	—
<span style="border: 1px solid black; padding: 2px;">PT850</span> „ERROR“	• Ausgabe des Zentrums nicht innerhalb Bereich. Überprüfen Sie den ordnungsgemäßen Anschluss und passen Sie die Position des Zentrums des Lautsprechers an. • Kopfhörer eingelegt. Entfernen Sie den angeschlossenen Kopfhörer. • Auto Speaker Setup nicht ordnungsgemäß abgeschaltet. • DVD ist nicht der STOP-Zustand. Entfernen Sie alle eingelegten Discs. • Lautstärke auf „stumm“. „Stumm“ ausschalten.	— 14 — — 15

## ■ Anzeigen am Fernsehgerät

„⊘“	• Der betreffende Bedienungsvorgang ist vom Player oder von der Disc aus gesperrt.	—
„Cannot play group xx, content xx“ „Cannot display group xx, content xx“	• Sie versuchen eine Gruppe oder einen Inhalt abzuspielen, die nicht kompatibel sind.	—
„Group xx, content xx is protected“	• Sie versuchen Gruppen oder Inhalte abzuspielen, die geschützt sind. Sie können sie nicht abspielen.	—
„Check the disc“	• Diese Disc ist eventuell verschmutzt.	—
„This disc may not be played in your region“	• Es können nur solche DVD-Video-Discs abgespielt werden, deren Regionalcode mit dem Regionalcode auf der Rückseite dieses Geräts übereinstimmt oder enthalten ist.	Einband
Keine Bildschirmmenüs.	• Wählen Sie „On“ unter „On-Screen Messages“ im Register „Display“.	27
„Authorization Error“ <span style="border: 1px solid black; padding: 2px;">DivX</span>	• Sie versuchen, DivX-VOD-Inhalt abzuspielen, der mit einem anderen Registrierungscode erworben wurde. Sie können den Inhalt nicht auf diesem Gerät abspielen.	29
„Rented Movie Expired“ <span style="border: 1px solid black; padding: 2px;">DivX</span>	• Der DivX VOD-Inhalt hat keine verbleibenden Abspielvorgänge mehr. Sie können ihn nicht abspielen.	29
„Wegen des Kopierschutzes kann Audio nicht von HDMI ausgegeben werden“ <span style="border: 1px solid black; padding: 2px;">DVD-A</span>	• Falls Sie ein Gerät anschließen, das nicht CPPM (→ Seite 43, Glossar), Audio von einer kopiergeschützten CPPM DVD-Audio unterstützt, kann die Disc nicht vom HDMI AV OUT Anschluss ausgegeben werden.	—
Der Bildschirmschoner des Hauptgeräts wird weiterhin angezeigt.	• Bei Verwendung des HDMI-Anschlusses werden die Audio-/Videodaten ständig zwischen Hauptund Fernsehgerät übertragen, und zwar ungeachtet der am Hauptgerät gewählten Programmquelle. Es handelt sich hierbei um keine Störung.	—



### Abtastfrequenz

Bei der Abtastung handelt es sich um ein Verfahren zur Umwandlung der innerhalb eines bestimmten Zeitintervalls gewonnenen Samples der Spitzen der Klangwellenform (analoges Signal) in Binärziffern (digitale Codierung). Da die Abtastfrequenz die Anzahl der pro Sekunde gewonnenen Samples angibt, entsprechen höhere Werte der Abtastfrequenz einer getreueren Reproduktion des Originalklangs.

### CPM (Content Protection for Prerecorded Media)

Ein Kopierschutzsystem für DVD-Audio Dateien. Dieses Gerät unterstützt CPM.

### Decoder

Ein Decoder stellt die codierten Audiosignale auf DVDs wieder auf ihren ursprünglichen Zustand her. Dies wird als Decodierung bezeichnet.

### DivX

DivX ist eine beliebte Medientechnologie, die von DivX, Inc. entwickelt wurde. DivX Media-Dateien enthalten hoch komprimierte Videos mit einer hohen Bildqualität und relativ geringen Dateigrößen.

### Dolby Digital

Dieses Verfahren zur Codierung von Digitalsignalen wurde von Dolby Laboratories entwickelt. Bei den Signalen kann es sich um (2-kanalige) Stereosignale oder um mehrkanalige Audiosignale handeln. Mit diesem Verfahren können große Audiodatenmengen auf einer Disc aufgenommen werden.

### DTS (Digital Theater Systems)

Dieses Surround-System ist weltweit in Filmtheatern verbreitet. Da es sich durch eine saubere Kanaltrennung auszeichnet, lassen sich äußerst realistische Klangeffekte damit erzielen.

### Dynamikbereich

Beim Dynamikbereich handelt es sich um die Differenz zwischen dem leisesten Ton, der noch über dem Betriebsgeräusch des Geräts wahrnehmbar ist, und dem lautesten Ton, der abgegeben werden kann, bevor Verzerrungen im Klang auftreten.

### Film und Video

DVD-Videos werden bespielt, indem entweder Film oder Video verwendet wird. Das Gerät kann entscheiden, welche Art verwendet wurde, und verwendet dann die geeignetste Methode der progressiven Ausgabe.

**Film:** Aufgenommen mit 25 Bildern pro Sekunde (PAL Disc) oder 24 Bildern pro Sekunde (NTSC Discs). (NTSC Discs können auch mit 30 Bildern pro Sekunde aufgenommen werden). Allgemein für Filme geeignet.

**Video:** Aufgenommen mit 25 Bildern/50 Feldern pro Sekunde (PAL Disc) oder 30 Bildern/60 Felder pro Sekunde (NTSC Discs). Allgemein für TV Dramaprogramme oder Animation geeignet.

### HDMI (High-Definition Multimedia Interface)

HDMI ist eine digitale Schnittstelle für Käufer von Elektronikprodukten der nächsten Generation. Im Gegensatz zu den herkömmlichen Verbindungen übermittelt es komprimierte Digitalvideos und Audiosignale mit einem einzigen Kabel. Dieses Gerät unterstützt hochauflösende Videoausgaben (720p, 1080p) vom HDMI AV OUT Anschluss. Um hochauflösende Videos genießen zu können, ist ein hochauflösendes kompatibles Fernsehgerät notwendig.

### I/P/B

Bei der für DVD-Video-Disks verwendeten Videokompressions-Norm MPEG 2 werden die folgenden 3 Bildtypen zur Codierung jedes Vollbilds auf dem Bildschirm verwendet.

**I:** I-Bild (Intra-Codierung)

Dieses Bild weist die beste Bildqualität auf und deshalb empfiehlt es sich, bei der Einstellung der Bildqualität ein I-Bild zu verwenden.

**P:** P-Bild (Prädiktiv-Codierung)

Bei diesem Bildtyp erfolgt die Codierung auf der Grundlage eines früheren I- oder P-Bilds.

**B:** B-Bild (bidirektionale Prädiktiv-Codierung)

Bei diesem Bildtyp erfolgt die Codierung durch Vergleichen des vorigen mit dem nächsten I- und P-Bild, deshalb hat dieser Typ die geringste Menge an Bildinformationen.

### JPEG (Joint Photographic Experts Group)

Dies ist ein System, das zur Komprimierung/Dekodierung von farbigen Standbildern verwendet wird. Falls Sie JPEG als Speichersystem auf digitalen Kameras wählen, werden die Daten auf 1/10–1/100 seiner Originalgröße komprimiert. Der Vorteil von JPEG ist eine weniger geminderte Bildqualität, unter Beachtung des Verdichtungsgrads.

### Linear PCM (Pulsecode-Modulation)

Dabei handelt es sich um unkomprimierte Digitalsignale, die denen auf CDs ähnlich sind.

### MP3 (MPEG Audio Layer 3)

Eine Audio-Kompressionsmethode, die Audiowiedergaben auf ein Zehntel seiner Größe komprimiert ohne beträchtlichen Verlust der Audioqualität.

### MPEG4

Ein Komprimierungssystem für die Verwendung bei mobilen Geräten oder in einem Netzwerk, das eine äußerst effiziente Aufnahme bei einer niedrigen Bitrate ermöglicht.

### Vollbild-Standbild und Halbbild-Standbild

Vollbilder sind die Standbilder, die zusammengenommen einen Film ergeben.

Es gibt ungefähr 30 Vollbilder pro Sekunde.

Jedes Vollbild setzt sich aus 2 Halbbildern zusammen. Bei herkömmlichen Fernsehsystemen werden diese Halbbilder nacheinander auf dem Bildschirm angezeigt, um Vollbilder zu erzeugen.

Ein Standbild erscheint auf dem Bildschirm, wenn das Laufbild pausiert wird. Ein Vollbild ist aus zwei abwechselnden Halbbildern aufgebaut, so dass sich ein verschwommenes Bild ergeben kann, jedoch ist die allgemeine Bildqualität hoch.

Ein Halbbild-Standbild ist nicht verschwommen, enthält jedoch nur die Hälfte der Informationen eines Vollbild-Standbilds, so dass es eine geringere Bildqualität aufweist.

### Wiedergabesteuerung (PBC)

Falls eine Video-CD mit der Kennzeichnung „Wiedergabesteuerung“ versehen ist, können Sie Szenen und Informationen mittels der Menüs wählen.

### WMA (Windows Media™ Audio)

WMA ist ein Kompressionsformat, das von Microsoft Corporation entwickelt wurde. Es erreicht die gleiche Klangqualität wie MP3, mit einer kleineren Dateigröße als MP3.

### Zeilensprungabtastung/Zwischenzeilenabtastung

Der Videosignalstandard PAL hat 576 abgetastete Zwischenzeilen (i), wohingegen bei der Zeilensprungabtastung, genannt 576p, die doppelte Anzahl an Zeilen verwendet wird. Für den NTSC-Standard werden diese 480i bzw. 480p genannt. Die Ausgabe mit Zeilensprungabtastung ermöglicht die hochauflösende Wiedergabe von Videodaten, die auf Medien wie DVD-Video aufgenommen wurden. Ihr Fernseher muss mit der Zeilensprungabtastung kompatibel sein.





# Liste der Sprachencodes

Abchasisch:	6566	Indonesisch:	7378	Russisch:	8285
Afar:	6565	Interlingua:	7365	Samoisch:	8377
Afrikaans:	6570	Irish:	7165	Sanskrit:	8365
Albanisch:	8381	Italienisch:	7384	Schottisches Gälisch:	7168
Amharisch:	6577	Japanisch:	7465	Serbisch:	8382
Arabisch:	6582	Javanisch:	7487	Serbo-Kroatisch:	8372
Armenisch:	7289	Jiddisch:	7473	Shona:	8378
Aserbeidschanisch:	6590	Kambodschanisch:	7577	Sindhi:	8368
Assamesisch:	6583	Kannada:	7578	Singhalesisch:	8373
Aymara:	6589	Kasachisch:	7575	Slowakisch:	8375
Baschkir:	6665	Kashmiri:	7583	Slowenisch:	8376
Baskisch:	6985	Katalanisch:	6765	Somali:	8379
Belorussisch/Weißrussisch:	6669	Ketschua:	8185	Spanisch:	6983
Bengali; Bangla:	6678	Kirgisisch:	7589	Suaheli:	8387
Bhutani:	6890	Koreanisch:	7579	Schwedisch:	8386
Bihari:	6672	Kurdisch:	7585	Sundanesisch:	8385
Bretonisch:	6682	Laotisch:	7679	Tadschikisch:	8471
Bulgarisch:	6671	Lateinisch:	7665	Tagalog:	8476
Burmesisch:	7789	Lettisch:	7686	Tamil:	8465
Chinesisch:	9072	Lingala:	7678	Tatarisch:	8484
Dänisch:	6865	Litauisch:	7684	Telugu:	8469
Deutsch:	6869	Malagassi:	7771	Thailändisch:	8472
Korsisch:	6779	Malaiisch:	7783	Tibetisch:	6679
Kroatisch:	7282	Malayalam:	7776	Tigrinya:	8473
Englisch:	6978	Maltesisch:	7784	Tongalesisch/Tongaisch:	8479
Esperanto:	6979	Maori:	7773	Tschechisch:	6783
Estnisch:	6984	Marathi:	7782	Türkisch:	8482
Faröisch:	7079	Mazedonisch:	7775	Turkmenisch:	8475
Fidschi/Fidschianisch:	7074	Moldauisch:	7779	Twi:	8487
Finnisch:	7073	Mongolisch:	7778	Ukrainisch:	8575
Französisch:	7082	Nauru:	7865	Ungarisch:	7285
Frisisch:	7089	Nepalesisch:	7869	Urdu:	8582
Galizisch:	7176	Niederländisch:	7876	Uzbekisch:	8590
Georgisch:	7565	Norwegisch:	7879	Vietnamesisch:	8673
Griechisch:	6976	Orija:	7982	Volapük:	8679
Grönländisch:	7576	Paschtu:	8083	Walisch:	6789
Guarani:	7178	Persisch:	7065	Wolof:	8779
Gujarati:	7185	Polnisch:	8076	Xhosa:	8872
Hausa:	7265	Portugiesisch:	8084	Yoruba:	8979
Hebräisch:	7387	Punjabi:	8065	Zulu:	9085
Hindi:	7273	Rhätö-Romanisch:	8277		
Isländisch:	7383	Rumänisch:	8279		



**VERSTÄRKERTEIL**
**PT550**
**Ausgangsleistung eff.: Dolby Digital Modus**

Frontkanäle	125 W pro Kanal (an 3 Ω), 1 kHz, 10 % Gesamtklirr
Surround-Kanäle	125 W pro Kanal (an 3 Ω), 1 kHz, 10 % Gesamtklirr
Mittkanäle	250 W pro Kanal (an 6 Ω), 1 kHz, 10 % Gesamtklirr
Subwoofer-Kanal	250 W pro Kanal (an 6 Ω), 100 Hz, 10 % Gesamtklirr
Effektive Gesamtausgangsleistung Dolby Digital-Betriebsart	1000 W

**DIN-Ausgangsleistung: Dolby Digital Modus**

Frontkanäle	75 W pro Kanal (an 3 Ω), 1 kHz, 1 % Gesamtklirr
Surround-Kanäle	75 W pro Kanal (an 3 Ω), 1 kHz, 1 % Gesamtklirr
Mittkanäle	145 W pro Kanal (an 6 Ω), 1 kHz, 1 % Gesamtklirr
Subwoofer-Kanal	145 W pro Kanal (an 6 Ω), 100 Hz, 1 % Gesamtklirr
DIN-Gesamtausgangsleistung Dolby Digital-Betriebsart	590 W

**PT850**
**Ausgangsleistung eff.: Dolby Digital Modus**

Frontkanäle	125 W pro Kanal (an 3 Ω), 1 kHz, 10 % Gesamtklirr
Surround-Kanäle	125 W pro Kanal (an 3 Ω), 1 kHz, 10 % Gesamtklirr
Mittkanäle	250 W pro Kanal (an 6 Ω), 1 kHz, 10 % Gesamtklirr
Subwoofer-Kanal	250 W pro Kanal (an 6 Ω), 100 Hz, 10 % Gesamtklirr
Effektive Gesamtausgangsleistung Dolby Digital-Betriebsart	1000 W

**DIN-Ausgangsleistung: Dolby Digital Modus**

Frontkanäle	75 W pro Kanal (an 3 Ω), 1 kHz, 1 % Gesamtklirr
Surround-Kanäle	75 W pro Kanal (an 3 Ω), 1 kHz, 1 % Gesamtklirr
Mittkanäle	145 W pro Kanal (an 6 Ω), 1 kHz, 1 % Gesamtklirr
Subwoofer-Kanal	145 W pro Kanal (an 6 Ω), 100 Hz, 1 % Gesamtklirr
DIN-Gesamtausgangsleistung Dolby Digital-Betriebsart	590 W

**UKW-TUNERTEIL, ANTENNENTEIL**

<b>Anzahl der speicherbaren Festsender</b>	30 UKW-Sender
<b>Frequenzmodulation (FM = UKW)</b>	
Frequenzgang	87,50 bis 108,00 MHz (50-kHz Schritte)
Empfindlichkeit	1,8 μV (IHF)
Signal-Rauschabstand	26 dB
Antennenklemmen	75 Ω (unsymmetrisch)
<b>Digitaler Audioeingang</b>	
Optischer Digitaleingang	Optische Buchse
Abstastfrequenz	32 kHz, 44,1 kHz, 48 kHz
<b>Kopfhörerbuchse</b>	
Buchsenausführung	Stereo, 3,5-mm-Buchse
<b>Musikanschluss (Vorderer)</b>	
Empfindlichkeit	100 mV, 1,4 kΩ
Buchsenausführung	Stereo, 3,5-mm-Buchse
<b>USB-Port</b>	
USB standard	USB 2.0 Full Speed
Media-Datei Formatunterstützung	MP3 (*.mp3) WMA (*.wma) JPEG (*.Jpg) (*.JPEG) MPEG4 (*.asf)
USB-Gerätedateisystem	(FAT12) (FAT16) (FAT32)
USB-Port Power	Max. 500 mA

**DISC-PLAYERTEIL**
**Wiedergegebene Discs (8 cm oder 12 cm)**

- (1) DVD (DVD-Video, DVD-Audio, DivX<sup>®</sup><sub>6, \*7</sub>)
  - (2) DVD-RAM (DVD-VR, MP3<sup>®</sup><sub>2, \*7</sub>, JPEG<sup>®</sup><sub>4, \*7</sub>, MPEG4<sup>®</sup><sub>5, \*7</sub>, DivX<sup>®</sup><sub>6, \*7</sub>)
  - (3) DVD-R (DVD-Video, DVD-VR, MP3<sup>®</sup><sub>2, \*7</sub>, JPEG<sup>®</sup><sub>4, \*7</sub>, MPEG4<sup>®</sup><sub>5, \*7</sub>, DivX<sup>®</sup><sub>6, \*7</sub>)
  - (4) DVD-R DL (DVD-Video, DVD-VR)
  - (5) DVD-RW (DVD-Video, DVD-VR, MP3<sup>®</sup><sub>2, \*7</sub>, JPEG<sup>®</sup><sub>4, \*7</sub>, MPEG4<sup>®</sup><sub>5, \*7</sub>, DivX<sup>®</sup><sub>6, \*7</sub>)
  - (6) +R/+RW (Video)
  - (7) +R DL (Video)
  - (8) CD, CD-R/RW [CD-DA, Video CD, SVCD<sup>®</sup><sub>1</sub>, MP3<sup>®</sup><sub>2, \*7</sub>, WMA<sup>®</sup><sub>3, \*7</sub>, JPEG<sup>®</sup><sub>4, \*7</sub>, MPEG4<sup>®</sup><sub>5, \*7</sub>, DivX<sup>®</sup><sub>6, \*7</sub>, HighMAT Level 2 (Audio und Bild)]
- <sup>\*1</sup> Entsprechend IEC62107  
<sup>\*2</sup> MPEG-1 Layer 3, MPEG-2 Layer 3  
<sup>\*3</sup> Windows Media Audio Ver.9.0 L3  
 Nicht kompatibel mit Multiple Bit Rate (MBR)  
<sup>\*4</sup> Exif Ver 2.1 JPEG Baseline Dateien  
 Bildauflösung: zwischen 160 x 120 und 6144 x 4096 Pixel (Sub-Sampling von 4:0:0, 4:2:0, 4:2:2 oder 4:4:4).  
 Extrem lange und schmale Bilder können nicht angezeigt werden.  
<sup>\*5</sup> MPEG4-Daten, die mit Panasonic SD Multi Cameras oder DVD-Videorecordern aufgenommen wurden  
 Entsprechend der SD VIDEO-Spezifikationen (ASF-Standard)/MPEG4 (Simple Profile)-Videosystem/G.726-Audiosystem  
<sup>\*6</sup> Spielt alle Versionen von DivX<sup>®</sup>-Video (einschließlich DivX<sup>®</sup><sub>6</sub>) mit Standardwiedergabe von DivX<sup>®</sup>-Mediendateien ab. Zertifiziert auf das DivX-Home Theater Profile.  
<sup>\*7</sup> Gesamtanzahl der kombinierten, erkennbaren Audio-, Bild- und Videoinhalte und Gruppen: 4000 Audio-, Bild- und Videoinhalte sowie 400 Gruppen.

**Abtaster**

Wellenlänge (DVD/CD)	662/785 nm
Laserleistung (DVD/CD)	CLASS 1/CLASS 1M

**Audioausgabe (Disc)**

Anzahl der Kanäle	5.1 Kanäle (FL, FR, C, SL, SR, SW)
-------------------	------------------------------------





**VIDEOTEIL**
**Videosystem** PAL625/50, PAL525/60, NTSC

**Komposit-Videoausgang**

 Ausgangspegel 1 Vss (75 Ω)  
 Buchsenausführung Scart-Buchse (1 System)

**S-Videoausgang**

 Y-Ausgangspegel 1 Vss (75 Ω)  
 C-Ausgangspegel PAL; 0,3 Vss (75 Ω)  
 NTSC; 0,286 Vss (75 Ω)  
 Buchsenausführung Scart-Buchse (1 System)

**Komponenten-Videoausgang (NTSC: 480p/480i,**
**PAL: 576p/576i)**

 Y-Ausgangspegel 1 Vss (75 Ω)  
 P<sub>B</sub> Ausgangspegel 0,7 Vss (75 Ω)  
 P<sub>R</sub> Ausgangspegel 0,7 Vss (75 Ω)  
 Buchsenausführung Cinchbuchse (Y: grün, P<sub>B</sub>: blau, P<sub>R</sub>: rot) (1 System)

**RGB-Videoausgang**

 R-Ausgangspegel 0,7 Vss (75 Ω)  
 G-Ausgangspegel 0,7 Vss (75 Ω)  
 B-Ausgangspegel 0,7 Vss (75 Ω)  
 Buchsenausführung Scart-Buchse (1 System)

**HDMI AV Ausgabe**

Buchsenausführung Typ A Anschluss (19-Pin).

Dieses Gerät unterstützt die Funktion „HDAVI Control 2“.

**LAUTSPRECHERTEIL**
**PT550 PT850 Front Lautsprecher SB-HF550**
**Bauart** 1-Wege-, 1-Lautsprecher- (Bassreflex-Ausführung)  
**Lautsprechereinheit(en)** Impedanz 3 Ω  
 Vollbereichs-Lautsprecher 6,5-cm-Konustyp

**Belastbarkeit (IEC)** 125 W\* (max.)

**Ausgangsschalldruckpegel** 80 dB/W (1,0 m)

**Frequenzgang** 76 Hz bis 25 kHz (-16 dB)

89 Hz bis 22 kHz (-10 dB)

**Abmessungen (B x H x T)** 252 mm x 1123 mm x 235 mm

**Masse** 3,7 kg

**PT550 PT850 Surround Lautsprecher SB-HS550**
**Bauart** 1-Wege-, 1-Lautsprecher- (Bassreflex-Ausführung)

**Lautsprechereinheit(en)** Impedanz 3 Ω

Vollbereichs-Lautsprecher 6,5-cm-Konustyp

**Belastbarkeit (IEC)** 125 W\* (max.)

**Ausgangsschalldruckpegel** 80 dB/W (1,0 m)

**Frequenzgang** 95 Hz bis 25 kHz (-16 dB)

120 Hz bis 22 kHz (-10 dB)

**Abmessungen (B x H x T)** 92 mm x 142 mm x 95 mm

**Masse** 0,6 kg

**PT550 PT850 Mittellautsprecher SB-HC550**
**Bauart** 2-Wege-, 2-Lautsprecher- (Bassreflex-Ausführung)

**Lautsprechereinheit(en)** Impedanz 6 Ω

1. Vollbereichs-Lautsprecher 6,5-cm-Konustyp

2. Vollbereichs-Lautsprecher 6,5-cm-Konustyp

**Belastbarkeit (IEC)** 250 W\* (max.)

**Ausgangsschalldruckpegel** 82 dB/W (1,0 m)

Übernahmefrequenz 5 kHz

**Frequenzgang** 80 Hz bis 25 kHz (-16 dB)

96 Hz bis 22 kHz (-10 dB)

**Abmessungen (B x H x T)** 270 mm x 94 mm x 95 mm

**Masse** 1,3 kg

**PT550 PT850 Subwoofer SB-HW550**
**Bauart** 1-Wege-, 1-Lautsprecher- (Bassreflex-Ausführung)

**Lautsprechereinheit(en)** Impedanz 6 Ω

Basslautsprecher 16-cm-Konustyp

**Belastbarkeit (IEC)** 250 W (max.)

**Ausgangsschalldruckpegel** 81 dB/W (1,0 m)

**Frequenzgang** 31 Hz bis 220 Hz (-16 dB)

37 Hz bis 180 Hz (-10 dB)

**Abmessungen (B x H x T)** 153 mm x 415 mm x 257 mm

**Masse** 3,6 kg

**PT850 Surround Lautsprecher SB-HS850**
**Bauart** 1-Wege-, 1-Lautsprecher- (Bassreflex-Ausführung)

**Lautsprechereinheit(en)** Impedanz 3 Ω

Vollbereichs-Lautsprecher 6,5-cm-Konustyp

**Belastbarkeit (IEC)** 125 W\* (max.)

**Ausgangsschalldruckpegel** 80 dB/W (1,0 m)

**Frequenzgang** 76 Hz bis 25 kHz (-16 dB)

89 Hz bis 22 kHz (-10 dB)

**Abmessungen (B x H x T)** 252 mm x 1123 mm x 235 mm

**Masse** 3,7 kg

**ALLGEMEINE DATEN**
**Stromversorgung** 230 V Wechselspannung, 50 Hz

**Leistungsaufnahme**
**PT550** Hauptgerät 135 W

**PT850** Hauptgerät 135 W

**Abmessungen (B x H x T)** 430 mm x 60 mm x 363 mm

**Masse** Hauptgerät ca, 3,5 kg

**Betriebstemperaturbereich**

+5 °C bis +35 °C (+41 °F bis +95 °F)

**Betriebluftfeuchtigkeitsbereich**

5 % bis 90 % rel. Feuchte (ohne Kondensbildung)

**Leistungsaufnahme im Bereitschaftszustand** ca, 0,8 W

\* Nennwert bei Verwendung eines Verstärkers mit Tieffilter.

**Hinweis**

1. Änderungen der technischen Daten bleiben jederzeit vorbehalten.
2. Gesamtklirrfaktor gemessen mit Digital-Spektralanalysator.



**Reinigen Sie dieses Gerät mit einem weichen, trockenen Tuch.**

- Verwenden Sie auf keinen Fall Alkohol, Lackverdünner oder Benzin zum Reinigen dieses Gerätes.
- Bitte lesen Sie vor der Verwendung eines chemisch behandelten Reinigungstuchs die dem Tuch beiliegende Gebrauchsanweisung aufmerksam durch.
- Verwenden Sie keine der im Handel erhältlichen Linsenreiniger, da dies zu Fehlfunktion des Geräts führen kann. (Das Reinigen der Linse ist im Allgemeinen nicht notwendig, was jedoch von der Betriebsumgebung abhängig ist.)

**Vergewissern Sie sich vor einem Transport des Gerätes, dass sich keine Disc im Disc-Fach befindet.**

Falls eine Disc beim Transport eingelegt bleibt, kann dies eine schwere Beschädigung von Disc und Gerät verursachen.

**Vorsichtshinweise zur Handhabung**

- Befestigen Sie keinerlei Etiketten oder Aufkleber an Discs. Dies kann ein Verwellen der Disc verursachen, wodurch sie unbrauchbar gemacht wird.
- Beschriften Sie die Etikettenseite einer Disc nicht mit einem Kugelschreiber oder anderen Schreibutensilien.
- Verwenden Sie keine Schallplatten-Reinigungssprays, Benzol, Farbverdünner, Antistatikflüssigkeiten oder andere Lösungsmittel.
- Verwenden Sie keine kratzfesten Schutzhüllen oder Abdeckungen.
- Vermeiden Sie den Einsatz der folgenden Arten von Discs:
  - Discs, auf denen sich Klebstoffreste von abgezogenen Aufklebern oder Etiketten befinden (Leih-Discs usw.).
  - Stark verwellte oder gesprungene Discs.
  - Unregelmäßig geformte (z.B. herzförmige, achteckige usw.) Discs.

**■ Reinigen von Discs**

- Mit einem feuchten Tuch abwischen und dann trocken wischen.



In Lizenz von Dolby Laboratories hergestellt. Dolby, Pro Logic und das Doppel-D-Symbol sind Warenzeichen der Dolby Laboratories.

„DTS“ und „DTS Digital Surround“ sind eingetragene Warenzeichen von DTS, Inc.

Dieses Produkt ist mit einer Urheberschutz-Vorrichtung ausgestattet, deren Technologie durch US-Patente und geistige Eigentumsrechte im Besitz von Macrovision Corporation und anderen Inhabern von Urheberrechten geschützt ist. Der Gebrauch dieser Urheberschutz-Vorrichtung muss durch Macrovision Corporation genehmigt werden und ist ausschließlich für die private Nutzung vorgesehen, sofern dem Benutzer keine weitergehende Genehmigung von Macrovision Corporation erteilt worden ist. Untersuchungen dieses Gerätes zum Zweck eines unbefugten Nachbaus und Zerlegens sind untersagt.

Windows Media und das Windows-Logo sind Markenzeichen oder eingetragene Markenzeichen der Microsoft Corporation in den Vereinigten Staaten und/oder anderen Ländern.

Dieses Produkt unterliegt dem Schutz durch bestimmte Rechte an geistigem Eigentum von Microsoft Corporation und Dritten. Nutzung oder Verteilung einer derartigen Technologie außerhalb dieses Produkts ohne Erteilung einer entsprechenden Lizenz durch Microsoft, ein autorisiertes Microsoft-Tochterunternehmen oder autorisierte Dritte ist verboten.

WMA ist ein Kompressionsformat, das von Microsoft Corporation entwickelt wurde. Es erreicht die gleiche Klangqualität wie MP3 mit einer kleineren Dateigröße als MP3.

HighMAT™ und das HighMAT-Logo sind Warenzeichen bzw. eingetragene Warenzeichen von Microsoft Corporation in den Vereinigten Staaten und/oder anderen Ländern.

Dieses Produkt ist unter der Bezeichnung MPEG-4 Visual Patent Portfolio License für die persönliche und nichtkommerzielle Nutzung vonseiten eines Benutzers lizenziert, um (i) Videos in Übereinstimmung mit dem MPEG-4 Video Standard („MPEG-4 Video“) zu kodieren und/oder (ii) ein MPEG-4 Video, das von einem Benutzer für persönliche und nicht-kommerzielle Zwecke kodiert wurde und/oder von einem durch MPEG LA zur Bereitstellung von MPEG-4 Video lizenzierten Videovertreiber bereitgestellt wurde, zu dekodieren. Für andere Zwecke wird keine Lizenz gewährt und ist hierin auch nicht eingeschlossen. Weitere Informationen, auch zur Werbe-, internen und kommerziellen Verwendung und Lizenzierung, erhalten Sie von MPEG LA, LLC. Siehe <http://www.mpegla.com>.

Offiziell DivX® Certified produkt.  
 Spielt alle Versionen von DivX®-Video (einschließlich DivX® 6) im Standardwiedergabemodus für DivX® Media-Dateien ab.

DivX, DivX Certified und dazugehörige Logos sind Markenzeichen von DivX, Inc. und werden unter Lizenz verwendet.

„HDMI“, das HDMI-Logo und „High-Definition Multimedia Interface“ sind Marken bzw. eingetragene Marken von HDMI Licensing LLC.

HDAVI Control™ ist ein Markenzeichen von Matsushita Electric Industrial Co., Ltd.

## Caro cliente

La ringraziamo per l'acquisto di questo prodotto.

Per ottenere prestazioni ottimali e per ragioni di sicurezza, leggere con attenzione le istruzioni.

**Le operazioni indicate in queste istruzioni sono descritte principalmente con riferimento al telecomando, ma è possibile eseguire le operazioni sull'unità principale se i tasti sono identici.**

Eccetto laddove indicato, tutte le illustrazioni si riferiscono al prodotto SC-PT550.

Sistema	SC-PT550	SC-PT850
Unità principale	SA-PT550	SA-PT850
Diffusori anteriori	SB-HF550	SB-HF550
Diffusore centrale	SB-HC550	SB-HC550
Diffusori surround	SB-HS550	SB-HS850
Subwoofer	SB-HW550	SB-HW550



PREPARATIVI

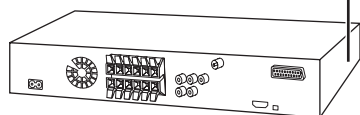

(Parte laterale del prodotto)

<b>CAUTION</b>	- LASER RADIATION WHEN OPEN. DO NOT STARE INTO BEAM. FDA 21 CFR 1 Class II
<b>CAUTION</b>	- CLASS 1M VISIBLE AND INVISIBLE LASER RADIATION WHEN OPEN. DO NOT VIEW DIRECTLY WITH OPTICAL INSTRUMENTS. IEC60825-1 A2/ Class 1M
<b>WARNING</b>	- KLASS 1M SYNÄLIG OCH OSYNLIG LASERSTRÅLNING NÄR DENNA DEL ÄR ÖPPNAD. BETRÄKTA EJ STRÅLEN DIREKT GENOM OPTISKT INSTRUMENT.
<b>FORSIGTIG</b>	- SYNLIG OG USYNLIG LASERSTRÅLING KLASS 1M. NÄR LÅGET ER ÅBENT, UNDGÅ AT SE LIGE PÅ MED OPTISKE INSTRUMENTER.
<b>VARO!</b>	- AVATTAESSA OLET ALTIINNA LUOKAN 1M NÄKYVÄÄ JA NÄKYMÄTÖNTÄ LASERISÄTELYÄ. ÄLÄ KATSO OPTISELLA LAITTEELLA SUORAAN SÄTEESEEN.
<b>VORSICHT</b>	- SICHTBARE UND UNSICHTBARE LASERSTRAHLUNG KLASSE 1M. WENN ABERDECKUNG GEÖFFNET, NICHT DIREKT MIT OPTISCHEN INSTRUMENTEN BETRACHTEN.
<b>ATTENTION</b>	- RAYONNEMENT LASER VISIBLE ET INVISIBLE. CLASSE 1M. EN CAS D'OUVERTURE, NE PAS REGARDER DIRECTEMENT À L'ŒIL DES INSTRUMENTS D'OPTIQUE.
<b>注意</b>	- ここを開くと可視及び不可視レーザー光が出ます。ビームを見たり、触れたりしないでください。
<b>注意</b>	- 打开時可见及不可见激光照射。避免光束照射。 GB7241.1-2001/GB 类 RQLX0075

(All'interno del prodotto)

– Se vedete questo simbolo –

### Informazioni per gli utenti sullo smaltimento di apparecchiature elettriche ed elettroniche obsolete (per i nuclei familiari privati)



Questo simbolo sui prodotti e/o sulla documentazione di accompagnamento significa che i prodotti elettrici ed elettronici usati non devono essere mescolati con i rifiuti domestici generici. Per un corretto trattamento, recupero e riciclaggio, portare questi prodotti ai punti di raccolta designati, dove verranno accettati gratuitamente. In alternativa, in alcune nazioni potrebbe essere possibile restituire i prodotti al rivenditore locale, al momento dell'acquisto di un nuovo prodotto equivalente.

Uno smaltimento corretto di questo prodotto contribuirà a far risparmiare preziose risorse ed evitare potenziali effetti negativi sulla salute umana e sull'ambiente, che potrebbero derivare, altrimenti, da uno smaltimento inappropriato. Per ulteriori dettagli, contattare la propria autorità locale o il punto di raccolta designato più vicino. In caso di smaltimento errato di questo materiale di scarto, potrebbero venire applicate delle penali, in base alle leggi nazionali.

### Per gli utenti aziendali nell'Unione Europea

Qualora si desideri smaltire apparecchiature elettriche ed elettroniche, contattare il rivenditore o il fornitore per ulteriori informazioni.

### Informazioni sullo smaltimento in nazioni al di fuori dell'Unione Europea

Questo simbolo è valido solo nell'Unione Europea. Qualora si desideri smaltire questo prodotto, contattare le autorità locali o il rivenditore e chiedere informazioni sul metodo corretto di smaltimento.

# Precauzioni per la il cavo di alimentazione c.a.

## Sistemazione



Sistemare l'unità su una superficie piana, dove non ci sono la luce diretta del sole, alte temperature, alta umidità e vibrazioni eccessive. Queste condizioni possono danneggiare il rivestimento e gli altri componenti, riducendo la vita utile dell'unità.

Non mettere oggetti pesanti sull'unità.

## Tensione

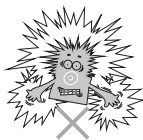

Non usare fonti di alimentazione ad alta tensione. Ciò potrebbe sovraccaricare l'unità e causare un incendio.

Non usare una fonte di alimentazione in c.c. Controllare con cura la fonte di alimentazione se si usa l'unità su una nave o in un altro luogo in cui viene usata la corrente continua.

## Protezione del cavo di alimentazione c.a.



Accertarsi che il cavo di alimentazione c.a. sia collegato correttamente e che non sia danneggiato. Se il cavo di alimentazione non è collegato correttamente ed è danneggiato, può causare un incendio o scosse elettriche. Non tirare, piegare o mettere oggetti pesanti sul cavo.

Per staccare il cavo, prenderlo saldamente per la spina. Se si tira il cavo di alimentazione c.a., c'è pericolo di scosse elettriche.

Non maneggiare la spina con le mani bagnate. C'è pericolo di scosse elettriche.

QUESTA UNITÀ È PROGETTATA PER L'USO NEI PAESI CON CLIMA MITE.

## ATTENZIONE!

QUESTO APPARECCHIO UTILIZZA UN LASER. L'USO DI APPARECCHI DI CONTROLLO O DI REGOLAZIONE, O PROCEDURE DI UTILIZZAZIONE DIVERSE DA QUELLE INDICATE IN QUESTO MANUALE DI ISTRUZIONI, POSSONO CAUSARE L'ESPOSIZIONE A RADIAZIONI PERICOLOSE. NON APRIRE I COPERCHI E NON CERCARE DI RIPARARE DA SOLI. PER QUALSIASI RIPARAZIONE RIVOLGERSI A PERSONALE QUALIFICATO.

## ATTENZIONE:

PER RIDURRE IL RISCHIO D'INCENDIO, SCOSSE ELETTRICHE O DANNI AL PRODOTTO,

- NON ESPORLO ALLA PIOGGIA, UMIDITÀ, GOCCIOLAMENTI O SPRUZZI ED EVITARE DI METTERVI SOPRA OGGETTI PIENI DI LIQUIDI, COME VASI.
- USARE SOLTANTO GLI ACCESSORI CONSIGLIATI.
- NON RIMUOVERE IL COPERCHIO (O RETRO); ALL'INTERNO NON CI SONO PARTI RIPARABILI DALL'UTENTE. PER LE RIPARAZIONI, RIVOLGERSI AL PERSONALE DI ASSISTENZA QUALIFICATO.

Durante l'uso, questo prodotto potrebbe essere soggetto all'interferenza radio causata dal cellulare. Se si dovesse verificare tale interferenza, aumentare la distanza tra questo prodotto e il cellulare.

## Oggetti estranei

Fare attenzione che non cadano oggetti metallici all'interno dell'unità. C'è pericolo di scosse elettriche o di un malfunzionamento.

Fare attenzione che non cadano liquidi all'interno dell'unità. C'è pericolo di scosse elettriche o di un malfunzionamento. Se ciò dovesse accadere, staccare immediatamente il cavo di alimentazione dalla presa di corrente e rivolgersi al rivenditore.

Non spruzzare insetticidi sopra o dentro l'unità. Essi contengono gas infiammabili che potrebbero prendere fuoco se spruzzati dentro l'unità.



## Riparazioni

Non cercare di riparare l'unità da soli. Se il suono si interrompe, gli indicatori non si accendono, esce del fumo o si verifica un qualsiasi altro problema non descritto in queste istruzioni, staccare il cavo di alimentazione c.a. e rivolgersi al rivenditore o ad un centro di assistenza autorizzato. C'è pericolo di scosse elettriche o di danni all'unità se viene riparata, smontata o rimontata da personale non qualificato.

La durata dell'unità si estende se si stacca il cavo di alimentazione dalla presa di corrente in caso non si intenda usare l'unità per un lungo periodo di tempo.

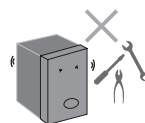

## ATTENZIONE!

- PER MANTENERE UNA BUONA VENTILAZIONE, NON INSTALLARE O SISTEMARE QUESTA UNITÀ IN UNO SCAFFALE DEI LIBRI, ARMADIETTO INCORPORATO OD ALTRO SPAZIO RISTRETTO. PER PREVENIRE I RISCHI DI SCOSSE O INCENDIO DOVUTI A SURRISCALDAMENTO, ACCERTARSI CHE TENDE OD ALTRO MATERIALE NON OSTRUISCANO LE CONDIZIONI DI VENTILAZIONE.
- NON OSTRUIRE LE APERTURE DI VENTILAZIONE DELL'UNITÀ CON GIORNALI, TOVAGLIE, TENDE ED ALTRI OGGETTI SIMILI.
- NON METTERE SULL'UNITÀ SORGENTI DI FIAMME NUDE, COME CANDELE ACCESE.
- DISFARSI DELLE PILE RISPETTANDO L'AMBIENTE.

La presa di corrente deve trovarsi vicino all'apparecchio ed essere facilmente accessibile.

La spina del cavo di alimentazione deve rimanere sempre facilmente accessibile.

Per isolare completamente l'apparecchio dalla fonte di alimentazione principale, staccare la spina del cavo di alimentazione dalla presa di corrente.

## Solo per l'Italia

Il produttore "Matsushita Electric Industrial Co., Ltd., 1-15 Matsuo-cho, Kadoma, Osaka 571-8504 Giappone" di questi modelli numero SC-PT550 e SC-PT850, dichiara che essi sono conformi al D.M. 28/08/1995 Nr. 548, ottemperando alle prescrizioni di cui al D.M. 25/06/1985 (paragrafo 3, Allegato A) e D.M. 27/08/1987 (paragrafo 3, Allegato I).



**PREPARATIVI**

	<b>Precauzioni per la il cavo di alimentazione c.a.</b> .....	<b>3</b>
	<b>Accessori</b> .....	<b>5</b>
	<b>Preparazione del telecomando</b> .....	<b>5</b>
	<b>Disposizione dei diffusori</b> .....	<b>6</b>
	<b>Montaggio dei diffusori</b> .....	<b>8</b>
	Opzioni di installazione dei diffusori.....	9
	<b>Installazione semplice</b> .....	<b>10</b>
	Collegamento.....	10
	<b>Effettuare il QUICK SETUP (INSTALLAZIONE RAPIDA)</b> .....	<b>12</b>
	<b>Informazioni disco</b> .....	<b>13</b>
	Dischi utilizzabili.....	13
	<b>Panoramica dei comandi</b> .....	<b>14</b>
	Unità principale.....	14
	Telecomando.....	15

**OPERAZIONI CON I DISCHI**

	<b>Disco — Lettura di base</b> .....	<b>16</b>
	Usò dell'unità principale / Usò del telecomando.....	16
	<b>Riproduzione avanzata</b> .....	<b>18</b>
	Visualizzazione dello stato attuale della riproduzione.....	18
	Riproduzione di tutti i gruppi, programmata e casuale.....	18
	<b>Letture dei dischi di dati usando i menu di navigazione</b> .....	<b>19</b>
	Letture dei dischi di dati.....	19
	Letture dei dischi HighMAT™ / Riproduzione di dischi RAM e DVD-R/-RW (DVD-VR).....	20
	Riprodurre il brano selezionato nella funzione Testò CD.....	20
	<b>Usò dei menu sullo schermo</b> .....	<b>21</b>
	Menu Functions (Funzioni).....	21
	Other Settings (Altre impostazioni).....	22
	Conferma delle informazioni HDMI.....	24
	<b>Cambiamento delle impostazioni del lettore</b> .....	<b>25</b>
	Impostazioni lettore.....	25
	Cambiamento del tempo di ritardo dei diffusori.....	27
	Suggerimenti per la creazione di dischi dati.....	28
	<b>Informazioni sui contenuti DivX VOD</b> .....	<b>29</b>

**ALTRE OPERAZIONI**

	<b>Utilizzo della radio</b> .....	<b>30</b>
	Sintonia manuale / Selezione dei canali preselezionati.....	30
	Preselezione automatica / Trasmissione RDS.....	30
	<b>Utilizzo degli effetti sonori</b> .....	<b>31</b>
	Enfaticizzazione del suono dal diffusore centrale: Fuoco centrale.....	31
	Regolazione dei bassi: Livello del subwoofer.....	31
	Enfaticizzazione dell'effetto sonoro surround: Surround Enhancer.....	31
	Cambiamento della qualità del suono: Modo equalizzatore (EQ).....	31
	Enfaticizzazione del suono stereofonico: Super Surround.....	31
	Enfaticizzazione del suono stereofonico: Dolby Pro Logic II.....	32
	Regolazione del volume di ciascun diffusore: Regolazioni del livello dei diffusori.....	32
	<b>Utilizzo di un'altra apparecchiatura</b> .....	<b>33</b>
	Collegamento delle antenne opzionali / Collegamento opzionale per il set top box.....	33
	Collegamento audio opzionale per il videoregistratore o televisore.....	33
	Collegamento e funzionamento di Music Port opzionale.....	34
	Collegamento e funzionamento di USB opzionale.....	34
	Regolazione automatica del volume audio dei diffusori: Auto speaker setup.....	35
	Usò del VIERA Link "HDMI Control™".....	36
	Funzionamento del televisore.....	37
	Funzionamento del decoder della TV via cavo, della trasmissione digitale o del ricevitore satellitare.....	38
	Modifica dell'unità principale e del telecomando.....	38

**RIFERIMENTO**

	<b>Guida alla risoluzione dei problemi</b> .....	<b>39</b>
	<b>Glossario</b> .....	<b>43</b>
	<b>Elenco dei codici delle lingue</b> .....	<b>44</b>
	<b>Dati tecnici</b> .....	<b>45</b>
	<b>Manutenzione</b> .....	<b>47</b>

## Accessori

Controllare ed identificare gli accessori forniti.

1 Telecomando

**PT550** (N2QAYB000093)

**PT850** (N2QAYB000095)



2 Pile del telecomando



1 Antenna FM interna



1 Cavo di alimentazione CA



Supporti dei diffusori

**PT550** 2 Supporti

2 x supporti con cavo corto

**PT850** 4 Supporti

2 x supporti con cavo corto

2 x supporti con cavo lungo



**PT550** 2 Basi

**PT850** 4 Basi



**PT550** 8 Viti

**PT850** 16 Viti



Cavi dei diffusori

**PT550**

1 x cavo corto

2 x cavi lunghi



**PT850**

1 x cavo corto



1 Microfono impostazione automatica dei diffusori

**PT850**



1 Fogli di autoadesivi per cavi diffusori

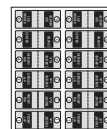

## Preparazione del telecomando

- 1 Inserire con le polarità (+ e -) allineate con quelle del telecomando.



R6/LR6, AA

- Non usare pile ricaricabili.

### Non:

- mischiare pile vecchie e nuove.
- utilizzare contemporaneamente batterie di tipo differente.
- scaldare o esporre le batterie alle fiamme.
- smontare o cortocircuitare le batterie.
- cercare di ricaricare le pile alcaline o al manganese.
- usare pile con il rivestimento rovinato.

Il maltrattamento delle batterie può causare la perdita di elettroliti che può danneggiare gravemente il telecomando.

Rimuovere le pile se non si intende usare il telecomando per un lungo periodo di tempo. Conservare le pile in un luogo fresco e buio.

### Utilizzo

Puntare verso il display (➔ pag. 14) posizionandosi direttamente davanti all'unità, alla distanza massima di 7 m senza ostacoli frapposti.





# Disposizione dei diffusori

## Esempio di installazione

Sistemare i diffusori anteriori, centrale e surround all'incirca la stessa distanza dalla posizione d'ascolto. Gli angoli nello schema sono approssimativi.

ITALIANO

PREPARATIVI



PT550



1

ANTERIORE  
(D, S)



2

SURROUND  
(D, S)



3

CENTRALE



4

SUBWOOFER

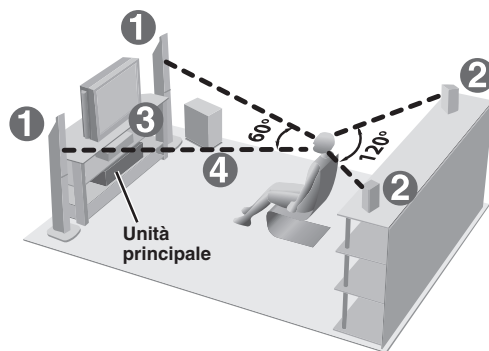

PT850



1

ANTERIORE  
(D, S)



2

SURROUND  
(D, S)



3

CENTRALE



4

SUBWOOFER

Non usare un diffusore anteriore come diffusore surround o viceversa. Controllare il tipo di diffusore con l'etichetta sulla parte posteriore del diffusore anteriore.

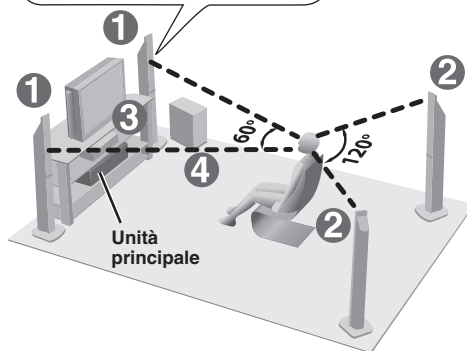

### • Usare soltanto i diffusori in dotazione

- L'uso di altri diffusori può danneggiare l'unità e influenzare negativamente la qualità del suono.
- Sistemare i diffusori su superfici piane sicure. Prendere le precauzioni necessarie per evitare che i diffusori cadano se non è possibile sistemarli su una superficie piana.
- Una sistemazione dei diffusori troppo vicina al pavimento, alle pareti e agli angoli può aumentare eccessivamente i bassi. Coprire le pareti e le finestre con tende spesse.

### Unità principale

- Per una ventilazione adeguata, tenere i diffusori ad almeno 10 mm dal sistema.
- Per assicurare una ventilazione adeguata e mantenere un buon flusso d'aria intorno all'unità principale, assicurare che la suddetta goda di uno spazio libero di almeno 5 cm su tutti i lati.
- Non bloccare i fori di ventilazione dell'unità principale.



### PRECAUZIONE!

- Non mettersi sulla base. Fare attenzione in presenza di bambini.
- Evitare di toccare la rete dei diffusori.

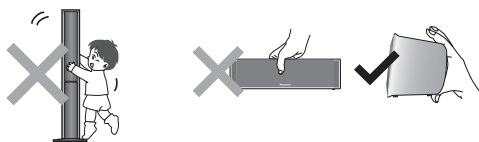

### Diffusore centrale

- Le vibrazioni causate dal diffusore centrale possono disturbare le immagini se viene sistemato direttamente sopra il televisore. Posizionare il diffusore centrale su uno scaffale.
- Per evitare che i diffusori cadano, non posizionarli direttamente sopra il televisore.

### Subwoofer

- Sistemare a destra o a sinistra del televisore, sul pavimento o su uno scaffale robusto che non causi vibrazioni. Assicurare una distanza di 30 cm dal televisore.

### Nota

- I diffusori possono danneggiarsi e la loro durata può ridursi se il suono viene riprodotto a livelli alti di volume e per lunghi periodi di tempo.
- Per evitare danni, ridurre il volume nei casi seguenti:
  - Durante la riproduzione di un suono distorto.
  - Se i diffusori riverberano a causa di un giradischi, rumore delle trasmissioni FM o segnali continui da un oscillatore, disco di prova o strumento elettronico.
  - Quando si regola la qualità del suono.
  - Quando si accende o si spegne l'unità.

### Se sul televisore si verificano disturbi del colore

I diffusori anteriore e centrale sono progettati per essere usati vicini al televisore, ma le immagini potrebbero essere disturbate con alcuni televisori e combinazioni di installazione.

### In tal caso, spegnere il televisore per 30 minuti circa.

La funzione di smagnetizzazione del televisore dovrebbe correggere il problema. Se il problema persiste, allontanare ulteriormente i diffusori dal televisore.

### Precauzione

- L'unità principale e i diffusori in dotazione devono essere usati soltanto come indicato nelle presenti procedure di installazione. In caso contrario, si potrebbero danneggiare l'amplificatore e/o i diffusori creando pericoli di incendio. Rivolgersi a un tecnico qualificato se si è verificato un danno o se si nota un improvviso cambiamento delle prestazioni.
- Non cercare di attaccare questi diffusori alle pareti usando metodi diversi da quelli descritti in questo manuale.



# Montaggio dei diffusori

## Preparativi

- Per evitare danni o graffi, stendere un panno morbido ed eseguire il montaggio su di esso.
- Per il montaggio, usare un cacciavite con testa a croce.
- Non c'è differenza tra i diffusori destro e sinistro e i supporti.
- Per il montaggio a parete opzionale, consultare la (➔ pag. 9).

Prima di cominciare il montaggio, l'installazione e i collegamenti, accertarsi di disporre di tutti i componenti indicati.

**PT550** 2 Diffusori anteriori  
**PT850** 2 Diffusori anteriori e 2 diffusori surround

**PT550** 2 Supporti (con cavo)  
**PT850** 4 Supporti

**PT550** 2 Basi  
**PT850** 4 Basi

**PT550** 8 Viti  
**PT850** 16 Viti

- 2 x supporti con cavo sorto: per i diffusori anteriori
- 2 x supporti con cavo lungo: per i diffusori surround

ITALIANO

PREPARATIVI

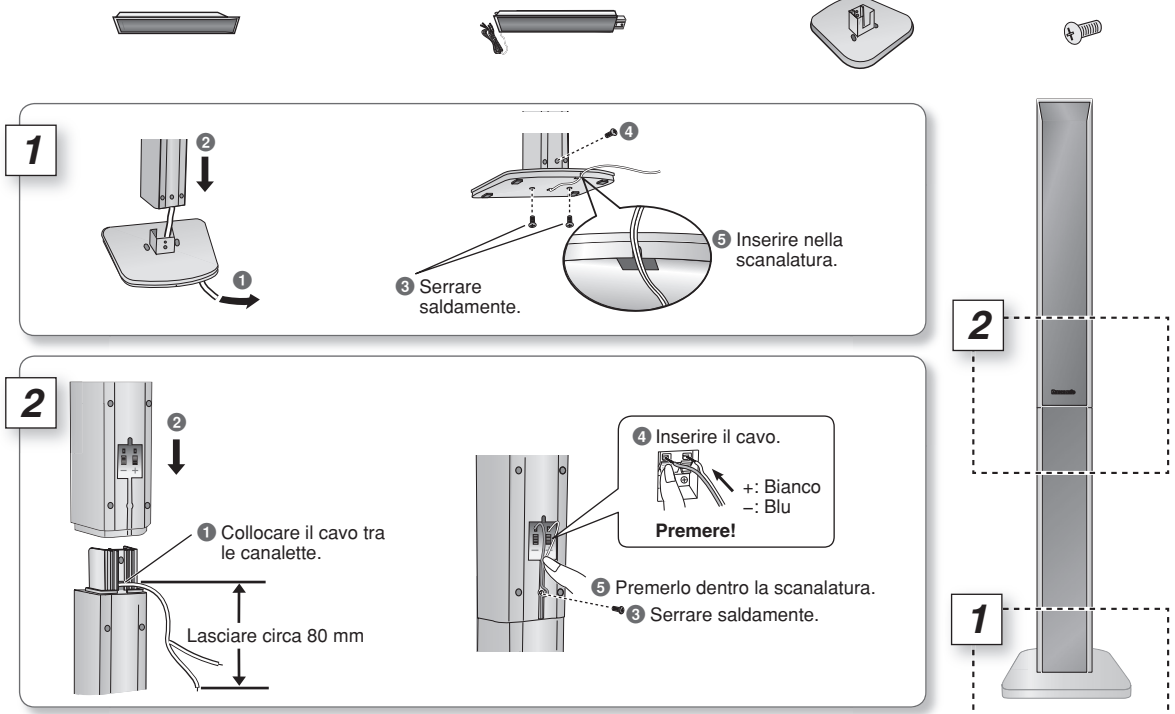

## Opzione di assemblaggio diffusori

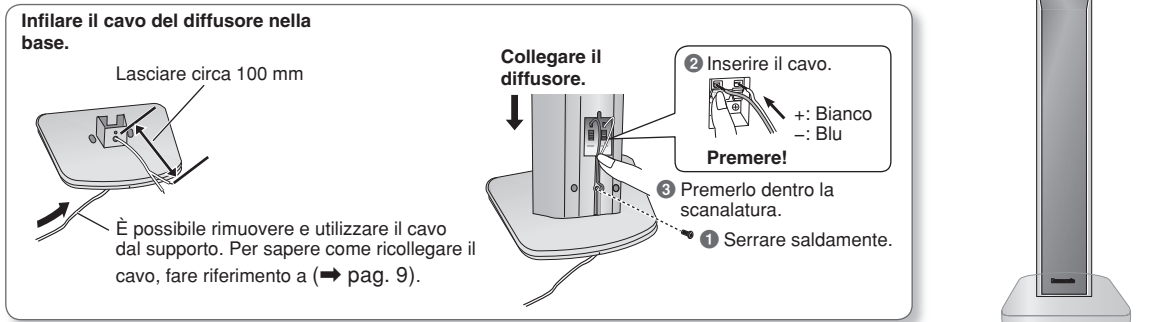

## ■ Per impedire che i diffusori cadano

- È necessario procurarsi degli occhielli delle viti adeguati alle pareti o ai pilastri a cui fissarli.
- Per l'adeguata procedura di fissaggio a una parete in cemento o a una superficie che potrebbe non essere sufficientemente robusta per sostenerla, rivolgersi a un muratore esperto. Se si fissa in modo errato, la parete o i diffusori potrebbero danneggiarsi.

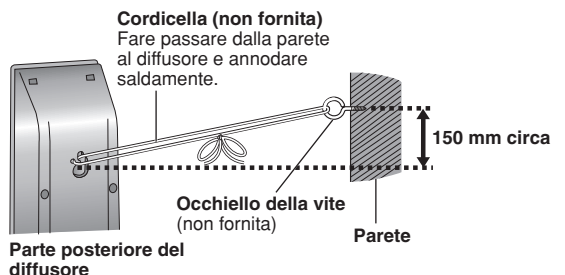

## Opzioni di installazione dei diffusori

### ■ Montaggio su parete

Tutti i diffusori possono essere attaccati (eccetto il subwoofer) alla parete.

- La parete o il pilastro a cui attaccare i diffusori devono poter supportare un peso di 10 kg per ciascuna vite. Per attaccare i diffusori alla parete, rivolgersi a un muratore esperto. Un'applicazione sbagliata potrebbe danneggiare la parete o il diffusore.

① Avvitare una vite (non fornita) nella parete.

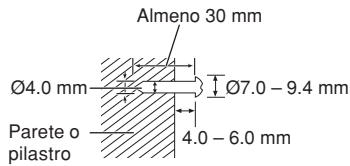

※ Diffusori anteriori e diffusori surround:

**PT850**

Diffusori anteriori:

**PT550**

② Appendere saldamente il diffusore alla vite usando il foro del diffusore.

※ **Diffusore anteriore/ Diffusore surround**  
Fissarlo a una parte senza la base o il supporto.

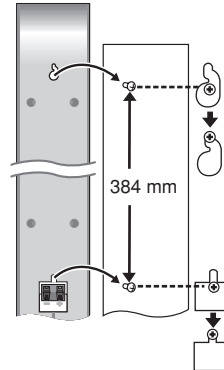

**Diffusore centrale**

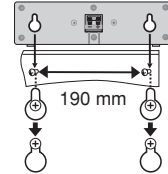

**Diffusore surround**

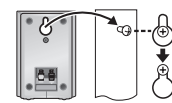

### ■ Montaggio dei supporti dei diffusori (non fornita) (Per diffusori surround centrali e satellitari)

Accertarsi che i supporti soddisfino queste condizioni prima di acquistarli.

Osservare il diametro e la lunghezza delle viti, e la distanza tra le viti, come mostrato nello schema.

- I supporti devono poter supportare oltre 10 kg.
- I supporti devono essere stabili anche con i diffusori su una posizione alta.

Esempio: **Diffusore centrale**

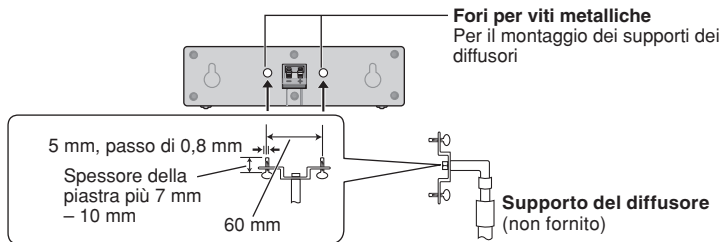

### ■ Riaggancio del cavo del diffusore al supporto



① Inserire il cavo da sotto.

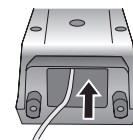

Lasciare circa 80 mm

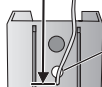

② Tirare il cavo attraverso il foro.



## Collegamento

L'illustrazione mostra il **PT550**

**Collegare il cavo di alimentazione CA solo dopo aver completato tutti gli altri collegamenti.**

• Accertarsi di disporre di tutti gli accessori prima di eseguire i collegamenti.

### Risparmio di corrente

Anche quando è spenta, l'unità principale consuma una piccola quantità di corrente (circa 0,8 W). Per risparmiare energia quando non si intende usare l'unità per un lungo periodo di tempo, scollegare il cavo di alimentazione dalla presa di corrente. Dopo aver collegato il cavo di alimentazione, bisogna impostare di nuovo alcune opzioni della memoria

ITALIANO

PREPARATIVI



### Collegare alla spina di corrente elettrica.

#### Nota

Il cavo di alimentazione c.a. in dotazione deve essere usato soltanto con questa unità. Non usarlo con altri componenti.

### Collegare alle antenne.

#### ■ Antenna FM interna

Fermare l'antenna con del nastro adesivo nel punto in cui la ricezione è migliore.

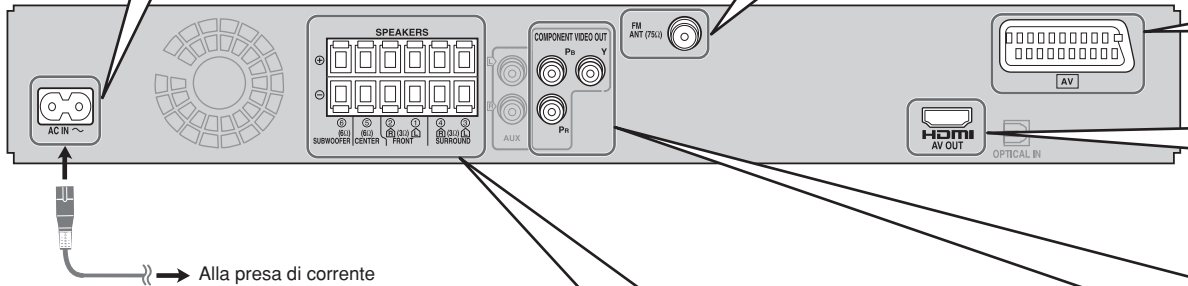
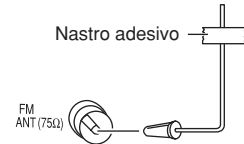

→ Alla presa di corrente

### Collegare ai diffusori.

Attaccare gli autoadesivi dei cavi per facilitare i collegamenti.

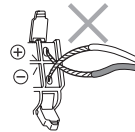

**Fare attenzione a non incrociare (cortocircuitare) né invertire la polarità dei cavi dei diffusori per evitare di danneggiare questi ultimi.**

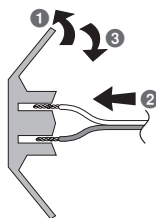

Non inserire i cavi oltre la zona di isolamento.

Autoadesivo cavo diffusore

Inserire completamente i cavi.



Premere!

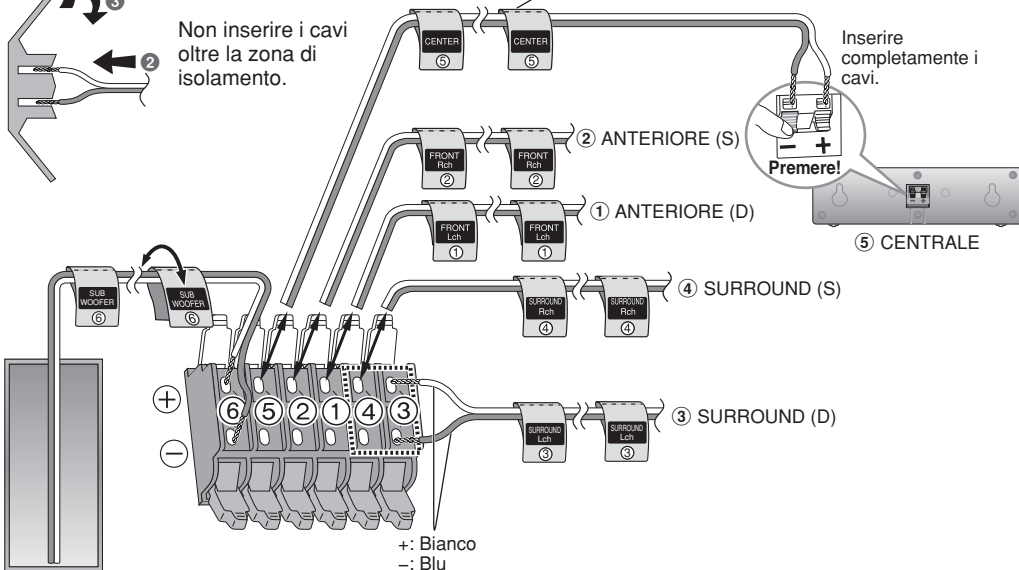

6 SUBWOOFER

+: Bianco  
-: Blu



## Collegare ai vari terminali del televisore.

- Non collegare l'apparecchio tramite un videoregistratore.
- A causa della protezione da copia, le immagini potrebbero non venire visualizzate correttamente.
- Spegnerne il televisore prima del collegamento e riferirsi alle istruzioni per l'uso del televisore.

### ■ Televisore con terminale SCART

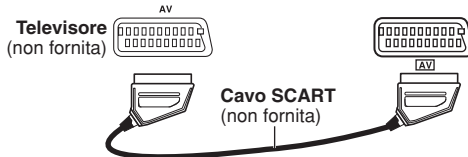

#### Uso del terminale SCART (AV)

Per migliorare la qualità delle immagini, si può cambiare l'uscita del segnale video dal terminale SCART (AV) da "Video" a "S-Video" o "RGB" secondo il tipo di televisore usato. Selezionare "S-Video/YPbPr" o "RGB/No Output" da QUICK SETUP (➔ pag. 12). Impostare "Video Mode" su "Off" (➔ pag. 27, Scheda "HDMI"). Questo collegamento consente inoltre di riprodurre il suono del televisore attraverso il sistema Home Theater. Consultare "Utilizzo di un'altra apparecchiatura" (➔ pag. 33).

### ■ Televisore con terminale HDMI

Televisore  
compatibile HDMI  
(non fornita)

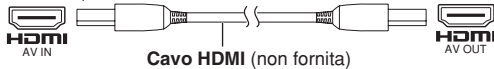

Usare il collegamento HDMI per usufruire di una maggiore qualità audio e video con un solo cavo.

- Impostare "Video Mode" su "On" e "Audio Output" su "On" (➔ pag. 27, Scheda "HDMI").
- Impostare "Video Output Mode" (➔ pag. 23, Picture Menu).

#### VIERA Link ("HDAVI Control")

Se il televisore Panasonic è compatibile con VIERA Link, è possibile metterlo in funzione sincronizzandolo con un dispositivo home theater o viceversa (➔ pag. 36).

#### Nota

- Effettuare il collegamento audio supplementare (➔ pag. 33) quando si usa la funzione "HDAVI Control".
- Si consiglia di utilizzare il cavo HDMI Panasonic.  
[Numero parte raccomandato: RP-CDHG15 (1,5 m), RP-CDHG30 (3,0 m), RP-CDHG50 (5,0 m), ecc.]
- Non è possibile utilizzare cavi non conformi HDMI.

### ■ Televisore con terminali COMPONENT VIDEO IN

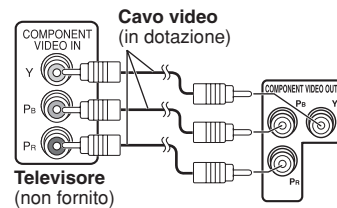

#### Uso dei terminali COMPONENT VIDEO OUT

Questi terminali possono essere usati per l'uscita interlacciata o progressiva. Il collegamento usando questi terminali causa l'uscita separata dei segnali di differenza del colore (P<sub>B</sub>/P<sub>R</sub>) e del segnale di luminanza (Y), per una riproduzione dei colori di alta fedeltà.

- La descrizione dei terminali d'ingresso video componente dipende dal televisore o monitor (per es., Y/P<sub>B</sub>/P<sub>R</sub>, Y/B-Y/R-Y, Y/C<sub>B</sub>/C<sub>R</sub>).
- Collegare ai terminali dello stesso colore.

#### Per fruire del video progressivo

- Collegare a un televisore compatibile con uscita progressiva.
  - ① Impostare "Video Mode" su "Off" (➔ Pag. 27, Scheda "HDMI").
  - ② Impostare "Video Output Mode" su "480p" o "576p", quindi seguire le istruzioni sullo schermo (➔ pag. 23, Picture Menu).
- I televisori Panasonic con terminali di input 625 (576)/50i-50p, 525 (480)/60i-60p sono compatibili con il video progressivo. Se si usa un televisore di un'altra marca, rivolgersi al rivenditore.

# Effettuare il QUICK SETUP (INSTALLAZIONE RAPIDA)

La schermata QUICK SETUP aiuta a eseguire le impostazioni necessarie.

Per visualizzare l'immagine da questa unità principale, accendere il televisore e modificare la modalità di ingresso del televisore collegato a questa unità principale (esempio: VIDEO 1, AV 1, ecc.).

Per modificare la modalità di ingresso del televisore, consultare le attinenti istruzioni per l'uso.

- Questo telecomando è in grado di effettuare alcune operazioni di base del televisore (➔ pag. 37).

ITALIANO

PREPARATIVI



**2** Selezionare "DVD/CD".



**1** Accendere l'unità.

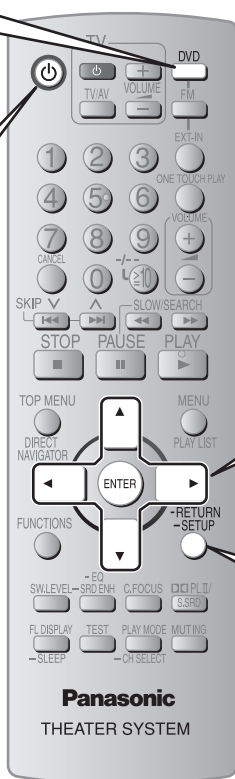

**3** Visualizza la schermata QUICK SETUP.



(Premere e tenere premuto)

**4** Seguire le istruzioni dei messaggi e effettuare le impostazioni.

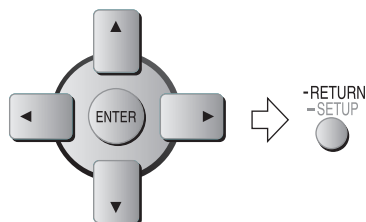

**5** Terminare il QUICK SETUP (INSTALLAZIONE RAPIDA).



**6** Premere per uscire.



Per modificare queste impostazioni in un secondo momento Selezionare "QUICK SETUP" nella scheda "Others" (➔ pag. 27).

## ■ Dettagli delle impostazioni

<b>Menu language</b> Scegliere la lingua dei messaggi sullo schermo.	<ul style="list-style-type: none"> <li>• <u>English</u></li> <li>• Español</li> <li>• Français</li> <li>• Polski</li> <li>• Deutsch</li> <li>• Svenska</li> <li>• Italiano</li> <li>• Nederlands</li> </ul>
<b>TV Type</b> Selezionare secondo il tipo di televisore usato.	<ul style="list-style-type: none"> <li>• <u>Standard (Direct View TV)</u></li> <li>• CRT Projector</li> <li>• Projection TV</li> <li>• LCD TV/Projector</li> <li>• Plasma TV</li> </ul>
<b>TV Aspect</b> Selezionare l'impostazione adatta al televisore e alle proprie preferenze.	<ul style="list-style-type: none"> <li>• <u>4:3</u>: televisore di formato normale</li> <li>• 16:9: televisore ad ampio schermo</li> </ul>
<b>Video Out (AV/Component)</b> Scegliere il formato del segnale video da trasmettere dal terminale SCART (AV) e Component.	<ul style="list-style-type: none"> <li>• <u>Video/YPbPr</u></li> <li>• RGB/No Output</li> <li>• S-Video/YPbPr</li> </ul>





- Le opzioni sottolineate nello schema precedente sono preimpostate in fabbrica.

RCOTX0035





## Dischi utilizzabili

### ■ Dischi commerciali

Disco	Logo	Indicato in queste istruzioni con	Commenti
DVD-Video		<b>DVD-V</b>	Dischi contenenti file e musica di alta qualità.
DVD-Audio		<b>DVD-A</b>	Alcuni dischi DVD-Audio hanno il contenuto dei DVD-Video. Per riprodurre il contenuto dei DVD-Video, selezionare "Play as DVD-Video" in Other Menu (➔ pag.24).
Video CD		<b>VCD</b>	Dischi musicali con video. Incluso SVCD (conforme a IEC62107).
CD		<b>CD</b>	Dischi musicali

### ■ Dischi registrati (O: Riproducibile, X: Non riproducibile)

Disco	Logo	Registrato su videoregistratore DVD, ecc.		Registrato su PC, ecc.					Finalizzazione <sup>*6</sup>
		DVD-VR <sup>*2</sup>	DVD-V <sup>*4</sup>	WMA	MP3	JPEG	MPEG4 <sup>*8</sup>	DivX <sup>*9, *10</sup>	
DVD-RAM		O	—	X	O	O	O	O	Non necessaria
DVD-R/RW		O	O	X	O	O	O	O	Necessaria
DVD-R DL		O <sup>*3</sup>	O	X	X	X	X	X	Necessaria
+R/+RW	—	X	(O) <sup>*5</sup>	X	X	X	X	X	Necessaria
+R DL	—	X	(O) <sup>*5</sup>	X	X	X	X	X	Necessaria
CD-R/RW <sup>*1</sup>	—	—	—	O	O	O	O	O	Necessaria <sup>*7</sup>

\* In alcuni casi, potrebbe non essere possibile riprodurre tutti i dischi sopra menzionati a causa del tipo di disco, delle condizioni di registrazione, del metodo di registrazione o del modo in cui si sono creati i file (➔ pag. 28, Suggerimenti per la creazione di dischi dati).

\*1 Questo apparecchio è in grado di riprodurre CD-R/RW registrati in formato CD-DA o Video.

**WMA** **MP3** **JPEG** Questa unità riproduce anche dischi HighMAT.

\*2 Dischi registrati da registratori DVD, videocamere DVD ecc. che utilizzano la Versione 1.1 del formato di videoregistrazione (uno standard unificato di videoregistrazione).

\*3 Dischi registrati su videoregistratori DVD o videocamere DVD che utilizzano la versione 1.2 del Video Recording Format (uno standard unificato di registrazione video).

\*4 Dischi registrati su videoregistratori DVD o videocamere DVD che utilizzano il formato video DVD.

\*5 Registrato usando un formato video diverso da DVD, per cui alcune funzioni potrebbero essere inutilizzabili.

\*6 Processo che consente la riproduzione con apparecchiature compatibili. Per riprodurre un disco visualizzato come "Necessario" su questo apparecchio, dapprima finalizzare il disco sul dispositivo su cui è stato registrato.

\*7 Si può anche chiudere la sessione.

\*8 Dati MPEG 4 registrati con telecamere multiple Panasonic SD registratori DVD [in conformità con le specifiche SD VIDEO (standard ASF) / sistema video MPEG4 (profilo semplice)/sistema audio G.726].

\*9 Le funzioni aggiunte con DivX Ultra non sono supportate.

\*10 Riproduce tutte le versioni dei video DivX<sup>®</sup> (inclusa la versione DivX<sup>®</sup>6) con la riproduzione standard dei file multimediali DivX<sup>®</sup>. Certificato Home Theater Profile per DivX.

#### Nota sull'utilizzo dei DualDisc

- Il lato del DualDisc contenente i file audio digitali non è conforme alle specifiche del formato Compact Disc Digital Audio (CD-DA), per cui potrebbe non essere possibile eseguire la riproduzione.

### ■ Dischi che non possono essere riprodotti

DVD-RW versione 1.0, DVD-ROM, CD-ROM, CDV, CD-G, SACD, Photo CD, DVD-RAM che non possono essere rimossi dalla cartuccia, DVD-RAM da 2.6 GB e 5.2 GB e "Chaoji VCD" disponibili sul mercato, tra cui CVD, DVCD e SVCD non conformi allo standard IEC62107.

### ■ Sistemi video

- Questa unità è in grado di riprodurre i sistemi PAL e NTSC, ma il televisore deve poter usare lo stesso sistema dei dischi.
- Non è possibile visualizzare correttamente dischi PAL su un televisore NTSC.
- Questa unità può convertire i segnali NTSC in segnali PAL 60 per la visione con un televisore PAL (➔ pag. 26, "NTSC Disc Output" nella scheda "Video").



Unità principale

ITALIANO

PREPARATIVI



**Interruttore di attesa/accensione**  
[ON/OFF] (16)

Premerlo per disporre l'apparecchio nel modo d'attesa o per accenderlo. Durante il modo d'attesa, l'apparecchio continua a consumare una piccola quantità di corrente.

**Presca MUSIC PORT**

Collegamento di un dispositivo esterno (34)  
\*2 Impostazione automatica dei diffusori (35)

**▲ OPEN/CLOSE**

Aprire o chiudere il cassetto del disco (16)

**▶/MEMORY**

Riproduzione disco (16), memorizza le stazioni radio in ricezione (30)

**■/- TUNE MODE/- FM MODE**

Arresta la riproduzione, seleziona la modalità di sintonia (30), regola lo stato della ricezione stereofonica (30)

**I◀◀/◀, ▶▶/▶/∨ TUNE ▲**

Avanzamento o lettura moviola/ricerca, seleziona le stazioni radio (30)



Display

**VOLUME - , +**  
Aumentare o diminuire il volume (16)

**Indicatore di alimentazione c.a. [AC IN]**

Si accende quando l'unità è collegata alla presa di corrente.

**Presca USB**

Collegare un dispositivo USB (34)

**SELECTOR (16, 30)**



**Cuffie**  
(non fornito)

**Tipo di presa cuffie:**

- mini stereo Ø3,5 mm
- Abbassare il volume prima di effettuare il collegamento.
- L'audio viene impostato automaticamente su stereo a 2canali.
- Al fine di evitare danni alle orecchie, non utilizzare le cuffie per tempi prolungati.

# Telecomando



Funzionamento del televisore (37)

Accende o spegne l'unità principale (16)

Modifica la modalità di ingresso video del televisore (37)

Seleziona i numeri dei titoli del disco, ecc., Immette i numeri (17)

Seleziona le stazioni radio preimpostate (30)

Mostra il menu superiore del disco (17) o l'elenco dei programmi (17)

Mostra i menu sullo schermo (21).

Visualizza il display nell'unità principale (17). Questa funzione permette di spegnere automaticamente l'unità all'ora preimpostata.  
SLEEP 30 → SLEEP 60 → SLEEP 90  
↑ OFF ← SLEEP 120 ←

**Per cancellare il timer**  
Premere e tenere premuto [-SLEEP] per selezionare "OFF".

**Per controllare il tempo restante**  
Premere e tenere premuto di nuovo [-SLEEP].

Regola il volume del televisore (37)

Seleziona la sorgente  
**DVD:** DVD/CD (12)  
**FM (30)**  
**EXT-IN:** USB (34), AV<sup>※1</sup> (37), AUX (33), D-IN (38), MUSIC P. (34),

Avvia e riproduce automaticamente un disco. Controlla il sistema home theater ed il televisore (36)

Regola il volume dell'unità principale (32)

Operazioni di base per la riproduzione (17)

Consente di visualizzare il menu di un disco o l'elenco di riproduzione (17)

Seleziona o conferma le voci del menu sullo schermo televisivo (12), Fotogramma per fotogramma (17)

Ritorno alla schermata precedente (17)

Modifica delle impostazioni del lettore (12)

SW LEVEL	-EQ	C.FOCUS	PLII / S.SRD
(31)	(31)	(31)	(32, 31)
TEST	PLAY MODE		
(32)	(18, 32)		

Per eliminare l'audio  
**Per cancellare**

- Premere di nuovo [MUTING] o regolare il volume.
- Il silenziamento si cancella quando l'unità viene messa in modalità di attesa.

**PT850** TEST -AUTO (32)

※1 "AV" funziona solo se il cavo scart è collegato (→ pag. 11).

※2 Per **PT850**

Uso dell'unità principale

ITALIANO

OPERAZIONI CON I DISCHI



**1 Accensione**



**2 Selezionare "DVD/CD".**

SELECTOR



**3 Inserire un disco nel cassetto.**

OPEN/CLOSE



- Inserire i dischi a doppia facciata in modo che l'etichetta del lato che si desidera ascoltare sia rivolta in alto.
- Per DVD-RAM, rimuovere il disco dalla sua cartuccia prima dell'uso.



**4 Regolare il volume e avviare la riproduzione.**



Uso del telecomando

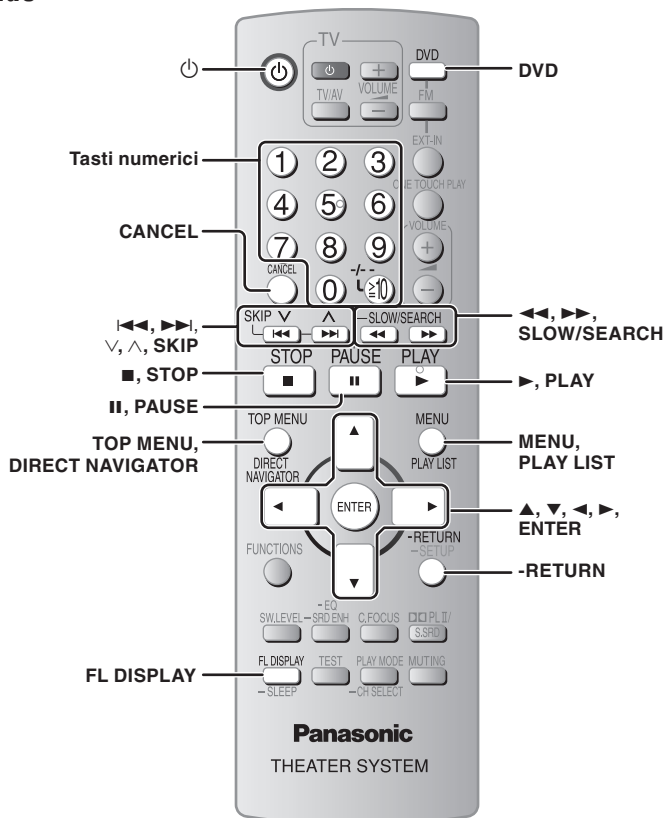

## Arresto

STOP



La posizione viene memorizzata mentre sul display viene visualizzato "RESUME".

- Premere [▶, PLAY] per continuare la lettura.
- Premere di nuovo [■, STOP] per cancellare la posizione.

## Pausa

PAUSE



- Premere [▶, PLAY] per riprendere la riproduzione.

## Ricerca (durante la lettura)

SLOW/SEARCH



- La velocità di riproduzione aumenta fino a 5 passi.
- Premere [▶, PLAY] per tornare alla riproduzione normale.

## Moviola (durante la pausa)

SLOW/SEARCH



- La velocità di riproduzione aumenta fino a 5 passi.
- [VCD] La moviola è disponibile solo per la riproduzione in avanti.
- Eccetto [MPEG4] [DivX].
- Premere [▶, PLAY] per tornare alla riproduzione normale.

## Display dell'unità principale

FL DISPLAY



- SLEEP

[DVD-A] [DVD-V] [DVD-VR] [WMA] [MP3] [MPEG4] [DivX]

Visualizzazione del ↔ Schermata delle informazioni tempo

[JPEG]

Quando la funzione di proiezione delle diapositive (➔ pag. 22) è attivata: SLIDE ↔ Schermata delle informazioni

Quando la funzione di proiezione delle diapositive non (➔ pag. 22) è attivata: PLAY ↔ Schermata delle informazioni

## Salto

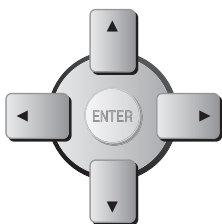

[WMA] [MP3] [JPEG] [MPEG4] [DivX]

[▲, ▼]: Salto di gruppi  
[◀, ▶]: Salto di contenuti

- Questa funzione non è disponibile durante la riproduzione programmata o casuale (➔ pag. 18).

## Selezione della voce sullo schermo

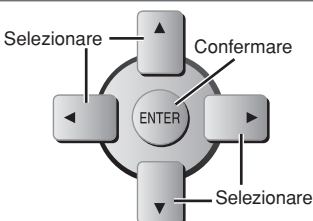

## Immettere i numeri

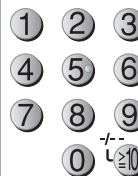

[DVD-A] [DVD-V] (durante l'arresto)

[DVD-VR] [VCD] [CD]

Esempio: per selezionare 12,



[VCD] con controllo della lettura (PBC)

Premere [■, STOP] quindi premere i tasti numerici per annullare le funzioni PBC.

### Nota

- I pulsanti numerici disponibili dipendono dal numero dei brani presenti nel VCD.

[WMA] [MP3] [JPEG] [MPEG4] [DivX]

Esempio: per selezionare 123,



## Cancel the numbers

CANCEL



## Menu del disco

TOP MENU



[DVD-A] [DVD-V]

Visualizza il menu principale di un disco.

DIRECT NAVIGATOR



[DVD-VR]

Visualizza i programmi (➔ pag. 20).

MENU



[DVD-V]

Visualizza il menu di un disco.

PLAY LIST



[DVD-VR]

Visualizza una lista di lettura (➔ pag. 20).

-RETURN



-SETUP

[VCD] con controllo della lettura (PBC)

Visualizza il menu di un disco.

## Fotogramma per fotogramma (durante la pausa)

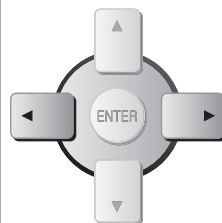

[DVD-A] (parte del film)

[DVD-V] [DVD-VR] [VCD]

- [VCD] Soltanto in avanti.

## Ritorno alla schermata precedente

-RETURN



-SETUP

### Nota

- **IL DISCO CONTINUA A GIRARE MENTRE VENGONO VISUALIZZATI I MENU.**

Premere [■, STOP] quando si termina per proteggere il motore dell'unità e lo schermo televisivo.

- È possibile che il numero totale dei titoli dei dischi +R/+RW non venga visualizzato correttamente.



## Visualizzazione dello stato attuale della riproduzione

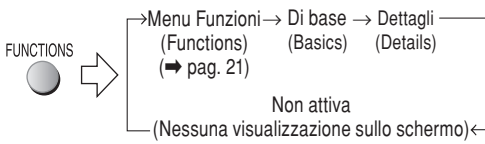

### Di base (Basics)

Esempio: **DVD-V**

Traccia in corso di riproduzione      Tempo trascorso

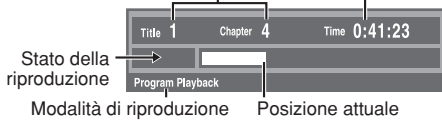

### Dettagli (Details)

Esempio: **DVD-V**

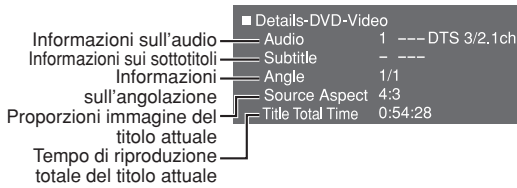

- **MPEG4** **DivX** Le informazioni sul video e sull'audio non vengono visualizzate durante la ricerca.

## Riproduzione di tutti i gruppi, programmata e casuale

**DVD-A** **DVD-V** **VCD** **CD** **WMA** **MP3** **JPEG** **MPEG4** **DivX**

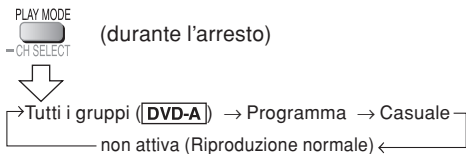

### Per uscire dalla riproduzione a gruppi, programmata o casuale mentre è interrotta.

PLAY MODE (varie volte)  
 CH SELECT

- La selezione di "Play as Data Disc" in Other Menu (Menu Altro) (→ pag. 24) sarà effettiva se non sono disponibili le seguenti funzioni per riprodurre video di formati WMA, MP3, JPEG, MPEG4 o DivX.
- **DVD-V** Non è possibile riprodurre alcune voci anche se sono state programmate.
- **DVD-A** Alcuni dischi contengono gruppi bonus. Se dopo la selezione di un gruppo appare la schermata della password, immettere la password con i tasti numerici per la lettura dei gruppi bonus. Vedere anche la copertina del disco.

### Letture di tutti i gruppi

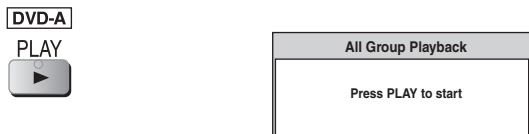

## Letture programmata (fino a 32 selezioni)

### 1 Premere i tasti numerici per scegliere la selezione. ([WMA] [MP3] [JPEG] [MPEG4] [DivX]) Premere [ENTER] per confermare la selezione.)

Esempio: **DVD-V**

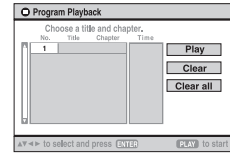

- Ripetere questo passo per programmare altre opzioni.
- Per selezionare un numero di 2 cifre  
Esempio: Per selezionare 12,

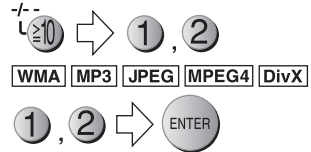

### 2 PLAY

**Per selezionare un'opzione con i tasti del cursore**  
 Premere [ENTER] e [▲, ▼] per selezionare un'opzione, quindi premere nuovamente [ENTER] per confermare.

### Per selezionare tutte le opzioni

Mentre è evidenziato il campo "Chapter", "Track" o "Content", premere [▲, ▼] per selezionare "ALL".

Esempio: **DVD-V**

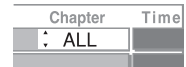

Quindi premere nuovamente [ENTER] per confermare.

### Per cambiare il programma selezionato

1. Premere [▲, ▼] per selezionare il numero di programma.
2. Premere i tasti numerici per modificare le opzioni.  
(**WMA** **MP3** **JPEG** **MPEG4** **DivX**) Premere [ENTER] per confermare la selezione.)

### Per cancellare il programma selezionato

1. Premere [▲, ▼] per selezionare il numero di programma.
2. Premere [CANCEL] (oppure premere [▲, ▼, ◀, ▶] per selezionare "Clear", quindi premere [ENTER]).

### Per cancellare l'intero programma

Selezionare "Clear all" con [▲, ▼, ◀, ▶] e premere [ENTER]. L'intero programma viene cancellato anche quando si spegne l'unità, si apre il cassetto del disco o si seleziona un'altra sorgente.

## Letture casuale

**DVD-A** **DVD-V** **WMA** **MP3** **JPEG** **MPEG4** **DivX**

### 1 Premere i tasti numerici per selezionare un gruppo o un titolo.

(**WMA** **MP3** **JPEG** **MPEG4** **DivX**) Premere [ENTER] per confermare la selezione.)

Esempio: **DVD-V**

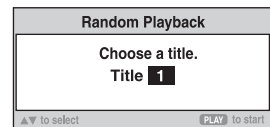

### Dischi con gruppi multipli.

**DVD-A**

- Per immettere tutti i gruppi, premere [◀, ▶] per selezionare "All", quindi premere [ENTER].
- Per deselegionare un gruppo, premere i tasti numerici corrispondenti al gruppo che si desidera cancellare.

### 2 PLAY







## Letture dei dischi di dati

WMA MP3 JPEG MPEG4 DivX

La selezione di "Play as Data Disc" in Other Menu (Menu Altro) (→ pag. 24) sarà effettiva se non sono disponibili le seguenti funzioni per riprodurre video di formati WMA, MP3, JPEG, MPEG4 o DivX.

• Lettura dei dischi HighMAT™ (→ pag. 20).

### Riproduzione degli elementi in base a un ordine (Playback Menu)

1 TOP MENU

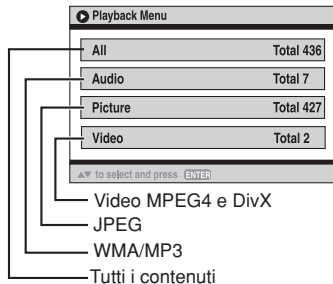

2 Per selezionare "All", "Audio", "Picture" o "Video".



Per uscire dalla schermata

Premere [TOP MENU].

### Riproduzione dall'elemento selezionato (Navigation Menu)

1 MENU

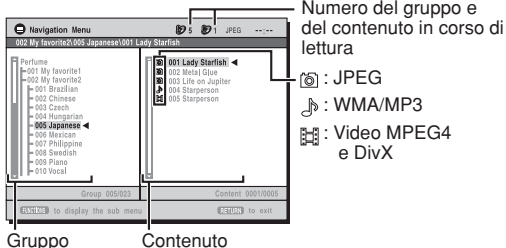

2 Per selezionare il gruppo.



3 Per riprodurre nell'ordine i contenuti del gruppo.



Per avviare la riproduzione a partire dal contenuto selezionato.



Per l'ascolto dei contenuti WMA/MP3 guardando le immagini JPEG sullo schermo

Selezionare prima un file JPEG e poi selezionare il contenuto audio.

(L'ordine opposto non è valido.)

Per uscire dalla schermata

Premere [MENU].

## Utilizzo dei menu secondari

1 Mentre sono visualizzati i Menu di navigazione

FUNCTIONS



2 Per selezionare una voce.



Le voci visualizzate cambiano a seconda del contenuto del disco.

Multi	Vengono visualizzati i gruppi e il contenuto
List	Soltanto i contenuti
Tree	Soltanto i gruppi
Thumbnail	Anteprime [JPEG]
Next group	Passa al gruppo successivo [WMA] [MP3]
Previous group	Torna al gruppo precedente [WMA] [MP3]
All	File WMA/MP3, JPEG, video MPEG4 e DivX
Audio	Solo file WMA/MP3
Picture	Solo file JPEG
Video	Solo video MPEG4 e DivX
Help display	Per cambiare i messaggi guida e l'indicatore del tempo di lettura trascorso
Find	Per la ricerca mediante il contenuto o titolo del gruppo (→ vedere sotto)

## Ricerca per contenuto o titolo del gruppo

Evidenziare il titolo di un gruppo o di un contenuto ed eseguire la ricerca rispettivamente all'interno del gruppo o del contenuto.

1 Mentre viene visualizzato il menu (→ vedere sopra)

Per selezionare "Find".



2 Per selezionare un carattere.



- Ripetere il procedimento per immettere un altro carattere.
- Vengono cercate anche le minuscole.
- Premere [◀], [▶] per passare tra A, E, I, O e U.
- Premere [⏪] per cancellare un carattere.
- Lasciare l'asterisco (\*) per cercare i titoli che includono il carattere inserito.
- Cancellare l'asterisco (\*) per cercare i titoli che cominciano con il carattere inserito. Per aggiungere di nuovo l'asterisco, (\*) visualizzare di nuovo il sottomenu e selezionare "Find".

3 Per selezionare "Find".



Appare la schermata con i risultati della ricerca.

4 Per selezionare il contenuto o gruppo.





### Letture dei dischi HighMAT™

WMA MP3 JPEG

#### 1 TOP MENU



#### 2 Per selezionare le voci.



- Eventualmente, ripetere questo passo. Esempio:

Menu: porta al menu successivo che mostra una lista di lettura o un altro menu

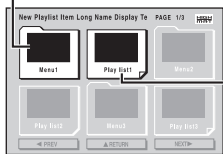

lista di lettura: la lettura comincia

#### Per cambiare lo sfondo del menu

Premere [FUNCTIONS].

Lo sfondo cambia con lo sfondo registrato sul disco.

#### Per uscire dalla schermata

Premere [■, STOP].

### Selezione dalla lista

#### 1 Durante la lettura

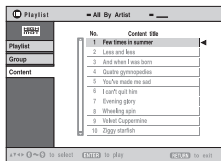

#### 2 Per spostarsi tra gli elenchi "Playlist", "Group" e "Content".



#### 3 Per selezionare una voce.



#### Per uscire dalla schermata

Premere [MENU].

### Riproduzione di dischi RAM e DVD-R/-RW (DVD-VR)

DVD-VR

- I titoli appaiono soltanto se sono stati registrati sul disco.
- Non è possibile modificare i programmi, le liste di lettura e i titoli del disco.

### Letture dei programmi

#### 1 TOP MENU



#### 2 Per selezionare il programma.



- Premere [▶] per visualizzare il contenuto del programma e del disco.

#### 3 ENTER

#### Per uscire dalla schermata

Premere [DIRECT NAVIGATOR].

### Letture di una lista di lettura

Disponibile soltanto quando il disco contiene una playlist.

#### 1 MENU



#### 2 Per selezionare la playlist.



#### 3 ENTER

#### Per uscire dalla schermata

Premere [PLAY LIST].

### Riprodurre il brano selezionato nella funzione Testo CD

CD

I titoli vengono visualizzati con la riproduzione CD text.

#### 1 TOP MENU



#### MENU



#### 2 Per selezionare la traccia.



- Premere [FUNCTIONS] per visualizzare lo stato di riproduzione e la posizione corrente.

#### Per uscire dalla schermata

Premere [TOP MENU] o [MENU].

## 2 Selezionare il menu.

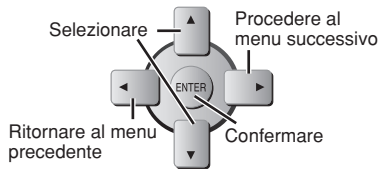

Esempio: **DVD-V**

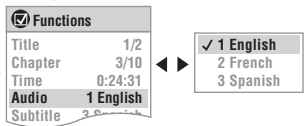

## 3 Effettuare le impostazioni.

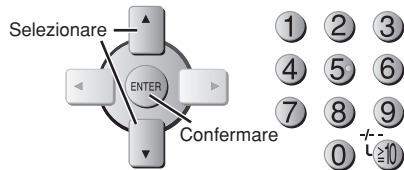

Esempio: **DVD-V**



## 1 Visualizzare la schermata "Functions".

FUNCTIONS



## 4 Premere per uscire.

-RETURN

-SETUP



Le voci visualizzate sono diverse a seconda del tipo di disco e del formato di registrazione.

### Menu Functions (Funzioni)

<b>Program Group</b> <b>Title</b> <b>Chapter</b> <b>Track</b> <b>Playlist</b> <b>Content</b>	<p><b>Per cominciare da un'opzione specifica</b> Esempio: <b>DVD-VR</b> per selezionare il programma 12 Premere i tasti numerici: <b>1</b>, <b>2</b> → <b>ENTER</b></p>
<b>Time</b>	<p>(la funzione Time Slip non è disponibile per i dischi +R/+RW) <b>Per saltare in incrementi o decrementi (Time slip)</b> (durante la lettura) 1. Premere [ENTER] due volte per visualizzare l'indicatore Time Slip. 2. Premere [<b>▲</b>, <b>▼</b>] per selezionare il tempo e premere [ENTER]. • Per passare rapidamente da un punto all'altro, premere e tenere premuto [<b>▲</b>, <b>▼</b>]. <b>Per cambiare la visualizzazione del tempo trascorso o rimanente</b></p>
<b>Video</b>	<p><b>MPEG4</b> <b>DivX</b> <b>Per visualizzare il numero di pixel</b> <b>DivX</b> Vengono visualizzati anche i fps (fotogrammi al secondo).</p>
<b>Audio</b>	<p><b>DVD-A</b> <b>DVD-V</b> <b>DivX</b> (con tracce audio multiple) <b>Per selezionare la traccia audio</b> <b>DVD-VR</b> <b>VCD</b> <b>DivX</b> <b>Per selezionare "LR", "L", "R" o "L+R"</b> <b>DVD-V</b> (Karaoke-Disc) <b>Per selezionare "ON" o "OFF" per la musica cantata</b> <b>Per selezionare "OFF", "V2", "V1" o "V1+V2" per i vari suoni vocalici</b> • Per ulteriori dettagli, fare riferimento alle istruzioni del disco.</p>

<b>Audio</b>	<p><b>Tipo/dati del segnale</b> LPCM/PPCM/DD Digital/DTS/MP3/MPEG: Tipo di segnale kHz (Frequenza di campionamento)/bit/ch (Numero di canali) Esempio: 3/2_1ch 1: Effetto di bassa frequenza (non visualizzato se il segnale è assente) 0: Niente surround 1: Surround monofonico 2: Surround stereofonico (destra/sinistra) 1: Centrale 2: Anteriore sinistro + Anteriore destro 3: Anteriore sinistro + Anteriore destro + Centrale</p> <ul style="list-style-type: none"> <li>• <b>DivX</b> Se si modifica l'audio di un disco video DivX, l'avvio della riproduzione potrebbe richiedere qualche secondo.</li> </ul> <p><b>WMA</b> <b>MP3</b> <b>Per visualizzare il bit rate o la frequenza di campionamento corrente</b></p>
<b>Still Picture</b>	<b>DVD-A</b> <b>Per cambiare i fermi immagine</b>
<b>Number Select</b>	<b>VCD</b> con controllo della riproduzione <b>Come selezionare un numero</b> Mentre viene visualizzato il menu del disco Premere [ <b>▲</b> , <b>▼</b> ] ⇒ Premere [ENTER] • Per cambiare i numeri più rapidamente, premere e tenere premuto [ <b>▲</b> , <b>▼</b> ].
<b>Thumbnail</b>	<b>JPEG</b> <b>Per visualizzare le immagini miniaturizzate</b>
<b>Subtitle</b>	<b>DVD-V</b> <b>DivX</b> (con sottotitoli multipli) <b>VCD</b> (soltanto SVCD) <b>Per selezionare la lingua dei sottotitoli</b> • Sui dischi +R/+RW, potrebbe essere visualizzato un numero anche per i sottotitoli non visualizzati. • <b>DVD-VR</b> "On" o "Off" viene visualizzato soltanto con i dischi che contengono le informazioni di attivazione/disattivazione dei sottotitoli (non è possibile registrare le informazioni di attivazione/disattivazione dei sottotitoli utilizzando registratori DVD Panasonic).





## Menu Functions (Funzioni) (Segue)

<b>Marker (VR)</b>	<b>DVD-VR</b> Per richiamare un marcatore registrato con i videoregistratori DVD Premere [▲, ▼] ⇔ Premere [ENTER]	<b>Rotare Picture</b>	Per ruotare le immagini
<b>Angle</b>	(con angoli multipli) Per selezionare un angolo video	<b>Slideshow</b>	Per attivare/disattivare la proiezione di diapositive On ⇔ Off Per cambiare la sincronizzazione per la proiezione di diapositive Da 1 (veloce) a 5 (lenta)
		<b>Other Settings</b>	(⇒ vedere sotto)

## Other Settings (Altre impostazioni)

<b>Play Speed</b>	<b>DVD-A</b> (parte del film) <b>DVD-V</b> <b>DVD-VR</b> <b>Per cambiare la velocità di lettura</b> – da "x0.6" a "x1.4" • Premere [▶, PLAY] per tornare alla riproduzione normale. • Dopo aver cambiato la velocità. – Il Dolby Pro Logic II non hanno effetto. – L'uscita audio passa a 2 canali stereo. – La frequenza di campionamento di 96 kHz viene convertita a 48 kHz. • A seconda della modalità di registrazione del disco, questa funzione potrebbe non essere disponibile.
-------------------	---

### ■ Play Menu (Menu di lettura)

<b>Repeat</b>	(Soltanto quando viene visualizzato il tempo di lettura trascorso.) <b>DVD-A</b> : Off (Non attivo) → Track (Brano) → Group (Gruppo)* <b>DVD-V</b> : Off (Non attivo) → Chapter (Capitolo) → Title (Titolo)* <b>DVD-VR</b> : Off (Non attivo) → Program (Programma) → All (Tutti) Durante la lettura della lista di lettura: Off (Non attivo) → Scene (Scena) → Playlist (Lista di lettura) <b>VCD</b> <b>CD</b> : Off (Non attivo) → Track (Brano) → All (Tutti) <b>WMA</b> <b>MP3</b> <b>MPEG4</b> <b>DivX</b> : Off (Non attivo) → Content (Contenuto) → Group (Gruppo)* <b>JPEG</b> : Off (Non attivo) → Group (Gruppo)* * "All" (Tutti) viene visualizzato durante la riproduzione di tutti i gruppi ( <b>DVD-A</b> ), programmata o casuale.
<b>A-B Repeat</b>	Eccetto <b>DVD-VR</b> (Parte del fermo immagine) <b>JPEG</b> <b>MPEG4</b> <b>DivX</b> <b>Per ripetere una sezione specifica</b> Premere [ENTER] nei punti iniziali e finali. Premere di nuovo [ENTER] per cancellare.

<b>Advanced Disc Review</b>	<b>DVD-V</b> (Eccetto +R/+RW) <b>DVD-VR</b> (Eccetto parte immagini fisse quando si riproduce una playlist) Permette di sfogliare il contenuto del disco e di avviare la riproduzione dalla posizione selezionata. Nella scheda "Disc" (⇒ pag. 25) di "Advanced Disc Review", è possibile selezionare "Intro Mode" o "Interval Mode". Esempio: <b>DVD-VR</b>
-----------------------------	--



Premere [▶, PLAY] quando si individua il titolo o programma desiderato.

- A seconda del disco e della posizione di riproduzione, questa funzione potrebbe non essere operativa.
- **DVD-VR** Questa funzionalità non è disponibile durante la riproduzione di un elenco di riproduzione (⇒ pag. 20).

### ■ Picture Menu (Menu delle immagini)

<b>Picture Mode</b>	<b>Normal</b> <b>Cinema1</b> : Ammorbidisce le immagini e migliora i dettagli nelle scene scure. <b>Cinema2</b> : Rende più nitide le immagini e migliora i dettagli nelle scene scure. <b>Animation</b> : Adatto per l'animazione. <b>Dynamic</b> : Migliora il contrasto per offrire immagini straordinarie. <b>User</b> : Premere [ENTER] per selezionare "Picture Adjustment" (⇒ vedere sotto)
<b>Picture Adjustment</b>	<b>Contrast</b> : Aumenta il contrasto tra le parti chiare e quelle scure dell'immagine. <b>Brightness</b> : Aumenta la luminosità dell'immagine. <b>Sharpness</b> : Regola la nitidezza dei bordi delle righe orizzontali. <b>Colour</b> : Regola la tonalità dei colori dell'immagine. <b>Gamma</b> : Regola la luminosità delle parti scure. <b>Depth Enhancer</b> : Riduce il rumore di fondo per dare una sensazione di maggiore profondità.



## Other Settings (Altre impostazioni) (Segue)

### Picture Menu (Menu delle immagini) (Segue)

<b>Video Output Mode</b>	<p><b>Per selezionare una qualità dell'immagine adatta per il televisore</b> (Le registrazioni video vengono convertite ed emesse come video ad alta definizione.)</p> <p>Quando si usa un collegamento HDMI e "Video Mode" (➔ pag. 27, Scheda "HDMI") è impostato su "On"</p> <p>    *480p/576p/720p/1080p (progressivo)     *480i/576i/1080i (interlacciato)</p> <ul style="list-style-type: none"> <li>Selezionare una uscita video con un contrassegno "*". Il contrassegno "*" indica che l'uscita video è valida per il televisore.</li> <li>Selezionare un ingresso video privo di contrassegno "*" potrebbe causare la distorsione delle immagini. Se l'immagine è distorta, tenere premuto [CANCEL] finché l'immagine non viene visualizzata correttamente.</li> <li>L'emissione dai terminali COMPONENT VIDEO OUT sarà "480i" o "576i".</li> </ul> <p>Quando non viene usato il collegamento HDMI e "Video Mode" (➔ pag. 27, Scheda "HDMI") è impostato su "Off"</p> <p>    *480p/576p (progressivo)     *480i/576i (interlacciato)</p> <p>Quando si seleziona "xxx*p" (progressivo) e viene visualizzata una schermata di conferma, selezionare "Yes" soltanto se si sta effettuando il collegamento a un televisore compatibile con uscita progressiva.</p> <p>* I numeri visualizzati variano a seconda del disco riprodotto. Viene visualizzato uno dei numeri sopra.</p>
<b>Transfer Mode</b>	<p>Se si è scelto "xxx*p" (progressivo) o "1080i" (interlacciato) (➔ vedere sopra, "Video Output Mode"), selezionare il metodo di conversione per l'emissione progressiva adatto al tipo di materiale.</p> <ul style="list-style-type: none"> <li>L'impostazione tornerà a Auto o Auto1 quando si apre il cassetto del disco, si spegne l'unità o si seleziona un'altra sorgente.</li> </ul> <p>Durante la riproduzione di dischi PAL, contenuti video MPEG4 o DivX</p> <p><b>Auto</b> : Rileva automaticamente il film e il contenuto video, nonché lo converte adeguatamente.</p> <p><b>Video</b> : Selezionare la funzione quando si sta utilizzando Auto e il contenuto appare distorto.</p> <p><b>Film</b> : Selezionare questa funzione se i bordi del film appaiono seghettati o irregolari quando è selezionata la funzione Auto. Tuttavia, se il contenuto video è distorto come mostrato nell'illustrazione a destra, selezionare Auto.</p>  <p>Durante la lettura di dischi NTSC</p> <p><b>Auto1</b> : Rileva automaticamente il film e il contenuto video, nonché lo converte adeguatamente.</p> <p><b>Auto2</b> : In aggiunta alla funzione Auto1, rileva automaticamente i film con velocità di fotogramma diverse e li converte adeguatamente.</p> <p><b>Video</b> : Selezionare la funzione quando si sta utilizzando Auto1 e Auto2 e il contenuto appare distorto.</p>

<b>Source Select</b>	<p><b>DivX</b></p> <p>Se si seleziona "Auto", il metodo di creazione dei contenuti DivX viene individuato e riprodotto automaticamente. Se l'immagine è distorta, selezionare "I (interlacciato)" o "P (progressivo)" a seconda del metodo di creazione utilizzato per la registrazione del disco.</p> <p><b>Auto</b> <b>I (Interlace)</b> <b>P (Progressive)</b></p>
<b>HD Picture Enhancer</b>	<p>Quando si usa il collegamento HDMI e "Video Mode" (➔ pag. 27, Scheda "HDMI") è impostato su "On".</p> <p><b>Per perfezionare la qualità di immagine "720p", "1080i" e "1080p"</b></p> <p><b>Off</b> ↔ <b>1</b> ↔ <b>2</b> ↔ <b>3</b> (immagine ottimale)</p>
<b>HDMI Colour Space</b>	<p>Quando si usa il collegamento HDMI e "Video Mode" (➔ pag. 27, Scheda "HDMI") è impostato su "On".</p> <p><b>Per selezionare il colore di immagine adatto al televisore</b></p> <p><b>RGB</b> <b>YCbCr (4:4:4)</b> <b>YCbCr (4:2:2)</b></p> <ul style="list-style-type: none"> <li>Se l'impostazione precedente non è compatibile con il televisore, non viene visualizzata.</li> <li>Quando si seleziona "RGB", è disponibile "RGB Range" (➔ pag. 26, Scheda "HDMI").</li> </ul>

### Audio Menu (Menu del suono)

<b>Dolby Pro Logic II</b>	(➔ pag. 32, Dolby Pro Logic II)
<b>Dialogue Enhancer</b>	<p><b>Per rendere più facile l'ascolto dei dialoghi nei film</b></p> <p><b>DVD-V</b> (Dolby Digital, DTS, MPEG, a 3 o più canali, con dialoghi registrati sul canale centrale)</p> <p><b>DivX</b> (Dolby Digital, a 3 o più canali, con dialoghi registrati sul canale centrale)</p> <p><b>On</b> ↔ <b>Off</b></p>

### Display Menu (Menu di visualizzazione)

<b>Information</b>	<b>JPEG</b> : On ↔ Off
<b>Subtitle Position</b>	Da 0 a -60
<b>Subtitle Brightness</b>	Auto, da 0 a -7
<b>4:3 Aspect</b>	<p><b>Per selezionare come visualizzare le immagini create per gli schermi con aspetto 4:3 su un televisore 16:9</b></p> <p><b>Normal</b>: Allunga lateralmente le immagini.</p> <p><b>Auto</b>: Espande le immagini letterbox 4:3 per riempire maggiormente lo schermo. Le altre immagini appaiono interamente al centro dello schermo.</p> <p><b>Shrink</b>: Le immagini appaiono al centro dello schermo.</p> <p><b>Zoom</b>: Amplia l'immagine in formato 4:3. Se il televisore ha una funzione simile, usarla per ottenere un effetto migliore.</p>



**Other Settings (Altre impostazioni) (Segue)**

**Display Menu (Menu di visualizzazione) (Segue)**

**Just Fit Zoom** DVD-A (parte del film)  
DVD-V DVD-VR VCD  
 Per selezionare il formato dello schermo appropriato al televisore usato

**Auto**  
 4:3 Standard  
 European Vista  
 16:9 Standard  
 American Vista  
 Cinemascope 1  
 Cinemascope 2

Esempio:

MPEG4 DivX  
**Standard** (schermo pieno x 0,25)  
**Original** (formato reale di registrazione)  
**Full** (schermo pieno)

- A seconda della modalità di registrazione del disco, questa funzione potrebbe non essere disponibile.

**Manual Zoom** **Per la zoomata manuale di avvicinamento o di allontanamento**  
 - in passi da 0,01-unità da "x1.00" a "x1.60"  
 - in passi da 0,02-unità da "x1.60" a "x2.00"  
 - in passi da 0,05-unità da "x2.00" a "x4.00"  
 (MPEG4 DivX soltanto)

- Per cambiare i passi più rapidamente, mantenere premuto [**▲**, **▼**].
- MPEG4 DivX In base al televisore collegato e alle sue impostazioni, potrebbe non essere possibile ingrandire fino a "x4.00".

**Bit Rate Display** DVD-A (parte del film)  
DVD-V DVD-VR VCD MPEG4 DivX  
 On ↔ Off

**GUI See-through** Per rendere trasparente il menu sullo schermo  
 Off, On, Auto

**GUI Brightness** Per regolare la luminosità del menu sullo schermo  
 -3 a +3

**HDMI Status** Indica varie informazioni se collegato al terminale HDMI AV OUT.  
 (⇒ vedere di seguito Conferma delle informazioni HDMI)

**Other Menu (Menu Altro)**

**Setup** (⇒ pag. 25)

**Play as DVD-Video** o **Play as DVD-Audio** **Per riprodurre contenuti DVD-Video su DVD-Audio**  
 Selezionare "Play as DVD-Video".

**Play as DVD-VR, Play as HighMAT** o **Play as Data Disc** **Per utilizzare le funzioni per dischi dati (⇒ pag. 19)**  
 (Per riprodurre video in formati MP3, JPEG, MPEG4 o DivX su DVD-RAM, o per riprodurre un disco HighMAT senza utilizzare la funzione HighMAT) Selezionare "Play as Data Disc".

ITALIANO

OPERAZIONI CON I DISCHI



**Conferma delle informazioni HDMI**

Esempio:

**HDMI Status — HDMI is connected.** — Stato connessione

**HDMI Information**

Audio Stream	PCM	Mostra il tipo di segnale in uscita.
Max Channel	2ch	Mostra il numero di canali audio.
Colour Space	YCbCr (4:4:4)/YCbCr (4:2:2)/RGB	(⇒ pag. 23, HDMI Colour Space)
Video Format	480i/576i/480p/576p 720p/1080i/1080p	(⇒ pag. 23, Video Output Mode)

**Nota**

Vengono visualizzati tutti i tipi di uscite possibili.

- Viene evidenziata l'uscita attuale per "Audio Stream", "Video Format" e "Color Space". (Se si seleziona una uscita video priva di contrassegno "\*" su "Video Output Mode" in Picture Menu, il formato video selezionato non viene evidenziato.)
- Quando si seleziona "Off" su "Audio Output" (⇒ pag. 27, Scheda "HDMI"), viene visualizzato "—" su "Audio Stream" e "Max Channel".



# Cambiamento delle impostazioni del lettore

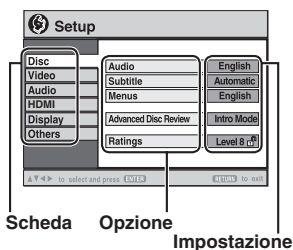

Scheda Opzione Impostazione

- Se non è stata eseguita QUICK SETUP (➔ pag. 12), viene visualizzata la schermata QUICK SETUP.

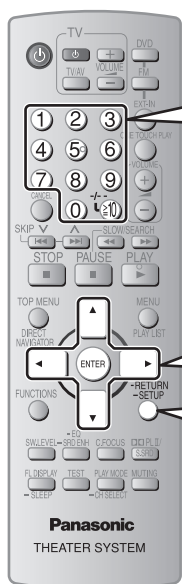

**1** Visualizzare il menu Impostazione.



(Premere e tenere premuto)

**2** Selezionare la scheda.

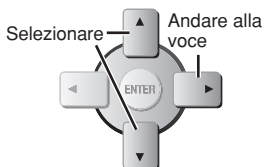

**3** Selezionare l'opzione.

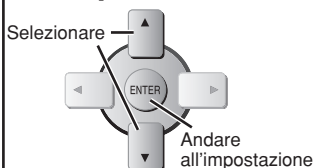

**4** Effettuare le impostazioni.

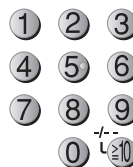
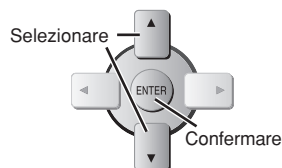

**5** Premere per uscire.



- Le impostazioni rimangono invariate anche se si dispone l'unità nella modalità di attesa.
- Le voci sottolineate comprendono le impostazioni predefinite nella seguente tabella.

La funzione QUICK SETUP consente la successiva impostazione delle voci nella sezione ombreggiata.

## Impostazioni lettore

### ■ Scheda "Disc"

<b>Audio</b> Selezionare la lingua dell'audio.	<ul style="list-style-type: none"> <li>• <u>English</u></li> <li>• Polish</li> </ul>	<ul style="list-style-type: none"> <li>• French</li> <li>• Swedish</li> </ul>	<ul style="list-style-type: none"> <li>• German</li> <li>• Dutch</li> </ul>	<ul style="list-style-type: none"> <li>• Italian</li> <li>• Original<sup>*1</sup></li> </ul>	<ul style="list-style-type: none"> <li>• Spanish</li> <li>• Other * * * *<sup>*2</sup></li> </ul>
<b>Subtitle</b> Selezionare la lingua dei sottotitoli.	<ul style="list-style-type: none"> <li>• <u>Automatic</u><sup>*3</sup></li> <li>• Spanish</li> </ul>	<ul style="list-style-type: none"> <li>• English</li> <li>• Polish</li> </ul>	<ul style="list-style-type: none"> <li>• French</li> <li>• Swedish</li> </ul>	<ul style="list-style-type: none"> <li>• German</li> <li>• Dutch</li> </ul>	<ul style="list-style-type: none"> <li>• Italian</li> <li>• Other * * * *<sup>*2</sup></li> </ul>
<b>Menus</b> Selezionare la lingua dei menu dei dischi. L'impostazione viene modificata anche variando la lingua del menu in QUICK SETUP.	<ul style="list-style-type: none"> <li>• <u>English</u></li> <li>• Polish</li> </ul>	<ul style="list-style-type: none"> <li>• French</li> <li>• Swedish</li> </ul>	<ul style="list-style-type: none"> <li>• German</li> <li>• Dutch</li> </ul>	<ul style="list-style-type: none"> <li>• Italian</li> </ul>	<ul style="list-style-type: none"> <li>• Spanish</li> </ul>
<b>Advanced Disc Review (➔ pag. 22)</b>	<ul style="list-style-type: none"> <li>• <b>Intro Mode:</b> Revisione di ogni titolo o programma.</li> <li>• <b>Interval Mode:</b> Revisione di ogni titolo o programma e anche di ogni intervallo di 10 minuti all'interno di un titolo o programma.</li> </ul>				
<b>Ratings</b> Impostare un livello di accesso per limitare la lettura dei DVD-Video.	Impostazione del livello di accesso (quando è selezionato il livello 8) <ul style="list-style-type: none"> <li>• <u>8 No Limit</u> da 1 a 7</li> <li>• 0 Lock All: Per impedire la lettura dei dischi senza i livelli di accesso.</li> </ul> Modifica del livello di accesso (quando è selezionato da 0 a 7) <ul style="list-style-type: none"> <li>• Unlock Player</li> <li>• Change Password</li> <li>• Change Level</li> <li>• Temporary Unlock</li> </ul> Quando si imposta un livello di accesso, viene visualizzata una schermata per l'immissione della password. Seguire le istruzioni sullo schermo. <b>Non dimenticare la password.</b> Se un DVD-Video ha un livello di accesso inferiore a quello impostato per l'unità, viene visualizzato un messaggio sullo schermo. Immettere la password e quindi seguire le istruzioni sullo schermo.				

\*1 Viene selezionata la lingua originale impostata sul disco.

\*2 Inserire un numero di codice relativo alla tabella (➔ pag. 44).

\*3 Se la lingua selezionata in "Audio" non è disponibile, i sottotitoli vengono visualizzati in tale lingua (se disponibile sul disco).







La funzione QUICK SETUP consente la successiva impostazione delle voci nella sezione ombreggiata.

## Impostazioni lettore (Segue)

### ■ Scheda "Video"

<b>TV Aspect</b> Selezionare l'impostazione adatta al televisore e alle proprie preferenze.	<ul style="list-style-type: none"> <li>• <b>4:3 Pan&amp;Scan:</b> Televisore di formato normale (4:3) I lati dell'immagine ad ampio schermo sono tagliati in modo da riempire lo schermo (a meno che sia vietato dal disco).</li> </ul> 
	<ul style="list-style-type: none"> <li>• <b>4:3 Letterbox:</b> Televisore di formato normale (4:3) L'immagine ad ampio schermo viene visualizzata nello stile letterbox.</li> </ul> 
	<ul style="list-style-type: none"> <li>• <b>16:9:</b> Televisore ad ampio schermo (16:9)</li> </ul>
<b>TV Type</b> Selezionare secondo il tipo di televisore usato.	<ul style="list-style-type: none"> <li>• <b>Standard (Direct View TV)</b></li> <li>• <b>Projection TV</b></li> <li>• <b>CRT Projector</b></li> <li>• <b>Plasma TV</b></li> <li>• <b>LCD TV/Projector</b></li> </ul>
<b>Time Delay</b> Se si è collegato uno schermo al plasma, regolare se il suono non è sincronizzato con le immagini.	<ul style="list-style-type: none"> <li>• <u>0ms</u>    • 20ms    • 40ms    • 60ms    • 80ms    • 100ms</li> </ul>
<b>Video Out (AV/Component)</b> Scegliere il formato del segnale video d'uscita dal terminale SCART (AV) e Component.	<ul style="list-style-type: none"> <li>• <b>Video/YPbPr</b></li> <li>• <b>RGB/No Output</b></li> <li>• <b>S-Video/YPbPr</b></li> </ul>
<b>Still Mode</b> Specificare il tipo di immagine visualizzata durante la pausa.	<ul style="list-style-type: none"> <li>• <b>Automatic</b></li> <li>• <b>Field:</b> Le immagini non sono sfocate, ma la qualità non è elevata.</li> <li>• <b>Frame:</b> La qualità generale è elevata, ma le immagini potrebbero apparire sfocate.</li> </ul>
<b>NTSC Disc Output</b> Per la lettura dei dischi NTSC, selezionare l'uscita PAL 60 o NTSC (➔ pag. 13, Sistemi video).	<ul style="list-style-type: none"> <li>• <b>PAL60:</b> Quando è collegato un televisore PAL.</li> <li>• <b>NTSC:</b> Quando è collegato un televisore NTSC.</li> </ul>
<b>Picture/Video Output</b> Modificare il formato del segnale video d'uscita per i formati JPEG, MPEG4 e video DivX se la qualità delle immagini non è nitida durante la riproduzione.	<ul style="list-style-type: none"> <li>• <b>Automatic</b>    • <b>PAL</b></li> <li>• <b>NTSC/PAL60:</b> L'uscita dipenderà dall'impostazione "NTSC Disc Output" (➔ vedere sopra).</li> </ul>

### ■ Scheda "Audio"

<b>Dolby Digital</b> <sup>※5</sup>	<ul style="list-style-type: none"> <li>• <b>Bitstream</b></li> <li>• <b>PCM</b></li> </ul>	Effettuare la selezione in base al tipo di apparecchiatura collegata alla presa HDMI AV OUT. (➔ pag. 11)
<b>DTS Digital Surround</b> <sup>※5</sup>	<ul style="list-style-type: none"> <li>• <b>Bitstream</b></li> <li>• <b>PCM</b></li> </ul>	Selezionare "Bitstream" quando l'impianto è in grado di decodificare il flusso di bit (forma digitale dei dati multicanale). Altrimenti, selezionare "PCM". (se il flusso di dati proviene da un impianto senza decoder, può essere generato un rumore molto intenso in grado di danneggiare i diffusori e le orecchie).
<b>MPEG</b> <sup>※5</sup>	<ul style="list-style-type: none"> <li>• <b>PCM</b></li> <li>• <b>Bitstream</b></li> </ul>	
<b>Dynamic Range Compression</b>	<ul style="list-style-type: none"> <li>• <b>Off</b></li> <li>• <b>On:</b> Regola la chiarezza del suono, anche a basso volume, tramite la compressione della gamma tra il livello acustico più basso e quello più alto. È comoda per la visione di notte. (Disponibile solo con Dolby Digital)</li> </ul>	
<b>Speaker Settings (➔ pag. 27)</b> Regolare il tempo di ritardo dei diffusori centrale e surround.	<ul style="list-style-type: none"> <li>• <b>Centrale:</b> 0.0/1.0/2.0/3.0/4.0/5.0 ms</li> <li>• <b>Surround (L/R):</b> 0.0/5.0/10.0/15.0 ms</li> </ul>	

### ■ Scheda "HDMI"

<b>RGB Range</b> Impostare "HDMI Color Space" su "RGB" (➔ pag. 23, Picture Menu).	<ul style="list-style-type: none"> <li>• <b>Standard</b></li> <li>• <b>Enhanced:</b> Quando non si distinguono le immagini in bianco e nero.</li> </ul>
--	---

※4 Fare riferimento a "Fermo immagine di quadro e fermo immagine di campo" (➔ pag. 43, Glossario).

※5 Quando l'audio viene emesso dal terminale HDMI AV OUT e l'apparecchio collegato non supporta la voce selezionata, l'emissione attuale dipende dalle prestazioni dell'apparecchio collegato.





## Impostazioni lettore (Segue)

### ■ Scheda "HDMI" (Segue)

<b>Video Mode</b>	<ul style="list-style-type: none"> <li>• <b>On:</b> Quando si effettua il collegamento tramite il terminale HDMI AV OUT. Il video viene emesso dal terminale HDMI.</li> <li>Il video viene emesso anche dal terminale COMPONENT VIDEO OUT, ma solo a 480i o 576i (interlacciato). Quando si effettua il collegamento tramite il terminale SCART (AV), non viene emesso alcun segnale RGB.</li> <li>• <b>Off:</b> Quando si effettua il collegamento tramite la presa COMPONENT VIDEO OUT o SCART (AV). Il video proviene dalla presa COMPONENT VIDEO OUT o SCART (AV), in base all'impostazione di "Video Output Mode" (➔ pag. 23, Menu Immagini), o dalla presa SCART (AV) in base all'impostazione di "Video Out (AV/ Component)" nella scheda "Video" (➔ pag. 26). Il video viene anche prodotto dalla presa HDMI AV OUT, ma soltanto in 480p/576p (progressivo).</li> </ul>
<b>Audio Output</b>	<ul style="list-style-type: none"> <li>• <b>On:</b> Quando l'audio fuoriesce dal terminale HDMI AV OUT (a seconda delle qualità dell'apparecchiatura collegata, l'audio in uscita potrebbe differire dalle impostazioni audio dell'apparecchio principale).</li> <li>• <b>Off:</b> Quando l'audio non fuoriesce dal terminale HDMI AV OUT (l'audio fuoriesce secondo le impostazioni dell'apparecchio principale).</li> </ul>
<b>VIERA Link</b> ("HDAVI Control")	<ul style="list-style-type: none"> <li>• <b>On:</b> La funzione VIERA Link "HDAVI Control" è disponibile (➔ pag. 36)</li> <li>• <b>Off</b></li> </ul>

### ■ Scheda "Display"

<b>Menu Language</b>	• English • Français • Deutsch • Italiano • Español • Polski • Svenska • Nederlands
<b>On-Screen Messages</b>	• On • Off
<b>Background during Play</b> Selezionare lo sfondo da visualizzare durante la riproduzione JPEG, MPEG4 e di video DivX.	• Black • Grey

### ■ Scheda "Others"

<b>FL Dimmer</b> Modifica la luminosità del display dell'unità.	<ul style="list-style-type: none"> <li>• Bright • Dim</li> <li>• <b>Auto:</b> Il display si oscura automaticamente, ma si illumina quando si esegue qualche operazione.</li> </ul>
<b>DivX Registration</b> Visualizza il codice di registrazione dell'unità.	Tale codice è necessario per l'acquisto e la riproduzione di contenuti DivX Video-on-Demand (VOD). (➔ pag. 29, Informazioni sui contenuti DivX VOD).
<b>QUICK SETUP</b>	• Yes • No
<b>Re-initialise Setting</b> Questa impostazione consente di ripristinare tutti i valori dei menu di impostazione con le impostazioni predefinite.	<ul style="list-style-type: none"> <li>• <b>Yes:</b> Viene visualizzata la schermata della password se si impostano i "Ratings" (➔ pag. 25). Immettere la stessa password. Dopo che "INIT" è scomparso dal display, spegnere l'unità e riaccenderla.</li> <li>• <b>No</b></li> </ul>

## Cambiamento del tempo di ritardo dei diffusori

### Efficace per la riproduzione del suono multicanale (Soltanto diffusori centrale e surround)

Per l'ascolto ottimale con il suono a 5.1 canali, tutti i diffusori, eccetto il subwoofer, devono essere alla stessa distanza dalla posizione d'ascolto. Se si devono sistemare i diffusori centrale o surround più vicini alla posizione d'ascolto, regolare il tempo di ritardo per compensare la differenza.

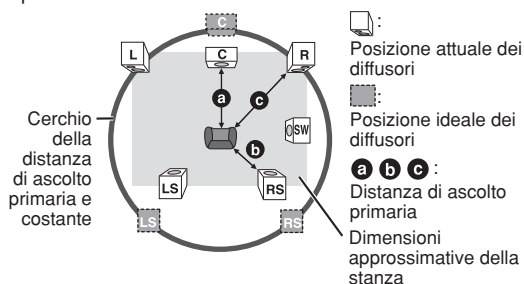

Se la distanza **a** o **b** è inferiore a **c**, individuare la differenza nella tabella e modificare l'impostazione in base al valore consigliato.

a Diffusore centrale		b Diffusori surround	
Differenza (Approssimativa)	Impostazione	Differenza (Approssimativa)	Impostazione
30 cm	1.0 ms	150 cm	5.0 ms
60 cm	2.0 ms	300 cm	10.0 ms
90 cm	3.0 ms	450 cm	15.0 ms
120 cm	4.0 ms		
150 cm	5.0 ms		

### ■ Per accedere all'impostazione dei diffusori

- 1 Premere [▲, ▼] per selezionare la casella del tempo di ritardo e premere [ENTER].
- 2 Premere [▲, ▼] per impostare il tempo di ritardo e premere [ENTER].

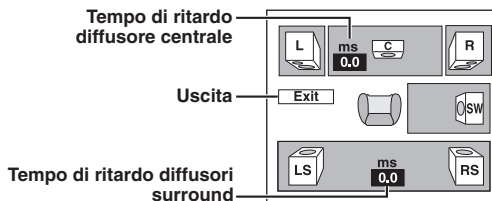

### ■ Per finire l'impostazione dei diffusori

Premere [◀] per selezionare "Exit" e quindi premere [ENTER].

#### Nota

Se l'impostazione del diffusore surround viene modificata con Dolby Digital, viene modificata anche l'impostazione di Dolby Pro Logic II.  
Esempio: le impostazioni di MUSIC sono le stesse di Dolby Digital.

Dolby Digital	Dolby Pro Logic II	
	MUSIC	MOVIE
0 ms	0 ms	10 ms
5 ms	5 ms	15 ms
10 ms	10 ms	20 ms
15 ms	15 ms	25 ms



### Suggerimenti per la creazione di dischi dati

- Quando ci sono più di otto gruppi, dall'ottavo gruppo in poi essi verranno visualizzati sulla linea verticale della schermata dei menu.
- L'ordine di visualizzazione nella schermata dei menu e nella schermata del computer potrebbe essere differente.
- La presente unità non è in grado di riprodurre file registrati con il metodo di scrittura a pacchetti.

#### DVD-RAM

- I dischi devono essere conformi allo standard UDF 2.0.

#### DVD-R/RW

- I dischi devono essere conformi allo standard UDF bridge (UDF 1.02/ISO9660).
- Questa unità non è compatibile con dischi multisessione. Viene visualizzata soltanto la sessione predefinita.

#### CD-R/RW

- I dischi devono essere conformi al livello ISO9660 1 o 2 (eccetto i formati estesi).
- Questa unità supporta la multisessione ma, se sul disco sono presenti molte sessioni, l'inizio della lettura richiede più tempo. Per evitare ciò, mantenere al minimo il numero di sessioni.

### Assegnazione dei nomi alle cartelle e ai file

#### Questa unità considera i file come contenuti e le cartelle come gruppi.

Al momento della registrazione, aggiungere un prefisso alla cartella e ai nomi dei file. Per tali prefissi, utilizzare numeri che abbiano una stessa quantità di cifre e nell'ordine in cui si intende riprodurli. Talvolta, questo criterio potrebbe non fornire i risultati desiderati. I file devono avere l'estensione (➔ vedere sotto).

#### **WMA** (Estensione: ".WMA" o ".wma")

- Compressione della gamma compatibile: tra 48 kbps e 320 kbps.
- La lettura dei file WMA protetti dalla copia non è possibile.
- Questa unità non supporta il Multiple Bit Rate (MBR).

#### **MP3** (Estensione: ".MP3" o ".mp3")

- Compressione della gamma compatibile: tra 32 kbps e 320 kbps.
- Questa unità non supporta i tag ID3.
- Velocità di campionamento compatibili:
  - DVD-RAM, DVD-R/RW: 11,02, 12, 22,05, 24, 44,1 e 48 kHz
  - CD-R/RW: 8, 11,02, 12, 16, 22,05, 24, 32, 44,1 e 48 kHz

#### **JPEG** (Estensione: ".JPG", ".jpg", ".JPEG" o ".jpeg")

- È possibile visualizzare i file JPEG fatti con una videocamera digitale conforme allo Standard DCF (Design rule for camera File system) Versione 1.0. Non è possibile visualizzare file che sono stati alterati, modificati o salvati con un software per computer di modifica delle immagini.
- Questa unità non è in grado di visualizzare le immagini in movimento, MOTION JPEG e altri formati simili, immagini fisse non JPEG (Esempio: TIFF) o riprodurre immagini con audio associato.

#### **MPEG4** (Estensione: ".ASF" o ".asf")

- È possibile riprodurre dati MPEG4 [conformi alle specifiche SD VIDEO (standard ASF)/sistema video MPEG4 (Simple Profile)/sistema audio G.726] registrati con videocamere SD multi camera o videoregistratori DVD Panasonic.
- La data di registrazione può differire da quella effettiva.

#### **DivX** (Estensione: ".DIVX", ".divx", ".AVI" o ".avi")

- È possibile riprodurre tutte le versioni di video DivX® (compreso il DivX®6) [sistema video DivX/MP3, sistema audio Dolby Digital o MPEG] con la riproduzione standard di media file DivX®. Le funzioni aggiunte con DivX Ultra non sono supportate.
- Potrebbe essere impossibile visualizzare correttamente file DivX di dimensioni superiori a 2 GB o privi di indice.
- Questa unità è compatibile con tutte le risoluzioni, fino a un massimo di 720 x 480 (NTSC)/720 x 576 (PAL).
- In questa unità è possibile selezionare fino ad otto tipi di audio e di sottotitoli.

Esempio: **MP3**

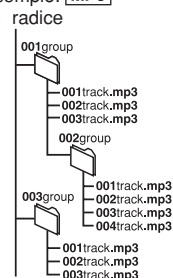

Il contenuto DivX Video-on-Demand (VOD) è crittografato per la protezione del copyright. Per riprodurre contenuti DivX VOD su questa unità, è necessario registrarla.

Per immettere il codice dell'unità e registrarla, seguire le istruzioni sull'acquisto di contenuti DivX VOD. Per ulteriori informazioni su DivX VOD, visitare [www.divx.com/vod](http://www.divx.com/vod).

### ■ Visualizzare il codice di registrazione dell'unità (⇒ pag. 27, "DivX Registration" nella scheda "Others")



8 caratteri alfanumerici

- Prendere nota del codice per riferimenti futuri.
- Dopo la prima riproduzione di contenuto DivX VOD, in "DivX Registration" viene visualizzato un altro codice di registrazione. Non utilizzare questo codice di registrazione per acquistare contenuti DivX VOD. Se si utilizza il codice per l'acquisto di contenuti DivX VOD e li si riproduce su questa unità, non sarà più possibile riprodurre alcun contenuto acquistato tramite il codice precedente.
- Se si acquistano contenuti DivX VOD utilizzando un codice di registrazione diverso da quello di questa unità, non sarà possibile riprodurre tali contenuti. (In questo caso, viene visualizzato il messaggio "Authorization Error".)

### ■ Informazioni sul contenuto DivX riproducibile solo un determinato numero di volte

Alcuni contenuti DivX VOD sono riproducibili solo un determinato numero di volte. Quando si riproduce il contenuto viene visualizzato il numero di riproduzioni rimanenti. Non si può riprodurre il contenuto quando il numero di riproduzioni rimanenti è pari a zero. (In questo caso, viene visualizzato il messaggio "Rented Movie Expired".)

Durante la riproduzione del contenuto

- Il numero di riproduzioni rimanenti viene decrementato di uno se
  - premere [⏏] o tenere premuto [-SETUP].
  - si preme [■, STOP]. (Premere [⏏, PAUSE] per mettere in pausa la riproduzione.)
  - si preme [⏏, ►►] (salto) o [◀◀, ►►] (lento/ricerca) ecc., fino ad arrivare a un altro contenuto o all'inizio del contenuto in corso di riproduzione.
- La funzione RESUME (⇒ pag. 17, Arresto) non sarà disponibile.





## Sintonia manuale

### 1 Per selezionare "FM".

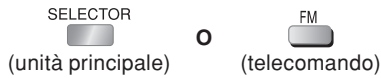

### 2 Per selezionare "MANUAL".



### 3 Per selezionare la frequenza.



Per avviare la sintonia automatica, tenere premuto [V TUNING ^] finché la frequenza non comincia a scorrere. La sintonia si arresta quando viene trovata una stazione.

#### Preselezione dei canali

È possibile impostare fino a 30 stazioni FM.

- Durante l'ascolto delle radiotrasmissioni Premere [ENTER].
- Quando la frequenza e "PGM" lampeggiano sul display Premere i tasti numerici per selezionare un canale.

- Per selezionare un numero di 2 cifre  
Esempio: per selezionare 12,



- Oppure, premere [V, ^], quindi premere [ENTER].
- La stazione che occupa un canale viene cancellata se se ne preseleziona un'altra sullo stesso canale.

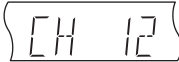

## Selezione dei canali preselezionati

### 1 Per selezionare "FM".



### 2 Per selezionare il canale.



- Oppure, premere [V, ^].
  - Per eseguire il punto nell'unità principale, premere dapprima [-TUNE MODE] per selezionare "PRESET", quindi premere [V TUNE ^] per selezionare il canale.
- Quando si riceve una trasmissione radiofonica FM stereo, "ST" si illumina nel display.



#### Se il rumore è eccessivo quando è selezionata la modalità FM

##### Soltanto unità principale

Premere e tenere premuto [- FM MODE] per visualizzare "MONO".

Tenere premuto nuovamente [- FM MODE] per annullare la modalità.

La modalità viene annullata anche cambiando la frequenza.

## Preselezione automatica

### 1 Per selezionare "FM".



### 2 Premere e tenere premuto



Rilasciare il tasto quando viene visualizzato "FM AUTO".

Il sintonizzatore si sintonizza sulla frequenza più bassa e inizia a preimpostare nei canali e in ordine ascendente tutte le stazioni che può ricevere.

- Dopo la preselezione delle stazioni e dopo che la radio viene sintonizzata sull'ultima stazione preselezionata, viene visualizzato "SET OK".
- "ERROR" è visualizzato quando la preselezione automatica non è possibile. In tal caso, preselezionare manualmente i canali (→ vedere a sinistra).

## Trasmissione RDS

L'unità può visualizzare i dati di testo trasmessi dal sistema di dati radio (RDS) disponibile in alcune aree. Se la stazione che si sta ascoltando trasmette segnali RDS, sul display si accende "RDS".

#### Quando viene selezionato "FM"

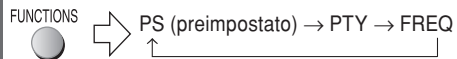

- PS : Servizio programma
- PTY : Tipo programma
- FREQ : Visualizzazione frequenza

#### Indicazioni PTY

NEWS	VARIED	FINANCE	COUNTRY
AFFAIRS	POP M	CHILDREN	NATIONAL
INFO	ROCK M	SOCIAL A	OLDIES
SPORT	M-O-R- M*	RELIGION	FOLK M
EDUCATE	LIGHT M	PHONE IN	DOCUMENT
DRAMA	CLASSICS	TRAVEL	TEST
CULTURE	OTHER M	LEISURE	ALARM
SCIENCE	WEATHER	JAZZ	

\* "M-O-R- M" = Middle-of-the-Road music (musica leggera)

#### Nota

Le indicazioni RDS potrebbero non essere disponibili se la ricezione è scarsa.





## Nota

- I seguenti effetti sonori potrebbero non essere disponibili o potrebbero non avere effetto a seconda del tipo di fonte, del disco, del formato di registrazione o se si usano cuffie.
- Quando si usano questi effetti audio con alcune sorgenti, si potrebbe verificare una riduzione della qualità del suono. In tal caso, disattivare gli effetti audio.
- Non è possibile attivare Surround Enhancer, EQ e Super Surround contemporaneamente.

## Enfaticizzazione del suono dal diffusore centrale: Fuoco centrale

Questa funzione è valida per i dischi in cui i dialoghi sono registrati nel canale centrale.

Si può fare in modo che il suono del diffusore centrale sembri provenire dal televisore.

  C FOCUS ON ↔ C FOCUS OFF

- Questa funzione è disponibile se Dolby Pro Logic II è attivato.

## Regolazione dei bassi: Livello del subwoofer

Consente di regolare i bassi. L'unità seleziona automaticamente l'impostazione più adatta a seconda del tipo della fonte di riproduzione.



- Quando è selezionata la modalità AV, AUX o Digital In

SUB W 1 (preimpostato) → SUB W 2  
 ↑ SUB W 4 ← SUB W 3 ↓



- Se è selezionata un'altra fonte

SUB W 2 (preimpostato) → SUB W 3  
 ↑ SUB W 1 ← SUB W 4 ↓

- Per verificare l'impostazione corrente, premere [SW.LEVEL].
- L'impostazione specificata viene memorizzata e richiamata ogni volta che si riproduce lo stesso tipo di sorgente.



## Enfaticizzazione dell'effetto sonoro surround: Surround Enhancer

Regola automaticamente ciascun diffusore per perfezionare l'effetto sonoro surround dell'audio multicanale. Quando si riproduce un audio a due canali, anche l'audio dei diffusori anteriori L/R fuoriesce dagli altri diffusori a creare un effetto sonoro surround.

  SRD ENH ON ↔ SRD ENH OFF

(Premere e Tenere premuto)



## Cambiamento della qualità del suono: Modo equalizzatore (EQ)

**HEAVY** : Aggiunge vigore alla musica rock.  
**CLEAR** : Rende più chiari i suoni più alti.  
**SOFT\*** : Per la musica di sottofondo.  
**FLAT** : Cancellazione (non vengono aggiunti effetti) (preimpostato).

- Per controllare l'impostazione attuale, premere [-EQ].
- Si può regolare il volume dei diffusori surround per ottenere l'effetto surround migliore (➔ pag. 32, Regolazione del volume di ciascun diffusore: regolazioni del livello dei diffusori).
- Non è possibile attivare contemporaneamente EQ e Surround Enhancer.

## Enfaticizzazione del suono stereofonico: Super Surround

**Movie** : Utilizzare questa modalità quando si riproduce un film.  
**Music** : Aggiunge gli effetti surround allo stereo.  
**Off** : Cancellazione

- Funziona solo in modo FM, AV, Music P. e AUX.
- È possibile attivare contemporaneamente Super Surround ed EQ.



\* Impostazione predefinita quando si seleziona la fonte AV, AUX o Digital In.



## Enfatizzazione del suono stereofonico: Dolby Pro Logic II

Eccetto **DivX**

Dolby Pro Logic II è un decoder avanzato che ricava 5 canali surround (anteriore sinistro e destro, centrale, surround sinistro e destro) da qualsiasi fonte di suono stereo, che sia codificato specificamente Dolby Surround o meno.

  **Movie** : Software dei film, registrati con Dolby Surround.  
**Music** : Sorgenti stereo  
**Off** : Cancellazione

- Funziona solo in modo DVD/CD, USB e Digital In.
- "DOLBII" si accende quando c'è l'effetto.
- Non funziona quando l'audio fuoriesce dal terminale HDMI AV OUT.

**Per regolare il livello dei diffusori durante la lettura**  
 [Efficace per la riproduzione del suono multicanale o quando è attivo Dolby Pro Logic II.]

### 1. Premere e tenere premuto [-CH SELECT] per selezionare il diffusore.

L → C → R → RS → LS → SW



SW: Subwoofer

- Il canale SW può essere regolato soltanto se il disco include il canale del subwoofer.
- "SW" non appare sul display e non può essere regolato se è visualizzato "DOLBII".
- Sul display viene visualizzato "S" quando si seleziona "MOVIE", "MUSIC" con Super Surround (➡ pag. 31).  
 In tal caso, è possibile regolare contemporaneamente i livelli di entrambi i diffusori surround, tramite [▲, ▼].  
 S: -6 dB a +6 dB

### 2. Premere [▲] (aumento) o [▼] (riduzione) per regolare il livello di ciascun diffusore.

C, RS, LS, SW: -6 dB a +6 dB

- (L, R: è regolabile soltanto il bilanciamento.)
- Per regolare il bilanciamento dei diffusori anteriori  
 Con "L" o "R" selezionati, premere [◀, ▶].

## Regolazione del volume di ciascun diffusore: Regolazioni del livello dei diffusori

Questa è una delle modalità che consente di ottenere effetti surround appropriati.

### Preparativi



#### 1 Durante l'arresto e non c'è nessuna visualizzazione sullo schermo Per inviare un segnale di prova.



L: Anteriore sinistro    C: Centrale  
 R: Anteriore destro    RS: Surround destro  
 LS: Surround sinistro

- Non c'è uscita dal SW canale (subwoofer).

#### 2 Per impostare il volume generalmente utilizzato per l'ascolto.

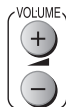

#### 3 Per regolare il livello di ciascun diffusore.



- Regolare allo stesso livello dei diffusori anteriori.  
 C, RS, LS: -6 dB bis +6 dB

#### Per arrestare il segnale di prova

Premere nuovamente [TEST].



## Collegamento delle antenne opzionali

Usare antenne esterne se la ricezione radio è scarsa.

### Antenna FM esterna (Usando una antenna televisiva)

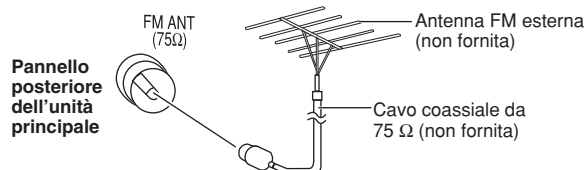

- Scollegare l'antenna FM interna.
- L'antenna esterna deve essere installata da un tecnico competente.

#### Nota

- Scollegare l'antenna quando non si usa l'unità.
- Non usare l'antenna esterna durante i temporali.

## Collegamento opzionale per il set top box

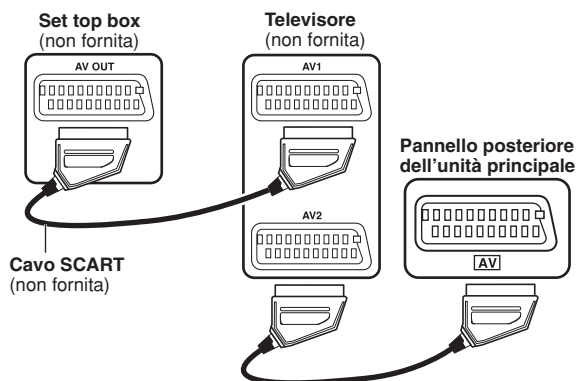

#### Cavo SCART (non fornita)

- Per ascoltare il suono dal televisore, selezionare l'uscita audio adeguata (esempio: Monitor) sul televisore.

#### Suono dal televisore

- Premere [EXT-IN] (⇒ pag. 37) per selezionare l'ingresso audio "AV" sul telecomando.

## Collegamento audio opzionale per il videoregistratore o televisore

- Premere [EXT-IN] (⇒ pag. 15) per selezionare "AUX" quale fonte di funzionamento dell'ingresso audio.

Questa connessione audio consentirà di riprodurre del videoregistratore o televisore tramite l'home theater.

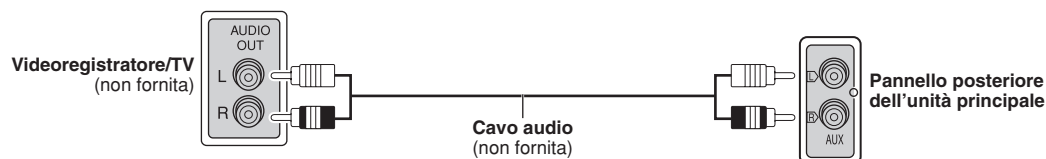

## Collegamento e funzionamento di Music Port opzionale

La porta musica (Music Port) consente di collegare un componente esterno per l'ascolto di musica (es. un lettore MP3) attraverso il sistema Home Theater.

### Preparativi

Per evitare che l'audio venga distorto, accertarsi che funzione di equalizzatore dell'apparecchio esterno, se presente, sia disattivata.

#### 1 Ridurre il volume e collegare l'apparecchio esterno (non fornito).

Tipo di spina: mini spina stereo da Ø3,5mm

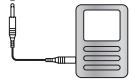

**Apparecchio esterno**  
(non fornita)  
Abbassare il volume prima di eseguire il collegamento.

#### 2 Per selezionare "MUSIC P."



#### 3 Regolare il volume del dispositivo esterno su un livello di ascolto adeguato, quindi regolare il volume dell'apparecchio principale.



- Quando si attiva Super Surround (MOVIE, MUSIC), è possibile ascoltare un suono surround (➔ pag. 31).

## Collegamento e funzionamento di USB opzionale

**WMA** **MP3** **JPEG** **MPEG4**

La connettività USB consente di collegare e riprodurre brani o file da periferiche di memoria di massa USB. In genere, periferiche di memoria USB. (trasferimento Bulkonly)

### Preparativi

Prima di collegare un dispositivo di memoria di massa USB all'apparecchio, assicurarsi di effettuare una copia di backup dei dati inclusi.

Non si consiglia l'utilizzo di una prolunga USB. Il dispositivo USB non viene riconosciuto da questo apparecchio.

#### 1 Collegare il dispositivo di memoria di massa USB (non fornita)



**Dispositivo abilitato USB**  
(non fornita)

Non si consiglia l'utilizzo di una prolunga USB. Il dispositivo collegato tramite il cavo non viene riconosciuto da questo apparecchio.

### Esempio:

Playback Menu		USB
All	Total	98
Audio	Total	58
Picture	Total	28
Video	Total	12

▲▼ to select and press ENTER

#### 3 Regolare il volume dell'apparecchio principale.



#### 4 Avviare la riproduzione selezionando la traccia dal dispositivo di memoria di massa USB.

**Per tornare alla schermata precedente**  
Premere [-RETURN]

Le altre funzioni operative sono simili a quelle descritte su "OPERAZIONI CON I DISCHI" (➔ pag. 16 su 29).



#### 2 Per selezionare "USB" come fonte, premere varie volte.

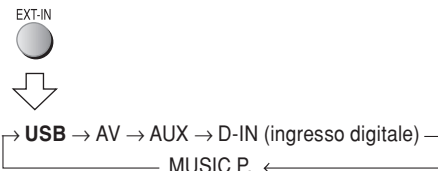

## Collegamento e funzionamento di USB opzionale (Segue)

### Dispositivi compatibili

- **Dispositivi di memoria di massa USB:**
  - periferiche USB che supportando il trasferimento Bulk only.
  - periferiche USB che supportano USB 2.0 ad alta velocità.

### Formati supportati

	Nome file	Estensione file
Fermo immagini	JPG	.jpg .jpeg
Musica	MP3 WMA	.mp3 .wma
Video	MPEG4*	.asf

\* Per Panasonic D-Snap/DIGA

### Nota

- CBI (Control/Bulk/Interrupt) non supportato.
- Non sono supportate le fotocamere digitali che utilizzano il protocollo PTP o che richiedono l'installazione di un programma supplementare se collegate ad un PC.
- Non è supportato un dispositivo che utilizza il file system NTFS [è supportato solo il file system FAT 12/16/32 (File Allocation Table 12/16/32)].
- A seconda delle dimensioni del settore, alcuni file potrebbero non funzionare.
- Non funziona con dispositivi MTP (Media Transfer Protocol) abilitati Janus.
- Massimo cartelle: 400 cartelle
- Massimo file: 4000 file
- Nome file massimo: 44 caratteri
- Nome cartella massimo: 44 caratteri
- Viene selezionata solo una scheda di memoria quando si collega un lettore di schede USB con più porte. Di norma, la prima scheda di memoria inserita.

## Regolazione automatica del volume audio dei diffusori: Auto speaker setup

### PT850

È possibile ottimizzare le impostazioni sul volume dei diffusori a seconda delle condizioni audio dell' stanza, in modo da assicurare la migliore esperienza surround possibile. Grazie al microfono di impostazione incluso nella confezione, l'unità principale regola automaticamente il bilanciamento dei diffusori anteriori e il volume dei diffusori centrali e surround.

**Fare il maggior silenzio possibile durante la regolazione automatica dei diffusori. Voci alte, il rumore dei condizionatori d'aria o correnti d'aria eccessive possono causare la specifica di impostazioni errate e all'emissione di segnali di test di volume elevato durante il setup.**

### Preparativi

- Spegnerla televisione prima di iniziare la regolazione automatica dei diffusori.
- Accertarsi di selezionare "DVD/CD" quale fonte e che non vi siano dischi nel cassetto.
- Accertarsi che le cuffie siano scollegate.

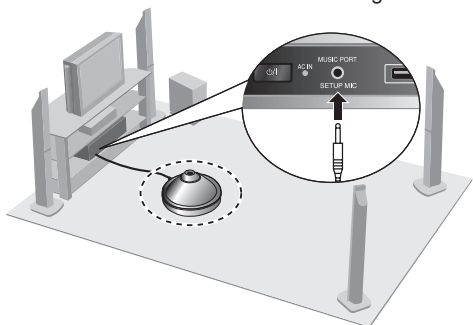

**1 In fase di arresto**  
Collegare il microfono di impostazione.

**2 Sistemare il microfono nel luogo in cui ci si siede**  
(a livello delle orecchie quando si è seduti).

**3 Per avviare l'impostazione.**



(Premere e Tenere premuto)



AUTO SPEAKER SETUP → CENTER → RIGHT  
COMPLETE ← LEFT ← SRD L ← SRD R ←

- Ogni diffusore emette il segnale di test.
- Una volta completata l'impostazione automatica dei diffusori, viene visualizzato "COMPLETE".

**Come annullare la regolazione automatica.**



(Premere e Tenere premuto)

- Se si annulla la regolazione automatica dei diffusori, verrà visualizzato "CANCEL".

### Nota

- Se si annulla la regolazione automatica dei diffusori verranno ripristinate le impostazioni predefinite.
- In caso di messaggi di errore consultare la Guida alla risoluzione dei problemi.



## Uso del VIERA Link "HDAVI Control™"

### Cos'è il VIERA Link "HDAVI Control"?

Il VIERA Link "HDAVI Control" rappresenta una funzione comodica che permette il funzionamento collegato di questa unità e un televisore Panasonic (VIERA) tramite "HDAVI Control". Questa funzione viene resa disponibile collegando l'impianto con il cavo HDMI. Per informazioni dettagliate sul funzionamento, consultare il manuale di utilizzo dell'apparecchiatura collegata. Questa unità supporta la funzione "HDAVI Control 2". La TV dotata della funzione "HDAVI Control 2" consente l'attivazione della modalità seguente: Controllo del collegamento VIERA esclusivamente con il telecomando della televisione (per "HDAVI Control 2") (➔ pag. 37)

#### Preparazione

- Confermare l'esecuzione del collegamento HDMI (➔ pag. 11).
- Accertarsi che il cavo scart non sia collegato.
- Impostare "VIERA Link" su "On" (➔ pag. 27, Scheda "HDMI").
- Per completare e attivare il collegamento correttamente, accendere tutte le apparecchiature compatibili con VIERA Link "HDAVI Control" e impostare la televisione sulla modalità di ingresso HDMI conforme all'impianto home theater.
- Quando si modifica il collegamento o le impostazioni, riconfermare i punti di cui sopra.

### Riproduzione "one touch"

È possibile accendere l'apparecchio principale ed il televisore ed avviare la riproduzione del disco premendo un solo tasto.

ONE TOUCH PLAY



I diffusori dell'impianto home theater verranno attivati automaticamente (➔ cfr. destra).

- Questa funzione può essere attivata anche premendo [▶, PLAY] sul telecomando dell'impianto home theater mentre il suddetto è in modalità standby.

#### Nota

- La riproduzione può non essere visualizzata immediatamente nella televisione. Se si perde la prima parte della riproduzione, premere [◀◀] o [◀◀] per tornare all'inizio.

### Commutazione ingresso automatica

- Quando si imposta l'ingresso TV su:
  - modalità sintonizzatore TV, l'impianto home theater passerà automaticamente a "AUX" o "D-IN".
  - modalità di ingresso HDMI per l'impianto home theater, quest'ultimo passerà automaticamente a "DVD/CD", se si trova in modalità "AUX" o "D-IN".
- Quando si avvia la riproduzione di un disco, la TV passerà automaticamente alla modalità di ingresso HDMI per l'impianto home theater.
- ✳ Per attivare/disattivare la modalità di funzionamento di questa funzione, premere [-SETUP] mentre l'unità è in modalità "AUX" o "D-IN".
  - L'impostazione predefinita è "AUX"

### Controllo diffusori

Grazie alle impostazioni del menu TV, è possibile scegliere se riprodurre l'audio dall'impianto home theater dai diffusori della televisione. Per informazioni dettagliate, consultare le istruzioni operative del televisore.

#### Home Cinema

I diffusori dell'home theater sono attivi.

- Quando l'impianto home theater è in modalità standby, il passaggio dai diffusori della TV a quelli dell'impianto tramite il menu TV determinerà l'accensione automatica dell'impianto home theater e la selezione di "AUX" o "D-IN" quale fonte.
- I diffusori della TV verranno disattivati automaticamente.
- È possibile controllare le impostazioni volume tramite il pulsante volume o mute del telecomando della TV (il livello del volume è visualizzato nel display FL dell'unità principale).
- È possibile disattivare la modalità Mute anche dal telecomando dell'impianto home theater (➔ pag. 15).
- Se si spegne l'impianto home theater, i diffusori della televisione verranno attivati automaticamente.

#### TV

I diffusori della TV sono attivi.

- Il volume dell'impianto home theater è impostato su "0".
  - Questa funzione è disponibile soltanto quando si seleziona "DVD/CD", "USB", "AUX" o "D-IN" quale fonte nell'impianto.
- L'audio è impostato su 2 canali.

- Quando si passa dai diffusori dell'home theater a quelli della TV e viceversa, la schermata TV può scomparire per diversi secondi.

- ✳ Per attivare/disattivare la fonte di ingresso a cui l'unità principale passerà automaticamente, selezionare [-SETUP] mentre l'unità è in modalità "AUX" o "D-IN".
  - L'impostazione predefinita è "AUX"



## Collegamento spegnimento

Quando si spegne la televisione, l'impianto home theater passerà automaticamente alla modalità di standby.

- Questa funzione è disponibile soltanto quando si seleziona "DVD/CD", "USB", "AUX"\* o "D-IN"\* quale fonte nell'impianto.
- Quando si accende la televisione, l'impianto home theater non si accenderà automaticamente. (il collegamento accensione non è disponibile).
- \* In modalità "AUX" o "D-IN", è possibile impostare il collegamento spegnimento in modo che funzioni con l'una o con l'altra. Per attivare/disattivare la modalità di funzionamento di questa funzione: premere [-SETUP] mentre l'unità è in modalità "AUX" o "D-IN".
  - L'impostazione predefinita è "AUX"

### Nota

Quando si preme [⏻] per spegnere, verrà spento soltanto l'impianto home theater. Gli altri dispositivi collegati e compatibili con VIERA Link "HDAVI Control" rimarranno accesi.

## VIERA Link Control esclusivamente con il telecomando della televisione (per "HDAVI Control 2")

Quando si usa la fonte "DVD/CD" o "USB" è possibile controllare i menu dei dischi dell'home theater con il telecomando del televisore. Quando si utilizza questo telecomando, consultare l'illustrazione seguente per conoscere i pulsanti operativi.

1. Selezionare il menu di funzionamento dell'home theater tramite le impostazioni del menu della TV (per informazioni dettagliate, consultare le istruzioni operative del televisore).
  - L'impianto home theater passerà automaticamente a "DVD/CD" se si trova in modalità "AUX"\* o "D-IN"\*.
  - \* Per attivare/disattivare la modalità di funzionamento di questa funzione: premere [-SETUP] mentre l'unità è in modalità "AUX" o "D-IN".
    - L'impostazione predefinita è "AUX"



2. Select the desired item.

- "TOP MENU" : Selezionare la voce desiderata. (➔ pag. 17, 19) o un elenco di programmi (➔ pag. 20).
- "MENU" : Visualizza il menu di un disco (➔ pag. 17, 19) o un elenco di brani (➔ pag. 20).
- "Control Panel" : Sono disponibili le funzioni di base dei dischi.

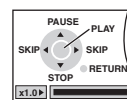
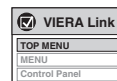

### Nota

- A seconda del menu, non è possibile eseguire certe operazioni con il telecomando della TV.
- È possibile selezionare direttamente "Control Panel" utilizzando un pulsante nel telecomando della TV (ad esempio: [OPTION]).

## Funzionamento del televisore

Per far funzionare un televisore Panasonic, è possibile usare il telecomando.

Puntare il telecomando verso il televisore.

### Per accendere o spegnere il televisore



### Per selezionare la modalità di ingresso video del televisore



### Per regolare il volume



## Per ascoltare l'audio dal televisore tramite l'impianto home theater

### Preparativi

Collegare il componente facendo riferimento a "Collegare al terminale SCART del televisore" (➔ pag. 11).

Premere [EXT-IN] per selezionare "AV" come fonte.

Abbassare al minimo il volume del televisore, e controllare il volume nell'unità principale.

### Nota

- Il telecomando potrebbe non funzionare correttamente con alcuni modelli.
- Quando si attiva Super Surround (MOVIE, MUSIC) si può usufruire di un suono surround a 5.1 canali. (➔ pag. 31).





## Funzionamento del decoder della TV via cavo, della trasmissione digitale o del ricevitore satellitare

Questa unità può decodificare i segnali surround ricevuti dal decoder della TV via cavo, da trasmissioni digitali o da trasmissioni satellitari. Per maggiori informazioni consultare le istruzioni per l'uso del proprio apparecchio. Con questa connessione possono essere riprodotti soltanto Dolby Digital e PCM.

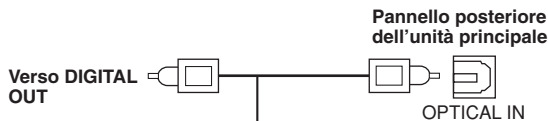

**Cavo audio digitale ottico** (non in dotazione)  
 • Non piegare il cavo durante il collegamento.

Per selezionare “D-IN” (ingresso digitale) come fonte, premere varie volte.

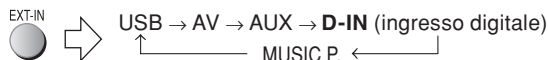

Quando si seleziona “D-IN” come sorgente, è possibile selezionare i seguenti effetti audio. (Queste funzioni sono disponibili soltanto con Dolby Digital o PCM, tranne Audio Mode, che è disponibile soltanto con Dolby Digital Dual Mono.)

### PCM FIX Mode

Premere e Tenere premuto [▶]. (telecomando)

**PFIX ON:** Selezionare se si ricevono soltanto segnali PCM.  
**PFIX OFF** (preimpostato): Selezionare se si ricevono segnali Dolby Digital e PCM.

### Dynamic Range Compression

Premere e Tenere premuto [◀].

**DRC ON:** Regola la chiarezza del suono, anche a basso volume, tramite la compressione della gamma tra il livello acustico più basso e quello più alto. È comoda per la visione di notte (utilizzabile solo con Dolby Digital).

**DRC OFF** (preimpostato)

### Audio Mode

Premere e Tenere premuto [▲].

**AUDIO ST, AUDIO L, AUDIO R** (“AUDIO L” e “AUDIO R” vengono visualizzati soltanto se il segnale è Dolby Digital Dual Mono.)

**Dolby Pro Logic II** (➔ pag. 32)

Premere [□□PLII].

### Nota

L'audio che entra attraverso il terminale OPTICAL IN non può essere emesso attraverso il terminale HDMI.



## Modifica dell'unità principale e del telecomando

Il telecomando e l'apparecchio principale sono impostati per default sul modo “REMOTE 1”. Se il telecomando influisce sul funzionamento di altri apparecchi, si può commutarlo al modo “REMOTE 2”.

Per commutare al modo “REMOTE 2”

**1** Tenendo premuto [▶▶/▶▶▶] nell'apparecchio principale



(Premere e tenere premuto)

sul display appare “REMOTE 2”.

**2** Per agire in modo “REMOTE 2”



(Tenere premuto per 2 secondi)

### Per tornare al modo “REMOTE 1”

Eseguire le operazioni 1 e 2 precedenti, ma usare [1] piuttosto che [2] in entrambi i casi (sull'apparecchio principale viene visualizzato “REMOTE 1” nell'operazione 1).

**Il telecomando non è in grado di funzionare con l'apparecchio principale se i loro modi sono differenti.**

Sul display dell'apparecchio principale viene visualizzato “REMOTE 1” o “REMOTE 2” quando si adopera il telecomando.

- Se appare “REMOTE 1” (l'apparecchio principale si trova in modo “REMOTE 1”).  
Tenere premuti [ENTER] e [1] sul telecomando per almeno 2 secondi.
- Se appare “REMOTE 2” (l'apparecchio principale si trova in modo “REMOTE 2”).  
Tenere premuti [ENTER] e [2] sul telecomando per almeno 2 secondi.

### Nota

Si può inoltre mettere in funzione il televisore con il telecomando (➔ pag. 37) nonostante si sia cambiato il modo.

## Guida alla risoluzione dei problemi

Prima di chiamare il tecnico per la riparazione, procedere con i controlli seguenti. In caso di dubbi su alcuni punti da controllare o se i rimedi indicati nella tabella non risolvono il problema, rivolgersi al rivenditore per chiedere istruzioni.

■ Alimentazione		Pagina
L'unità non si accende.	• Inserire saldamente il cavo di alimentazione CA.	10
L'unità si dispone automaticamente nella modalità di attesa.	• Il timer di spegnimento automatico funzionava e ha raggiunto il limite del tempo impostato.	15

### ■ La funzione non risponde o non può essere usata

L'unità non risponde alla pressione di alcun tasto.	• Con questa unità si possono utilizzare soltanto i dischi specificati in queste istruzioni per l'uso.	13
	• L'unità potrebbe non funzionare correttamente a causa di un fulmine, dell'elettricità statica o di qualche altro fattore esterno. Spegnerla e poi riaccenderla. Oppure, spegnere l'unità, scollegare il cavo di alimentazione CA e poi ricollegarlo.	—
	• Si è formata della condensa: attendere 1 o 2 ore affinché evapori.	—
Non c'è risposta alla pressione dei tasti del telecomando.	• Accertarsi che le pile siano installate correttamente.	5
	• Le pile sono scariche. Sostituirle con altre pile nuove.	5
	• Puntare il telecomando verso il display e premere i tasti per verificare il funzionamento.	14
Il suono e le immagini sono assenti.	• Controllare il collegamento del video o del diffusore.	—
	• Controllare l'alimentazione o l'impostazione di ingresso delle apparecchiature collegate e dell'unità principale.	—
	• Controllare che ci sia qualcosa di registrato sul disco.	—
Si è dimenticata la password di accesso. Ripristinare tutte le preselezioni della fabbrica.	• Durante l'arresto e con la sorgente "DVD/CD", tenere premuto [■] sull'unità principale e [≥10] sul telecomando finché "Initialised" scompare dal televisore. Spegnerla e riaccenderla l'unità. Tutte le impostazioni tornano ai valori predefiniti.	—
	• A seconda delle condizioni del sistema home theater o dell'apparecchio collegato, potrebbe essere necessario ripetere le stesse operazioni affinché la operazione sia correttamente attiva.	36
La funzione VIERA Link non risponde.	• Modificare la modalità operativa del telecomando.	38
Altri prodotti rispondono all'azione del telecomando.	• Controllare il codice sul telecomando per conoscere il produttore del televisore.	38
Impossibile utilizzare la televisione.		

### ■ Operazione specifica indesiderata o inattesa

È necessario aspettare prima che la lettura inizi.	• L'inizio della lettura potrebbe richiedere tempo se il brano MP3 contiene dati di fermi immagine. Il tempo di lettura corretto non viene visualizzato dopo l'inizio del brano, ma ciò è normale. [MP3]	—
	• Ciò è normale per i video DivX. [DivX]	—
Le cartelle di un CD di dati non vengono visualizzate correttamente. [WMA] [MP3] [JPEG] [MPEG4] [DivX]	• Le cartelle al di sotto dell'ottavo strato vengono visualizzate come ottavo strato.	—
Una schermata del menu appare durante il salto o la ricerca. [VCD]	• Ciò è normale per i CD video.	—
Non viene visualizzato il menu. [VCD] con il controllo della riproduzione	• Premere due volte [■, STOP], quindi premere [▶, PLAY].	—
La riproduzione programmata e casuale non funzionano. [DVD-V]	• Queste funzioni non sono disponibili per alcuni tipi di DVD-Video.	—
Le scene vengono saltate a intermittenza. [DVD-V] [DVD-VR]	• Se si cambia il volume o gli effetti sonori durante Advanced Disc Review, la funzione continuerà senza la visualizzazione sullo schermo. Cancellare la funzione.	22
La selezione della traccia "2" non cambia l'audio. [DVD-A]	• Anche se una seconda traccia non è registrata, normalmente verranno visualizzati due numeri.	—
La riproduzione non si avvia.	• L'unità non è in grado di riprodurre video WMA e MPEG4 che includono immagini fisse.	—
	• Se si riproduce contenuto DivX VOD, consultare la home page del sito utilizzato per l'acquisto del contenuto DivX VOD. (Esempio: www.divx.com/vod) [DivX]	—
	• Potrebbe essere impossibile riprodurre dischi contenenti CD-DA e altri formati.	—
La lettura ricomincia dall'inizio del brano quando si cambia la colonna sonora. [DVD-A]	• Ciò è normale nei DVD-Audio.	—



<b>■ Sottotitoli</b>		<b>Pagina</b>
<b>La posizione dei sottotitoli è sbagliata.</b>	• Regolare la posizione. (“Subtitle Position” nel Display Menu)	23
<b>Non ci sono i sottotitoli.</b>	• Visualizzare i sottotitoli. (“Subtitle” nel Functions Menu) • A seconda del disco, i sottotitoli potrebbero non essere disponibili. <b>DivX</b>	21 21
<b>I sottotitoli si sovrappongono alle didascalie.</b>	• Eliminare i sottotitoli.	21
<b>■ A-B repeat</b>		
<b>Il punto B viene regolato automaticamente.</b>	• La fine di un'opzione diventa il punto B quando viene raggiunta.	—
<b>■ Menus</b>		
<b>L'accesso al menu di impostazione non è possibile.</b>	• Selezionare “DVD/CD” come sorgente. • Annullare la riproduzione programmata e casuale.	— 18
<b>■ Suono anormale o scorretto</b>		
<b>Il suono è distorto.</b>	• Durante la lettura dei file WMA, si potrebbero verificare dei disturbi. • Quando si usa l'uscita HDMI, l'audio potrebbe non fuoriuscire da altri terminali.	— —
<b>Non ci sono gli effetti.</b>	• Alcuni effetti audio non funzionano o hanno meno effetto con alcuni dischi. • Dolby Pro Logic II non funziona se è stata modificata la velocità di riproduzione.	— —
<b>Si sente un ronzio durante la lettura.</b>	• Vicino all'unità principale c'è una rete di alimentazione CA o una lampada fluorescente. Tenere altri apparecchi ed i fili elettrici lontani dall'unità principale.	—
<b>L'audio è assente</b>	• Quando si modifica la velocità di riproduzione, può verificarsi una pausa dell'audio. • A seconda delle modalità di creazione dei file, potrebbe essere impossibile emettere l'audio. <b>DivX</b> • L'audio potrebbe non essere emesso se si collegano più di 4 dispositivi con cavi HDMI. Ridurre il numero dei dispositivi collegati. • Quando si usa il collegamento HDMI, assicurarsi che “Audio Output” della scheda “HDMI” sia impostato su “On”.	— — — 27
<b>■ Video progressivo</b>		
<b>Si verifica il ghosting quando è attiva l'uscita progressiva o HDMI.</b>	• Questo problema è causato dal metodo di editing o dal materiale usato su DVD-Video, ma lo si può correggere utilizzando l'uscita interlacciata. Impostare “Video Output Mode” del Menu Picture su “480i” o “576i” (oppure tenere premuto [CANCEL] per passare a “480i” o “576i”). • Disattivare il collegamento HDMI AV OUT e usare altre connessioni video. Effettuare le impostazioni nell'ordine seguente: 1 Impostare “Video Mode” della scheda “HDMI” su “Off”. 2 Impostare “Video Output Mode” del Menu Picture su “480i” o “576i” (oppure tenere premuto [CANCEL] per passare a “480i” o “576i”).	23 27 23
<b>Immagini non in uscita progressiva.</b>	• Selezionare “480p” o “576p” su “Video Output Mode” del Menu Picture. • Il terminale SCART (AV) dell'unità emette il segnale interlacciato anche se viene visualizzato “PRG”.	23 11
<b>Sottotitoli non visualizzati.</b>	• Quando è attiva la modalità HDMI o di trasmissione progressive, i sottotitoli non saranno visualizzati.	—



## ■ Le immagini sono anormali o non si vedono

Pagina

L'immagine non viene visualizzata correttamente nel televisore o sparisce.	• L'unità e il televisore usano sistemi video diversi. Utilizzare un televisore multisistema o PAL.	—
	• Il sistema del disco usato non corrisponde a quello del televisore. – Non è possibile visualizzare correttamente i dischi PAL su un televisore NTSC.	—
	– Questa unità può convertire i segnali NTSC in segnali PAL 60 per la visione con un televisore PAL (“NTSC Disc Output” nella scheda “Video”).	26
	• Accertarsi che l'unità sia collegata direttamente al televisore e che non sia collegata attraverso il videoregistratore.	33
	• Il disturbo potrebbe essere causato da carica batterie per telefoni cellulari.	—
	• Se si usa un'antenna TV interna, cambiarla con un'antenna esterna.	—
	• Il cavo dell'antenna del televisore è troppo vicino all'unità. Allontanare il cavo dell'antenna del televisore dall'unità.	—
	• Modificare “Source Select” nel Picture Menu. <b>[DivX]</b>	23
	• L'immagine non si vede quando più di 4 apparecchiature sono collegate con cavi HDMI. Ridurre il numero di apparecchiature collegate.	—
	• Quando si usa l'uscita HDMI, il segnale video è progressivo. Utilizzare altre connessioni video se il televisore non è compatibile con video progressivo.	11
• Se l'immagine è distorta o non viene visualizzata quando si usa l'uscita HDMI, tenere premuto [CANCEL] finché l'immagine non viene visualizzata correttamente (l'uscita tornerà su “480p” o “576p”).	—	
• Quando si usa la presa COMPONENT VIDEO OUT, verificare che non sia stata selezionata la trasmissione progressiva se il televisore collegato non supporta questa modalità. Premere e tenere premuto [CANCEL] fino a quando l'immagine viene visualizzata correttamente (la trasmissione tornerà a “480i” o “576i”).	11	
• Quando si utilizza un terminale SCART (AV), impostare “Video Mode” nella scheda “HDMI” su “Off”.	27	
L'immagine si arresta. <b>[DivX]</b>	• Ciò si può verificare se i file DivX hanno dimensioni superiori a 2 GB.	—
Le dimensioni dell'immagine non sono adatte allo schermo.	• Modificare “TV Aspect” nella scheda “Video”.	26
	• Usare il televisore per cambiare l'aspetto.	23
	• Modificare l'impostazione dello zoom. (“Just Fit Zoom” o “Manual Zoom” nel Display Menu)	24
Il menu non viene visualizzato correttamente.	• Ripristinare il rapporto zoom a “x 1.00”. (“Manual Zoom” nel Display Menu)	24
	• Impostare “Subtitle Position” nel Display Menu su “0”.	23
	• Regolare “4:3Aspect” in Display Menu su “Normal”.	23
Lo zoom automatico non funziona bene.	• Disattivare la funzione zoom del televisore.	—
	• Usare gli altri rapporti di aspetto preselezionato o la regolazione manuale.	24
	• Lo zoom potrebbe non funzionare correttamente, specialmente nelle scene scure potrebbe non funzionare a seconda del tipo di disco.	—
Durante la lettura di un disco PAL, l'immagine è distorta.	• Regolare “Transfer Mode” in Picture Menu su “Auto”.	23

## ■ USB

Non è possibile leggere l'unità USB o i suoi contenuti.	• Il formato dell'unità USB o i suoi contenuti non sono compatibili con il sistema.	34
	• La funzione host USB di questo prodotto potrebbe non funzionare con alcuni dispositivi USB.	—
	• I dispositivi USB con capacità di memoria superiori a 32 gigabytes potrebbero non funzionare in alcuni casi.	—
L'unità USB funziona lentamente.	• File di grandi dimensioni o unità flash USB di vasta memoria impiegano una maggiore quantità di tempo per la lettura e la visualizzazione sul televisore.	—

## ■ Ascolto della radio

Il suono è distorto o si sentono dei rumori. “ST” lampeggia o non si accende.	• Regolare la posizione dell'antenna FM.	—
	• Usare un'antenna esterna.	33
Si sente il disturbo del battimento.	• Spegnerne il televisore o allontanarlo dall'unità.	—



■ Indicazioni dell'unità		Pagina
Il display è scuro.	• Selezionare "Bright" in "FL Dimmer" della scheda "Others".	27
"NO PLAY"	• È stato inserito un disco che l'unità non è in grado di riprodurre, inserire un disco compatibile. • Si è inserito un disco vuoto. • Il disco inserito non è stato finalizzato.	13 — —
"NO DISC"	• Il disco non è stato inserito. Inserirlo. • Il disco non è stato inserito correttamente. Inserirlo correttamente.	— 16
"OVER CURRENT ERROR"	• La periferica USB sta utilizzando troppa corrente. Passare alla modalità DVD/CD, togliere la periferica USB e spegnere l'unità.	—
"F61"	• Controllare e correggere i collegamenti dei cavi dei diffusori. Se ciò non rimedia il problema, rivolgersi al rivenditore.	10
"F76"	• C'è un problema di alimentazione. Contattare il rivenditore.	—
"DVD U11"	• Il disco potrebbe essere sporco. Pulirlo.	47
"ERROR"	• È stata eseguita un'operazione sbagliata. Leggere le istruzioni e riprovare.	—
"DVD H □ □" "DVD F □ □ □" □ è un numero.	• Potrebbe essersi verificato un problema. I numeri che seguono "H" ed "F" dipendono dallo stato dell'unità. Spegnerne l'unità e poi riaccenderla. Oppure, spegnere l'unità, scollegare e poi ricollegare la rete di alimentazione. • Se il numero di servizio non si cancella, annotarlo e rivolgersi a personale tecnico qualificato.	— — —
"D.MIX" lampeggia. <b>DVD-A</b>	• Il down-mixing è una procedura di miscelazione a due canali dell'audio multicanale di alcuni dischi. Il disco contiene segnali a 1 canale o più canali che non possono essere riprodotti correttamente.	—
"U70 □" □ indica un numero. Il seguente numero attuale "U70" dipende dallo stato dell'apparecchio principale.	• Il collegamento HDMI agisce in modo inconsueto. – L'apparecchio collegato non è compatibile con HDMI. – Il cavo HDMI è troppo lungo. – Il cavo HDMI è danneggiato.	— — —
"REMOTE 1" o "REMOTE 2"	• Abbinare le modalità dell'unità principale e del telecomando. A seconda del numero visualizzato ("1" o "2"), premere e tenere premuto [ENTER] e pulsante numerato corrispondente ([1] o [2]) per almeno 2 secondi.	38
<b>PT850</b> "NO MIC"	• MIC non inserito. Verificare se il MIC è inserito correttamente nella presa "SETUP MIC".	35
<b>PT850</b> "NOISY"	• Rumore ambientale eccessivo nella stanza.	—
<b>PT850</b> "ERROR"	• Audio del diffusore centrale al di fuori dell'intervallo. Verificare il collegamento e regolare la posizione del diffusore centrale. • Cuffie inserite. Scollegare le cuffie. • Disattivazione anormale della regolazione automatica diffusori. • Il DVD non è impostato su STOP. Togliere tutti i dischi caricati. • Il volume è disattivato. Attivarlo.	— 14 — 15

**■ Indicazioni sul televisore**

"⊘"	• L'operazione è proibita dall'unità o dal disco.	—
"Cannot play group xx, content xx" "Cannot display group xx, content xx"	• Si sta cercando di visualizzare un gruppo o un contenuto non compatibile.	—
"Group xx, content xx is protected"	• Si sta tentando di riprodurre gruppi o contenuti protetti. Non è possibile procedere alla riproduzione.	—
"Check the disc"	• Il disco potrebbe essere sporco.	—
"This disc may not be played in your region"	• È possibile riprodurre soltanto i dischi DVD-Video che comprendono o hanno lo stesso numero regionale indicato sul pannello posteriore dell'unità.	Coper- tina
Nessuna visualizzazione sullo schermo.	• Selezionare "On" nei "On-Screen Messages" della scheda "Display".	27
"Authorization Error" <b>DivX</b>	• Si sta tentando di riprodurre contenuti DivX VOD acquistati con un codice di registrazione differente. Non è possibile riprodurre i contenuti su questa unità.	29
"Rented Movie Expired" <b>DivX</b>	• Per i contenuti DivX VOD, sono disponibili zero riproduzioni. Non è possibile procedere alla riproduzione.	29
"L'audio potrebbe non fuoriuscire dall'HDMI a causa di protezione da copyright" <b>DVD-A</b>	• Se ci si collega ad un apparecchio che non supporta audio CPPM (➔ pag. 43, Glossario), da un disco DVD-Audio protetto da copia CPPM, l'audio non può fuoriuscire dal terminale HDMI AV OUT.	—
Lo screensaver dell'unità principale rimane visualizzato.	• Se si utilizza la connessione HDMI, le informazioni audio/video vengono continuamente trasferite tra l'unità principale e la televisione indipendentemente dalla sorgente selezionata sull'unità principale. Si tratta di un fenomeno normale.	—



**Controllo della lettura (PBC)**

Se si usa un CD Video con controllo della lettura, si possono selezionare scene ed informazioni con i menu.

**CPPM (Content Protection for Pre-recorded Media)**

Sistema di protezione da copia utilizzato per i file DVD-Audio. Questo apparecchio supporta il CPPM.

**Decodificatore**

Un decodificatore ricostituisce i segnali audio codificati dai DVD in segnali normali. Tale processo viene chiamato decodifica.

**DivX**

DivX è una tecnologia multimediale diffusa creata da DivX, Inc. I file multimediali DivX contengono video ad alta compressione con un'elevata qualità visiva che consente di mantenere dimensioni dei file relativamente piccole.

**Dolby Digital**

È un metodo di decodifica dei segnali digitali sviluppato dai Dolby Laboratories. Oltre ad essere stereofonici (2 canali), questi segnali possono anche essere audio a canale multiplo. Tramite questo metodo può essere registrata una grande quantità di informazioni audio su ogni disco.

**DTS (Digital Theater Systems)**

Questo sistema surround viene usato in molte sale cinematografiche di tutto il mondo. I canali sono ben separati, per cui sono possibili effetti sonori realistici.

**Fermo immagine di quadro e fermo immagine di campo**

I quadri sono i fermi immagine che compongono unitamente un film.

Vengono visualizzati circa 30 quadri al secondo.

Un quadro è formato da due campi. Un normale televisore visualizza questi campi l'uno dopo l'altro per creare dei quadri.

Quando si mettono in pausa delle immagini mobili, viene visualizzato un fermo immagine. Un fermo immagine di quadro è composto da due campi alternanti, così che l'immagine potrebbe apparire sfocata, ma la qualità complessiva rimane alta.

Un fermo immagine di campo non è sfocato, ma contiene soltanto la metà delle informazioni di un fermo immagine di quadro, per cui la qualità dell'immagine risulta minore.

**Film e video**

I DVD-Video vengono registrati utilizzando film o video.

Questa unità può determinare quale tipo è stato utilizzato, per poi utilizzare il metodo più adatto di uscita progressiva.

**Film:** Registrati a 25 frame al secondo (dischi PAL) o 24 frame al secondo (dischi NTSC). (Anche i dischi NTSC registrati a 30 frame al secondo). Generalmente adatti per film con immagini in movimento.

**Video:** Registrati a 25 frame/50 campi al secondo (dischi PAL) o 30 frame/60 campi al secondo (dischi NTSC). Generalmente adatti per programmi televisivi o animazioni.

**Frequenza campione**

Il campionamento è il processo di conversione in cifre (codifica digitale) dei campioni dell'altezza delle onde del suono (segnale analogico) prelevati a determinati periodi. La frequenza campione è il numero di campioni prelevati al secondo, per cui i grandi numeri significano una riproduzione più fedele al suono originale.

**Gamma dinamica**

La gamma dinamica è la differenza tra il livello più basso del suono udibile oltre il rumore dell'apparecchiatura, e il livello più alto prima della distorsione.

**HDMI (High-Definition Multimedia Interface)**

L'HDMI è un'interfaccia digitale di ultima generazione per l'elettronica di consumo. A differenza dei collegamenti convenzionali, trasmette segnali video e audio digitali non compressi tramite un solo cavo. Questo apparecchio supporta uscite video ad alta definizione (720p, 1080p) dal terminale HDMI AV OUT. Per usufruire video ad alta definizione, è necessario un televisore compatibile con l'alta definizione.

**I/P/B**

MPEG 2, lo standard di compressione video adottato per l'impiego con i DVD-Video, usa questi 3 tipi di immagini.

**I:** Immagine intracodificata

Questa immagine è di ottima qualità ed è ideale per regolare le immagini.

**P:** Immagine con codifica predittiva

Questa immagine viene calcolata in base alle immagini I e P precedenti.

**B:** Immagine con codifica predittiva bidirezionale

Questa immagine viene calcolata confrontando le immagini I e P passate e future in modo che abbia il più basso volume di informazioni.

**JPEG (Joint Photographic Experts Group)**

Sistema utilizzato per la compressione/decodifica di immagini fisse a colori. Se si seleziona JPEG come sistema di memorizzazione nelle fotocamere digitali, ecc., i dati saranno compressi secondo 1/10-1/100 rispetto alle dimensioni originali. Il vantaggio offerto dal formato JPEG è un minor deterioramento nella qualità delle immagini, tenendo conto del grado di compressione.

**Linear PCM (modulazione a codice d'impulsi)**

Sono segnali digitali non compressi, simili a quelli dei CD.

**MP3 (MPEG Audio Layer 3)**

Metodo di compressione che comprime i file audio di circa un decimo del loro formato originale senza perdite considerevoli nella qualità del suono.

**MPEG4**

Sistema di compressione per dispositivi mobili o reti che consente una registrazione altamente efficiente con un bit rate basso.

**Scansione progressiva/interlacciata**

Lo standard PAL per i segnali video presenta 576 linee di scansione interlacciate (i), mentre la scansione progressiva, chiamata 576p, usa un numero doppio di linee di scansione. Per lo standard NTSC, le linee si chiamano rispettivamente 480i e 480p. Grazie all'uscita progressiva è possibile eseguire la lettura dei video ad alta risoluzione registrati, per esempio, sui DVD-Video. Il televisore deve essere compatibile con i video progressivi.

**WMA (Windows Media™ Audio)**

WMA è un formato di compressione sviluppato da Microsoft Corporation. Esso assicura la stessa qualità di suono degli MP3, ma con file di dimensioni più ridotte.





# Elenco dei codici delle lingue

Abkhazian:	6566	Groenlandico:	7576	Russo:	8285
Afar:	6565	Guarani:	7178	Samoano:	8377
Afrikaans:	6570	Gujarati:	7185	Sanscrito:	8365
Albanese:	8381	Hausa:	7265	Scozzese-Gaelico:	7168
Amarico:	6577	Hindi:	7273	Serbo:	8382
Arabo:	6582	Indonesiano:	7378	Serbo-Croato:	8372
Armeno:	7289	Inglese:	6978	Shona:	8378
Assamese:	6583	Interlingua:	7365	Sindhi:	8368
Aymara:	6589	Irlandese:	7165	Singhalese:	8373
Azerbaigiano:	6590	Islandese:	7383	Slovacco:	8375
Basco:	6985	Italiano:	7384	Sloveno:	8376
Bashkir:	6665	Kannada:	7578	Somalo:	8379
Bengali; Bangla:	6678	Kashimiri:	7583	Spagnolo:	6983
Bhutani:	6890	Kazako:	7575	Sudanese:	8385
Bielorusso:	6669	Kirghiso:	7589	Svedese:	8386
Bihari:	6672	Laotiano:	7679	Swahili:	8387
Birmano:	7789	Latino:	7665	Tagalog:	8476
Bretone:	6682	Lettone:	7686	Tagico:	8471
Bulgaro:	6671	Lingala:	7678	Tamil:	8465
Cambogiano:	7577	Lituano:	7684	Tartaro:	8484
Catalano:	6765	Macedone:	7775	Tedesco:	6869
Ceco:	6783	Malayalam:	7776	Telugu:	8469
Cinese:	9072	Malese:	7783	Thai:	8472
Coreano:	7579	Malgascio:	7771	Tibetano:	6679
Corso:	6779	Maltese:	7784	Tigrinya:	8473
Croato:	7282	Maori:	7773	Tongano:	8479
Curdo:	7585	Marathi:	7782	Turco:	8482
Danese:	6865	Moldavo:	7779	Turkmeno:	8475
Ebraico:	7387	Mongolo:	7778	Twi:	8487
Esperanto:	6979	Nauruano:	7865	Ucraino:	8575
Estone:	6984	Nepalese:	7869	Ungherese:	7285
Faeroico:	7079	Norvegese:	7879	Urdu:	8582
Figiano:	7074	Olandese:	7876	Uzbeko:	8590
Finlandese:	7073	Oriya:	7982	Vietnamita:	8673
Francese:	7082	Panjabi:	8065	Volapuk:	8679
Frisiano:	7089	Pashto, Pushto:	8083	Wolof:	8779
Galiziano:	7176	Persiano:	7065	Xhosa:	8872
Gallese:	6789	Polacco:	8076	Yiddish:	7473
Georgiano:	7565	Portoghese:	8084	Yoruba:	8979
Giapponese:	7465	Quechua:	8185	Zulu:	9085
Giavanese:	7487	Raeto-Romanzo:	8277		
Greco:	6976	Rumeno:	8279		





**SEZIONE AMPLIFICATORE**
**PT550**
**Potenza d'uscita RMS: Dolby Digital Modalità**

Canale anteriore  
125 W per canale (3 Ω), 1 kHz, distorsione armonica totale 10 %  
Canale surround  
125 W per canale (3 Ω), 1 kHz, distorsione armonica totale 10 %  
Canale centrale  
250 W per canale (6 Ω), 1 kHz, distorsione armonica totale 10 %  
Canale subwoofer  
250 W per canale (6 Ω), 100 Hz, distorsione armonica totale 10 %  
Potenza RMS totale in modalità Dolby Digital 1000 W

**Potenza d'uscita DIN: Dolby Digital Modalità**

Canale anteriore  
75 W per canale (3 Ω), 1 kHz, distorsione armonica totale 1 %  
Canale surround  
75 W per canale (3 Ω), 1 kHz, distorsione armonica totale 1 %  
Canale centrale  
145 W per canale (6 Ω), 1 kHz, distorsione armonica totale 1 %  
Canale subwoofer  
145 W per canale (6 Ω), 100 Hz, distorsione armonica totale 1 %  
Potenza DIN totale in modalità Dolby Digital 590 W

**PT850**
**Potenza d'uscita RMS: Dolby Digital Modalità**

Canale anteriore  
125 W per canale (3 Ω), 1 kHz, distorsione armonica totale 10 %  
Canale surround  
125 W per canale (3 Ω), 1 kHz, distorsione armonica totale 10 %  
Canale centrale  
250 W per canale (6 Ω), 1 kHz, distorsione armonica totale 10 %  
Canale subwoofer  
250 W per canale (6 Ω), 100 Hz, distorsione armonica totale 10 %  
Potenza RMS totale in modalità Dolby Digital 1000 W

**Potenza d'uscita DIN: Dolby Digital Modalità**

Canale anteriore  
75 W per canale (3 Ω), 1 kHz, distorsione armonica totale 1 %  
Canale surround  
75 W per canale (3 Ω), 1 kHz, distorsione armonica totale 1 %  
Canale centrale  
145 W per canale (6 Ω), 1 kHz, distorsione armonica totale 1 %  
Canale subwoofer  
145 W per canale (6 Ω), 100 Hz, distorsione armonica totale 1 %  
Potenza DIN totale in modalità Dolby Digital 590 W

**SEZIONE SINTONIZZATORE FM, TERMINALI**

**Preselezione stazioni** 30 stazioni FM  
**Modulazione di frequenza (FM)**  
Gamma di frequenza 87,50 a 108,00 MHz (intervallo di 50-kHz)  
Sensibilità 1,8 μV (IHF)  
Rapporto segnale/rumore 26 dB 1,4 μV  
Terminali antenna 75 Ω (sbilanciati)  
**Ingresso audio digitale**  
Ingresso digitale ottico Terminale ottico  
Frequenza di campionamento 32 kHz, 44,1 kHz, 48 kHz  
**Presa cuffia**  
Terminale Presa di 3,5mm, stereo  
**Porta musica (Anteriore)**  
Sensibilità 100 mV, 1,4 kΩ  
Terminale Presa di 3,5mm, stereo  
**Porta USB**  
USB standard USB 2.0 ad alta velocità  
Supporto formato file multimediale MP3 (\*.mp3)  
WMA (\*.wma)  
JPEG (\*.Jpg) (\*.JPEG)  
MPEG4 (\*.asf)  
File system periferica USB (FAT12) (FAT16) (FAT32)  
Alimentazione porta USB Max. 500 mA

**SEZIONE DISCO**
**Dischi utilizzabili (8cm o 12cm)**

- (1) DVD (DVD-Video, DVD-Audio, DivX<sup>®6, \*7</sup>)
  - (2) DVD-RAM (DVD-VR, MP3<sup>\*2, \*7</sup>, JPEG<sup>\*4, \*7</sup>, MPEG4<sup>\*5, \*7</sup>, DivX<sup>\*6, \*7</sup>)
  - (3) DVD-R (DVD-Video, DVD-VR, MP3<sup>\*2, \*7</sup>, JPEG<sup>\*4, \*7</sup>, MPEG4<sup>\*5, \*7</sup>, DivX<sup>\*6, \*7</sup>)
  - (4) DVD-R DL (DVD-Video, DVD-VR)
  - (5) DVD-RW (DVD-Video, DVD-VR, MP3<sup>\*2, \*7</sup>, JPEG<sup>\*4, \*7</sup>, MPEG4<sup>\*5, \*7</sup>, DivX<sup>\*6, \*7</sup>)
  - (6) +R/+RW (Video)
  - (7) +R DL (Video)
  - (8) CD, CD-R/RW [CD-DA, Video CD, SVCD<sup>\*1</sup>, MP3<sup>\*2, \*7</sup>, WMA<sup>\*3, \*7</sup>, JPEG<sup>\*4, \*7</sup>, MPEG4<sup>\*5, \*7</sup>, DivX<sup>\*6, \*7</sup>, HighMAT Level 2 (audio e immagini)]
- <sup>\*1</sup> Conformi allo standard IEC62107  
<sup>\*2</sup> MPEG-1 Layer 3, MPEG-2 Layer 3  
<sup>\*3</sup> Windows Media Audio Ver.9.0 L3  
Non compatibile con Multiple Bit Rate (MBR)  
<sup>\*4</sup> File Exif Ver 2.1 JPEG Baseline  
Risoluzione immagine: da 160 x 120 e 6144 x 4096 pixel (sottocampionamento di 4:0:0, 4:2:0, 4:2:2 o 4:4:4). Le immagini molto lunghe e sottili potrebbero non essere visualizzate.  
<sup>\*5</sup> Dati MPEG4 registrati con videocamere Panasonic SD multi camera o videoregistratori DVD  
Conformi alle specifiche SD VIDEO (standard ASF)/MPEG4 (Simple Profile) sistema video/sistema audio G.726  
<sup>\*6</sup> Consente la riproduzione di video in tutte le versioni di DivX<sup>®</sup> (incluso DivX<sup>®6</sup>) con riproduzione standard di file multimediali DivX<sup>®</sup>. Certificato per il profilo Home Theater DivX.  
<sup>\*7</sup> Massimo numero complessivo di elementi audio, immagini, contenuti video e gruppi: 4000 elementi audio, immagini e contenuti video e 400 gruppi.

**Fonorielatore**

Lunghezza d'onda (DVD/CD) 662/785 nm  
Potenza laser (DVD/CD) CLASSE 1/CLASSE 1 M

**Uscita audio (Disco)**

Numero di canali 5.1 canali (FL, FR, C, SL, SR, SW)



**SEZIONE VIDEO**

<b>Sistema video</b>	PAL625/50, PAL525/60, NTSC
<b>Uscita video composita</b>	
Livello d'uscita	1 Vp-p (75 Ω)
Terminale	Presa SCART (1 sistema)
<b>Uscita S-Video</b>	
Livello di uscita Y	1 Vp-p (75 Ω)
Livello di uscita C	PAL; 0,3 Vp-p (75 Ω) NTSC; 0,286 Vp-p (75 Ω)
Terminale	Presa SCART (1 sistema)
<b>Uscita video componente (NTSC: 480p/480i, PAL: 576p/576i)</b>	
Livello di uscita Y	1 Vp-p (75 Ω)
Livello di uscita P <sub>B</sub>	0,7 Vp-p (75 Ω)
Livello di uscita P <sub>R</sub>	0,7 Vp-p (75 Ω)
Terminale	Presa a spinotto (Y: verde, P <sub>B</sub> : blu, P <sub>R</sub> : rosso) (1 sistema)
<b>Uscita video RGB</b>	
Livello di uscita R	0,7 Vp-p (75 Ω)
Livello di uscita G	0,7 Vp-p (75 Ω)
Livello di uscita B	0,7 Vp-p (75 Ω)
Terminale	Presa SCART (1 sistema)
<b>Uscita HDMI AV</b>	
Terminale	Connettore tipo A (19 piedini)

Questa unità supporta la funzione "HDAVI Control 2"

**SEZIONE DIFFUSORI**
**PT550 PT850** Diffusori anteriori SB-HF550

<b>Tipo</b>	1 sistema di diffusori a 1 via (bass reflex)
<b>Unità diffusore(i)</b>	Impedenza di 3 Ω
Gamma intera	Tipo a cono di 6,5 cm
<b>Potenza d'ingresso (IEC)</b>	125 W* (Max.)
<b>Pressione sonora in uscita</b>	80 dB/W (1,0 m)
<b>Gamma di frequenza</b>	76 Hz a 25 kHz (-16 dB) 89 Hz a 22 kHz (-10 dB)
<b>Dimensioni (L x A x P)</b>	252 mm x 1123 mm x 235 mm
<b>Peso</b>	3,7 kg

**PT550** Diffusori Surround SB-HS550

<b>Tipo</b>	1 sistema di diffusori a 1 via (bass reflex)
<b>Unità diffusore(i)</b>	Impedenza di 3 Ω
Gamma intera	Tipo a cono di 6,5 cm
<b>Potenza d'ingresso (IEC)</b>	125 W* (Max.)
<b>Pressione sonora in uscita</b>	80 dB/W (1,0 m)
<b>Gamma di frequenza</b>	95 Hz a 25 kHz (-16 dB) 120 Hz a 22 kHz (-10 dB)
<b>Dimensioni (L x A x P)</b>	92 mm x 142 mm x 95 mm
<b>Peso</b>	0,6 kg

**PT550 PT850** Diffusore centrale SB-HC550

<b>Tipo</b>	2 sistema di diffusori a 2 via (bass reflex)
<b>Unità diffusore(i)</b>	Impedenza di 6 Ω
1. Gamma intera	Tipo a cono di 6,5 cm
2. Gamma intera	Tipo a cono di 6,5 cm
<b>Potenza d'ingresso (IEC)</b>	250 W* (Max.)
<b>Pressione sonora in uscita</b>	82 dB/W (1,0 m)
Frequenza d'incrocio	5 kHz
<b>Gamma di frequenza</b>	80 Hz a 25 kHz (-16 dB) 96 Hz bis 22 kHz (-10 dB)
<b>Dimensioni (L x A x P)</b>	270 mm x 94 mm x 95 mm
<b>Peso</b>	1,3 kg

**PT550 PT850** Subwoofer SB-HW550

<b>Tipo</b>	1 sistema di diffusori a 1 via (bass reflex)
<b>Unità diffusore(i)</b>	Impedenza di 6 Ω
Woofer	Tipo a cono di 16 cm
<b>Potenza d'ingresso (IEC)</b>	250 W (Max.)
<b>Pressione sonora in uscita</b>	81 dB/W (1,0 m)
<b>Gamma di frequenza</b>	31 Hz a 220 Hz (-16 dB) 37 Hz a 180 Hz (-10 dB)
<b>Dimensioni (L x A x P)</b>	153 mm x 415 mm x 257 mm
<b>Peso</b>	3,6 kg

**PT850** Diffusori Surround SB-HS850

<b>Tipo</b>	1 sistema di diffusori a 1 via (bass reflex)
<b>Unità diffusore(i)</b>	Impedenza di 3 Ω
Gamma intera	Tipo a cono di 6,5 cm
<b>Potenza d'ingresso (IEC)</b>	125 W* (Max.)
<b>Pressione sonora in uscita</b>	80 dB/W (1,0 m)
<b>Gamma di frequenza</b>	76 Hz a 25 kHz (-16 dB) 89 Hz a 22 kHz (-10 dB)
<b>Dimensioni (L x A x P)</b>	252 mm x 1123 mm x 235 mm
<b>Peso</b>	3,7 kg

**INFORMAZIONI GENERALI**

<b>Alimentazione</b>	230 V CA, 50 Hz
<b>Assorbimento di corrente</b>	
<b>PT550</b> Unità principale	135 W
<b>PT850</b> Unità principale	135 W
<b>Dimensioni (L x A x P)</b>	430 mm x 60 mm x 363 mm
<b>Peso</b>	Unità principale circa 3,5kg
<b>Intervallo della temperatura d'esercizio</b>	+5 °C a +35 °C (+41 °F a +95 °F)
<b>Intervallo dell'umidità di esercizio</b>	5 % a 90 % RH (senza condensa)

<b>Assorbimento di corrente in modalità di attesa</b>	circa 0,8 W
---	-------------

\* Taratura con amplificatore dotato di filtro a taglio dei bassi.

**Nota**

1. Dati tecnici soggetti a modifiche senza preavviso.
2. Distorsione armonica totale misurata con analizzatore di spettro digitale.



## Pulire l'unità con un panno morbido e asciutto.

- Non usare alcol, diluenti per vernici o benzina per pulire l'unità.
- Prima di usare un panno trattato chimicamente, leggere attentamente le apposite istruzioni.
- Non utilizzare i prodotti per la pulizia delle lenti disponibili in commercio perché potrebbero causare malfunzionamenti (in genere la pulizia del gruppo ottico non è necessaria, anche se ciò dipende dall'ambiente di utilizzo).

## Prima di spostare l'unità, accertarsi che il cassetto del disco sia vuoto.

In caso contrario, si rischia di danneggiare seriamente il disco o l'unità.

## Precauzioni per la manipolazione dei dischi

- Non attaccare etichette o adesivi ai dischi. Questo può deformare il disco, rendendolo inutilizzabile.
- Non scrivere sul lato dell'etichetta con una penna biro od altro strumento per scrivere.
- Non usare spray di pulizia per dischi, benzina, diluenti, liquidi di prevenzione dell'elettricità statica o un qualsiasi altro solvente.
- Non usare protezioni o coperchi antigraffi.
- Non usare i seguenti dischi:
  - Dischi con residui di adesivi in seguito alla rimozione di autoadesivi o etichette (ad esempio, dischi presi a noleggjo).
  - Dischi deformati o incrinati.
  - Dischi di forma irregolare, ad esempio a forma di cuore.

## ■ Per pulire i dischi

- Pulire con un panno inumidito e poi asciugare con un panno asciutto.

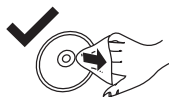

Prodotto sotto licenza della Dolby Laboratories. Dolby, Pro Logic ed il simbolo doppia D sono marchi registrati della Dolby Laboratories.

"DTS" e "DTS Digital Surround" sono marchi di fabbrica registrati di DTS, Inc.

Questo prodotto incorpora la tecnologia di protezione del copyright tutelata mediante i diritti sul metodo di certe patenti U.S. ed altri diritti di proprietà intellettuale detenuti dalla Macrovision Corporation ed altri detentori di diritti. L'uso di questa tecnologia di protezione del copyright deve essere autorizzato dalla Macrovision Corporation, ed è destinato esclusivamente all'uso domestico ed altri usi limitati, a meno che altrimenti autorizzato dalla Macrovision Corporation. La ricomposizione e il disassemblaggio sono proibiti.

Windows Media e il logo Windows sono marchi di fabbrica o marchi di fabbrica registrati della Microsoft Corporation negli Stati Uniti e/o in altri Paesi.

Questo prodotto è protetto da certi diritti di proprietà intellettuali della Microsoft Corporation e di terze parti. L'uso o la distribuzione di tale tecnologia fuori di questo prodotto sono proibiti senza una licenza dalla Microsoft o da una consociata Microsoft autorizzata e terze parti.

WMA è un formato di compressione sviluppato da Microsoft Corporation. Raggiunge la medesima qualità del suono di un file MP3 con dimensioni del file inferiori ad un MP3.



HighMAT™ e il logo HighMAT sono marchi di fabbrica o marchi di fabbrica registrati della Microsoft Corporation negli Stati Uniti e/o in altri Paesi.

L'uso di questo prodotto viene concesso in base alla licenza MPEG-4 Visual Patent Portfolio license per uso personale e non commerciale da parte di un privato per (i) la codifica di video in conformità allo standard MPEG-4 Visual Standard ("Video MPEG-4") e/o (ii) la decodifica di video MPEG-4 codificato da un privato nell'ambito di attività personali senza fini commerciali e/o ottenuto da un provider di contenuti video MPEG-4 titolare di una licenza MPEG LA. Non viene concessa, né esplicitamente né implicitamente, alcuna licenza per qualsiasi altro uso. Per ulteriori informazioni sulle licenze e sull'uso promozionale, interno e commerciale di questo prodotto, rivolgersi a MPEG LA, LLC. Vedere <http://www.mpegla.com>.

Prodotto Official DivX® Certified.

Riproduce tutte le versioni dei video DivX® (inclusa la versione DivX® 6) con la riproduzione standard dei file multimediali DivX®.



DivX, DivX Certified e i loghi associati sono marchi commerciali di DivX, Inc. e vengono utilizzati in licenza.

HDMI, il logo HDMI e High-Definition Multimedia Interface sono marchi di fabbrica o marchi di fabbrica registrati di HDMI Licensing LLC.

HDAVI Control™ è un marchio di fabbrica della Matsushita Electric Industrial Co., Ltd.



## Cher client

Nous vous remercions pour l'achat de cet appareil.  
Pour en obtenir les performances optimales et pour votre sécurité,  
veuillez lire attentivement le présent manuel.

**Avant de raccorder, faire fonctionner ou régler l'appareil,  
lire attentivement tout ce mode d'emploi.  
Conserver ce manuel.**

Sauf indication contraire, toutes les illustrations renvoient au modèle SC-PT550

Système	SC-PT550	SC-PT850
Appareil principal	SA-PT550	SA-PT850
Enceintes avant	SB-HF550	SB-HF550
Haut Parleur central	SB-HC550	SB-HC550
Haut Parleur surround	SB-HS550	SB-HS850
Enceinte d'extrêmes-graves	SB-HW550	SB-HW550

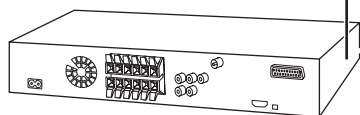

(Côté du produit)

<b>CAUTION</b>	- LASER RADIATION WHEN OPEN. DO NOT STARE INTO BEAM. FDA 21 CFR / Class II
<b>CAUTION</b>	- CLASS 1M VISIBLE AND INVISIBLE LASER RADIATION WHEN OPEN. DO NOT VIEW DIRECTLY WITH OPTICAL INSTRUMENTS. IEC60825-1 +A2 Class 1M
<b>WARNING</b>	- KLASSE 1M SYNÄLIK OCH OSYNLIG LASERSTRÅLNING NÄR DENNA DEL ÄR ÖPPNAD. BETRÄKTA EJ STRÅLEN DIREKT GENOM OPTISKA INSTRUMENT.
<b>FORSIGTIG</b>	- SYNLIG OG OSYNLIG LASERSTRÅLING KLASSE 1M. NÄR LÅGDET ER ÅBENT, UNDGÅ AT SE UDGE PÅ MED OPTISKE INSTRUMENTER.
<b>VARO!</b>	- HUATTRESSA OLET ALTIIVIN LUOKAN 1M NÄKYVÄÄ JA NÄKYMÄTTÖMÄ, LASERSÄTELYÄ, ÄLÄ KATSO OPTISELLA LAITTEELLA SUORAAN SÄTEESEEN.
<b>VORSICHT</b>	- SICHTBARE UND UNSICHTBARE LASERSTRAHLUNG KLASSE 1M. WENN ABECKUNG GEOFFNET, NICHT DIREKT MIT OPTISCHEN INSTRUMENTEN BETRACHTEN.
<b>ATTENTION</b>	- RAYONNEMENT LASER VISIBLE ET INVISIBLE. CLASSE 1M. EN CAS D'OUVERTURE, NE PAS REGARDER DIRECTEMENT À L'AIDE D'INSTRUMENTS D'OPTIQUE.
<b>注意</b>	- ここを開くと可視及び不可視レーザー光が出ます。 ビームを見たり、触れたりしないでください。
<b>注意</b>	- 打开时有可见及不可见激光辐射。 避免光束照射。 GB7243.1-2003/08 类 RQLX50075

(À l'intérieur  
de l'appareil)

– Si vous voyez ce symbole –

**Informations relatives à l'évacuation des déchets,  
destinées aux utilisateurs d'appareils électriques et  
électroniques (appareils ménagers domestiques)**

Lorsque ce symbole figure sur les produits et/ou les documents qui les accompagnent, cela signifie que les appareils électriques et électroniques ne doivent pas être jetés avec les ordures ménagères.



Pour que ces produits subissent un traitement, une récupération et un recyclage appropriés, envoyez-les dans les points de collecte désignés, où ils peuvent être déposés gratuitement. Dans certains pays, il est possible de renvoyer les produits au revendeur local en cas d'achat d'un produit équivalent.

En éliminant correctement ce produit, vous contribuerez à la conservation des ressources vitales et à la prévention des éventuels effets négatifs sur l'environnement et la santé humaine qui pourraient survenir dans le cas contraire.

Afin de connaître le point de collecte le plus proche, veuillez contacter vos autorités locales.

Des sanctions peuvent être appliquées en cas d'élimination incorrecte de ces déchets, conformément à la législation nationale.

### Utilisateurs professionnels de l'Union européenne

Pour en savoir plus sur l'élimination des appareils électriques et électroniques, contactez votre revendeur ou fournisseur.

### Informations sur l'évacuation des déchets dans les pays ne faisant pas partie de l'Union européenne

Ce symbole n'est reconnu que dans l'Union européenne. Pour vous débarrasser de ce produit, veuillez contacter les autorités locales ou votre revendeur afin de connaître la procédure d'élimination à suivre.

## Emplacement



Placez l'appareil sur une surface plane, à l'écart des rayons directs du soleil, des températures élevées, de l'humidité élevée et des vibrations excessives. Ces facteurs peuvent endommager le coffret et les autres composants de l'appareil, raccourcissant ainsi sa durée de service.

Ne placez aucun objet lourd sur l'appareil.

## Tension

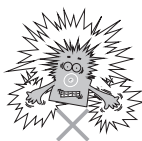

N'utilisez aucune source d'alimentation à haute tension. Cela risquerait de surcharger l'appareil et de causer un incendie.

N'utilisez aucune source d'alimentation CC. Vérifiez attentivement la source utilisée si vous installez l'appareil sur un navire ou en tout autre endroit où du courant continu est utilisé.

## Protection du cordon d'alimentation



Assurez-vous que le cordon d'alimentation est bien branché et qu'il n'est pas endommagé. Il y a risque d'incendie ou de choc électrique si le cordon est mal branché ou endommagé. Évitez de tirer sur le cordon ou de le plier, et ne placez aucun objet lourd dessus.

Pour débrancher le cordon, saisissez-le fermement par sa fiche. Il y a risque de choc électrique si vous tirez sur le cordon d'alimentation lui-même.

Ne manipulez pas la fiche avec les mains mouillées. Il y a un risque de choc électrique.

CET APPAREIL EST DESTINÉ AUX CLIMATS TEMPÉRÉS.

## AVERTISSEMENT!

CET APPAREIL UTILISE UN LASER. L'UTILISATION DE COMMANDES OU DE RÉGLAGES OU L'EXÉCUTION DE PROCÉDURES AUTRES QUE CELLES SPÉCIFIÉES ICI PEUVENT PROVOQUER UNE EXPOSITION À DES RADIATIONS DANGEREUSES. NE PAS OUVRIR LES COUVERCLES NI ESSAYER DE RÉPARER SOI-MÊME. CONFIER TOUT TRAVAIL D'ENTRETIEN À UN PERSONNEL QUALIFIÉ.

## AVERTISSEMENT:

POUR RÉDUIRE LES RISQUES D'INCENDIE, D'ÉLECTROCUTION OU DE DOMMAGES AU PRODUIT,

- N'EXPOSEZ PAS CET APPAREIL À LA PLUIE, À L'HUMIDITÉ, À UNE CHUTE DE GOUTTES OU À DES ÉCLABOUSSURES ET NE PLACEZ AUCUN RÉCIPIENT CONTENANT UN LIQUIDE TEL QU'UN VASE AU-DESSUS.
- N'UTILISEZ QUE LES ACCESSOIRES RECOMMANDÉS.
- NE RETIREZ PAS LE COUVERCLE (OU L'ARRIÈRE): IL N'Y A AUCUNE PIÈCE RÉPARABLE PAR L'UTILISATEUR À L'INTÉRIEUR. CONFIEZ TOUTE INTERVENTION À UN PERSONNEL DE DÉPANNAGE QUALIFIÉ.

Ce produit peut être perturbé par les ondes des téléphones mobiles pendant l'utilisation. Si vous constatez une telle interférence, éloignez le téléphone mobile du produit.

## Corps étrangers

Prenez garde de laisser échapper des objets métalliques dans l'appareil. Il y a un risque de choc électrique ou de mauvais fonctionnement.



Prenez garde de renverser du liquide dans l'appareil. Il y a un risque de choc électrique ou de mauvais fonctionnement. Si cela se produit, débranchez immédiatement l'appareil de la prise secteur et contactez votre revendeur.

Ne vaporisez aucun insecticide sur ou dans l'appareil. Ils contiennent des gaz inflammables qui peuvent prendre feu s'ils sont vaporisés dans l'appareil.

## Réparation

N'essayez pas de réparer cet appareil vous-même. Si le son est interrompu, si les témoins ne s'allument pas, si de la fumée apparaît ou si tout autre problème non mentionné dans ce mode d'emploi survient, débranchez le cordon d'alimentation et contactez votre revendeur ou un centre de réparation agréé. Il y a un risque de choc électrique ou d'endommagement de l'appareil si une personne non qualifiée tente de le réparer, de le démonter ou de le remonter.

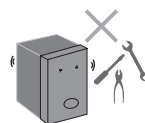

Pour augmenter la durée de vie de l'appareil, débranchez-le de sa source d'alimentation lorsqu'il doit demeurer inutilisé pour une période prolongée.

## AVERTISSEMENT!

- NE PAS INSTALLER NI PLACER L'APPAREIL DANS UNE BIBLIOTHÈQUE, UN PLACARD RENFERMÉ NI AUCUN AUTRE ESPACE RÉDUIT DE FAÇON À ASSURER UNE BONNE VENTILATION. VÉRIFIER QU'AUUCUN RIDEAU NI AUCUN AUTRE MATÉRIAU NE BLOQUE LA VENTILATION DE FAÇON À ÉVITER TOUT RISQUE DE CHOC ÉLECTRIQUE OU DE FEU DÛ À UNE SURCHAUFFE.
- NE BOUCHEZ PAS LES OUVERTURES D'AÉRATION DE L'APPAREIL AVEC DES JOURNAUX, NAPPES, RIDEAUX OU OBJETS SIMILAIRES.
- NE PLACEZ PAS DE SOURCES DE FLAMMES VIVES TELLES QUE BOUGIES ALLUMÉES SUR L'APPAREIL.
- JETEZ LES PILES D'UNE MANIÈRE COMPATIBLE AVEC L'ENVIRONNEMENT.

Veillez à ce que la prise de courant se trouve près de l'équipement et soit facilement accessible. Vous devez pouvoir débrancher et rebrancher facilement la fiche du cordon d'alimentation secteur. Pour isoler complètement cet appareil du secteur, débranchez le cordon d'alimentation secteur de la prise de courant.





**PRÉPARATIFS**

<b>Consignes de sécurité</b> .....	<b>3</b>
<b>Accessoires</b> .....	<b>5</b>
<b>Préparation de la télécommande</b> .....	<b>5</b>
<b>Emplacement des enceintes</b> .....	<b>6</b>
<b>Montage des haut-parleurs</b> .....	<b>8</b>
Options d'installation de l'enceinte.....	9
<b>Installation simple</b> .....	<b>10</b>
Raccordements.....	10
<b>Exécution du QUICK SETUP (INSTALLATION RAPIDE)</b> .....	<b>12</b>
<b>Informations sur les disques</b> .....	<b>13</b>
Disques dont la lecture est possible.....	13
<b>Présentation des commandes</b> .....	<b>14</b>
Appareil principal.....	14
Télécommande.....	15

**COMMANDES DE DISQUE**

<b>Disque — Lecture de base</b> .....	<b>16</b>
Utilisation de l'appareil principal / Utilisation de la télécommande.....	16
<b>Lecture avancée</b> .....	<b>18</b>
Affichage de l'état de la lecture en cours.....	18
Lecture de tous les groupes, lecture programmée et lecture aléatoire.....	18
<b>Lecture de disques de données à l'aide des menus de navigation</b> .....	<b>19</b>
Lecture des disques de données.....	19
Lecture de disques HighMAT™ / Lecture de disques RAM et DVD-R/-RW (DVD-VR).....	20
Lecture de la piste sélectionnée dans le disque CD Texte.....	20
<b>Utilisation des menus à l'écran</b> .....	<b>21</b>
Menu des fonctions (Fonctions).....	21
Other Settings (Autres réglages).....	22
Confirmation de l'information HDMI.....	24
<b>Modification des réglages du lecteur</b> .....	<b>25</b>
Réglages du lecteur.....	25
Modification du temps de retard des haut-parleurs.....	27
Astuce pour la réalisation de disques de données.....	28
<b>À propos du contenu DivX VOD</b> .....	<b>29</b>

**AUTRES COMMANDES**

<b>Utilisation de la radio</b> .....	<b>30</b>
Accord manuel / Sélection des canaux pré-réglés.....	30
Pré-réglage automatique / Diffusion RDS.....	30
<b>Utilisation des effets sonores</b> .....	<b>31</b>
Amélioration du son provenant du haut-parleur central: Focalisation centrale.....	31
Amélioration de la quantité des graves: Niveau du subwoofer.....	31
Amélioration de l'effet sonore surround: Surround Enhancer.....	31
Changement de la qualité sonore: Mode Égaliseur (EQ).....	31
Amélioration du son stéréo: Super Surround.....	31
Amélioration du son stéréo: Dolby Pro Logic II.....	32
Réglage du volume de chaque haut-parleur: Ajustement du niveau des enceintes.....	32
<b>Fonctionnement des autres appareils</b> .....	<b>33</b>
Raccordement facultatif d'antennes / Connexion audio facultative pour boîtier décodeur.....	33
Connexion audio facultative pour magnétoscope ou téléviseur.....	33
Raccordement et utilisation du Port Musique Facultatif / Raccordement et utilisation USB facultatif.....	34
Réglage automatique du niveau de sortie des haut-parleurs : Auto speaker setup.....	35
Utiliser le VIERA Link "HDMI Control™".....	36
Commande du téléviseur.....	37
Utilisation du décodeur TV par câble, de la diffusion numérique ou du récepteur satellite.....	38
Modifier les réglages de l'appareil principal et de la télécommande.....	38

**RÉFÉRENCE**

<b>Guide de dépannage</b> .....	<b>39</b>
<b>Glossaire</b> .....	<b>43</b>
<b>Liste des codes de langue</b> .....	<b>44</b>
<b>Spécifications</b> .....	<b>45</b>
<b>Entretien</b> .....	<b>47</b>

## Accessoires

Vérifiez et identifiez les accessoires fournis.

1 Télécommande

**PT550** (N2QAYB000093)

**PT850** (N2QAYB000095)



2 Piles de télécommande



1 Antenne FM intérieure

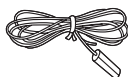

1 Cordon d'alimentation



Pied de haut-parleur

**PT550** 2 Supports

2 x supports à câble court

**PT850** 4 Supports

2 x supports à câble court

2 x supports à câble long



**PT550** 2 Bases

**PT850** 4 Bases



**PT550** 8 Vis

**PT850** 16 Vis



Câbles d'enceinte

**PT550**

1 x câble court

2 x câbles longs



**PT850**

1 x câble court



1 Microphone de réglage automatique des haut-parleurs

**PT850**



1 Feuilles d'étiquettes pour câbles d'enceinte

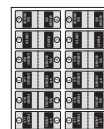

## Préparation de la télécommande

- 1 Insérez les piles en faisant correspondre les polarités (+ et -) avec celles de la télécommande..

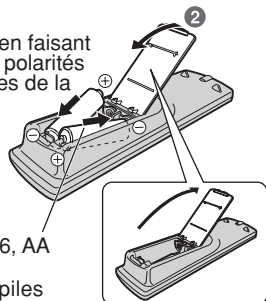

R6/LR6, AA

- Ne pas utiliser de piles de type rechargeable.

### Ne pas:

- utiliser ensemble des piles usées et des piles neuves.
- utiliser différents types de piles en même temps.
- chauffer les piles ou les exposer à une flamme.
- démonter ou court-circuiter les piles.
- essayer de charger des piles alcalines ou au manganèse.
- utiliser des piles dont le revêtement a été retiré.

Une mauvaise manipulation des piles peut entraîner une fuite d'électrolytes susceptible de gravement endommager la télécommande.

Retirez les piles si la télécommande doit demeurer inutilisée pour une période prolongée. Rangez-les dans un endroit frais et sombre.

### Utilisation

Pointez vers l'écran (➔ page 14), en évitant les obstacles, à une distance maximale de 7 mètres directement en face de l'appareil.







## Exemple d'installation

- Placez les enceintes avant, et les haut-parleurs central et surround à peu près à la même distance par rapport à la position d'écoute. Les angles indiqués sur le schéma sont approximatifs.

PT550



1  
AVANT  
(G,D)



2  
SURROUND  
(G,D)



3  
CENTRAL



4  
ENCEINTE  
D'EXTRÊMES-  
GRAVES

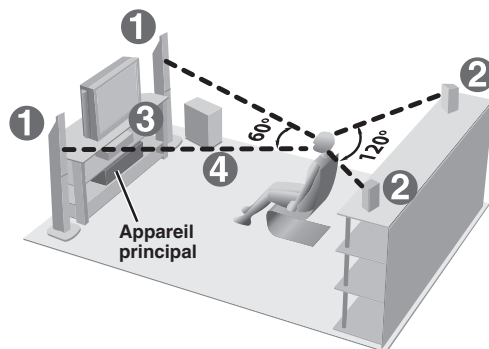

PT850



1  
AVANT  
(G,D)



2  
SURROUND  
(G,D)



3  
CENTRAL



4  
ENCEINTE  
D'EXTRÊMES-  
GRAVES

Ne pas utiliser une enceinte avant en tant que haut parleur surround et inversement. Vérifiez le type d'enceinte en vous reportant à l'étiquette apposée sur la face arrière de l'enceinte avant.

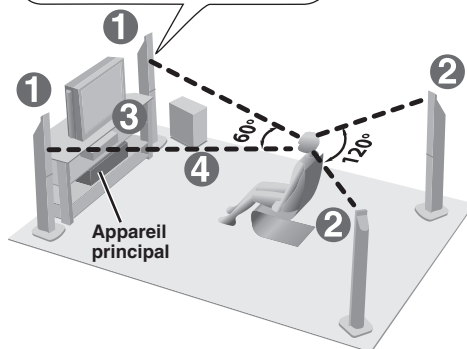

- Utilisez uniquement les enceintes fournies**  
L'utilisation d'autres enceintes peut endommager l'appareil et affecter la qualité sonore.
- Placez les enceintes sur des bases planes et solides. Prenez les précautions appropriées pour prévenir la chute des enceintes s'il vous est impossible des les installer sur une surface égale.
- Les graves risquent d'être excessivement amplifiés si vous placez les enceintes trop près du plancher, d'un mur ou d'un coin. Recouvrez les murs et fenêtres de rideaux épais.

### Appareil principal

- Maintenez les enceintes à au moins 10 mm de l'appareil principal pour assurer une ventilation adéquate.
- Pour permettre une ventilation correcte et maintenir une bonne circulation l'air autour de l'appareil principal, laissez au moins 5 cm d'espace libre de chaque côté.
- Ne bouchez pas les orifices de ventilation de l'appareil principal.

**ATTENTION!**

- Ne vous placez pas sur la base. Veillez à éloigner les enfants.
- Ne saisissez pas l'enceinte par le filet.

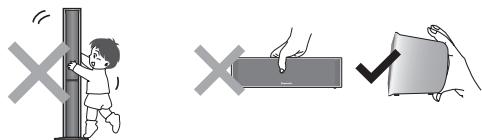
**Haut-parleur central**

- Si le haut-parleur central est placé directement sur le téléviseur, les vibrations qu'elle génère risquent de brouiller l'image. Placez le haut parleur central sur une tablette ou une étagère.
- Pour éviter que les enceintes ne tombent, ne les placez pas directement sur le téléviseur.

**Enceinte d'extrêmes-graves**

- Placez-la à gauche ou à droite du téléviseur, sur le plancher ou sur une étagère solide, pour éviter qu'elle ne provoque des vibrations. Laissez un espace de 30 cm entre le subwoofer et le téléviseur.

**Remarque**

- Vous risquez d'endommager vos enceintes et de réduire leur durée de service si le niveau de volume est élevé sur des périodes prolongées.
- Pour éviter tout dommage, réduisez le volume dans les cas suivants :
  - Lorsque le son est distordu à la lecture.
  - Lorsque les enceintes résonnent à cause d'un tourne-disque, des parasites d'une émission FM, ou des signaux continus d'un oscillateur, d'un disque de test ou d'un instrument électronique.
  - Lorsque vous ajustez la qualité sonore.
  - Lorsque vous mettez l'appareil sous ou hors tension.

**Si les couleurs sont anormales sur le téléviseur**

Les haut-parleurs avant et central sont conçus pour être utilisés près du téléviseur, mais, dans le cas de certains téléviseurs et suivant la combinaison choisie pour l'installation, il se peut que l'image soit affectée.

**Le cas échéant, laissez le téléviseur hors tension pendant environ 30 minutes.**

La fonction de démagnétisation du téléviseur devrait régler le problème. S'il persiste, éloignez davantage les enceintes du téléviseur.

**Attention**

- **L'appareil principal et les enceintes fournies doivent être utilisés uniquement de la manière indiquée ici. Sinon, vous risquez d'endommager l'amplificateur et/ou les enceintes et de provoquer un incendie. En cas de dommage ou de baisse subite de performance, consultez un réparateur qualifié.**
- **N'essayez pas d'autres méthodes que celles décrites dans le présent mode d'emploi pour fixer les enceintes au mur.**

# Montage des haut-parleurs

FRANÇAIS

PRÉPARATIFS

## Préparatifs

- Pour éviter d'endommager ou de rayer la surface sur laquelle vous effectuez l'assemblage, déposez-y un chiffon doux.
- Pour l'assemblage, utilisez un tournevis cruciforme.
- Les enceintes de gauche et de droite sont identiques, ainsi que les supports.
- Pour procéder au montage mural facultatif, reportez-vous à la (→ page 9).

Assurez-vous que vous disposez de toutes les pièces indiquées avant de commencer l'assemblage, l'installation et le raccordement.

PT550

2 Enceintes avant

PT550

2 Supports (avec câble)

PT550

2 Bases

PT550

8 Vis

PT850

2 Enceintes avant et  
2 haut-parleurs surround

PT850

4 Supports

PT850

4 Bases

PT850

16 Vis

- 2 x supports à câble court: Pour les enceintes avant
- 2 x supports à câble long: Pour les haut-parleurs surround

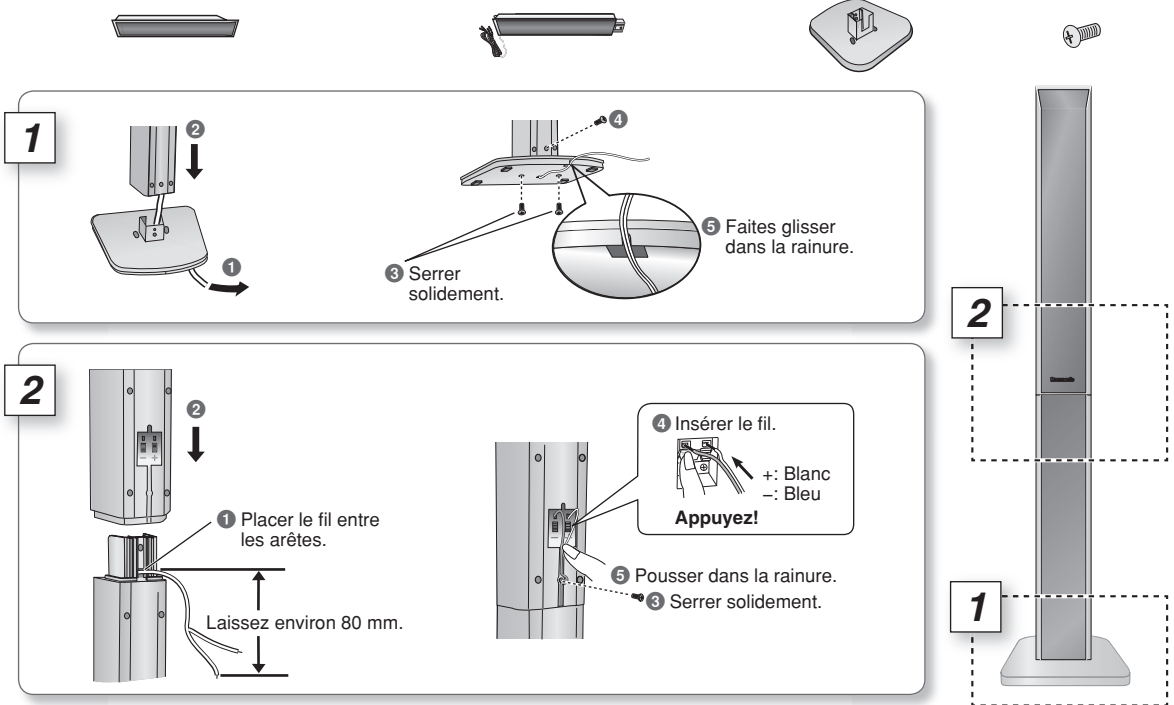

## Option pour l'assemblage des haut-parleurs

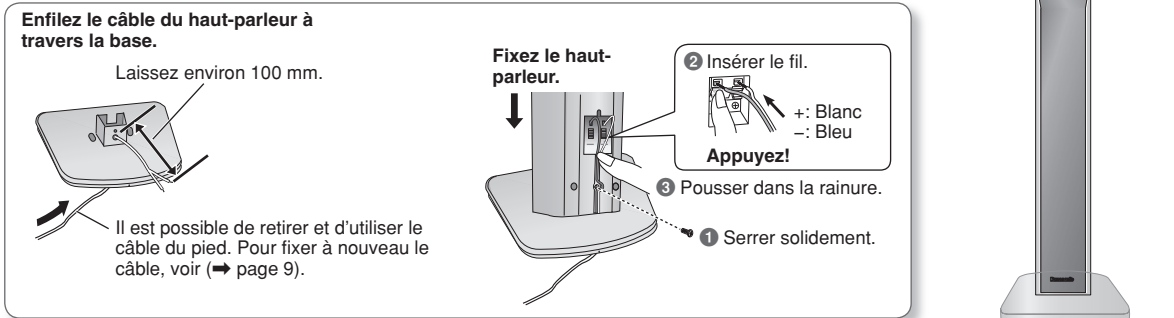

## Pour éviter que les enceintes ne basculent

- Vous devez vous procurer des vis à œilleton adéquates suivant le type de mur ou de pilier auquel vous les fixerez.
- Demandez les conseils d'un entrepreneur en habitation qualifié pour connaître la meilleure façon de fixer les œilletons sur un mur de béton ou sur une surface n'offrant pas une résistance suffisante pour supporter les enceintes. Vous risquez d'endommager le mur ou les enceintes si ces dernières ne sont pas correctement fixées.

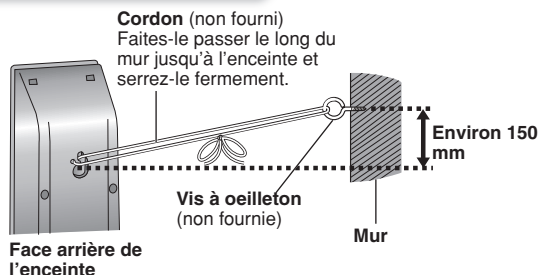

## Options d'installation de l'enceinte

### ■ Fixation murale

Vous pouvez également fixer les enceintes sur un mur (à l'exception du caisson de basse).

- Le mur ou le pilier sur lequel vous installerez les enceintes doit pouvoir supporter plus de 10 kg par vis. Pour fixer les enceintes à un mur, demandez les conseils d'un entrepreneur en habitation qualifié. Vous risquez d'endommager le mur et les enceintes si ces dernières ne sont pas correctement fixées.

① Insérer une vis (non fournie) dans le mur.

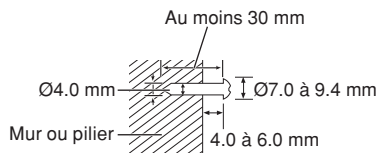

※ Enceintes avant et haut-parleurs surround:

**PT850**

Enceintes avant:

**PT550**

② Installez solidement l'enceinte sur la (les) vis de sorte qu'elle(s) se trouve(nt) bien insérée(s) dans chaque orifice.

※ **Enceinte avant/Haut-parleur surround**  
Fixation au mur sans la base et le support.

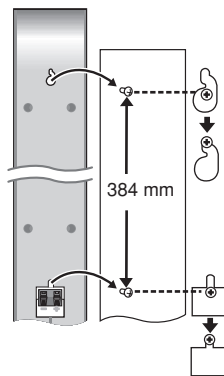

**Haut-parleur central**

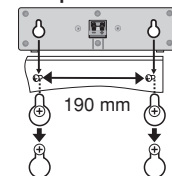

**Haut-parleur surround**



### ■ Mise en place des supports d'enceinte (non fournis) (Pour les haut-parleurs central et satellite)

Avant d'acheter les supports, assurez-vous qu'ils remplissent les conditions suivantes.

Notez le diamètre et la longueur nécessaires pour les vis, ainsi que la distance entre les vis comme indiquée sur le schéma.

- Les supports doivent pouvoir supporter plus de 10 kg.
- Les supports doivent demeurer stables même lorsque les enceintes sont installées en position élevée.

Exemple: **Haut-parleur central**

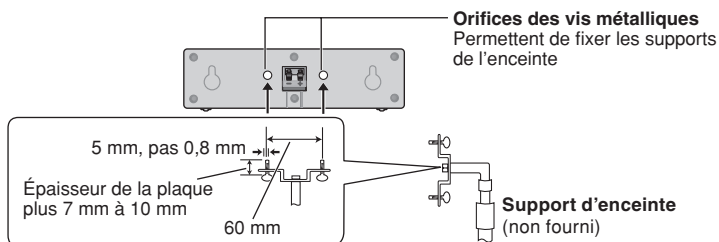

### ■ Fixez de nouveau le câble du haut-parleur au support

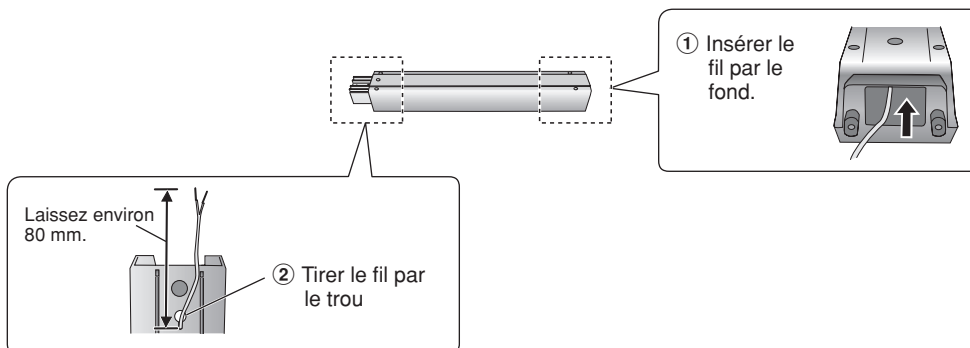

## Raccordements

Cette illustration représente le **PT550**

**Ne branchez le cordon d'alimentation sur le secteur qu'après avoir effectué les autres raccordements.**

• Vérifiez la présence de tous les accessoires avant d'effectuer les raccordements.

### Économie d'énergie

Même lorsqu'il est hors tension, l'appareil principal consomme une petite quantité d'énergie (environ 0,8 W). Pour économiser l'énergie lorsque l'appareil doit demeurer inutilisé pour une période prolongée, débranchez-le de la prise secteur. Il faudra rétablir certains éléments de la mémoire après avoir rebranché l'appareil.

FRANÇAIS

PRÉPARATIFS



### Raccorder le cordon d'alimentation.

#### Remarque

Le cordon d'alimentation fourni ne doit être utilisé qu'avec cet appareil. Ne l'utilisez avec aucun autre appareil.

### Raccorder les antennes.

#### ■ Antenne FM intérieure

Fixer l'antenne à l'endroit où la réception est optimale.

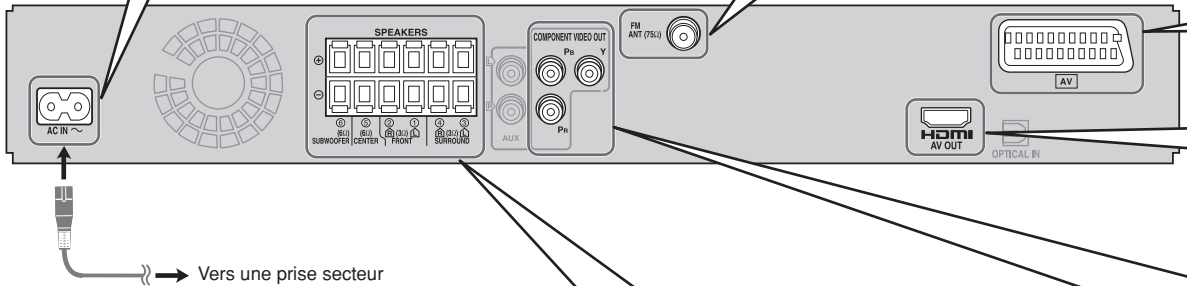
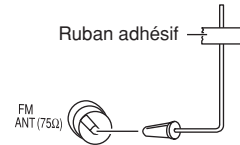

Vers une prise secteur

### Raccorder les enceintes.

Apposer les étiquettes sur les câbles d'enceinte pour faciliter les raccordements.

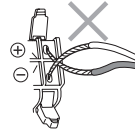

Veillez à ne pas croiser (court-circuiter) ou inverser la polarité des câbles d'enceinte afin de ne pas endommager les enceintes.

Étiquette de câble d'enceinte

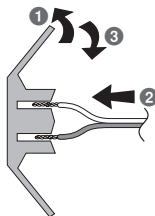

Ne pas introduire les fils plus profondément que le bord de l'isolant du fil.

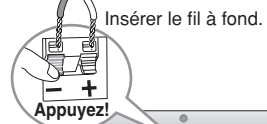

Insérer le fil à fond.

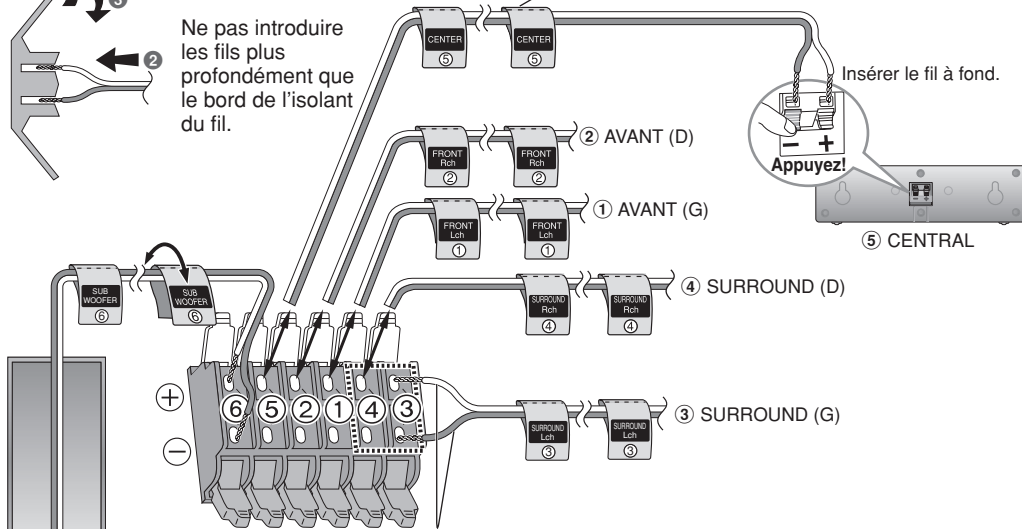

6 ENCEINTE D'EXTRÊMES-GRAVES



## Raccordements aux différentes bornes du téléviseur

- Ne pas raccorder l'appareil par le biais d'un magnétoscope.
- En raison des mécanismes de protection contre la copie, l'image peut ne pas s'afficher correctement.
- Éteindre le téléviseur avant d'effectuer le raccordement et consulter le mode d'emploi qui accompagne le téléviseur.

### ■ Téléviseur équipé d'une borne SCART

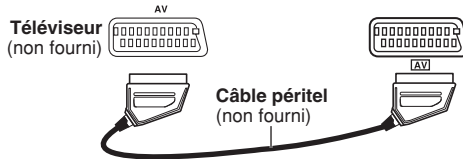

#### Utilisation de la SCART (AV) borne

Pour améliorer la qualité de l'image, vous pouvez commuter la sortie du signal vidéo de la borne SCART (AV) de "Video" vers "S-Video" ou "RGB" suivant le type de téléviseur utilisé. Sélectionnez "S-Video/YPbPr" ou "RGB/No Output" dans QUICK SETUP (➔ page 12). Réglez "Video Mode" sur "Off" (➔ page 27, onglet "HDMI").

Cette connexion vous permet également de lire des supports audio à partir de votre téléviseur grâce à votre système de home cinéma. Reportez-vous à la rubrique "Fonctionnement des autres appareils" (➔ page 33).

### ■ Téléviseur avec borne HDMI

Téléviseur compatible HDMI (non fourni)

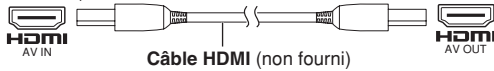

Câble HDMI (non fourni)

Utilisez la connexion HDMI pour obtenir une qualité audio et vidéo supérieur au moyen d'un câble unique.

- Réglez "Video Mode" sur "On" et "Audio Output" sur "On" (➔ page 27, onglet "HDMI").
- Réglez le "Video Output Mode" (➔ page 23, Picture Menu).

#### VIERA Link ("HDAVI Control")

Si votre téléviseur Panasonic est compatible avec le VIERA Link, vous pouvez le faire fonctionner en synchronisation avec les opérations du home theater et inversement. (➔ page 36).

#### Remarque

- Effectuer un raccordement supplémentaire (➔ page 33) quand vous utilisez la fonction "HDAVI Control".
- Il est recommandé d'utiliser un câble HDMI Panasonic [Numéro de la pièce recommandée : RP-CDHG15 (1,5 m), RP-CDHG30 (3,0 m), RP-CDHG50 (5,0m), etc.]
- Ne pas utiliser de câbles non compatibles HDMI.

### ■ Téléviseur doté de bornes COMPONENT VIDEO IN

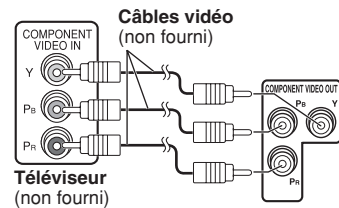

#### Utilisation des bornes COMPONENT VIDEO OUT

Ces bornes peuvent être utilisées pour la sortie entrelacée ou progressive. Lors du raccordement par ces bornes de sortie, les signaux de différence de couleurs (P<sub>B</sub>/P<sub>R</sub>) et le signal de luminance (Y) sont émis séparément, ce qui permet de reproduire les couleurs avec une grande fidélité.

- L'indication des bornes d'entrée vidéo composantes varie suivant le téléviseur ou l'écran de contrôle (Exemple: Y/P<sub>B</sub>/P<sub>R</sub>, Y/B-Y/R-Y, Y/C<sub>B</sub>/C<sub>R</sub>).
- Raccordez ensemble les bornes de même couleur.

#### Pour utiliser le mode vidéo progressif

- Procédez au raccordement à un téléviseur compatible avec la sortie vidéo progressive.
  - ① Réglez "Video Mode" sur "Off" (➔ page 27, onglet "HDMI").
  - ② Réglez "Video Output Mode" sur "480p" ou "576p", puis suivez les instructions affichées sur l'écran de menu (➔ page 23, Picture Menu).
- Les téléviseurs Panasonic équipés de bornes d'entrée 625 (576)/50i-50p, 525 (480)/60i-60p sont compatibles avec le mode vidéo progressif. Si le téléviseur utilisé est de marque différente, veuillez vous informer auprès du fabricant.

# Exécution du QUICK SETUP (INSTALLATION RAPIDE)

L'écran QUICK SETUP vous aide à effectuer les réglages nécessaires.

Pour visionner des images au départ de cet appareil, allumez le téléviseur et choisissez sur le téléviseur le mode d'entrée vidéo approprié (exemple: VIDEO 1, AV1, etc.).

Pour modifier le mode d'entrée sur votre téléviseur, consultez le mode d'emploi de ce dernier.

- Cette télécommande permet d'exécuter un certain nombre de commandes de base sur votre téléviseur (➔ page 37).

FRANÇAIS

PRÉPARATIFS



**2 Sélectionner "DVD/CD".**



**1 Allumer l'appareil principal.**

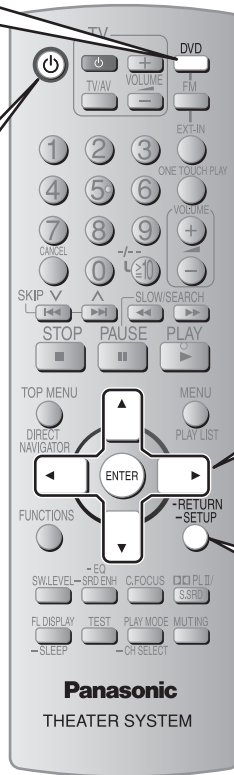

**3 Affiche l'écran QUICK SETUP.**



(Appuyez et maintenez la touche enfoncée)

**4 Suivre les instructions et effectuer les réglages.**

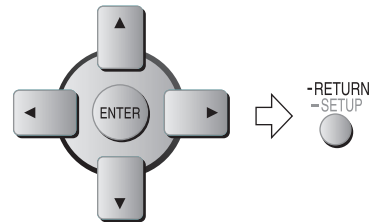

**5 Terminer l'INSTALLATION RAPIDE (QUICK SETUP).**



**6 Appuyer pour quitter.**



Pour modifier ultérieurement ces réglages

Choisissez "QUICK SETUP" dans l'onglet "Others" (➔ page 27).

## ■ Détails des réglages

<b>Menu langage</b> Choisissez la langue des messages de l'affichage à l'écran.	• <u>English</u> • Français • Español                        • Polski • Deutsch • Svenska • Italiano • Nederlands
<b>TV Type</b> Sélectionnez l'option qui correspond au type de téléviseur utilisé.	• <u>Standard (Direct View TV)</u> • CRT Projector                • LCD TV/Projector • Projection TV                • Plasma TV
<b>TV Aspect</b> Choisissez le réglage qui convient au téléviseur utilisé et à vos préférences.	• <u>4:3</u> : Téléviseur à rapport de format classique • 16:9: Téléviseur à écran large
<b>Video Out (AV/Component)</b> Réglez le format du signal vidéo comme sortie à la borne SCART (AV) et Component.	• <u>Video/YPbPr</u> • S-Video/YPbPr • RGB/No Output

- Les points soulignés dans le tableau ci-dessus sont des réglages d'usine.

RCTX0035



## Disques dont la lecture est possible

### ■ Disques commerciaux

Disque	Logo	Indiqué comme suit dans ce mode d'emploi	Remarques
DVD-Video		DVD-V	Disques cinéma et musicaux de haute qualité
DVD-Audio		DVD-A	Certains disques DVD audio comportent du contenu DVD vidéo. Pour lire du contenu DVD vidéo, sélectionnez "Play as DVD-Video" dans Other Menu (→ page 24).
Video CD		VCD	Disques musicaux avec vidéo. Incluant SVCD (Conformément à la norme IEC62107).
CD		CD	Disques musicaux

### ■ Disques enregistrés (O: Lisible, X: Illisible)

Disque	Logo	Enregistré au moyen d'un magnétoscope DVD, etc.		Enregistré au moyen d'un ordinateur personnel, etc.					Finalisation <sup>*6</sup>
		DVD-VR <sup>*2</sup>	DVD-V <sup>*4</sup>	WMA	MP3	JPEG	MPEG4 <sup>*8</sup>	DivX <sup>*9, *10</sup>	
DVD-RAM		O	—	X	O	O	O	O	Pas nécessaire
DVD-R/RW		O	O	X	O	O	O	O	Nécessaire
DVD-R DL		O <sup>*3</sup>	O	X	X	X	X	X	Nécessaire
+R/+RW	—	X	(O) <sup>*5</sup>	X	X	X	X	X	Nécessaire
+R DL	—	X	(O) <sup>*5</sup>	X	X	X	X	X	Nécessaire
CD-R/RW <sup>*1</sup>	—	—	—	O	O	O	O	O	Nécessaire <sup>*7</sup>

• Il peut s'avérer, dans certains cas, impossible de jouer certains des disques repris ci-dessus en raison du type de disque, des conditions d'enregistrement, de la méthode d'enregistrement ou de la manière dont les fichiers ont été créés. (→ page 28, Astuce pour la réalisation de disques de données).

<sup>\*1</sup> Cet appareil peut lire des CD-R/RW enregistrés avec les formats CD-DA ou Video CD.

**[WMA] [MP3] [JPEG]** Cet appareil peut également faire la lecture des disques HighMAT.

<sup>\*2</sup> Disques enregistrés au moyen d'enregistreurs vidéo DVD ou caméscopes DVD, etc., en utilisant la Version 1.1 du Video Recording Format (norme unifiée d'enregistrement vidéo).

<sup>\*3</sup> Disques enregistrés au moyen de magnétoscopes DVD ou de caméscopes DVD utilisant la Version 1.2 du Video Recording Format (norme unifiée d'enregistrement vidéo).

<sup>\*4</sup> Disques enregistrés au moyen de magnétoscopes DVD ou de caméscopes DVD utilisant le Format DVD-Video.

<sup>\*5</sup> Enregistré en utilisant un autre format que le Format DVD-Video, empêchant ainsi l'utilisation de certaines fonctions.

<sup>\*6</sup> Traitement qui permet la lecture sur les appareils compatibles. Pour la lecture au moyen de cet appareil d'un disque indiqué comme "Nécessaire", ce disque doit d'abord être finalisé à l'aide de l'équipement avec lequel il a été enregistré.

<sup>\*7</sup> Fermer la session peut aussi être efficace.

<sup>\*8</sup> Les données MPEG4 enregistrées à l'aide de caméras Panasonic SD multi ou d'enregistreurs vidéo DVD [en conformité avec les spécifications SD VIDEO (norme ASF)/système vidéo MPEG4 (Profil Simple)/système audio G.726].

<sup>\*9</sup> Les fonctions ajoutées avec DivX Ultra ne sont pas prises en charge.

<sup>\*10</sup> Compatibilité en lecture avec toutes les versions du format vidéo DivX<sup>®</sup> (y compris DivX<sup>®6</sup>) avec lecture standard des fichiers média DivX<sup>®</sup>. Certifié pour le profil DivX home cinéma.

#### Remarque sur l'utilisation de disques DualDisc

- Le contenu audio numérique d'un DualDisc ne répond pas aux spécifications techniques du format Compact Disc Digital Audio (CD-DA). Il se peut que la lecture soit impossible.

### ■ Disques dont la lecture n'est pas possible

- Le contenu audio numérique d'un DualDisc ne répond pas aux spécifications techniques du format Compact Disc Digital Audio (CD-DA). Il se peut que la lecture soit impossible.
- DVD-RW version 1.0, DVD-ROM, CD-ROM, CDV, CD-G, SACD, Photo CD, DVD-RAM qui ne peuvent être retirés de leur cartouche, DVD-RAM de 2.6-GB et 5.2-GB, et "Chaoyi VCD" disponibles sur le marché, y compris les CVD, DVCD et SVCD non conformes à la norme IEC62107.

### ■ Systèmes vidéo

- Cet appareil peut faire la lecture des disques PAL et NTSC, à condition que le système vidéo du téléviseur corresponde à celui du disque.
- Les disques PAL ne s'affichent pas correctement sur un téléviseur NTSC.
- Cet appareil peut convertir les signaux NTSC en PAL 60 pour l'affichage sur un téléviseur PAL (→ page 26, "NTSC Disc Output" dans l'onglet "Video").



## Appareil principal

FRANÇAIS

PRÉPARATIFS



### Interrupteur d'attente/marche [⏻/⏻] (16)

Appuyer sur cet interrupteur pour commuter l'appareil du mode d'attente au mode de marche et vice versa. En mode d'attente, l'appareil continue de consommer une petite quantité de courant.

### Prise MUSIC PORT

Raccordement d'un périphérique externe (34)  
 \*2 Réglage automatique des haut-parleurs (35)



### ▲ OPEN/CLOSE

Ouvrir ou fermer le tiroir de disque (16)

### ■ /-TUNE MODE/-FM MODE

Arrêter la lecture, Sélection du mode d'accord (30),  
 Réglage de l'état de réception sur la bande FM (30)

⏮/⏪, ⏩/⏭, TUNE ⏴  
 Saut ou lecture par ralenti-recherche, Sélection des stations de radio (30)

### ▶/MEMORY

Lecture de disques (16),  
 Mémorisation des stations de radio de réception (30)

VOLUME -, +  
 Augmenter ou réduire le volume (16)

### Témoin d'alimentation secteur [AC IN]

Ce témoin s'allume lorsque l'appareil est raccordé au secteur.

### 🔌 Prise USB

Raccordement d'un périphérique USB (34)

Afficheur

### SELECTOR (16, 30)

→ DVD/CD → USB → FM → AV\*1  
 MUSIC P. ← D-IN (entrée numérique) ← AUX ←

### Prise casque (non fourni)



### Type de prise pour les écouteurs:

- mini fiche stéréo de Ø3,5 mm.
- Réduisez le volume avant de raccorder.
- Le son passe automatiquement en stéréo à 2 canaux.
- Pour éviter d'endommager votre ouïe, évitez les périodes d'écoute prolongées.

# Télécommande



**Fonctions du téléviseur (37)**

Allumer ou éteindre l'appareil principal (16)

Changer le mode d'entrée vidéo du téléviseur (37)

Sélectionner les numéros des titres du disque, etc. Entrée des numéros (17)

Sélectionner des stations de radio pré-réglées (30)

Affichage d'un menu supérieur d'un disque (17) ou de la liste de programme (17)

Affichage d'un menu à l'écran (21)

Affiche l'écran sur l'appareil principal (17), Cette fonction permet la mise hors tension automatique de l'appareil après le temps défini. SLEEP 30 → SLEEP 60 → SLEEP 90  
 ↑ OFF ← SLEEP 120 ←

**Pour annuler le minuteur**  
 Appuyez et maintenez la touche enfoncée [-SLEEP] pour sélectionner "OFF".

**Pour vérifier le temps restant**  
 Appuyez et maintenez la touche enfoncée de nouveau sur [-SLEEP].

Régler le volume du téléviseur (37)

Sélection de la source  
**DVD:** DVD/CD (12)  
**FM (30)**  
**EXT-IN:** USB (34), AV\*1 (37), AUX (33), D-IN (38), MUSIC P. (34),

Démarrage et lecture d'un disque automatiques, Commande à la fois le système home theater et le téléviseur. (36)

Règle le volume sur l'appareil principal (32)

Opérations de base de lecture (17)

Affichage d'un menu de disque ou de la liste de lecture (17)

Sélectionner et confirmer les éléments du menu sur l'écran du téléviseur (12), Image par image (17)

Retour à l'écran précédent (17)  
 Modifier des réglages du lecteur (12)

Mise en sourdine  
**Pour annuler**

- Appuyez à nouveau sur [MUTING] et réglez le volume.
- La mise en sourdine est annulée lorsque vous commutez l'appareil en mode veille.

**SW LEVEL (31)**    **-EQ (31)**    **C.FOCUS (31)**    **PL II / S.SRD (32, 31)**

**TEST (32)**    **PLAY MODE (18, 32)**

**PT850**    **TEST (32)**    **-AUTO (32)**

\*1 "AV" fonctionne uniquement quand le câble SCART est raccordé. (→ page 11).

\*2 Pour **PT850**

## Utilisation de l'appareil principal

**1** Allumez l'appareil.



**2** Sélectionnez "DVD/CD".

SELECTOR

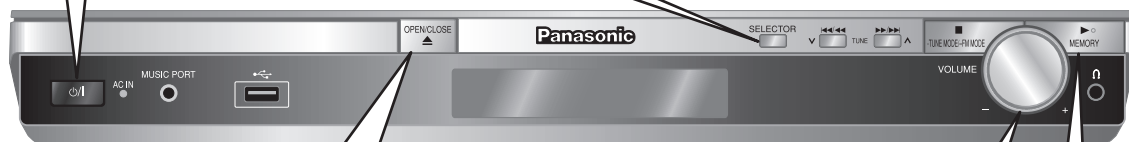

**3** Chargez un disque dans le tiroir.

OPEN/CLOSE



- S'il s'agit d'un disque à double face, placez-le en orientant vers le haut la face qui porte l'étiquette du contenu désiré pour la lecture.
- S'il s'agit de DVD-RAM, retirez le disque de sa cartouche avant de l'utiliser.



**4** Réglez le volume et lancez la lecture.



## Utilisation de la télécommande

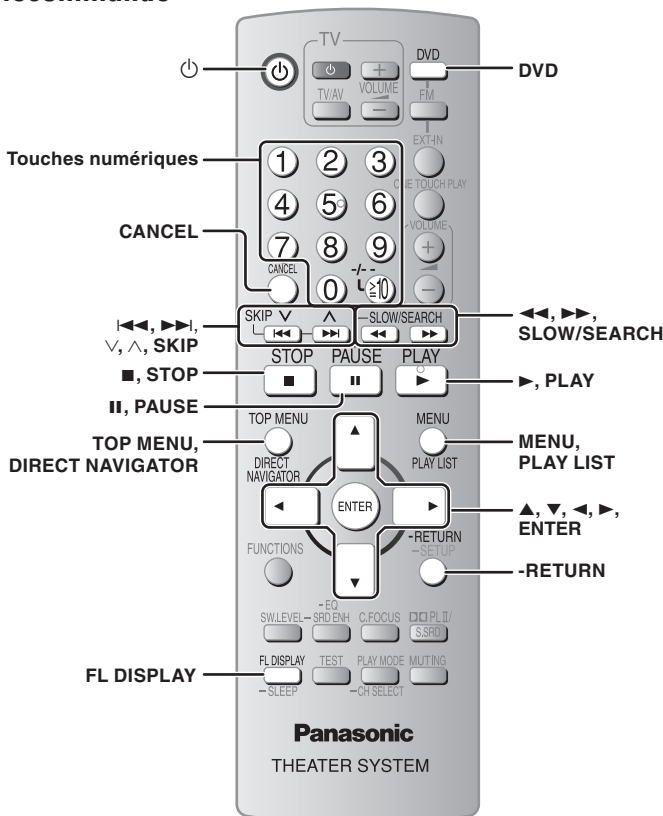



### Arrêt

**STOP** La position est mise en mémoire pendant que "RESUME" apparaît sur l'afficheur.

- Appuyez sur [▶, PLAY] pour poursuivre.
- Appuyez de nouveau sur [■, STOP] pour effacer la position.

### Pause

**PAUSE** Appuyez sur [▶, PLAY] pour recommencer la lecture.

### Recherche (Pendant la lecture)

**SLOW/SEARCH**

- La vitesse de lecture augmente en 5 étapes.
- Appuyez sur [▶, PLAY] pour lancer la lecture normale.

### Ralenti (pendant la pause)

**SLOW/SEARCH**

- La vitesse de lecture augmente en 5 étapes.
- [VCD] La lecture au ralenti peut se faire vers l'avant uniquement.
- Sauf [MPEG4] [DivX].
- Appuyez sur [▶, PLAY] pour lancer la lecture normale.

### Afficheur de l'appareil principal

**FL DISPLAY** [DVD-A] [DVD-V] [DVD-VR] [WMA] [MP3] [MPEG4] [DivX]  
- SLEEP

Affichage du temps ↔ Affichage des informations

[JPEG]

Lorsque le diaporama (➡ page 22) est activé: SLIDE ↔ Affichage des informations

Lorsque le diaporama (➡ page 22) est désactivé: PLAY ↔ Affichage des informations

### Saut

**SKIP** [V] [^]

[WMA] [MP3] [JPEG] [MPEG4] [DivX]

[▲, ▼]: Saut de groupe  
[◀, ▶]: Saut de contenu

- Cette fonction est indisponible pendant la lecture d'un programme ou la lecture aléatoire (➡ page 18).

### Sélection d'éléments à l'écran

Sélectionner [▲] Confirmer [ENTER] Sélectionner [▼]

[◀] [▶]

### Pour saisir les numéros

[1] [2] [3] [DVD-A] [DVD-V] (à l'arrêt) [DVD-VR] [VCD] [CD]

Exemple: Pour sélectionner 12, [1] [2]

[7] [8] [9] [0]

[VCD] avec commande de lecture (PBC)  
Appuyez sur [■, STOP] puis appuyez sur les touches numériques pour annuler les fonctions PBC.

**Remarque**

- Les touches numériques susceptibles de fonctionner dépendent du nombre de plages sur le VCD.

[WMA] [MP3] [JPEG] [MPEG4] [DivX]

Exemple: Pour sélectionner 123, [1] [2] [3] [ENTER]

### Pour annuler les numéros

**CANCEL**

### Menus de disque

**TOP MENU** [DVD-A] [DVD-V] Affiche le menu supérieur d'un disque.

**DIRECT NAVIGATOR** [DVD-VR] Affiche les programmes (➡ page 20).

**MENU** [DVD-V] Présenter menu de disque.

**PLAY LIST** [DVD-VR] Affiche une liste de lecture (➡ page 20).

**-RETURN -SETUP** [VCD] avec commande de lecture (PBC) Présenter menu de disque.

### Image par image (pendant la pause)

[DVD-A] (Partie de film)

[DVD-V] [DVD-VR] [VCD]

- [VCD] Vers l'avant uniquement.

### Pour revenir à l'écran précédent

**-RETURN -SETUP**

**Remarque**

- LE DISQUE CONTINUE DE TOURNER PENDANT QUE LES MENUS S'AFFICHENT.** Une fois l'utilisation terminée, appuyez sur [■, STOP] pour préserver le moteur de l'appareil et l'écran du téléviseur.
- Le nombre total de titres peut ne pas s'afficher correctement sur +R/+RW.



## Affichage de l'état de la lecture en cours

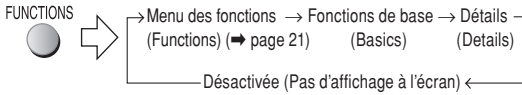

### Fonctions de base (Basics)

Exemple: **DVD-V**

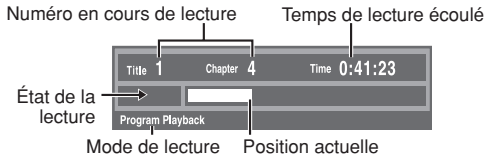

### Détails (Details)

Exemple: **DVD-V**

■ Details-DVD-Video	
Informations audio	Audio 1 --- DTS 3/2.1ch
Informations sur les sous-titres	Subtitle - ---
Informations sur l'angle	Angle 1/1
Aspect du titre en cours	Source Aspect 4:3
Temps de lecture total du titre en cours	Title Total Time 0:54:28

- **MPEG4** **DivX** En cours de recherche, les informations vidéo et audio ne sont pas affichées.

## Lecture de tous les groupes, lecture programmée et lecture aléatoire

**DVD-A** **DVD-V** **VCD** **CD** **WMA** **MP3** **JPEG** **MPEG4** **DivX**

PLAY MODE (pendant l'arrêt)  
 -CH SELECT

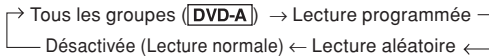

**Pour quitter la lecture d'un groupe, la lecture programmée ou la lecture aléatoire à l'arrêt.**

PLAY MODE (plusieurs fois)  
 -CH SELECT

- La sélection "Play as Data Disc" dans le Other Menu (Menu Autres) (→ page 24) prendra effet si les fonctions suivantes sont indisponibles pour lire des contenus vidéo WMA, MP3, JPEG, MPEG4 ou DivX.
- **DVD-V** Certains éléments peuvent ne pas être lus même si vous les avez programmés.
- **DVD-A** Certains disques contiennent des groupes additionnels. Si un écran de saisie du mot de passe apparaît après la sélection d'un groupe, saisissez le mot de passe au moyen des touches numériques pour lire les groupes additionnels. Reportez-vous également au boîtier du disque.

### Lecture de tous les groupes

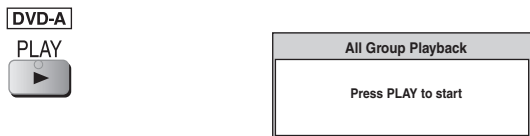

## Lecture programmée (jusqu'à 32 éléments)

**1 Appuyez sur les touches numériques pour sélectionner l'élément.**  
 (**WMA** **MP3** **JPEG** **MPEG4** **DivX**) Appuyez sur **[ENTER]** pour enregistrer la sélection.)

Exemple: **DVD-V**

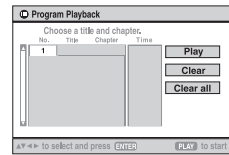

- Répétez la procédure pour programmer d'autres éléments.
- Pour sélectionner un numéro à 2 chiffres Exemple: Pour sélectionner 12,

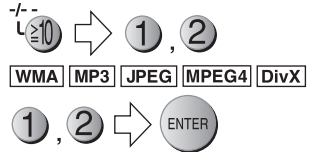

**2 PLAY**

**Pour sélectionner un élément à l'aide des boutons curseur**

Appuyez sur **[ENTER]** et **[▲, ▼]** pour sélectionner un élément, puis appuyez de nouveau sur **[ENTER]** pour confirmer.

**Pour sélectionner tous les éléments**

Lorsque le champ "Chapter", "Track" ou "Content" est sélectionné, appuyez sur **[▲, ▼]** pour sélectionner "ALL".

Puis appuyez de nouveau sur **[ENTER]** pour confirmer.

Exemple: **DVD-V**

Chapter	Time
: ALL	

**Pour modifier le programme sélectionné**

1. Appuyez sur **[▲, ▼]** pour sélectionner le numéro du programme.
2. Appuyez sur les touches numériques pour modifier chaque élément. (**WMA** **MP3** **JPEG** **MPEG4** **DivX**) Appuyez sur **[ENTER]** pour confirmer la sélection.)

**Pour effacer le programme sélectionné**

1. Appuyez sur **[▲, ▼]** pour sélectionner le numéro du programme.
2. Appuyez sur **[CANCEL]** (ou appuyez sur **[▲, ▼, ◀, ▶]** pour sélectionner "Clear" et appuyez sur **[ENTER]**).

**Pour effacer le programme entier**

Sélectionnez "Clear all" avec **[▲, ▼, ◀, ▶]** puis appuyez sur **[ENTER]**. Le programme entier est également effacé si vous mettez l'appareil hors tension, ouvrez le tiroir de disque ou sélectionnez une autre source.

### Lecture aléatoire

**1** **DVD-A** **DVD-V** **WMA** **MP3** **JPEG** **MPEG4** **DivX**

**Appuyez sur les touches numériques pour sélectionner un groupe ou un titre.**  
 (**WMA** **MP3** **JPEG** **MPEG4** **DivX**) Appuyez sur **[ENTER]** pour enregistrer la sélection.)

Exemple: **DVD-V**

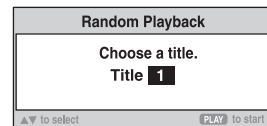

**Disques possédant des groupes multiples**

**DVD-A**

- Pour entrer tous les groupes, appuyez sur **[◀, ▶]** afin de sélectionner "All" et appuyez sur **[ENTER]**.
- Pour retirer un groupe de la sélection, appuyez sur les touches numériques qui correspondent au groupe à effacer.

**2 PLAY**



## Lecture des disques de données

**WMA | MP3 | JPEG | MPEG4 | DivX**

La sélection "Play as Data Disc" dans le Other Menu (Menu Autres) (→ page 24) prendra effet si les fonctions suivantes sont indisponibles pour lire des contenus vidéo WMA, MP3, JPEG, MPEG4 ou DivX.

- Lectures de disques HighMAT™ (→ page 20).

### Lecture des éléments dans l'ordre (Playback Menu)

**1** TOP MENU

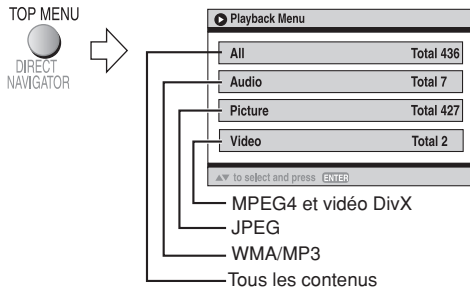

Les options affichées varient selon le contenu du disque.

**2** Pour sélectionner "All", "Audio", "Picture" ou "Video".



**Pour quitter l'écran**  
Appuyez sur [TOP MENU].

### Lecture à partir de l'élément sélectionné (Navigation Menu)

**1** MENU

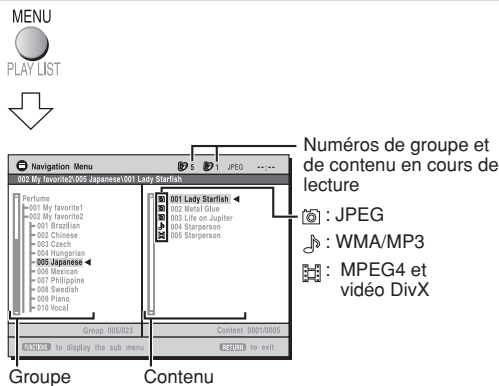

Numéros de groupe et de contenu en cours de lecture

Group      Contenu

**2** Pour sélectionner le groupe.



**3** Pour lire le contenu d'un groupe dans l'ordre.



**Pour lancer la lecture à partir du contenu sélectionné.**



**Pour faire l'écoute de contenu WMA/MP3 tout en affichant une image JPEG à l'écran**  
Sélectionnez d'abord le fichier JPEG, puis le contenu audio.  
(Cela ne fonctionne pas dans l'ordre inverse.)

**Pour quitter l'écran**  
Appuyez sur [MENU].

## ■ Utilisation du sous-menu

**1** Pendant que le menu Navigation s'affiche

FUNCTIONS



**2** Pour sélectionner un élément.



Les options affichées varient selon le contenu du disque.

Multi	Les groupes et les contenus sont affichés
List	Contenu uniquement
Tree	Groupes uniquement
Thumbnail	Images miniatures <b>JPEG</b>
Next group	Pour aller dans le groupe suivant <b>WMA   MP3</b>
Previous group	Pour aller dans le groupe précédent <b>WMA   MP3</b>
All	WMA/MP3, JPEG, MPEG4 et vidéo DivX
Audio	WMA/MP3 uniquement
Picture	JPEG uniquement
Video	MPEG4 et vidéo DivX uniquement
Help display	Pour commuter entre les messages d'aide et l'indicateur du temps de lecture écoulé
Find	Pour faire une recherche de contenu ou titre de groupe (→ voir ci-dessous)

## ■ Recherche sur un titre de contenu ou de groupe

Mettez en surbrillance un titre de groupe pour effectuer une recherche dans le groupe, ou un titre de contenu pour lancer une recherche sur le contenu.

**1** Lorsque le sous-menu est affiché (→ voir ci-dessus) Pour sélectionner "Find".



**2** Pour sélectionner un caractère.



- Répétez l'opération pour saisir un autre caractère.
- La recherche s'applique également aux minuscules.
- Appuyez sur [◀, ▶] pour sauter entre A, E, I, O et U.
- Appuyez sur [←] pour effacer un caractère.
- Laissez l'astérisque (\*) pour rechercher les titres contenant le caractère saisi.
- Effacez l'astérisque (\*) pour rechercher les titres commençant par le caractère saisi. Pour ajouter de nouveau l'astérisque (\*), affichez de nouveau le sous-menu et sélectionnez "Find"

**3** Pour sélectionner "Find".



**4** Pour sélectionner le contenu ou groupe.







## Lecture de disques HighMAT™

WMA | MP3 | JPEG

### 1 TOP MENU



### 2 Pour sélectionner les éléments



- Répétez cette étape si nécessaire.  
Exemple:

Menu: Pour accéder au menu suivant de listes de lecture ou à un autre menu

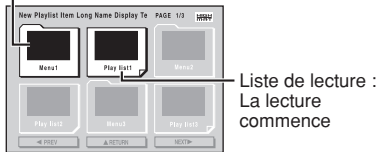

### Pour modifier l'image d'arrière-plan du menu

Appuyez sur [FUNCTIONS].  
L'image de fond est remplacée par celle qui se trouve sur le disque.

### Pour quitter l'écran

Appuyez sur [■, STOP].

## Sélection à partir de la liste

### 1 Pendant la lecture

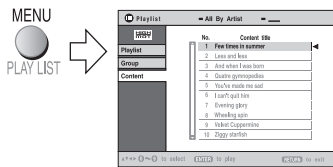

### 2 Pour aller de l'une à l'autre des listes "Playlist", "Group" et "Content".



### 3 Pour sélectionner un élément.



### Pour quitter l'écran

Appuyez sur [MENU].

## Lecture de disques RAM et DVD-R/-RW (DVD-VR)

DVD-VR

- Les titres n'apparaissent que si les titres sont enregistrés sur le disque.
- Vous ne pouvez pas modifier les programmes, les listes de lecture et les titres de disque.

## Lecture des programmes

### 1 TOP MENU



### 2 Pour sélectionner le programme



- Appuyez sur [▶] pour afficher le contenu du programme et du disque.



### Pour quitter l'écran

Appuyez sur [DIRECT NAVIGATOR].

## Lecture d'une liste de lecture

Applicable uniquement si le disque contient une liste de lecture.

### 1 MENU



### 2 Pour sélectionner la liste de lecture



### Pour quitter l'écran

Appuyez sur [PLAY LIST].

## Lecture de la piste sélectionnée dans le disque CD Texte

CD

Les titres apparaissent avec la lecture du disque contenant le texte CD.

### 1 TOP MENU



OU MENU

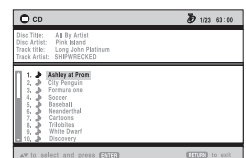

### 2 Pour sélectionner la piste



- Appuyez sur [FUNCTIONS] pour afficher la condition de lecture et la position actuelle.

### Pour quitter l'écran

Appuyez sur [TOP MENU] ou [MENU].

## 2 Sélectionner le menu.

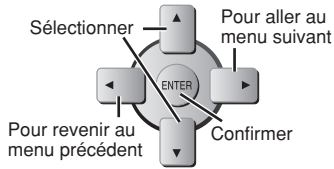

Exemple: **DVD-V**

<input checked="" type="checkbox"/> <b>Fonctions</b>	
Title	1/2
Chapter	3/10
Time	0:24:31
Audio	1 English
Subtitle	3 Spanish

## 3 Effectuer les réglages.

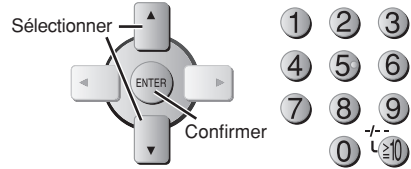

Exemple: **DVD-V**

<input checked="" type="checkbox"/> <b>Fonctions</b>	
Title	1/2
Chapter	3/10
Time	0:24:31
Audio	1 English
Subtitle	3 Spanish

## 1 Afficher l'écran "Fonctions".

FONCTIONS

## 4 Appuyer pour quitter.

-RETURN

-SETUP

Les éléments affichés différeront selon le type de disque et selon le format d'enregistrement.

### Menu des fonctions (Fonctions)

<b>Program Group</b> <b>Title</b> <b>Chapter</b> <b>Track</b> <b>Playlist</b> <b>Content</b>	<p><b>Pour lancer la lecture depuis un élément spécifique</b></p> <p>Exemple: <b>DVD-VR</b> Pour sélectionner le programme 12</p> <p>Appuyez sur les touches numériques:</p> <p>1, 2, ENTER</p>
<b>Time</b>	<p>[La fonction de relevé de temps (Time Slip) ne fonctionne pas avec les disques +R/+RW.]</p> <p><b>Pour faire un saut vers l'avant ou vers l'arrière (Time slip)</b> (pendant la lecture)</p> <ol style="list-style-type: none"> <li>Appuyez deux fois sur [ENTER] pour afficher l'indicateur Time Slip.</li> <li>Appuyez sur [▲, ▼] pour sélectionner le temps, puis appuyez sur [ENTER].                     <ul style="list-style-type: none"> <li>Appuyez sur et maintenez enfoncée la touche [▲, ▼] pour modifier plus vite.</li> </ul> </li> </ol> <p><b>Pour modifier l'affichage du temps écoulé ou restant</b></p>
<b>Video</b>	<p><b>MPEG4</b> <b>DivX</b></p> <p><b>Pour afficher le nombre de pixels</b></p> <p><b>DivX</b> Fps (images par seconde) est également affiché.</p>
<b>Audio</b>	<p><b>DVD-A</b> <b>DVD-V</b> <b>DivX</b> (avec pistes son multiples)</p> <p><b>Pour sélectionner une piste son</b></p> <p><b>DVD-VR</b> <b>VCD</b> <b>DivX</b></p> <p><b>Pour sélectionner "LR", "L", "R" ou "L+R"</b></p> <p><b>DVD-V</b> (Disques karaoké)</p> <p><b>Pour sélectionner "ON" ou "OFF" pour les voix</b></p> <p><b>Sélectionner "OFF", "V2", "V1" ou "V1+V2" pour des sélections vocales différentes</b></p> <ul style="list-style-type: none"> <li>Pour plus de détails, veuillez lire les instructions qui accompagnent le disque.</li> </ul>

<b>Audio</b>	<p><b>Type de signal et données</b></p> <p>LPCM/PPCM/Digital/DTS/MP3/MPEG:</p> <p>Type de signal kHz (Fréquence d'échantillonnage)/bit/ch (Nombre de canaux)</p> <p>Exemple: 3/2_1ch</p> <ul style="list-style-type: none"> <li>1: Effet basse fréquence (ne s'affiche pas s'il n'y a aucun signal)</li> <li>0: Pas de surround</li> <li>1: Surround mono</li> <li>2: Surround stéréo (gauche/droite)</li> <li>1: Central</li> <li>2: Avant gauche + Avant droit</li> <li>3: Avant gauche + Avant droit + Central</li> </ul> <ul style="list-style-type: none"> <li><b>DivX</b> Sur un disque vidéo DivX, le démarrage de la lecture peut prendre quelque temps si vous modifiez la piste audio.</li> </ul> <p><b>WMA</b> <b>MP3</b></p> <p><b>Pour afficher le débit binaire courant ou la fréquence d'échantillonnage</b></p>
<b>Still Picture</b>	<p><b>DVD-A</b> <b>Pour changer d'image fixe</b></p>
<b>Number Select</b>	<p><b>VCD</b> avec contrôle de la lecture</p> <p><b>Pour choisir un numéro</b></p> <p>Pendant que le menu du disque est affiché, appuyer sur [▲, ▼] ⇒ appuyer sur [ENTER]</p> <ul style="list-style-type: none"> <li>Pour un changement plus rapide des numéros, appuyez et maintenez enfoncée. [▲, ▼].</li> </ul>
<b>Thumbnail</b>	<p><b>Pour changer d'image fixe</b></p> <p><b>JPEG</b> <b>Pour afficher les images miniatures</b></p>
<b>Subtitle</b>	<p><b>DVD-V</b> <b>DivX</b> (avec sous-titres multiples)</p> <p><b>VCD</b> (SVCD uniquement)</p> <p><b>Pour sélectionner la langue des sous-titres</b></p> <ul style="list-style-type: none"> <li>Sur +R/+RW, un numéro de sous-titre peut apparaître à la place des sous-titres qui ne sont pas affichés.</li> <li><b>DVD-VR</b> "On" ou "Off" apparaît uniquement avec les disques comportant la fonction d'activation/désactivation des sous-titres (la fonction d'activation/désactivation des sous-titres ne peut pas être enregistrée à partir des enregistreurs de DVD Panasonic).</li> </ul>





## Menu des fonctions (Fonctions) (Suite)

<b>Marker (VR)</b>	<b>DVD-VR</b> Pour accéder à un marqueur inséré avec un enregistreur DVD-Vidéo Appuyez sur [▲, ▼] ⇒ Appuyez sur [ENTER]	<b>Rotate Picture</b>	Pour faire pivoter une image
<b>Angle</b> (avec angles multiples) Pour sélectionner un angle de visionnement		<b>Slideshow</b>	Pour activer/désactiver le diaporama On ↔ Off Pour modifier l'intervalle entre les images du diaporama 1 (Rapide) à 5 (Lent)
		<b>Other Settings</b>	(⇒ voir ci-dessous)

## Other Settings (Autres réglages)

### Play Speed

**DVD-A** (Partie de film) **DVD-V** **DVD-VR**

#### Pour changer la vitesse de lecture

- de "x0.6" à "x1.4" (par paliers de 0,1 unité)
- Appuyez sur [▶, PLAY] pour lancer la lecture normale.
- Après avoir modifié la vitesse.
  - Le Dolby Pro Logic II n'ont aucun effet.
  - La sortie audio commute en stéréo 2 canaux.
  - La fréquence d'échantillonnage de 96 kHz passe à 48 kHz.
- Cette fonction peut être inefficace selon l'enregistrement du disque.

### ■ Play Menu (Menu de lecture)

#### Repeat

(Uniquement lorsque le temps de lecture écoulé peut s'afficher.)

**DVD-A** :

Off (Désactivé) → Track (Piste) → Group (Groupe)\*

**DVD-V** :

Off (Désactivé) → Chapter (Chapitre) → Title (Titre)\*

**DVD-VR** :

Off (Désactivé) → Program (Programme) →

All (Tout)

Pendant la lecture d'une liste de lecture :

Off (Désactivé) → Scene (Scène) →

Playlist (Liste de lecture)

**VCD** **CD** : Off (Désactivé) → Track (Piste) →

All (Tout)

**WMA** **MP3** **MPEG4** **DivX** :

Off (Désactivé) → Content (Contenu) → Group (Groupe)\*

**JPEG** : Off (Désactivé) → Group (Groupe)\*

\* "All" (Tout) pendant la lecture de tous les groupes (**DVD-A**), pendant la lecture programmée ou pendant la lecture aléatoire.

#### A-B Repeat

Sauf **DVD-VR** (Partie avec image fixe) **JPEG**

**MPEG4** **DivX**

#### Pour répéter une section donnée

Appuyez sur [ENTER] aux points de début et de fin.

Appuyez à nouveau sur [ENTER] pour annuler.

### Advanced Disc Review

**DVD-V** (Sauf +R/+RW) **DVD-VR** (Sauf pour les images fixes et lors de la lecture d'une liste de lecture)

Permet de parcourir le contenu du disque et de commencer la lecture à partir de la position sélectionnée. Vous pouvez sélectionner "Intro Mode" ou "Interval Mode" dans "Advanced Disc Review" de l'onglet "Disc" (⇒ page 25).

Exemple: **DVD-VR**



Appuyez sur [▶, PLAY] lorsque vous trouvez un titre ou un programme de votre choix.

- Cette fonction peut être inopérante selon le disque et la position de lecture.
- **DVD-VR** Cette fonction est inopérante lors de la lecture d'une liste de lecture (⇒ page 20).

### ■ Picture Menu (Menu Image)

#### Picture Mode

**Normal**

**Cinema1** : Adoucit l'image et améliore l'affichage des détails dans les scènes sombres.

**Cinema2** : Rend l'image plus nette et fait ressortir les détails dans les scènes sombres.

**Animation** : Convient pour l'animation.

**Dynamic** : Améliore le contraste pour des images puissantes.

**User** : Appuyez sur [ENTER] pour sélectionner "Picture Adjustment" (⇒ voir ci-dessous)

#### Picture Adjustment

**Contrast** : Augmente le contraste entre les parties claires et sombres de l'image.

**Brightness** : Illumine l'image.

**Sharpness** : Règle la netteté des lignes horizontales.

**Colour** : Ajuste la teinte de la couleur de l'image.

**Gamma** : Ajuste la luminosité des parties sombres.

**Depth Enhancer** : Réduit le bruit brut à l'arrière-plan, pour créer une plus grande sensation de profondeur.



## Other Settings (Autres réglages) (Suite)

### ■ Picture Menu (Menu Image) (Suite)

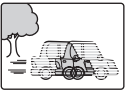
<b>Video Output Mode</b>	<p><b>Pour sélectionner la qualité d'image la mieux adaptée à votre téléviseur</b> (Les enregistrements vidéo seront convertis en et sortis comme vidéo de haute définition)</p> <p>Quand une connexion HDMI est utilisée et le "Video Mode" (➔ page 27, onglet "HDMI") est réglé sur "On".</p> <ul style="list-style-type: none"> <li>✱480p/576p/720p/1080p (progressif)</li> <li>✱480i/576i/1080i (entrelacé)</li> </ul> <ul style="list-style-type: none"> <li>• Choisissez une source vidéo marquée d'un "✱". Le signe "✱" indique que la source vidéo est compatible avec votre téléviseur.</li> <li>• Des distorsions d'images peuvent résulter de la sélection d'une source vidéo dépourvue du signe "✱". Si l'image est déformée, appuyez avec insistance sur [CANCEL] jusqu'à ce que l'image soit correcte.</li> <li>• Le débit provenant des bornes COMPONENT VIDEO OUT sera "480i" ou "576i".</li> </ul> <p>Quand la connexion HDMI n'est pas en utilisation et "Video Mode" (➔ page 27, onglet "HDMI") est réglé sur "Off"</p> <ul style="list-style-type: none"> <li>✱480p/576p (progressif)</li> <li>✱480i/576i (entrelacé)</li> </ul> <p>Lorsque vous sélectionnez "xxx*p" (progressif) et qu'un écran de confirmation apparaît, sélectionnez "Yes" uniquement si l'appareil est raccordé à un téléviseur compatible avec la sortie progressive.</p> <p>✱ Les numéros affichés dépendent du disque en cours de lecture. L'un des numéros indiqués ci-dessus est affiché.</p>
<b>Transfer Mode</b>	<p>Si vous avez choisi "xxx*p" (progressif) ou "1080i" (entrelacé) (➔ voir ci-dessus, "Video Output Mode"), sélectionnez la méthode de conversion de source progressive convenant au type de matériel.</p> <ul style="list-style-type: none"> <li>• Le paramètre repasse en mode Auto ou Auto1 si vous ouvrez le tiroir de disque, mettez l'appareil hors tension ou sélectionnez une autre source.</li> </ul> <p>Lors de la lecture de disques PAL, de contenus MPEG4 ou DivX vidéo</p> <p><b>Auto</b> : Détecte automatiquement le contenu filmique et vidéo et le convertit de manière appropriée.</p> <p><b>Video</b> : Sélectionnez lorsque vous utilisez Auto et que le contenu apparaît déformé.</p> <p><b>Film</b> : Sélectionnez si les bords du contenu filmique apparaissent irréguliers ou non rognés lorsque Auto est sélectionné.</p> <div style="display: flex; align-items: center;">  </div> <p>Néanmoins, si le contenu vidéo est déformé comme indiqué sur l'illustration de droite, sélectionnez Auto.</p> <p>Lors de la lecture de disques NTSC</p> <p><b>Auto1</b> : Détecte automatiquement le contenu filmique et vidéo et le convertit de manière appropriée.</p> <p><b>Auto2</b> : En plus de Auto1, détecte automatiquement les contenus filmiques de différentes vitesses de défilement et les convertit de manière appropriée.</p> <p><b>Video</b> : Sélectionnez lorsque vous utilisez Auto1 et Auto2, et que le contenu apparaît déformé.</p>

<b>Source Select</b>	<p><b>DivX</b></p> <p>Lorsque vous sélectionnez "Auto" la méthode de construction du contenu DivX est automatiquement reconnue et sortie. Si l'image est déformée, sélectionnez "I (Interlace)" ou "P (Progressive)" selon la méthode de construction utilisée lors de l'enregistrement du contenu sur le disque.</p> <p><b>Auto</b> <b>I (Interlace)</b> <b>P (Progressive)</b></p>
<b>HD Picture Enhancer</b>	<p>Fonctionne quand la connexion HDMI est en utilisation et "Video Mode" (➔ page 27, onglet "HDMI") est réglé sur "On".</p> <p><b>Pour rendre plus nette la qualité d'image "720 p", "1080i" et "1080p"</b></p> <p>Off ↔ 1 ↔ 2 ↔ 3 (image la plus nette)</p>
<b>HDMI Colour Space</b>	<p>Fonctionne quand la connexion HDMI est en utilisation et "Video Mode" (➔ page 27, onglet "HDMI") est réglé sur "On".</p> <p><b>Pour sélectionner la couleur d'image qui convient à votre téléviseur</b></p> <p><b>RGB</b> <b>YCbCr (4:4:4)</b> <b>YCbCr (4:2:2)</b></p> <ul style="list-style-type: none"> <li>• Si le réglage ci-dessus n'est pas compatible avec votre téléviseur, il ne sera pas affiché.</li> <li>• "RGB Range" (➔ page 26, onglet "HDMI") est disponible quand "RGB" est sélectionné.</li> </ul>

### ■ Audio Menu (Menu Audio)

<b>Dolby Pro Logic II</b>	(➔ page 32, Dolby Pro Logic II)
<b>Dialogue Enhancer</b>	<p><b>Pour rendre le dialogue des films plus clairement audible</b></p> <p><b>DVD-V</b> (Dolby Digital, DTS, MPEG, 3-canaux ou plus, avec le dialogue enregistré sur le canal central)</p> <p><b>DivX</b> (Dolby Digital, 3-canaux ou plus, avec le dialogue enregistré sur le canal central)</p> <p>On ↔ Off</p>

### ■ Display Menu (Menu Affichage)

<b>Information</b>	<b>JPEG</b> : On ↔ Off
<b>Subtitle Position</b>	0 à -60
<b>Subtitle Brightness</b>	Auto, 0 à -7
<b>4:3 Aspect</b>	<p><b>Pour sélectionner le type d'affichage des images créées pour les écrans à rapport de format 4:3 sur un téléviseur à rapport de format 16:9</b></p> <p><b>Normal</b>: Allonge l'image en largeur.</p> <p><b>Auto</b>: Agrandit les images Letterbox 4:3 afin qu'elles occupent une plus grande partie de l'écran. Les autres types d'image apparaissent en entier, au centre de l'écran.</p> <p><b>Shrink</b>: Les images apparaissent au centre de l'écran.</p> <p><b>Zoom</b>: Agrandit jusqu'au rapport de format 4:3. Si votre téléviseur est équipé d'une fonction similaire, il est préférable de l'utiliser pour obtenir un meilleur effet.</p>





Other Settings (Autres réglages) (Suite)

■ Display Menu (Menu Affichage) (Suite)

**Just Fit Zoom**

**DVD-A** (Partie de film)  
**DVD-V** **DVD-VR** **VCD**  
 Pour sélectionner une taille d'écran adéquate pour l'écran de votre téléviseur

Auto  
 4:3 Standard  
 European Vista  
 16:9 Standard  
 American Vista  
 Cinemascope 1  
 Cinemascope 2

Exemple:

**MPEG4** **DivX**  
**Standard** (x 0,25 tout l'écran)  
**Original** (taille telle qu'enregistrée)  
**Full** (tout l'écran)

• Cette fonction peut être inefficace selon l'enregistrement du disque.

**Manual Zoom**

**Pour effectuer le zoom avant et le zoom arrière manuellement**

- par pas de 0,01 unité de "x1.00" à "x1.60"
- par pas de 0,02 unité de "x1.60" à "x2.00"
- par pas de 0,05 unité de "x2.00" à "x4.00"

(**MPEG4** **DivX** uniquement)

- Pour modifier plus rapidement les étapes, appuyez sur la touche [▲, ▼].et maintenez-la enfoncée.
- **MPEG4** **DivX** Le zoom jusqu'à "x4.00" peut ne pas fonctionner en fonction du téléviseur raccordé et de ses réglages.

<b>Bit Rate Display</b>	<b>DVD-A</b> (Partie de film) <b>DVD-V</b> <b>DVD-VR</b> <b>VCD</b> <b>MPEG4</b> <b>DivX</b> On ↔ Off
<b>GUI See-through</b>	Pour rendre le menu à l'écran transparent Off, On, Auto
<b>GUI Brightness</b>	Pour ajuster la luminosité de l'écran –3 à +3
<b>HDMI Status</b>	Donne diverses informations quand il y a connexion à la borne HDMI AV OUT (→ voir ci-dessous, Confirmation de l'information HDMI)

■ Other Menu (Menu Autres)

<b>Setup</b>	(→ page 25)
<b>Play as DVD-Video</b> ou <b>Play as DVD-Audio</b>	Pour lire le contenu DVD vidéo de DVD audio. Sélectionnez "Play as DVD-Video".
<b>Play as DVD-VR,</b> <b>Play as HighMAT</b> ou <b>Play as Data Disc</b>	Pour utiliser les fonctions pour les disques de données (→ page 19) (Pour la lecture de contenus vidéo MP3, JPEG, MPEG4 ou DivX sur DVD-RAM, ou pour la lecture d'un disque HighMAT sans utiliser la fonction HighMAT) Sélectionnez "Play as Data Disc".

Confirmation de l'information HDMI

Exemple:

<b>■ HDMI Status — HDMI is connected.</b>		État de la connexion
HDMI Information		
Audio Stream	PCM	Indique le type de signal de sortie.
Max Channel	2ch	Indique le nombre de canaux audio.
Colour Space	YCbCr (4:4:4)/YCbCr (4:2:2)/RGB	(→ page 23, HDMI Colour Space)
Video Format	480i/576i/480p/576p 720p/1080i/1080p	(→ page 23, Video Output Mode)

**Remarque**

- Tous les types possibles de sources sont affichés.
- La source actuelle pour "Audio Stream", "Video Format" et "Color Space" sera mise en évidence.  
(Si vous sélectionnez une source vidéo dépourvue du signe "\*" dans "Video Output Mode" du Picture Menu (Menu Image), le format vidéo sélectionné ne sera pas mis en évidence).
  - Quand "Off" est sélectionné dans "Audio Output" (→ page 27, onglet "HDMI"), "- -" apparaîtra dans "Audio Stream" et "Max Channel".

# Modification des réglages du lecteur

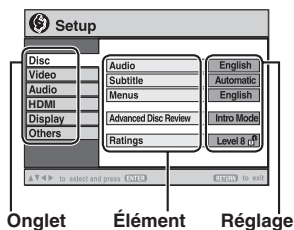

Onglet      Élément      Réglage

- Si vous n'avez pas effectué QUICK SETUP (➔ page 12), l'écran QUICK SETUP apparaît.

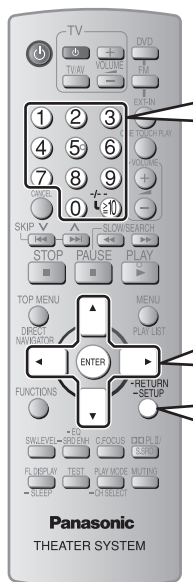

**1 Afficher le menu Setup (installation).**

-RETURN  
-SETUP  
(Appuyez et maintenez la touche enfoncée)

**2 Sélectionner l'onglet.**

Sélectionner      Aller vers l'élément

**3 Sélectionner l'élément.**

Sélectionner      Aller vers les réglages

**4 Effectuer les réglages.**

Sélectionner      Confirmer

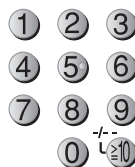

**5 Appuyer pour quitter.**

-RETURN  
-SETUP

- Les réglages demeurent tels quels même si vous commutez l'appareil en mode d'attente.
- Les éléments soulignés dans le tableau suivant sont des réglages d'usine.

**QUICK SETUP permet de régler successivement des éléments dans la zone ombragée.**

## Réglages du lecteur

### ■ Onglet "Disc"

<b>Audio</b> Choisissez la langue audio.	• <u>English</u> • French      • German      • Italian      • Spanish • Polish      • Swedish      • Dutch      • Original* <sup>1</sup> • Other * * * * <sup>2</sup>
<b>Subtitle</b> Choisissez la langue des sous-titres.	• <u>Automatic</u> * <sup>3</sup> • English      • French      • German      • Italian • Spanish      • Polish      • Swedish      • Dutch      • Other * * * * <sup>2</sup>
<b>Menus</b> Choisissez la langue des menus du disque. La modification de la langue de menu dans QUICK SETUP entraîne également celle du présent réglage.	• <u>English</u> • French      • German      • Italian      • Spanish • Polish      • Swedish      • Dutch
<b>Advanced Disc Review (➔ page 22)</b>	• <b>Intro Mode:</b> Fait défiler chaque titre ou programme. • <b>Interval Mode:</b> Fait défiler chaque titre ou programme ainsi que chaque intervalle de 10 minutes dans un titre ou programme.
<b>Ratings</b> Spécifiez un niveau de protection parentale pour limiter l'accès à la lecture des DVD-Vidéo.	Réglage des niveaux de protection parentale (Lorsque le niveau 8 est sélectionné) • <b>8 No Limit</b> • 1 à 7 • <b>0 Lock All:</b> Pour empêcher la lecture des disques sans niveau de protection parentale. Modification des niveaux de protection parentale (Lorsque le niveau 0 à 7 est sélectionné) • <b>Unlock Player</b> • <b>Change Password</b> • <b>Change Level</b> • <b>Temporary Unlock</b> Si vous spécifiez un niveau de protection parentale, un écran de saisie de mot de passe apparaît. Suivez alors les instructions à l'écran. <b>Choisissez un mot de passe que vous ne risquez pas d'oublier.</b> Un écran de message apparaîtra à chaque insertion d'un DVD-Vidéo de niveau de contrôle supérieur à celui que vous avez spécifié. Entrez votre mot de passe et suivez les instructions à l'écran.

\*<sup>1</sup> La langue originale désignée sur le disque est sélectionnée.

\*<sup>2</sup> Entrer un numéro de code en vous référant au tableau (➔ page 44).

\*<sup>3</sup> Si la langue sélectionnée pour "Audio" n'est pas disponible, le sous-titre apparaît dans cette langue (si elle est disponible sur le disque).







QUICK SETUP permet de régler successivement des éléments dans la zone ombragée.

## Réglages du lecteur (Suite)

### ■ Onglet "Video"

<b>TV Aspect</b> Choisissez le réglage qui convient au téléviseur utilisé et à vos préférences.	<ul style="list-style-type: none"> <li>• <b>4:3 Pan&amp;Scan</b>: Téléviseur à rapport de format classique (4:3) Les côtés de l'image pour écran large sont coupés afin qu'elle s'ajuste parfaitement sur l'écran (sauf si le disque l'interdit).</li> </ul> 
	<ul style="list-style-type: none"> <li>• <b>4:3 Letterbox</b>: Téléviseur à rapport de format classique (4:3) L'image pour écran large est affichée en style Letterbox (non recadré).</li> </ul> 
	<ul style="list-style-type: none"> <li>• <b>16:9</b>: Téléviseur à écran large (16:9)</li> </ul>
<b>TV Type</b> Sélectionnez l'option qui correspond au type de téléviseur utilisé.	<ul style="list-style-type: none"> <li>• <b>Standard (Direct View TV)</b></li> <li>• <b>Projection TV</b></li> <li>• <b>CRT Projector</b></li> <li>• <b>Plasma TV</b></li> <li>• <b>LCD TV/Projector</b></li> </ul>
<b>Time Delay</b> Si vous avez raccordé un écran au Plasma, ajustez cette valeur si vous notez un décalage entre le son et l'image.	<ul style="list-style-type: none"> <li>• <u>Qms</u></li> <li>• 20ms</li> <li>• 40ms</li> <li>• 60ms</li> <li>• 80ms</li> <li>• 100ms</li> </ul>
<b>Video Out (AV/Component)</b> Choisissez le format de signal vidéo pour la sortie via la borne SCART (AV) et la borne Composantes.	<ul style="list-style-type: none"> <li>• <b>Video/YPbPr</b></li> <li>• <b>RGB/No Output</b></li> <li>• <b>S-Video/YPbPr</b></li> </ul>
<b>Still Mode</b> Spécifiez le type d'image à afficher en mode de pause.	<ul style="list-style-type: none"> <li>• <b>Automatic</b></li> </ul> <p>※<sup>4</sup> Field: L'image n'est pas floue, mais la qualité d'image est inférieure.          ※<sup>4</sup> Frame: La qualité d'ensemble est élevée, mais l'image peut sembler floue.</p>
<b>NTSC Disc Output</b> Choisissez la sortie PAL 60 ou NTSC lors de la lecture des disques NTSC (→ page 13, Systèmes vidéo).	<ul style="list-style-type: none"> <li>• <b>PAL60</b>: Une fois connecté à un téléviseur PAL.</li> <li>• <b>NTSC</b>: Une fois connecté à un téléviseur NTSC.</li> </ul>
<b>Picture/Video Output</b> Modifiez le signal vidéo à émettre pour le format JPEG, MPEG4 et vidéo DivX si l'affichage des images n'est pas uniforme pendant la lecture.	<ul style="list-style-type: none"> <li>• <b>Automatic</b></li> <li>• <b>PAL</b></li> <li>• <b>NTSC/PAL60</b>: La sortie dépendra du réglage "NTSC Disc Output" (→ voir ci-dessus).</li> </ul>

### ■ Onglet "Audio"

<b>Dolby Digital</b> <sup>※5</sup>	<ul style="list-style-type: none"> <li>• <b>Bitstream</b></li> <li>• <b>PCM</b></li> </ul>	Sélectionnez de manière à correspondre avec le type d'équipement raccordé à la borne HDMI AV OUT (→ page 11)
<b>DTS Digital Surround</b> <sup>※5</sup>	<ul style="list-style-type: none"> <li>• <b>Bitstream</b></li> <li>• <b>PCM</b></li> </ul>	Sélectionnez "Bitstream" quand l'équipement est à même de décoder des données bitstream (forme numérique de données multicanal). Autrement, sélectionner "PCM".
<b>MPEG</b> <sup>※5</sup>	<ul style="list-style-type: none"> <li>• <b>PCM</b></li> <li>• <b>Bitstream</b></li> </ul>	(Si le train de bits arrive à l'équipement sans être décodé, des niveaux élevés de bruit, susceptibles d'endommager tant vos haut-parleurs que votre ouïe, peuvent être émis.)
<b>Dynamic Range Compression</b>	<ul style="list-style-type: none"> <li>• <b>Off</b></li> <li>• <b>On</b>: Ajuste le son pour le rendre plus net lorsque le volume est peu élevé, en compressant la gamme dynamique qui sépare les niveaux inférieur et supérieur du son. Convient à l'écoute en fin de soirée. (Fonctionne uniquement avec Dolby Digital)</li> </ul>	
<b>Speaker Settings (→ page 27)</b> Spécifiez le temps de retard pour les haut-parleurs central et surround.	<ul style="list-style-type: none"> <li>• <b>Central</b>: <u>0.0</u>/1.0/2.0/3.0/4.0/5.0 ms</li> <li>• <b>Surround (G/D)</b>: <u>0.0</u>/5.0/10.0/15.0 ms</li> </ul>	

### ■ Onglet "HDMI"

<b>RGB Range</b> Réglez "HDMI Color Space" sur "RGB" (→ page 23, Picture Menu).	<ul style="list-style-type: none"> <li>• <b>Standard</b></li> <li>• <b>Enhanced</b>: Quand les images noir et blanc ne sont pas nettes.</li> </ul>
--	--

※<sup>4</sup> Voir "Image fixe et trame fixe" (→ page 43, Glossaire).

※<sup>5</sup> Quand le son sort par la borne HDMI AV OUT et que le matériel connecté ne supporte pas l'élément sélectionné, le résultat audio obtenu dépend de la performance de l'équipement connecté.







## Réglages du lecteur (Suite)

### ■ Onglet "HDMI" (Suite)

<b>Video Mode</b>	<ul style="list-style-type: none"> <li>• <b>On</b>: Quand la connexion se fait par la borne HDMI AV OUT. Sortie vidéo par la borne HDMI. La sortie vidéo se fait aussi par la borne COMPONENT VIDEO OUT, mais seulement en 480i ou 576i (entrelacé). Quand la connexion se fait par la borne SCART (AV), le signal RGB ne sort pas.</li> <li>• <b>Off</b>: Quand la connexion se fait par la borne COMPONENT VIDEO OUT ou par la borne SCART (AV). La vidéo arrive de la borne COMPONENT VIDEO OUT ou de la borne SCART (AV) selon le réglage du "Video Output Mode" (→ page 23), Menu Image) ou de la borne SCART (AV) selon le réglage de "Video Out (AV/ Component)" dans l'onglet "Vidéo" (→ page 26). La vidéo vient aussi de la borne HDMI AV OUT, mais uniquement en 480p/576p (progressif).</li> </ul>
<b>Audio Output</b>	<ul style="list-style-type: none"> <li>• <b>On</b>: Quand la sortie audio se fait par la borne HDMI AV OUT. (Dépendant des capacités de l'équipement raccordé, la sortie audio peut être différente des réglages audio de l'appareil principal.)</li> <li>• <b>Off</b>: Quand la sortie audio ne se fait pas par la borne HDMI AV OUT. (La sortie audio se fait en utilisant les réglages de l'appareil principal.)</li> </ul>
<b>VIERA Link (HDAVI Control)</b>	<ul style="list-style-type: none"> <li>• <b>On</b>: La fonction "HDAVI Control" du lien VIERA est disponible (→ page 36).</li> <li>• <b>Off</b></li> </ul>

### ■ Onglet "Display"

<b>Menu Language</b>	• English • Français • Deutsch • Italiano • Español • Polski • Svenska • Nederlands
<b>On-Screen Messages</b>	• On • Off
<b>Background during Play</b> Sélectionnez l'image de fond au cours de la lecture JPEG, MPEG4 et vidéo DivX.	• Black • Grey

### ■ Onglet "Others"

<b>FL Dimmer</b> Modifie la luminosité de l'afficheur de l'appareil.	<ul style="list-style-type: none"> <li>• Bright • Dim</li> <li>• Auto: L'afficheur s'assombrit, mais il s'éclaire lorsque vous exécutez des commandes.</li> </ul>
<b>DivX Registration</b> Affiche le code d'enregistrement de l'appareil.	Vous avez besoin de ce code d'enregistrement pour acheter et lire du contenu DivX vidéo à la demande (VOD). (→ page 29, "À propos du contenu DivX VOD")
<b>QUICK SETUP</b>	• Yes • No
<b>Re-initialise Setting</b> Rétablit toutes les valeurs par défaut des menus Setup (configuration).	<ul style="list-style-type: none"> <li>• Yes: L'écran de saisie du mot de passe apparaît si "Ratings" (→ page 25) est défini. Veuillez saisir le même mot de passe. Lorsque "INIT" disparaît de l'afficheur, mettez l'appareil hors tension puis à nouveau sous tension.</li> <li>• No</li> </ul>

## Modification du temps de retard des haut-parleurs

### S'applique à la lecture audio multicanal

(Haut-parleurs central et surround uniquement)  
Pour une écoute optimale du son à 5,1 canaux, toutes les enceintes, à l'exception de l'enceinte d'extrême-graves, doivent se trouver à une distance identique de la position d'écoute. Si vous devez placer le haut parleur central ou les haut parleurs surround plus près de la position d'écoute, ajustez le temps de retard pour compenser cette différence.

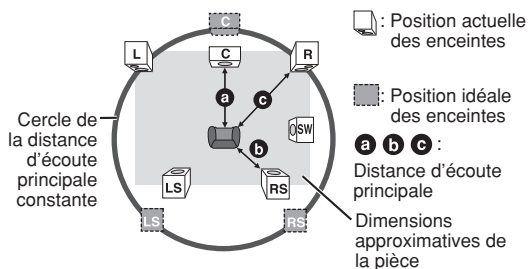

Si la distance **a** ou **b** est inférieure à **c**, consultez le tableau correspondant pour trouver la différence, puis effectuez le réglage recommandé.

a Haut-parleur central		b Haut-parleur surround	
Différence (environ)	Réglage	Différence (environ)	Réglage
30 cm	1.0 ms	150 cm	5.0 ms
60 cm	2.0 ms	300 cm	10.0 ms
90 cm	3.0 ms	450 cm	15.0 ms
120 cm	4.0 ms		
150 cm	5.0 ms		

### ■ Pour entrer les réglages des enceintes

- 1 Appuyez sur [▲, ▼] pour sélectionner la case du temps de retard et appuyez sur [ENTER].
- 2 Appuyez sur [▲, ▼] pour régler le temps de retard et appuyez sur [ENTER].

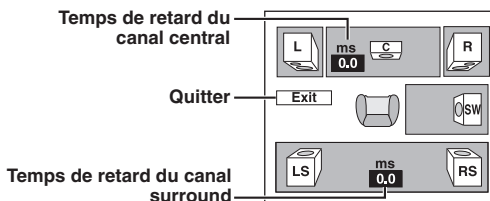

### ■ Pour terminer le réglage des enceintes

Appuyez sur [◀] pour sélectionner "Exit", puis appuyez sur [ENTER].

#### Remarque

Lorsque vous modifiez le réglage du haut-parleur surround pour Dolby Digital, le réglage change également pour Dolby Pro Logic II. Exemple: les réglages de MUSIC sont identiques à ceux de Dolby Digital.

Dolby Digital	Dolby Pro Logic II	
	MUSIC	MOVIE
0 ms	0 ms	10 ms
5 ms	5 ms	15 ms
10 ms	10 ms	20 ms
15 ms	15 ms	25 ms



## Astuce pour la réalisation de disques de données

- Lorsqu'il y a plus de huit groupes, les groupes à partir du huitième sont affichés sur une ligne verticale dans l'écran menu.
- L'ordre d'affichage de l'écran de menu peut différer de celui de l'écran d'ordinateur.
- Cet appareil ne peut pas lire les fichiers enregistrés via la méthode Packet Write.

### DVD-RAM

- Les disques doivent être conformes à la norme UDF 2.0.

### DVD-R/RW

- Les disques doivent être conformes au pont UDF (UDF 1.02/ISO9660).
- Cet appareil ne prend pas en charge la multisession. Seule la session par défaut est lue.

### CD-R/RW

- Les disques doivent être conformes à la norme ISO9660, niveau 1 ou 2 (sauf pour les formats étendus).
- Cet appareil prend en charge la multisession, mais la lecture met plus de temps à commencer lorsqu'il y a un grand nombre de sessions. Pour éviter cela, limitez le plus possible le nombre de sessions.



### Pour nommer les dossiers et fichiers

#### Sur cet appareil, les fichiers sont traités comme du contenu et les dossiers comme des groupes.

Lors de l'enregistrement, attribuez un préfixe aux noms de dossier et de fichier. Il peut s'agir de numéros dotés d'un même nombre de chiffres, et vous pouvez le faire dans l'ordre dans lequel vous souhaitez les lire (cette fonction est parfois inopérante).

Les fichiers doivent avoir l'extension (→ voir ci-dessous).

#### **WMA** (Extension: ".WMA" ou ".wma")

- Débit de compression compatible : entre 48 kbps et 320 kbps.
- La lecture des fichiers WMA protégés contre la copie n'est pas possible.
- Cet appareil ne prend pas en charge Multiple Bit Rate (MBR).

#### **MP3** (Extension: ".MP3" ou ".mp3")

- Débit de compression compatible : entre 32 kbps et 320 kbps.
- Cet appareil ne prend pas en charge les balises ID3.
- Fréquences d'échantillonnages prises en charge:
  - DVD-RAM, DVD-R/RW: 11,02, 12, 22,05, 24, 44,1 et 48 kHz
  - CD-R/RW: 8, 11,02, 12, 16, 22,05, 24, 32, 44,1 et 48 kHz

#### **JPEG** (Extension: ".JPG", ".jpg", ".JPEG" ou ".jpeg")

- Les fichiers JPEG pris au moyen d'un appareil photographique numérique conforme à la norme DCF (Design rule for Camera File system) Version 1.0 sont lus par cet appareil. Les fichiers qui ont été modifiés, édités ou sauvegardés au moyen d'un programme informatique de traitement d'images ne peuvent être affichés.
- Cet appareil ne peut pas afficher les images en mouvement, les fichiers de format MOTION JPEG et autres formats similaires, les images fixes autres que JPEG (Exemple: TIFF), ni lire le contenu audio qui accompagne ces images.

#### **MPEG4** (Extension: ".ASF" ou ".asf")

- Avec cet appareil, vous pouvez lire des données MPEG4 [conformes aux spécifications SD VIDEO (norme ASF)/MPEG4 (Profil simple) du système vidéo/audio G.726], enregistrées avec plusieurs caméscopes SD ou des enregistreurs DVD Panasonic.
- La date d'enregistrement peut être différente de la date courante.

#### **DivX** (Extension: ".DIVX", ".divx", ".AVI" ou ".avi")

- Il vous est possible de lire toutes les versions de DivX® vidéo (y compris DivX®6) [DivX système vidéo/MP3, Dolby Digital ou MPEG système audio] au moyen de la lecture standard de fichiers média DivX®. Les fonctions ajoutées au moyen de DivX Ultra ne sont pas prises en charge.
- Les fichiers DivX supérieurs à 2 Go et les fichiers sans index risquent de ne pas être lus correctement sur cet appareil.
- Cet appareil prend en charge toutes les résolutions, jusqu'à une résolution maximum de 720 x 480 (NTSC)/720 x 576 (PAL).
- Cet appareil vous permet de sélectionner jusqu'à huit types d'audio et de sous-titres.

Exemple: **MP3**

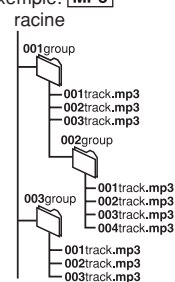

## À propos du contenu DivX VOD

Le contenu DivX Video-on-Demand (VOD) est codé pour assurer la protection des droits d'auteur. Pour lire du contenu DivX VOD sur cet appareil, vous devez préalablement l'enregistrer.

Suivez les instructions en ligne pour acheter du contenu DivX VOD afin de saisir le code d'enregistrement de l'appareil et l'enregistrer.  
Pour plus d'informations sur DivX VOD, visitez le site [www.divx.com/vod](http://www.divx.com/vod).

### ■ Afficher le code d'enregistrement de l'appareil (→ page 27, "DivX Registration" dans l'onglet "Others")

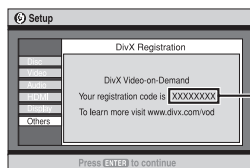

8 caractères  
alphanumériques

- Il est conseillé de noter ce code afin de le consulter ultérieurement.
- Après la première lecture d'un contenu DivX VOD, un autre code d'enregistrement s'affiche dans "DivX Registration". N'utilisez pas ce code d'enregistrement pour acheter du contenu DivX VOD. Si vous utilisez ce code pour acheter du contenu DivX VOD, et si vous lisez ce contenu sur cet appareil, vous ne pourrez plus lire le contenu acheté à l'aide du code précédent.
- Si vous achetez du contenu DivX VOD à l'aide d'un code d'enregistrement différent de celui de cet appareil, vous ne pourrez pas lire ce contenu. ("Authorization Error" s'affiche.)

### ■ À propos du contenu DivX qui ne peut être lu qu'un certain nombre de fois

Certains contenus DivX VOD ne peuvent être lus qu'un certain nombre de fois. Au cours de la lecture de ce type de contenu, le nombre de lectures restantes est affiché. Vous ne pouvez plus lire ce contenu lorsque le nombre de lectures restantes est égal à zéro. ("Rented Movie Expired" s'affiche.)

Lors de la lecture de ce contenu

- Le nombre de lectures restantes est diminué d'un point si
  - vous appuyez sur [⏏] ou appuyez sur et maintenez enfoncée la touche [-SETUP].
  - vous appuyez sur [■, STOP]. (Appuyez sur [⏏, PAUSE] pour interrompre la lecture.)
  - vous appuyez sur [⏩, >>>] (passer) ou [⏪, <<<] (lent/chercher) etc. et vous atteignez un autre contenu ou le début du contenu en cours de lecture.
- La fonction Reprendre (→ page 17, Arrêt) sera inopérante.



## Accord manuel

### 1 Pour sélectionner "FM".

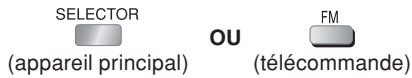

### 2 Pour sélectionner "MANUAL".

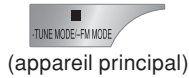

### 3 Pour sélectionner la fréquence.

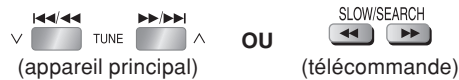

Pour lancer l'accord automatique, appuyez de manière continue sur [V TUNE ^] jusqu'à ce que la fréquence commence à défiler. Le défilement cesse lorsqu'une station est captée.

### Mise en mémoire du canal

Vous pouvez pré-régler jusqu'à 30 stations FM.

- Lors de l'écoute de l'émission de radio Appuyez sur [ENTER].
- Lorsque la fréquence et "PGM" clignotent sur l'écran Appuyez sur les touches numériques pour sélectionner le canal.

- Pour sélectionner un numéro à 2 chiffres  
Exemple: Pour sélectionner 12,



- Vous pouvez également appuyer sur [V, ^], puis sur [ENTER].

Si vous mettez en mémoire une nouvelle station sur un canal déjà occupé par une station, cette dernière est effacée de la mémoire.

## Sélection des canaux pré-réglés

### 1 Pour sélectionner "FM".



### 2 Pour sélectionner le canal.



- Vous pouvez également appuyer sur [V, ^]. Pour effectuer l'étape sur l'appareil principal, appuyer d'abord sur [-TUNE MODE] pour sélectionner "PRESET" puis sur [V TUNE ^] pour sélectionner le canal. Lorsqu'une émission FM stéréo est captée, "ST" s'éclaire sur l'afficheur.

### Si le bruit est excessif en FM

#### Appareil principal uniquement

Appuyez sur et maintenez enfoncée la touche [-FM MODE] pour afficher "MONO".

Appuyez sur et maintenez enfoncée de nouveau la touche [-FM MODE] pour annuler ce mode.

Le mode est annulé lorsque vous changez de fréquence.

## Préréglage automatique

### 1 Pour sélectionner "FM".

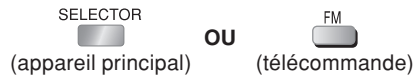

### 2 Appuyez et maintenez la touche enfoncée.



La radio s'accorde à la fréquence la plus basse et commence à pré-régler dans ses canaux toutes les stations de radio qu'elle parvient à capter en ordre ascendant.

- "SET OK" s'affiche une fois les stations mises en mémoire, et la radio s'accorde sur la dernière station pré-réglée.
- "ERROR" s'affiche si la mise en mémoire automatique des stations sur les canaux échoue. Mettez les stations en mémoire sur les canaux manuellement (→ voir à gauche).

## Diffusion RDS

Cet appareil peut afficher les données de texte transmises par le système de données radio (RDS) disponible dans certaines régions. Si la station que vous écoutez diffuse des signaux RDS, "RDS" s'allume sur l'afficheur.

### Lorsque "FM" est sélectionné



- PS : Service programme
- PTY : Type de programme
- FREQ : Affichage de la fréquence

### Affichages PTY

NEWS	VARIED	FINANCE	COUNTRY
AFFAIRS	POP M	CHILDREN	NATIONAL
INFO	ROCK M	SOCIAL A	OLDIES
SPORT	M-O-R-M*	RELIGION	FOLK M
EDUCATE	LIGHT M	PHONE IN	DOCUMENT
DRAMA	CLASSICS	TRAVEL	TEST
CULTURE	OTHER M	LEISURE	ALARM
SCIENCE	WEATHER	JAZZ	

\* "M-O-R-M" = Middle-of-the-Road music (musique grand public)

### Remarque

Il se peut que les affichages RDS ne soient pas disponibles si la réception est mauvaise.



## Utilisation des effets sonores

### Remarque

- Les effets sonores suivants peuvent être indisponibles ou ne pas fonctionner dépendant du type de source, disque, format ou format d'enregistrement, ou encore quand un casque à écouteurs est utilisé.
- La qualité sonore peut être moins bonne lors de l'utilisation de ces effets sonores avec certaines sources. Dans ce cas, désactivez les effets sonores.
- Il n'est pas possible de brancher en même temps Surround Enhancer, EQ et Super Surround.

### Amélioration du son provenant du haut-parleur central: Focalisation centrale

#### S'applique aux disques sur lesquels les dialogues sont enregistrés sur le canal central.

Vous pouvez faire en sorte que le son du haut-parleur central semble provenir directement du téléviseur.

C.FOCUS



C FOCUS ON ↔ C FOCUS OFF

- Fonctionne également lorsque le mode Dolby Pro Logic II est activé.

### Amélioration de la quantité des graves: Niveau du subwoofer

Vous pouvez régler la quantité de graves. L'appareil sélectionne automatiquement le réglage le mieux adapté au type de source de lecture.

SW.LEVEL



- **Quand le mode AV, AUV ou Digital In est sélectionné**

SUB W 1 (réglage d'usine) → SUB W 2

↑ SUB W 4 ← SUB W 3 ←

- **Lorsqu'une autre source est sélectionnée**

SUB W 2 (réglage d'usine) → SUB W 3

↑ SUB W 1 ← SUB W 4 ←

- Pour vérifier les réglages en cours, appuyez sur [SW.LEVEL].
- Le réglage que vous effectuez est retenu et rappelé chaque fois que vous procéderez à la lecture du même type de source.

### Amélioration de l'effet sonore surround: Surround Enhancer

Règle automatiquement chaque haut-parleur pour rehausser l'effet sonore surround de l'audio multicanal. Lors de la lecture audio double canal, le son des haut-parleurs avant G/D passe aussi par les autres enceintes, créant ainsi un effet sonore surround.

-EQ

-SRD ENH



SRD ENH ON ↔ SRD ENH OFF

(Appuyez et maintenez la touche enfoncée.)

### Changement de la qualité sonore: Mode Égaliseur (EQ)

-EQ

-SRD ENH



**HEAVY** : Confère plus de dynamisme à la musique rock.

**CLEAR** : Clarifie les sons aigus.

**SOFT\*** : Pour la musique d'ambiance.

**FLAT** : Annuler (aucun effet n'est ajouté) (réglage d'usine).

- Pour vérifier les réglages en cours, appuyez sur [-EQ].
- Vous pouvez ajuster le volume des haut-parleurs surround pour obtenir l'effet surround optimal (→ page 32, Réglage du volume de chaque haut-parleur: Ajustement du niveau des enceintes).
- Il est impossible de brancher EQ et Surround Enhancer en même temps.

### Amélioration du son stéréo: Super Surround

□□ PL II /

S.SRD



**Movie** : Utilisez ce mode lors de la lecture d'un film.

**Music** : Ajoute des effets sonores aux sources stéréo.

**Off** : Annuler

- Fonctionne uniquement dans les modes FM, AV, Music P. et AUX.
- Super Surround et EQ peuvent être branchés simultanément.



\* Réglage d'usine quand les sources AV, AUX ou Digital In sont sélectionnées.



### Amélioration du son stéréo: Dolby Pro Logic II

Sauf [DivX]

Dolby Pro Logic II est un décodeur évolué qui extrait un son surround 5 canaux (avant gauche, avant droit, central, surround gauche et surround droit) à partir de sources stéréo, spécifiquement codées ou non en Dolby Surround.



- Movie** : Film enregistré en Dolby Surround.
- Music** : Sources stéréo
- Off** : Annuler

- Fonctionne uniquement dans les modes DVD/CD, USB et Digital In.
- "Dolby Pro Logic II" s'allume lorsqu'un effet est produit.
- Ne fonctionne pas quand la sortie audio se fait par la borne HDMI AV OUT.

### Pour ajuster le niveau des enceintes pendant la lecture

[S'applique à la lecture audio multicanal ou quand Dolby Pro Logic II est activé.]

#### 1. Appuyez en la maintenant enfoncée sur la touche [-CH SELECT] pour sélectionner le haut-parleur.

L → C → R → RS → LS → SW



SW: Subwoofer

- L'ajustement du canal SW n'est possible que si le disque contient des signaux pour le canal du subwoofer.
- "SW" n'apparaît pas sur l'afficheur et ne peut pas être ajusté lorsque "Dolby Pro Logic II" est allumé.
- "S" apparaît sur l'afficheur quand "MOVIE", "MUSIC" sont sélectionnés avec Super Surround (→ page 31).  
Dans ce cas, vous pouvez régler les deux niveaux de l'enceinte surround en même temps en utilisant [▲, ▼].  
S: -6 dB à +6 dB

#### 2. Appuyez sur [▲] (hausse) ou [▼] (baisse) pour ajuster le niveau pour chacune des enceintes.

C, RS, LS, SW: -6 dB à +6dB

(L, R: Seule la balance est réglable.)

- Pour ajuster la balance des enceintes avant, lorsque "L" ou "R" est sélectionné, appuyez sur [◀, ▶].

### Réglage du volume de chaque haut-parleur: Ajustement du niveau des enceintes

C'est une des façons d'obtenir les effets surround désirés.

#### Préparatifs

DVD



#### 1 En cas d'arrêt et en l'absence d'affichage à l'écran Pour lancer un signal test.



- L: Avant gauche      C: Central
- R: Avant droit      RS: Surround droit
- LS: Surround gauche

- Aucun signal de test n'est émis par le canal SW (subwoofer).

#### 2 Pour régler le volume normalement utilisé pour l'écoute.



#### 3 Pour ajuster le volume pour chaque haut-parleur.



- Ajustez le niveau de l'enceinte pour qu'il soit identique à celui des enceintes avant.  
C, RS, LS: -6 dB à +6 dB

#### Pour arrêter le signal de test

Appuyez à nouveau sur [TEST]



# Fonctionnement des autres appareils

## Raccordement facultatif d'antennes

Utilisez des antennes extérieures si la réception radio est mauvaise.

### Antenne FM extérieure

(Utilisation d'une antenne de télévision)

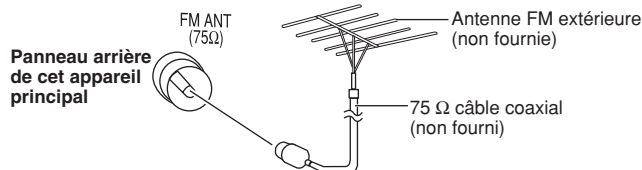

- Déconnectez l'antenne FM intérieure.
- L'antenne extérieure doit être installée par un technicien agréé.

#### Remarque

- Déconnectez l'antenne lorsque vous n'utilisez pas l'appareil.
- N'utilisez pas d'antenne extérieure lorsqu'il y a un orage.

## Connexion audio facultative pour boîtier décodeur

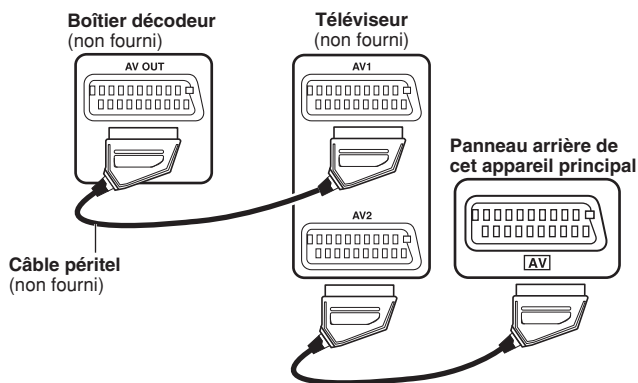

#### Câble péritel (non fourni)

- Pour écouter le son provenant du téléviseur, sélectionnez la sortie audio appropriée (exemple: Moniteur) sur le téléviseur.

#### Son provenant du téléviseur

- Appuyez sur [EXT-IN] (⇒ page 37) pour sélectionner l'entrée audio "AV" sur la télécommande.

## Connexion audio facultative pour magnétophone ou téléviseur

- Appuyer sur [EXT-IN] (⇒ page 15) pour sélectionner "AUX" comme source pour utiliser l'entrée audio.

Cette connexion audio permet la lecture audio au départ du magnétophone ou du téléviseur par l'intermédiaire du système home cinéma.

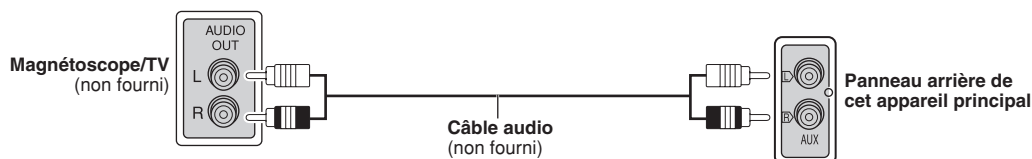



## Raccordement et utilisation du Port Musique Facultatif

Le port musical (Music Port) vous permet de raccorder un dispositif externe (par exemple, un lecteur MP3) et d'écouter de la musique grâce à votre système de home cinéma.

### Préparatifs

Pour éviter que le son soit déformé, assurez-vous que la fonction d'égalisation de votre dispositif externe est désactivée.

### 1 Baissez le volume et raccordez le dispositif externe (non fourni).

Type de fiche: mini prise stéréo de Ø3,5 mm



**Dispositif externe**  
(non fourni)  
Baissez le volume avant de procéder au branchement.

### 2 Pour sélectionner "MUSIC P."

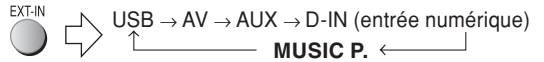

### 3 Réglez le volume de l'appareil périphérique sur un niveau d'écoute normal. Ensuite réglez le volume de l'appareil principal.



- Vous pouvez bénéficier d'un son surround quand vous branchez le Super Surround (MOVIE, MUSIC). (→ page 31).

## Raccordement et utilisation USB facultatif

**WMA MP3 JPEG MPEG4**

La connectivité USB permet la connexion d'un périphérique de stockage de masse USB et la lecture de pistes et de fichiers au départ de ce dernier. De manière générale, des périphériques mémoire USB. (transfert en masse uniquement)

### Préparatifs

Avant de connecter un périphérique de stockage de masse USB à l'appareil, assurez-vous que les données qu'il contient ont été sauvegardées.

Il n'est pas recommandé d'utiliser un fil de rallonge USB. Le périphérique USB pourrait ne pas être reconnu par l'appareil.

### 1 Connecter le périphérique de stockage de masse USB (non fourni)



**Périphérique à caractéristiques USB**  
(non fourni)  
Il n'est pas recommandé d'utiliser un fil de rallonge USB. Le périphérique raccorder par le biais du fil ne sera pas reconnu par cet appareil.

Exemple:

Playback Menu		USB
All	Total	98
Audio	Total	58
Picture	Total	28
Video	Total	12

▲▼ to select and press ENTER

### 3 Réglez le volume de l'appareil principal.



### 4 Lancez la lecture en sélectionnant la piste souhaitée sur le périphérique de stockage de masse USB.

**Pour retourner à l'écran précédent.**  
Appuyez sur [-RETURN]

Pour ce qui est des autres fonctions d'utilisation, elles sont similaires à celles décrites dans la section "COMMANDES DE DISQUE". (→ page 16 vers 29).



## Raccordement et utilisation USB facultatif (Suite)

### Disques compatibles

- **Appareils définis comme périphériques de stockage de masse USB:**
  - périphériques USB supportant le transfert en masse uniquement.
  - périphériques USB supportant USB 2.0 plein régime.

### Formats supportés

	Nom du fichier	Extension du fichier
Images fixes	JPG	.jpg .jpeg
Musique	MP3 WMA	.mp3 .wma
Vidéo	MPEG4*	.asf

\* Pour Panasonic D-Snap/DIGA

### Remarque

- CBI (Control / Bulk / Interrupt) n'est pas supporté.
- Les appareils photographiques numériques utilisant le protocole PTP ou nécessitant un programme d'installation supplémentaire quand ils sont connectés à un PC ne sont pas supportés.
- Un équipement utilisant le système fichier NTFS n'est pas supporté.  
[Seul le système fichier FAT 12/16/32 (File Allocation Table 12/16/32) est supporté].
- Dépendant de la taille de secteur, certains fichiers peuvent être inutilisables.
- Ne fonctionnera pas avec de l'équipement MTP (Media Transfer Protocol) Janus.
- Nombre maximum de dossiers : 400 dossiers
- Nombre maximum de fichiers : 4000 fichiers
- Longueur maximale d'un nom de fichier : 44 caractères.
- Longueur maximale d'un nom de dossier : 44 caractères.
- Une seule carte mémoire sera sélectionnée lorsqu'on connecte un lecteur de cartes USB multiport, habituellement la première carte mémoire insérée.

## Réglage automatique du niveau des haut-parleurs : Auto speaker setup

### PT850

Les réglages du niveau des haut-parleurs peut être optimisé pour une adaptation aux conditions d'écoute propre à la pièce où vous installerez l'appareil de sorte que vous puissiez bénéficier d'un son surround idéal. Au moyen du microphone de réglage fourni, l'appareil principal règle automatiquement l'équilibre entre les haut-parleurs avant et le volume des haut-parleurs central et surround.

**Soyez aussi silencieux que possible pendant le réglage automatique des haut-parleurs. Des voix fortes, le bruit émis par un climatiseur ou des courants d'air excessifs peuvent être la cause de mauvais réglages. Les haut-parleurs émettent des signaux test sonores pendant le réglage.**

### Préparatifs

- Éteignez le téléviseur avant de commencer le réglage automatique des haut-parleurs.
- Assurez-vous que "DVD/CD" est sélectionné comme source et qu'aucun disque n'est chargé dans l'appareil.
- Vérifiez que le casque d'écoute est débranché.

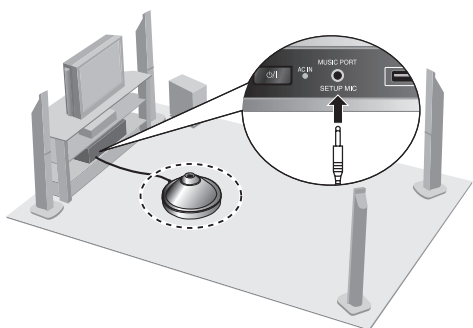

### 1 À l'arrêt

**Branchez le microphone de réglage.**

### 2 Placez le microphone à votre lieu d'écoute.

(à hauteur d'oreille en position assise).

### 3 Pour commencer le réglage.



(Appuyez et maintenez la touche enfoncée)



AUTO SPEAKER SETUP → CENTER → RIGHT  
COMPLETE ← LEFT ← SRD L ← SRD R ←

- Le signal test est émis par chaque haut-parleur.
- "COMPLETE" s'affiche quand l'installation automatique des haut-parleurs est achevée.

### Pour annuler le réglage



(Appuyez et maintenez la touche enfoncée)

- "CANCEL" sera affiché si le réglage automatique des haut-parleurs est annulé.

### Remarque

- Les réglages audio reviendront aux valeurs par défaut si réglage automatique des haut-parleurs est annulé.
- Veuillez consulter le Guide de résolution de problèmes si un message d'erreur apparaît.





## Utiliser le VIERA Link "HDAVI Control™"

### Qu'est-ce que le VIERA Link "HDAVI Control" ?

VIERA Link "HDAVI Control" est une fonction pratique qui permet une utilisation combinée de cet appareil et d'un téléviseur Panasonic (VIERA) au moyen du "HDAVI Control". Cette fonction peut être exploitée en raccordant les appareils à l'aide d'un câble HDMI. Voir le mode d'emploi des appareils à raccorder pour des informations d'utilisation détaillées.

Cet appareil supporte la fonction "HDAVI Control 2". Un téléviseur doté de la fonction "HDAVI Control 2" permet l'opération suivante :

Contrôle combiné VIERA Link au moyen de la télécommande du téléviseur (pour "HDAVI Control 2") (➔ page 37)

#### Préparatifs

- Vérifiez que le raccordement HDMI (➔ page 11) a été effectué.
- Vérifiez que le câble scart n'est pas connecté.
- Réglez "VIERA Link" sur "On" (➔ page 27, onglet "HDMI").
- Pour terminer et activer la connexion correctement, allumez tous les appareils compatibles VIERA Link "HDAVI Control" et réglez le téléviseur sur le mode d'entrée HDMI correspondant au système cinéma maison.
- Chaque fois que vous modifiez la connexion ou les réglages, vérifiez à nouveau tous les points repris ci-dessus.

### Utilisation une touche

Il vous est possible de mettre en marche l'appareil principal et de lancer la lecture du disque prêt à la lecture d'une simple pression sur une touche.

ONE TOUCH PLAY



Les haut-parleurs cinéma maison seront automatiquement activés (➔ voir à droite).

- Cette fonction est également accessible en appuyant sur la touche [▶, PLAY] de la télécommande pendant que le cinéma maison est en mode de veille.

#### Remarque

- Le contenu en lecture peut ne pas apparaître immédiatement sur le téléviseur. Si vous ratez le début de la lecture, appuyez sur la touche [◀◀] ou sur la touche [◀◀] pour retourner au point de départ de la lecture.

### Commutation d'entrée automatique

- Quand commuterez l'entrée télévision vers :
  - le mode TV tuner, le système cinéma maison passera automatiquement en "AUX" ou "D-IN".
  - le mode d'entrée HDMI pour le système cinéma maison, le système cinéma maison passera automatiquement en "DVD/CD" s'il est en mode "AUX" ou "D-IN".
- Quand vous lancez la lecture d'un disque, le téléviseur passe automatiquement en mode d'entrée HDMI pour le système cinéma maison.
- ✳ Pour alterner le mode dans lequel cette fonction opère, appuyez sur la touche [-SETUP] pendant que l'appareil principal est en mode "AUX" ou "D-IN".
  - Le réglage par défaut est "AUX".

### Contrôle des haut-parleurs

Il vous est possible de choisir si le son vient du système cinéma maison ou des haut-parleurs du téléviseur au moyen des réglages de menu du téléviseur. Pour plus d'informations, consulter le mode d'emploi de votre téléviseur.

#### Cinéma maison

Les haut-parleurs du cinéma maison sont activés.

- Quand le système cinéma à la maison est en mode de veille, passer des haut-parleurs du téléviseur aux haut-parleurs du cinéma maison dans le menu du téléviseur aura pour effet de mettre automatiquement en marche le système cinéma maison et de sélectionner "AUX" ou "D-IN" comme source.
- Les haut-parleurs du téléviseur passent automatiquement en mode silencieux.
- Il vous est possible de contrôler le volume au moyen des touches volume ou silencieux de la télécommande du téléviseur. (Le niveau du volume est affiché sur l'afficheur FL de l'appareil principal.)
- Pour annuler le mode silencieux, il vous est également possible d'utiliser la télécommande du cinéma maison (➔ page 15).
- Si vous éteignez le système cinéma maison, les haut-parleurs du téléviseur seront activés automatiquement.

#### TV

Les haut-parleurs du téléviseur sont activés.

- Le volume du système cinéma maison est réglé sur "0".
  - Cette fonction est disponible uniquement quand "DVD/CD", "USB", "AUX" ou "D-IN" est sélectionné comme source sur le système cinéma maison.
- La sortie audio est de l'audio 2 canaux.
- Quand on commute entre les haut-parleurs du cinéma maison et du téléviseur, l'écran TV peut être vide pendant quelques secondes.
- ✳ Pour alterner la source sur laquelle l'appareil principal se branchera automatiquement, appuyez sur la touche [-SETUP] pendant que l'appareil principal est en mode "AUX" ou "D-IN".
  - Le réglage par défaut est "AUX".



## Liaison Power off

Quand on éteint le téléviseur, le système cinéma maison passe en mode de veille automatiquement.

- Cette fonction est disponible uniquement quand "DVD/CD", "USB", "AUX"\* ou "D-IN"\* est sélectionné comme source sur le système cinéma maison.
- Quand on allume le téléviseur, le système cinéma maison ne se met pas en marche automatiquement. (La liaison Power on n'est pas disponible.)
- \* Aux modes "AUX" ou "D-IN", la liaison Power off peut être réglée de manière à fonctionner avec l'un ou l'autre. Pour alterner le mode avec lequel cette fonction opère, appuyez sur la touche [-SETUP] pendant que l'appareil principal est en mode "AUX" ou "D-IN".
  - Le réglage par défaut est "AUX".

### Remarque

Seul le système cinéma maison s'éteint quand vous appuyez sur la touche [⏻] pour l'arrêter. Les autres appareils compatibles VIERA Link "HDAVI Control" restent allumés.

## VIERA Link Control uniquement avec la télécommande du téléviseur (pour "HDAVI Control 2")

Il vous est possible de contrôler les menus disque du système cinéma maison au moyen de la télécommande du téléviseur quand vous utilisez les sources "DVD/CD" ou "USB". Pour l'utilisation de la télécommande du téléviseur, veuillez consulter l'illustration ci-dessous pour les touches de fonction.

1. Sélectionnez le menu opération du système cinéma maison en utilisant les réglages menu du téléviseur. (Pour plus de détails, consulter le mode d'emploi de votre téléviseur.)

- Le système cinéma maison passera automatiquement à "DVD/CD" s'il est en mode "AUX"\* or "D-IN"\*.
  - \* Pour alterner le mode dans le mode dans lequel cette fonction opère, appuyez sur la touche [-SETUP] pendant que l'appareil principal est en mode "AUX" ou "D-IN".
    - Le réglage par défaut est "AUX".



2. Sélectionnez l'élément désiré.

- "TOP MENU" : Montre le menu supérieur d'un disque (➡ page 17, 19) ou la liste programme (➡ page 20).
- "MENU" : Montre le menu d'un disque (➡ page 17, 19) ou la listelecture (➡ page 20).
- "Control Panel" : Les fonctions de base des disques sont disponibles.

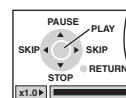
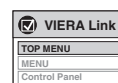

### Remarque

- Dépendant du menu, certaines utilisations des touches de la télécommande du téléviseur ne sont pas disponibles.
- "Control Panel" peut être sélectionné directement au moyen d'une touche de la télécommande du téléviseur (par exemple : [OPTION]).

## Commande du téléviseur

Vous pouvez utiliser la télécommande avec un téléviseur Panasonic.

Orientez la télécommande en direction du téléviseur.

### Pour activer/désactiver le téléviseur



### Pour passer en mode d'entrée vidéo du téléviseur



### Pour régler le volume



### Pour lire de l'audio à partir de votre téléviseur via votre système home cinéma

#### Préparatifs

Raccordez le composant en vous référant à "Brancher à la prise SCART du téléviseur" (➡ page 11).

Appuyez sur [EXT-IN] pour sélectionner "AV" comme source. Réduisez le volume du téléviseur à son minimum et réglez le volume sur l'appareil principal.

### Remarque

- Avec certains modèles il se peut que la télécommande ne fonctionne pas correctement.
- Vous pouvez bénéficier d'un son surround 5.1-canaux en branchant le Super Surround (MOVIE, Music) (➡ page 31).



## Utilisation du décodeur TV par câble, de la diffusion numérique ou du récepteur satellite

Cet appareil peut décoder les signaux surround des émissions reçues par satellite, diffusion numérique ou décodeur par câble. Pour plus de détails, reportez-vous au mode d'emploi de votre appareil. Ce raccordement permet d'écouter uniquement des sons Dolby Digital et PCM.



**Câble audio numérique optique** (non fourni)  
 • Evitez de trop le plier pendant le raccordement.

**Pour sélectionner "D-IN" (entrée numérique) comme source, appuyez plusieurs fois.**

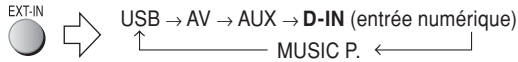

**Quand vous sélectionnez la source "D-IN" vous pouvez sélectionner les effets sonores suivants.** (Fonctionnent uniquement avec des sources Dolby Digital ou PCM, à l'exception du Audio Mode qui fonctionne uniquement avec une source Dolby Digital Dual Mono.)

### PCM FIX Mode

Appuyez et maintenez la touche enfoncée. [▶]. (télécommande)

**PFIX ON:** Sélectionnez lorsque vous recevez uniquement des signaux PCM.

**PFIX OFF** (réglage d'usine): Sélectionnez lorsque vous recevez des signaux Dolby Digital et PCM.

### Dynamic Range Compression

Appuyez et maintenez la touche enfoncée. [◀].

**DRC ON:** Ajuste le son pour le rendre plus net lorsque le volume est peu élevé, en compressant la gamme dynamique qui sépare les niveaux sonores inférieur et supérieur. Convient à l'écoute en fin de soirée. (Fonctionne uniquement avec une source Dolby Digital)

**DRC OFF** (réglage d'usine)

### Audio Mode

Appuyez et maintenez la touche enfoncée. [▲].

**AUDIO ST, AUDIO L, AUDIO R** ("AUDIOL" et "AUDIOR" apparaissent uniquement avec un signal Dolby Digital Dual Mono.)

**Dolby Pro Logic II** (➔ page 32)

Appuyez sur [□□PLII].

### Remarque

Les données audio qui entrent par la borne OPTICAL IN ne peuvent pas être émises par la borne HDMI.



## Modifier les réglages de l'appareil principal et de la télécommande

La télécommande et l'appareil principal sont réglés en usine sur le mode "REMOTE 1".

Si votre télécommande agit sur d'autres équipements pendant l'utilisation, il vous est possible de l'utiliser en mode "REMOTE 2".

**Pour passer en mode "REMOTE 2"**

**1** Tandis que vous maintenez enfoncée la touche [▶▶/▶▶▶] de l'appareil principal



(Appuyez et maintenez la touche enfoncée)

"REMOTE 2" apparaît sur l'afficheur de l'appareil principal.

**2** Pour une utilisation en mode "REMOTE 2"



(Appuyez pendant 2 secondes)

### Pour revenir en mode "REMOTE 1"

Exécuter les étapes 1 et 2 ci-dessus, mais utilisez [1] au lieu de [2] pour chaque étape ("REMOTE 1" s'affiche sur l'appareil principal pendant l'étape 1.)

**La télécommande ne peut interagir avec l'appareil principal si leur mode respectif est différent.**

"REMOTE 1" ou "REMOTE 2" apparaît sur l'afficheur de l'appareil principal quand vous actionnez la télécommande.

- Si "REMOTE 1" apparaît (L'appareil principal est en mode "REMOTE 1"). Appuyer sur et maintenir enfoncée les touches [ENTER] et [1] pendant au moins 2 secondes.
- Si "REMOTE 2" apparaît (L'appareil principal est en mode "REMOTE 2"). Appuyer sur et maintenir enfoncée les touches [ENTER] et [2] pendant au moins 2 secondes.

### Remarque

Il reste possible d'utiliser le téléviseur au moyen de la télécommande (➔ page 37) même après avoir changé de mode.

Avant de faire une demande de réparation, veuillez vérifier les points suivants. En cas de doute concernant l'un ou l'autre des points à vérifier ou si les solutions proposées dans le tableau ne permettent pas de régler le problème, veuillez contacter votre revendeur pour obtenir des instructions.

■ Alimentation		Page
Pas d'alimentation.	• Insérez à fond le cordon d'alimentation.	10
L'appareil se commut automatiquement en mode de veille.	• La minuterie d'arrêt fonctionnait et a atteint la limite définie.	15

## ■ Fonction qui ne répond pas ou est inopérante

Pas de réponse lorsque vous appuyez sur un bouton quel qu'il soit.	<ul style="list-style-type: none"> <li>• Cet appareil ne peut pas lire les disques autres que ceux figurant dans le présent mode d'emploi.</li> <li>• Il se peut que l'appareil ne fonctionne pas bien à cause de la foudre, de l'électricité statique ou de quelque autre facteur externe. Mettez l'appareil hors tension puis à nouveau sous tension. Autrement, mettez l'appareil hors tension, débranchez le cordon d'alimentation puis rebranchez-le.</li> <li>• De la condensation s'est formée : Attendez 1 ou 2 heures pour la laisser s'évaporer.</li> </ul>	13 — —
Pas de réponse lorsque vous appuyez sur les touches de la télécommande.	<ul style="list-style-type: none"> <li>• Assurez-vous que les piles sont bien installées.</li> <li>• Les piles sont épuisées. Remplacez-les par des neuves.</li> <li>• Pointez la télécommande vers l'écran pour exécuter les commandes.</li> </ul>	5 5 14
Pas d'image ni de son.	<ul style="list-style-type: none"> <li>• Vérifiez le raccordement vidéo ou audio.</li> <li>• Vérifiez l'alimentation électrique et le réglage d'entrée sur l'appareil raccordé et l'appareil principal.</li> <li>• Assurez-vous que le disque n'est pas vierge.</li> </ul>	— — —
Vous avez oublié votre mot de passe pour la protection parentale. Rétablissez tous les pré-réglages d'usine sur l'appareil.	<ul style="list-style-type: none"> <li>• En mode d'arrêt et avec "DVD/CD" comme source, appuyez de manière continue sur la touche [■] de l'appareil principal et sur la touche [≥10] de la télécommande jusqu'à ce que "Initialised" disparaisse de l'écran du téléviseur. Éteignez puis rallumez l'appareil. Tous les réglages d'usine sont alors rétablis.</li> </ul>	—
La fonction VIERA Link ne répond pas.	<ul style="list-style-type: none"> <li>• Dépendant de l'état du home theater system et de celui de l'équipement connecté, il peut être nécessaire de répéter la même opération pour que la fonction opère correctement.</li> </ul>	36
D'autres appareils réagissent à la télécommande.	<ul style="list-style-type: none"> <li>• Modifiez le mode d'utilisation de la télécommande.</li> </ul>	38
Impossible d'utiliser le téléviseur.	<ul style="list-style-type: none"> <li>• Vérifiez le code de la télécommande pour le fabricant du téléviseur.</li> </ul>	38

## ■ Opération spécifique indésirable ou inattendue

Le lancement de la lecture est retardé.	<ul style="list-style-type: none"> <li>• La lecture peut mettre un certain temps à commencer lorsqu'une piste MP3 contient des données d'image fixe. Le temps de lecture affiché n'est pas exact, même une fois la lecture de la piste commencée. Cela est normal. [MP3]</li> <li>• Cela est normal sur du contenu vidéo DivX. [DivX]</li> </ul>	— —
Les dossiers d'un disque de données CD ne s'affichent pas correctement. [WMA] [MP3] [JPEG] [MPEG4] [DivX]	<ul style="list-style-type: none"> <li>• Les dossiers qui se trouvent au-delà de la huitième couche de l'arborescence sont affichés en tant que huitième couche.</li> </ul>	—
Un écran de menu apparaît pendant le saut ou la recherche. [VCD]	<ul style="list-style-type: none"> <li>• Cela est normal avec les Vidéo CD.</li> </ul>	—
Le menu de commande de lecture ne s'affiche pas. [VCD] avec la commande de lecture	<ul style="list-style-type: none"> <li>• Appuyez deux fois sur [■, STOP] puis appuyez sur [▶, PLAY].</li> </ul>	—
Les fonctions de lecture programmée et de lecture aléatoire sont inopérantes. [DVD-V]	<ul style="list-style-type: none"> <li>• Ces fonctions sont inopérantes avec certains disques DVD-Vidéo.</li> </ul>	—
Des scènes sont sautées par intermittence. [DVD-V] [DVD-VR]	<ul style="list-style-type: none"> <li>• Si vous modifiez les réglages de volume ou les effets sonores pendant Advanced Disc Review, la fonction continue sans affichage à l'écran. Annulez la fonction.</li> </ul>	22
La sélection de la piste audio "2" ne modifie pas le son. [DVD-A]	<ul style="list-style-type: none"> <li>• Même si aucune seconde piste son n'est enregistrée, deux chiffres sont normalement affichés.</li> </ul>	—
La lecture ne commence pas.	<ul style="list-style-type: none"> <li>• Cet appareil ne lit peut-être pas des fichiers WMA et MPEG4 contenant des données d'image fixe.</li> <li>• Lors de la lecture de contenu DivX VOD, reportez-vous à la page d'accueil du site sur lequel vous avez acquis le contenu DivX VOD. (Exemple : <a href="http://www.divx.com/vod">www.divx.com/vod</a>) [DivX]</li> <li>• Si un disque contient des données CD-DA et d'autres formats, la lecture correcte risque de ne pas être possible.</li> </ul>	— — —
La lecture recommence au début de la piste lorsque la piste son est modifiée. [DVD-A]	<ul style="list-style-type: none"> <li>• Cela est normal sur un DVD audio.</li> </ul>	—





<b>■ Sous-titre</b>		<b>Page</b>
<b>La position des sous-titres est incorrecte.</b>	• Réglez la position. ("Subtitle Position" dans Display Menu)	23
<b>Pas de sous-titres.</b>	• Affichez les sous-titres. ("Subtitle" dans Functions Menu) • Les sous-titres peuvent ne pas s'afficher selon le disque. <b>[DivX]</b>	21 21
<b>Les sous-titres chevauchent les sous-titres codés.</b>	• Effacez les sous-titres.	21
<b>■ A-B repeat</b>		
<b>Le point B est spécifié automatiquement.</b>	• Lorsque la fin d'un élément est atteinte, elle est interprétée comme le point B.	—
<b>■ Menus</b>		
<b>Je ne peux pas accéder au menu Setup (configuration).</b>	• Sélectionnez la source "DVD/CD". • Annulez la lecture programmée et aléatoire.	— 18
<b>■ Son anormal ou inadéquat</b>		
<b>Le son est déformé.</b>	• Il peut y avoir génération de bruit lors de la lecture des fichiers WMA. • Quand la sortie HDMI est utilisée, la sortie audio peut ne pas s'effectuer par d'autres bornes.	— —
<b>Les effets sont inopérants.</b>	• Avec certains disques, les effets audio peuvent être nuls ou atténués. • Dolby Pro Logic II ne fonctionnera pas si vous avez modifié la vitesse de lecture.	— —
<b>Un bourdonnement est audible pendant la lecture.</b>	• Un cordon d'alimentation électrique ou une lampe fluorescente se trouvent à proximité de l'appareil principal. Maintenez les autres appareils électriques et cordons d'alimentation à distance de l'appareil principal.	—
<b>Pas de son</b>	• Il peut se produire une interruption momentanée du son quand vous modifiez la vitesse de lecture. • Les données audio risquent de ne pas être sorties du fait de la manière dont les fichiers ont été créés. <b>[DivX]</b> • Le son peut être inaudible quand plus de 4 appareils sont connectés au moyen de câbles HDMI. Réduisez le nombre d'appareils connectés. • Quand vous utilisez la connexion HDMI, assurez-vous que "Audio Output" dans l'onglet "HDMI" est bien réglé sur "On".	— — — 27
<b>■ Vidéo progressive</b>		
<b>Des fantômes apparaissent quand la sortie progressive ou HDMI est active.</b>	• Ce problème découle de la méthode d'édition ou du matériau utilisé pour le DVD-Vidéo, mais devrait pouvoir être corrigé en utilisant une sortie entrelacée. Réglez "Video Output Mode" dans le Menu Image sur "480i" ou "576i". (Ou bien appuyez sur et maintenez enfoncée la touche [CANCEL] pour passer en "480i" ou "576i".) • Désactivez la connexion HDMI AV OUT et utilisez d'autres raccordements vidéo. Effectuez les réglages dans l'ordre suivant: 1 Réglez "Video Mode" dans l'onglet "HDMI" sur "Off". 2 Réglez "Video Output Mode" dans le Menu Image sur "480i" ou "576i". (Ou bien appuyez sur et maintenez enfoncée la touche [CANCEL] pour passer en "480i" ou "576i".)	23 27 23
<b>Images pas en sortie progressive</b>	• Sélectionnez "480p" ou "576p" dans "Video Output Mode" dans le Menu Image. • Le signal entrelacé sort par la borne SCART (AV) de l'appareil même si "PRG" est affiché.	23 11
<b>Les sous-titres codés ne sont pas affichés.</b>	• Quand la sortie HDMI ou la sortie progressive sont branchées, les sous-titres codés ne sont pas affichés.	—



## ■ L'image est anormale ou n'est pas visible

L'image affichée sur le téléviseur est mauvaise ou disparaît.	<ul style="list-style-type: none"> <li>L'appareil et le téléviseur n'utilisent pas le même système vidéo. Utilisez un téléviseur multi-système ou PAL.</li> <li>Le système utilisé sur le disque n'est pas le même que celui du téléviseur. <ul style="list-style-type: none"> <li>Les disques PAL ne s'affichent pas correctement sur un téléviseur NTSC.</li> <li>Cet appareil peut convertir les signaux NTSC en PAL 60 pour l'affichage sur un téléviseur PAL ("NTSC Disc Output" dans l'onglet "Video").</li> </ul> </li> <li>Assurez-vous que l'appareil est raccordé directement au téléviseur, sans passer par un magnétoscope.</li> <li>Les chargeurs de téléphones mobiles peuvent provoquer des perturbations.</li> <li>Si vous utilisez une antenne de télévision intérieure, remplacez-la par une antenne extérieure.</li> <li>Le fil d'antenne de télévision se trouve trop près de l'appareil. Éloignez-le de l'appareil.</li> <li>Modifiez "Source Select" dans le Picture Menu. <b>DivX</b></li> <li>Les images risquent de ne pas s'afficher si plus de 4 périphériques sont connectés avec des câbles HDMI. Réduisez le nombre de périphériques raccordés.</li> <li>Quand la sortie HDMI est utilisée, le signal vidéo est progressif. Utilisez d'autres connexions vidéo si votre téléviseur n'est pas compatible avec la vidéo progressive.</li> <li>Si l'image est déformée ou n'est pas affichée pendant l'utilisation de la sortie HDMI, appuyez sur et maintenez enfoncée la touche [CANCEL] jusqu'à ce que l'image apparaisse correctement. (Le débit de sortie retournera à "480p" ou "576p".)</li> <li>Lorsque vous utilisez la borne COMPONENT VIDEO OUT, assurez-vous que la sortie progressive n'est pas sélectionnée si le téléviseur connecté n'est pas compatible avec le mode progressif. Appuyez sur la touche [CANCEL] et maintenez-la enfoncée jusqu'à ce que l'image soit affichée correctement. (La sortie retournera à "480i" ou "576i".)</li> <li>Si vous utilisez la borne SCART (AV), réglez "Video Mode" sur "Off" dans l'onglet "HDMI".</li> </ul>	— — 26 33 — — — 23 — 11 — 11 27
L'image se fige. <b>DivX</b>	<ul style="list-style-type: none"> <li>L'image peut se figer si les fichiers DivX sont supérieurs à 2 Go.</li> </ul>	—
La taille de l'image ne correspond pas à celle de l'écran.	<ul style="list-style-type: none"> <li>Modifiez "TV Aspect" dans l'onglet "Video".</li> <li>Modifiez le rapport de format sur le téléviseur lui-même. Si votre téléviseur est dépourvu de cette fonction, modifiez "4:3 Aspect" dans Display Menu.</li> <li>Modifiez le réglage du zoom. ("Just Fit Zoom" ou "Manual Zoom" dans Display Menu)</li> </ul>	26 23 24
Le menu ne s'affiche pas correctement.	<ul style="list-style-type: none"> <li>Rétablissez le rapport de zoom sur "x1.00". ("Manual Zoom" dans Display Menu)</li> <li>Réglez "Subtitle Position" dans Display Menu sur "0".</li> <li>Réglez "4:3 Aspect" dans Display Menu sur "Normal".</li> </ul>	24 23 23
La fonction de zoom automatique ne s'exécute pas correctement.	<ul style="list-style-type: none"> <li>Désactivez la fonction de zoom du téléviseur.</li> <li>Utilisez les autres rapports de format pré-réglés ou effectuez l'ajustement manuellement.</li> <li>La fonction de zoom risque de ne pas être efficace, tout spécialement dans les scènes sombres, et d'être complètement inopérante avec certains types de disque.</li> </ul>	— 24 —
Lors de la lecture d'un disque PAL, l'image est déformée.	<ul style="list-style-type: none"> <li>Réglez "Transfer Mode" dans Picture Menu sur "Auto".</li> </ul>	23

## ■ USB

Le drive USB ou son contenu ne peuvent être lus.	<ul style="list-style-type: none"> <li>Le format du drive USB ou de son contenu n'est / ne sont pas compatible(s) avec le système.</li> <li>La fonction d'hôte USB de ce produit peut ne pas fonctionner avec certains périphériques USB.</li> <li>Les périphériques USB pourvus d'une capacité de stockage supérieure à 32 gigabytes peuvent ne pas fonctionner dans certains cas.</li> </ul>	34 — —
Lenteur de fonctionnement du périphérique USB	<ul style="list-style-type: none"> <li>Les fichiers de grande taille et les flash drives USB à grande mémoire demandent plus de temps à lire et à afficher sur le téléviseur.</li> </ul>	—

## ■ Écoute de la radio

Un son déformé ou du bruit est émis. "ST" clignote ou ne s'éclaire pas.	<ul style="list-style-type: none"> <li>Ajustez la position de l'antenne FM.</li> <li>Utilisez une antenne extérieure.</li> </ul>	— 33
J'entends un battement.	<ul style="list-style-type: none"> <li>Éteignez le téléviseur ou éloignez-le de l'appareil.</li> </ul>	—



<b>■ Messages affichés sur l'appareil</b>		<b>Page</b>
L'affichage est foncé.	• Sélectionnez "Bright" dans "FL Dimmer" dans l'onglet "Others".	27
"NO PLAY"	• Vous avez inséré un disque d'un type non pris en charge par l'appareil ; insérez un disque pris en charge. • Vous avez inséré un disque vierge. • Vous avez inséré un disque qui n'a pas été finalisé.	13 — —
"NO DISC"	• Aucun disque n'est inséré : insérez-en un. • Le disque n'est pas inséré correctement : insérez-le correctement.	— 16
"OVER CURRENT ERROR"	• Le périphérique USB consomme trop d'électricité. Passez en mode DVD/CD, retirez le périphérique USB et éteignez l'appareil.	—
"F61"	• Vérifiez les connexions des câbles d'enceinte et corrigez-les. Si cela ne résout pas le problème, consultez votre revendeur.	10
"F76"	• Il y a un problème d'alimentation électrique. Consulter votre détaillant.	—
"DVD U11"	• Le disque est peut-être sale. Nettoyez-le.	47
"ERROR"	• Une commande incorrecte a été effectuée. Consultez les instructions et recommencez.	—
"DVD H □ □" "DVD F □ □ □" □ représente un nombre.	• Il se peut qu'un problème soit survenu. Les numéros qui suivent "H" et "F" varient en fonction de l'état de l'appareil. Éteignez l'appareil puis rallumez-le. Ou bien, éteignez l'appareil, débranchez le cordon d'alimentation électrique de la prise puis rebranchez-le. • Si le numéro de service ne disparaît pas, prenez-en note et contactez le personnel d'un centre de réparation agréé.	— —
"D.MIX" clignote. <span style="border: 1px solid black; padding: 0 2px;">DVD-A</span>	• La conversion des signaux multicanaux sur 2 canaux consiste à transformer les sons multicanaux de certains disques en deux canaux. Le disque contient des signaux un canal ou multi-canaux qui peuvent être reproduits de manière fiable.	—
"U70 □" □ représente un nombre. Le numéro qui suivra réellement "U70" dépendra de l'état de l'appareil principal.	• La connexion HDMI opère de manière inhabituelle. – L'équipement connecté n'est compatible avec l'HDMI. – Le câble HDMI est trop long. – Le câble HDMI est endommagé.	— — —
"REMOTE 1" ou "REMOTE 2"	• Accordez les modes de l'appareil principal et de la télécommande. Dépendant du numéro affiché ("1" or "2"), appuyez sur la touche [ENTER] et la touche numérique correspondante ([1] ou [2]) et maintenez-les enfoncées pendant au moins 2 secondes.	38
<span style="background-color: #cccccc; padding: 2px;">PT850</span> "NO MIC"	• MIC pas inséré. Vérifiez si le MIC est correctement branché à la prise "SETUP MIC".	35
<span style="background-color: #cccccc; padding: 2px;">PT850</span> "NOISY"	• Trop de bruit ambiant dans la pièce.	—
<span style="background-color: #cccccc; padding: 2px;">PT850</span> "ERROR"	• Sortie centre hors champ. Vérifiez que le raccordement est correct et ajustez la position du haut-parleur central. • Casque d'écoute branché. Retirez le casque d'écoute connecté. • Réglage automatique des haut-parleurs arrêté de manière anormale. • Le DVD n'est pas en position STOP. Retirez tous les disques chargés. • Le volume est en mode silencieux. Désactivez le mode silencieux.	— 14 — 15

**■ Messages affichés sur le téléviseur**

⊘	• Cela signifie que la commande désirée est interdite par l'appareil ou le disque.	—
"Cannot play group xx, content xx" "Cannot display group xx, content xx"	• Vous essayez de lire un groupe ou un contenu incompatible.	—
"Group xx, content xx is protected"	• Vous essayez de lire un groupe ou contenu protégé. Vous ne pouvez plus le lire.	—
"Check the disc"	• Le disque est peut-être encrassé.	—
"This disc may not be played in your region"	• Seuls les disques DVD-Vidéo qui incluent ou ont le même code de zone que celui indiqué sur le panneau arrière de cet appareil peuvent être lus.	Page de couverture
Pas d'affichage à l'écran.	• Sélectionnez "On" dans "On-Screen Messages" dans l'onglet "Display".	27
"Authorization Error" <span style="border: 1px solid black; padding: 0 2px;">DivX</span>	• Vous essayez de lire du contenu DivX VOD acheté avec un code d'enregistrement différent. Vous ne pouvez pas lire ce contenu sur cet appareil.	29
"Rented Movie Expired" <span style="border: 1px solid black; padding: 0 2px;">DivX</span>	• Le contenu DivX VOD n'a plus aucune lecture restante. Vous ne pouvez plus le lire.	29
"Pour des motifs de protection de droits d'auteur, le son ne passe pas par l'HDMI" <span style="border: 1px solid black; padding: 0 2px;">DVD-A</span>	• Si vous connectez un disque DVD-Audio protégé contre la copie par la CCPM (➔ page 43, Glossaire), à de l'équipement qui ne supporte pas la CCPM audio, il n'y aura aucune sortie au niveau de la borne HDMI AV OUT.	—
L'économiseur d'écran de l'appareil principal demeure.	• Avec un raccordement HDMI, les informations audio/vidéo sont constamment transférées entre l'appareil principal et le téléviseur quelle que soit la source sélectionnée sur l'appareil principal. C'est normal.	—



**Commande de lecture (PBC)**

Si un Vidéo CD est doté de la fonction de commande de lecture, vous pouvez sélectionner des scènes et des informations à l'aide des menus.

**CPPM (Protection du contenu pour les media préenregistrés)**

Un système de protection utilisé pour les fichiers DVD-Audio. Cette appareil supporte la CPPM.

**Décodeur**

Un décodeur ramène les signaux audio codés des disques DVD à leur forme normale. Cette opération est appelée décodage.

**DivX**

DivX est une technologie très répandue créée par DivX, Inc. Le contenu vidéo des fichiers média DivX est compressé pour réduire la taille du fichier tout en conservant une qualité d'image élevée.

**Dolby Digital**

Procédé de codage de signaux numériques mis au point par Dolby Laboratories. Le signal audio stéréo (2 canaux) mis à part, ces signaux peuvent aussi être de type audio multi-canaux. Grâce à ce procédé, une grande quantité d'informations audio peut être enregistrée sur un seul disque.

**DTS (Digital Theater Systems)**

Ce système surround est utilisé dans de nombreuses salles de cinéma, aux quatre coins du globe. Il offre une bonne séparation des canaux, rendant possible des effets sonores réalistes.

**Film et vidéo**

Les DVD-Vidéo sont enregistrés en utilisant un format film ou un format vidéo. Cet appareil est capable de déterminer de quel type d'enregistrement il s'agit et d'utiliser ensuite la méthode de sortie progressive la mieux appropriée.

**Film:** Enregistrement à 25 images par seconde (disques PAL) ou 24 images par seconde (disques NTSC). (Il existe également des disques enregistrés à 30 images par seconde). Convient de manière générale pour regarder des films cinéma.

**Vidéo:** Enregistrement à 25 images/50 trames par seconde (disques PAL) ou 30 images/60 trames par seconde (disques NTSC). Convient de manière générale pour regarder des programmes télévisés, des téléfilms et de l'animation.

**Fréquence d'échantillonnage**

L'échantillonnage désigne la conversion en chiffres (codage numérique) de hauteurs d'ondes sonores (signal analogique) capturées à intervalles donnés. La fréquence d'échantillonnage désigne le nombre d'échantillons capturés par seconde, de sorte que plus ce nombre est élevé, plus la reproduction du son est fidèle à l'original.

**Gamme dynamique**

La gamme dynamique est la différence entre le plus bas niveau de son pouvant être perçu au-dessus du bruit de l'équipement et le plus haut niveau de son avant qu'une distorsion ne se produise.

**HDMI (Interface multimedia haute définition)**

L'HDMI est interface numérique de nouvelle génération destiné aux produits de consommation électroniques. Contrairement aux connexions conventionnelles, il transmet sur un seul câble des signaux numériques vidéo et audio non compressés. Cet appareil supporte la sortie vidéo haute définition (720p, 1080p) au départ de la borne HDMI AV OUT. Pour bénéficier de la vidéo haute définition, il est nécessaire de disposer d'un téléviseur compatible avec la haute définition.

**Image fixe et trame fixe**

Les images animées des films sont obtenues par assemblage d'images fixes.

Environ 30 images sont affichées par seconde. Une image est composée de deux trames. Un téléviseur ordinaire affiche ces trames l'une après l'autre pour créer des images. Une image fixe est affichée lorsque vous mettez un film sur pause. Une image fixe est composée de deux trames alternées, si bien que l'image peut paraître floue, mais la qualité générale est élevée. Une trame fixe n'est pas floue, mais elle ne comporte que la moitié des informations d'une image fixe, de sorte que la qualité d'image est inférieure.

**I/P/B**

MPEG 2, le standard de compression vidéo adopté pour le DVD-Vidéo, code les images vidéo en utilisant les trois types d'image suivants.

**I:** Image intra

Cette image offre la meilleure qualité d'image et c'est donc celle que vous devez utiliser pour le réglage de l'image.

**P:** Image prédite

Cette image est calculée d'après les images I ou P qui la précèdent.

**B:** Image prédite bidirectionnelle

Cette image est calculée d'après les images I et P qui la précèdent et la suivent, et c'est donc celle qui comporte le moins d'informations.

**JPEG (Joint Photographic Experts Group)**

C'est un système utilisé pour compresser/décompresser les images fixes en couleur. Si vous sélectionnez JPEG comme système de stockage dans les appareils photo numériques, etc., les données sont compressées jusqu'à 1/10- 1/100 de leur taille d'origine. L'avantage du format JPEG est une moindre détérioration de la qualité de l'image par rapport au degré de compression.

**MP3 (MPEG Couche audio 3)**

C'est une méthode de compression audio qui compresses les données à environ un dixième de leur taille sans perte considérable de la qualité audio.

**MPEG4**

Système de compression principalement utilisé pour les appareils mobiles et les réseaux, qui permet un enregistrement hautement efficace à un faible débit binaire.

**PCM linéaire (modulation par impulsions codées)**

Il s'agit de signaux numériques non compressés, similaires à ceux des CD.

**Progressif/entrelacé**

La norme de signal vidéo PAL comporte 576 lignes de balayage entrelacées (i), alors que le balayage progressif, appelé 576p, utilise deux fois plus de lignes de balayage. Pour la norme NTSC, on parle respectivement de 480i et 480p. Grâce à la sortie progressive, vous pouvez profiter de la vidéo haute résolution enregistrée sur un support tel qu'un DVD vidéo. Pour profiter de la vidéo progressive, vous devez disposer d'un téléviseur compatible.

**WMA (Windows Media™ Audio)**

WMA est un format de compression développé par Microsoft Corporation. Il atteint la même qualité sonore que le format MP3, avec une taille de fichier plus faible que le MP3.



# Liste des codes de langue

Abkhaze:	6566	Groenlandais:	7576	Persan:	7065
Afar:	6565	Guarani:	7178	Polonais:	8076
Afrikaans:	6570	Gujrati:	7185	Portugais:	8084
Albanais:	8381	Géorgien:	7565	Quéchua:	8185
Allemand:	6869	Haoussa:	7265	Rhéo-roman:	8277
Amharique:	6577	Hindi:	7273	Roumain:	8279
Anglais:	6978	Hongrois:	7285	Russe:	8285
Arabe:	6582	Hébreu:	7387	Samoan:	8377
Arménien:	7289	Indonésien:	7378	Sanscrit:	8365
Assamais:	6583	Interlingua:	7365	Serbe:	8382
Aymara:	6589	Irlandais:	7165	Serbo-croate:	8372
Azerbaïdjanais:	6590	Islandais:	7383	Shona:	8378
Bachkir:	6665	Italien:	7384	Sindhi:	8368
Basque:	6985	Japonais:	7465	Slovaque:	8375
Bengali, bangla:	6678	Javanais:	7487	Slovène:	8376
Bhoutani:	6890	Kannada:	7578	Somali:	8379
Bihari:	6672	Kazakh:	7575	Souahéli:	8387
Birman:	7789	Kirghiz:	7589	Soudanais:	8385
Biélorusse:	6669	Kurde:	7585	Suédois:	8386
Breton:	6682	Laotien:	7679	Tadjik:	8471
Bulgare:	6671	Latin:	7665	Tagal:	8476
Cachemirien:	7583	Lette, letton:	7686	Tamoul:	8465
Cambodgien:	7577	Lingala:	7678	Tatar:	8484
Catalan:	6765	Lituanien:	7684	Tchèque:	6783
Chinois:	9072	Macédonien:	7775	Telugu:	8469
Cingalais:	8373	Malais:	7783	Thaï:	8472
Corse:	6779	Malayalam:	7776	Tibétain:	6679
Coréen:	7579	Malgache:	7771	Tigrigna:	8473
Croate:	7282	Maltais:	7784	Tonga:	8479
Danois:	6865	Maori:	7773	Turc:	8482
Espagnol:	6983	Marathe:	7782	Turkmène:	8475
Espéranto:	6979	Moldave:	7779	Twi:	8487
Estonien:	6984	Mongol:	7778	Ukrainien:	8575
Fidjien:	7074	Nauri:	7865	Vietnamien:	8673
Finnois:	7073	Norvégien:	7879	Volapük:	8679
Français:	7082	Néerlandais:	7876	Wolof:	8779
Frison:	7089	Népalais:	7869	Xhosa:	8872
Féroïen:	7079	Oriya:	7982	Yiddish:	7473
Galicien:	7176	Ourdou:	8582	Yorouba:	8979
Gallois:	6789	Ouzbek:	8590	Zoulou:	9085
Gaélique écossais:	7168	Pachto, pachtou:	8083		
Grec:	6976	Pendjabi:	8065		



**SECTION AMPLIFICATEUR**
**PT550**
**Puissance de sortie RMS : Dolby Digital Mode**

Canal avant	125 W par canal (3 Ω), 1 kHz, distorsion harmonique totale 10 %
Canal surround	125 W par canal (3 Ω), 1 kHz, distorsion harmonique totale 10 %
Canal central	250 W par canal (6 Ω), 1 kHz, distorsion harmonique totale 10 %
Canal du subwoofer	250 W par canal (6 Ω), 100 Hz, distorsion harmonique totale 10 %
Puissance RMS totale en mode Dolby Digital	1000 W

**Puissance de sortie DIN : Dolby Digital Mode**

Canal avant	75 W par canal (3 Ω), 1 kHz, distorsion harmonique totale 1 %
Canal surround	75 W par canal (3 Ω), 1 kHz, distorsion harmonique totale 1 %
Canal central	145 W par canal (6 Ω), 1 kHz, distorsion harmonique totale 1 %
Canal du subwoofer	145 W par canal (6 Ω), 100 Hz, distorsion harmonique totale 1 %
Puissance DIN totale en mode Dolby Digital	590 W

**PT850**
**Puissance de sortie RMS : Dolby Digital Mode**

Canal avant	125 W par canal (3 Ω), 1 kHz, distorsion harmonique totale 10 %
Canal surround	125 W par canal (3 Ω), 1 kHz, distorsion harmonique totale 10 %
Canal central	250 W par canal (6 Ω), 1 kHz, distorsion harmonique totale 10 %
Canal du subwoofer	250 W par canal (6 Ω), 100 Hz, distorsion harmonique totale 10 %
Puissance RMS totale en mode Dolby Digital	1000 W

**Puissance de sortie DIN : Dolby Digital Mode**

Canal avant	75 W par canal (3 Ω), 1 kHz, distorsion harmonique totale 1 %
Canal surround	75 W par canal (3 Ω), 1 kHz, distorsion harmonique totale 1 %
Canal central	145 W par canal (6 Ω), 1 kHz, distorsion harmonique totale 1 %
Canal du subwoofer	145 W par canal (6 Ω), 100 Hz, distorsion harmonique totale 1 %
Puissance DIN totale en mode Dolby Digital	590 W

**SECTION TUNER FM, BORNES**

<b>Stations Mémorisées</b>	30 stations FM
<b>Modulation de fréquence (FM)</b>	
Plage de fréquences	87,50 à 108,00 MHz (par pas de 50 kHz)
Sensibilité	1,8 μV (IHF)
Rapport S/B 26 dB	1,4 μV
Bornes d'antenne	75 Ω (asymétrique)
<b>Entrée audio numérique</b>	
Entrée numérique optique	Borne optique
Fréquence d'échantillonnage	32 kHz, 44,1 kHz, 48 kHz
<b>Prise de casque</b>	
Borne	stéréo, prise de 3,5 mm
<b>Port musical (Avant)</b>	
Sensibilité	100 mV, 1,4 kΩ
Borne	Stereo, prise de 3,5 mm
<b>Port USB</b>	
Norme USB	USB 2.0 "full speed" 2.0
Prise en charge de fichier média	MP3 (*.mp3) WMA (*.wma) JPEG (*.Jpg) (*.JPEG) MPEG4 (*.asf) (FAT12) (FAT16) (FAT32)
Système fichier du périphérique USB	(FAT12) (FAT16) (FAT32)
Énergie du port USB	Max. 500 mA

**SECTION DISQUES**
**Disques lus (8 cm ou 12 cm)**

- (1) DVD (DVD-Video, DVD-Audio, DivX<sup>®</sup>\*6, \*7)
  - (2) DVD-RAM (DVD-VR, MP3<sup>\*2, \*7</sup>, JPEG<sup>\*4, \*7</sup>, MPEG4<sup>\*5, \*7</sup>, DivX<sup>\*6, \*7</sup>)
  - (3) DVD-R (DVD-Video, DVD-VR, MP3<sup>\*2, \*7</sup>, JPEG<sup>\*4, \*7</sup>, MPEG4<sup>\*5, \*7</sup>, DivX<sup>\*6, \*7</sup>)
  - (4) DVD-R DL (DVD-Video, DVD-VR)
  - (5) DVD-RW (DVD-Video, DVD-VR, MP3<sup>\*2, \*7</sup>, JPEG<sup>\*4, \*7</sup>, MPEG4<sup>\*5, \*7</sup>, DivX<sup>\*6, \*7</sup>)
  - (6) +R/+RW (Video)
  - (7) +R DL (Video)
  - (8) CD, CD-R/RW [CD-DA, Video CD, SVCD<sup>\*1</sup>, MP3<sup>\*2, \*7</sup>, WMA<sup>\*3, \*7</sup>, JPEG<sup>\*4, \*7</sup>, MPEG4<sup>\*5, \*7</sup>, DivX<sup>\*6, \*7</sup>, HighMAT niveau 2 (audio et image)]
- \*1 Conforme à la norme IEC62107  
 \*2 MPEG-1 Layer 3, MPEG-2 Layer 3  
 \*3 Windows Media Audio Ver.9.0 L3  
 Non compatible avec Multiple Bit Rate (MBR)  
 \*4 Fichiers Exif Ver 2.1 JPEG Baseline  
 Résolution d'image: entre 160 x 120 et 6144 x 4096 pixels (sous-échantillonnage de 4:0:0, 4:2:0, 4:2:2 ou 4:4:4). Il est possible que les images très longues et étirées ne s'affichent pas.  
 \*5 Données MPEG4 enregistrées avec plusieurs caméscopes SD et enregistreurs de DVD vidéo  
 Panasonic  
 Conformes aux spécifications SD VIDEO (norme ASF)/ système vidéo MPEG4 (Simple Profile) /système audio G.726  
 \*6 Lit toutes les versions de DivX<sup>®</sup> vidéo (notamment la version DivX<sup>®</sup>6) et lit de manière standard les fichiers multimédia DivX<sup>®</sup>. Certifié conforme au profil de cinéma à domicile DivX (DivX Home Theater Profile).  
 \*7 Le nombre total maximum combiné de contenu audio, vidéo et d'image ainsi que de groupes reconnaissables est le suivant: 4000 contenus audio, vidéo et d'image et 400 groupes.

**Capteur**

Longueur d'onde (DVD/CD)	662/785 nm
Puissance laser (DVD/CD)	CLASSE 1/CLASSE 1M

**Sortie audio (disque)**

Nombre de canaux	5.1 ch (FL, FR, C, SL, SR, SW)
------------------	--------------------------------





## SECTION VIDÉO

<b>Système vidéo</b>	PAL625/50, PAL525/60, NTSC
<b>Sortie vidéo composite</b>	
Niveau de sortie	1 V c-à-c (75 Ω)
Borne	Prise péritel (1 système)
<b>Sortie S-video</b>	
Niveau de sortie Y	1 V c-à-c (75 Ω)
Niveau de sortie C	PAL; 0,3 V c-à-c (75 Ω) NTSC; 0,286 V c-à-c (75 Ω)
Borne	Prise péritel (1 système)

### Sortie vidéo composante (NTSC: 480p/480i, PAL: 576p/576i)

Niveau de sortie Y	1 V c-à-c (75 Ω)
Niveau de sortie P <sub>B</sub>	0,7 V c-à-c (75 Ω)
Niveau de sortie P <sub>R</sub>	0,7 V c-à-c (75 Ω)
Borne	Prise à broche (Y: verte, P <sub>B</sub> : bleue, P <sub>R</sub> : rouge) (1 système)

### Sortie vidéo RGB

Niveau de sortie R	0,7 V c-à-c (75 Ω)
Niveau de sortie G	0,7 V c-à-c (75 Ω)
Niveau de sortie B	0,7 V c-à-c (75 Ω)
Borne	Prise péritel (1 système)

### Sortie HDMI AV

Borne	Connecteur de type A (19 fiches)
-------	----------------------------------

Cet appareil prend en charge la fonction "HDAVI Control 2".

## SECTION ENCEINTES

### PT550 PT850 Enceintes avant SB-HF550

<b>Type</b>	1 voie, système 1 enceinte (Bass reflex)
<b>Enceinte (s)</b>	Impédance 3 Ω
Gamme étendue	à cône de 6,5 cm
<b>Puissance d'entrée (IEC)</b>	125 W* (Max.)
<b>Niveau de pression sonore</b>	80 dB/W (1,0 m)
<b>Plage de fréquences</b>	76 Hz à 25 kHz (-16 dB) 89 Hz à 22 kHz (-10 dB)
<b>Dimensions (L x H x P)</b>	252 mm x 1123 mm x 235 mm
<b>Poids</b>	3,7 kg

### PT550 Haut-parleur surround SB-HS550

<b>Type</b>	1 voie, système 1 enceinte (Bass reflex)
<b>Enceinte (s)</b>	Impédance 3 Ω
Gamme étendue	à cône de 6,5 cm
<b>Puissance d'entrée (IEC)</b>	125 W* (Max.)
<b>Niveau de pression sonore</b>	80 dB/W (1,0 m)
<b>Plage de fréquences</b>	95 Hz à 25 kHz (-16 dB) 120 Hz à 22 kHz (-10 dB)
<b>Dimensions (L x H x P)</b>	92 mm x 142 mm x 95 mm
<b>Poids</b>	0,6 kg

### PT550 PT850 Haut-parleur central SB-HC550

<b>Type</b>	2 voie, système 2 enceinte (Bass reflex)
<b>Enceinte (s)</b>	Impédance 6 Ω
1. Gamme étendue	à cône de 6,5 cm
2. Gamme étendue	à cône de 6,5 cm
<b>Puissance d'entrée (IEC)</b>	250 W* (Max.)
<b>Niveau de pression sonore</b>	82 dB/W (1,0 m)
Fréquence de recouvrement	5 kHz
<b>Plage de fréquences</b>	80 Hz à 25 kHz (-16 dB) 96 Hz à 22 kHz (-10 dB)
<b>Dimensions (L x H x P)</b>	270 mm x 94 mm x 95 mm
<b>Poids</b>	1,3 kg

### PT550 PT850 Enceinte d'extrêmes-graves SB-HW550

<b>Type</b>	1 voie, système 1 enceinte (Bass reflex)
<b>Enceinte (s)</b>	Impédance 6 Ω
Woofers	à cône de 16 cm
<b>Puissance d'entrée (IEC)</b>	250 W (Max.)
<b>Niveau de pression sonore</b>	81 dB/W (1,0 m)
<b>Plage de fréquences</b>	31 Hz à 220 Hz (-16 dB) 37 Hz à 180 Hz (-10 dB)
<b>Dimensions (L x H x P)</b>	153 mm x 415 mm x 257 mm
<b>Poids</b>	3,6 kg

### PT850 Haut-parleur surround SB-HS850

<b>Type</b>	1 voie, système 1 enceinte (Bass reflex)
<b>Enceinte (s)</b>	Impédance 3 Ω
Gamme étendue	à cône de 6,5 cm
<b>Puissance d'entrée (IEC)</b>	125 W* (Max.)
<b>Niveau de pression sonore</b>	80 dB/W (1,0 m)
<b>Plage de fréquences</b>	76 Hz à 25 kHz (-16 dB) 89 Hz à 22 kHz (-10 dB)
<b>Dimensions (L x H x P)</b>	252 mm x 1123 mm x 235 mm
<b>Poids</b>	3,7 kg

## GÉNÉRALES

<b>Alimentation</b>	230 Vca, 50 Hz
---------------------	----------------

### Consommation

<b>PT550</b> Appareil principal	135 W
---------------------------------	-------

<b>PT850</b> Appareil principal	135 W
---------------------------------	-------

<b>Dimensions (L x H x P)</b>	430 mm x 60 mm x 363 mm
-------------------------------	-------------------------

<b>Poids</b>	Appareil principal environ 3,5 kg
--------------	-----------------------------------

### Plage de température de fonctionnement

+5 °C à +35 °C (+41 °F à +95 °F)

### Plage d'humidité de fonctionnement

5 % à 90 % HR (sans condensation)

<b>Consommation en mode d'attente</b>	environ 0,8 W
---------------------------------------	---------------

\* Caractéristiques nominales avec filtre coupe-bas.

### Remarque

1. Les spécifications sont sujettes à modification sans préavis.
2. La distorsion harmonique totale est calculée avec un analyseur de spectre numérique.



## Nettoyez cet appareil avec un chiffon doux et sec.

- N'utilisez jamais d'alcool, de diluant à peinture ou de benzine pour nettoyer cet appareil.
- Avant d'utiliser un chiffon imprégné chimiquement, lisez attentivement les instructions qui l'accompagnent.
- N'utiliser aucun des produits de nettoyage de lentille laser disponibles actuellement sur le marché. Cela risque d'entraîner des dysfonctionnements. (Le nettoyage de la lentille de lecture n'est généralement pas nécessaire bien que cela dépende de l'environnement d'utilisation.)

## Avant de déplacer l'appareil, assurez-vous que le tiroir de disque est vide.

Sinon, vous risquez d'endommager gravement le disque et l'appareil.

## Précautions à prendre pour manipuler les disques

- Ne fixez ni étiquettes ni autocollants aux disques. Cela risquerait de faire gondoler le disque et de le rendre inutilisable.
- Évitez d'écrire sur la face imprimée du disque avec un stylo à bille ou tout autre instrument d'écriture.
- N'utilisez aucun solvant, tel que vaporisateur de nettoyage à disque, benzine, diluant, liquide de protection antistatique, etc.
- N'utilisez pas de protecteurs ou de caches antirayures.
- N'utilisez pas les disques suivants :
  - Disques dont les autocollants ou étiquettes retirés ont laissé un morceau d'adhésif exposé (comme sur les disques loués, etc).
  - Disques très gondolés ou fissurés.
  - Disques de forme irrégulière, comme ceux en forme de cœur.

### ■ Pour nettoyer les disques

- Passez un chiffon humide, puis essuyez avec un chiffon sec.

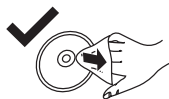

Fabriqué sous licence de Dolby Laboratories. Dolby, Pro Logic et le symbole double D sont des marques de commerce de Dolby Laboratories.

"DTS" et "DTS Digital Surround" sont des marques déposées de DTS, Inc.

Ce produit utilise une technologie de protection des droits d'auteur couverte par des brevets américains et d'autres droits de propriété intellectuelle de Macrovision Corporation et d'autres détenteurs de droits. L'utilisation de cette technologie de protection des droits d'auteur doit être autorisée par Macrovision Corporation. Elle n'est destinée qu'à une utilisation domestique ou à d'autres visualisations limitées sauf autorisation contraire de Macrovision Corporation. L'analyse par rétrotechnique et le désossage sont interdits.

Windows Media et le logo Windows sont soit des marques de Microsoft Corporation, soit des marques déposées de Microsoft Corporation aux États-Unis et/ou dans d'autres pays.

Cet appareil est protégé par certains droits de propriété intellectuelle de Microsoft Corporation et de tiers. L'utilisation ou la distribution de cette technologie à l'extérieur de cet appareil est interdite sans une licence de Microsoft ou d'une filiale Microsoft autorisée et des tiers.

WMA est un format de compression mis au point par Microsoft Corporation. La qualité sonore est identique à celle du MP3 mais les fichiers sont de plus petite taille.



HighMAT™ et le logo HighMAT sont des marques de commerce ou des marques de commerce déposées de Microsoft Corporation aux États-Unis et/ou dans d'autres pays.

Ce produit est commercialisé conformément à la licence MPEG-4 Patent Systems Portfolio License pour une utilisation personnelle et non commerciale par un consommateur, pour (i) coder du contenu vidéo conformément à la norme MPEG-4 Visual ("MPEG-4 Video") et/ ou (ii) décoder du contenu vidéo MPEG-4 encodé par un consommateur dans le cadre d'une activité personnelle et non commerciale et/ou obtenue par le biais d'un fournisseur vidéo agréé par MPEG LA pour fournir du contenu vidéo MPEG-4. Aucune licence n'est octroyée ou n'implique une autre utilisation. Les informations complémentaires sur les utilisations promotionnelles, internes ou commerciales et sur la concession de licence sont disponibles auprès de MPEG LA, LLC. Voir <http://www.mpegla.com>.

Produit DivX® Certified.

Compatibilité en lecture avec toutes les versions du format vidéo DivX® (y compris DivX® 6) avec lecture standard des fichiers média DivX®.



DivX, DivX Certified et les logos associés sont des marques déposées de DivX, Inc. et sont utilisés sous licence.

HDMI, le logo HDMI et High-Definition Multimedia Interface sont des marques de commerce ou des marques déposées de HDMI Licensing LLC.

HDAVI Control™ est une marque de commerce de Matsushita Electric Industrial Co., Ltd.





