

# Panasonic®

## Manuel d'utilisation Fonctions de base

Appareil photo numérique/  
Kit d'objectif/Boîtier

Modèle **DC-GH5L/DC-GH5M**  
**DC-GH5**



# LUMIX

Veillez lire attentivement les présentes instructions avant d'utiliser ce produit, et conserver ce manuel pour utilisation ultérieure.

**Un manuel d'utilisation plus détaillé est disponible en "Manuel d'utilisation Fonctions avancées (format PDF)". Pour le consulter, téléchargez-le depuis le site Web. (P122)**

Web Site: <http://www.panasonic.com>

EG EF

DVQX1056ZB  
F0217HN1067

---

## À notre clientèle,

Nous vous remercions d'avoir choisi un appareil photo numérique Panasonic. Veuillez lire attentivement ce manuel et le conserver à portée de main pour vous y référer chaque fois que vous en aurez besoin. Remarquer que notamment les commandes, les composants et les menus de votre appareil photo peuvent différer quelque peu de ceux illustrés dans le présent manuel.

### Respectez scrupuleusement les lois en matière de droits d'auteur.

- L'enregistrement de cassettes ou de disques préenregistrés ou d'autres matériels publiés ou diffusés à des fins autres que votre usage personnel pourraient constituer une infraction aux lois en matière de droits d'auteur. Même à des fins d'usage privé, l'enregistrement de certains matériels pourrait faire l'objet de restrictions.

---

## Précautions à prendre

### AVERTISSEMENT:

Pour réduire les risques d'incendie, d'électrocution ou d'endommagement du produit,

- N'exposez pas cet appareil à la pluie, l'humidité, aux écoulements ou aux éclaboussures.
- Utilisez uniquement les accessoires recommandés.
- Ne retirez pas les caches.
- Ne réparez pas cet appareil vous-même. Consultez un technicien qualifié.

La prise de courant devra être installée près de l'équipement et devra être facilement accessible.

### ■ Marquage d'identification du produit

Produit	Lieu
Appareil photo numérique	En-dessous
Chargeur de batterie	En-dessous

## Déclaration de Conformité (DoC)

Par la présente, "Panasonic Corporation" déclare que ce produit est en conformité avec les exigences essentielles et les autres clauses justificatives de la Directive 2014/53/EU. Les clients peuvent télécharger une copie de la DoC originale de nos produits RE sur notre serveur de DoC:

<http://www.doc.panasonic.de>

Pour contacter un Représentant Autorisé:

Panasonic Marketing Europe GmbH, Panasonic Testing Centre, Winsbergring 15, 22525 Hamburg, Allemagne

La bande 5,15 - 5,35 GHz est uniquement limitée à un usage en intérieur dans les pays suivants.

AT	BE	BG	CZ	DK	EE	FR	DE	IS	IE	IT	EL	ES	CY	LV	LI	LT
LU	HU	MT	NL	NO	PL	PT	RO	SI	SK	TR	FI	SE	CH	UK	HR	

## Puissance maximale et bandes de fréquence de fonctionnement du transmetteur

Type de connexion à distance	Bande de fréquence (fréquence centrale)	Puissance maximum (dBm PIRE)
WLAN	2412-2472 MHz	13 dBm
	5180-5320 MHz	13 dBm
	5500-5700 MHz	13 dBm
Bluetooth	2402-2480 MHz	10 dBm

## ■ A propos de la batterie

### MISE EN GARDE

- Il y a un danger d'explosion si la batterie n'est pas correctement remplacée. Remplacez-la uniquement par le type recommandé par le fabricant.
  - Pour vous débarrasser des batteries, veuillez contacter les autorités locales ou votre revendeur afin de connaître la procédure d'élimination à suivre.
- Ne pas l'exposer à une source de chaleur ou près d'un feu.
  - Ne laissez pas la (les) batterie(s) à l'intérieur d'un véhicule exposé directement aux rayons du soleil pendant un long moment avec les portières et les fenêtres fermées.

### Avertissement

Il y a des risques d'incendie, d'explosion et de brûlure. Ne pas démonter, chauffer au-delà de 60 °C ou incinérer.

## ■ A propos du chargeur de la batterie

### MISE EN GARDE!

**Pour réduire les risques d'incendie, d'électrocution ou d'endommagement du produit,**

- **N'installez pas ou ne placez pas cet appareil dans une bibliothèque, un placard ou un autre espace confiné. Assurez-vous que l'appareil est bien aéré.**
- Le chargeur de la batterie est en veille lorsque le cordon d'alimentation secteur est connecté. Le circuit principal est "vivant" aussi longtemps que le cordon d'alimentation est branché à une prise électrique.

---

## Précautions à prendre

- N'utilisez aucun autre câble de connexion USB que celui fourni.
- Utilisez un "câble HDMI haut débit" comportant le logo HDMI.  
Les câbles qui ne sont pas conformes avec les normes HDMI ne fonctionnent pas.  
"câble HDMI haut débit" (Fiche de Type A–Type A, jusqu'à 1,5 m (4,9 pi) de longueur)
- Assurez-vous de toujours utiliser un véritable déclencheur à distance de Panasonic (DMW-RSL1: en option).
- N'utilisez pas de câble de casque d'écoute d'une longueur de 3 m (9,8 pi) ou plus.
- N'utilisez pas de câbles synchro d'une longueur de 3 m (9,8 pi) ou plus.

### **Gardez cet appareil aussi loin que possible des appareils électromagnétiques (comme les fours à micro-onde, les téléviseurs, les consoles vidéo etc.).**

- Si vous utilisez cet appareil au-dessous ou à proximité d'un téléviseur, les ondes électromagnétiques pourraient nuire aux images et/ou au son.
- N'utilisez pas cet appareil à proximité d'un téléphone cellulaire car cela pourrait créer des parasites nuisibles aux images et/ou au son.
- Le puissant champ magnétique de haut-parleurs ou de moteurs peut endommager les données enregistrées sur support magnétique et distordre les images.
- Les ondes électromagnétiques émises peuvent affecter cet appareil, en perturbant les images et/ou le son.
- Si cet appareil est perturbé par des ondes électromagnétiques et s'arrête de fonctionner correctement, éteignez cet appareil et retirez la batterie ou débranchez l'adaptateur secteur (DMW-AC10E: en option). Puis remettez la batterie en place ou rebranchez l'adaptateur secteur et rallumez l'appareil.

### **Ne pas utiliser l'appareil près d'un émetteur radio ou de lignes à haute-tension.**

- L'utilisation de cet appareil à proximité d'un émetteur radio ou de lignes à haute tension pourrait nuire à l'image et/ou au son.

- 
- **Avant de nettoyer l'appareil photo, retirez la batterie ou le coupleur c.c. (DMW-DCC12: en option), ou débranchez la prise électrique.**
  - **N'appuyez pas avec force sur l'écran.**
  - **N'appuyez pas avec force sur l'objectif.**
  - **Ne répandez pas d'insecticides ou de substances chimiques volatiles sur l'appareil.**
  - **Évitez tout contact prolongé de l'appareil avec des matières plastiques ou du caoutchouc.**
  - **N'utilisez pas de solvants comme le benzène, diluant, alcool, détergent de cuisine, etc., pour nettoyer l'appareil, car cela peut abîmer le boîtier externe ou écailler le revêtement.**
  - **Évitez de laisser l'objectif de l'appareil photo orienté vers le soleil car cela pourrait entraîner des problèmes de fonctionnement.**

- 
- **Utilisez toujours les cordons et câbles fournis.**
  - **Ne tirez pas sur les câbles et les cordons.**
  - **Pendant l'accès (écriture, lecture et suppression des images, formatage etc.), n'éteignez pas cet appareil, ne retirez ni la batterie ni la carte et ne débranchez pas l'adaptateur secteur (DMW-AC10E: en option). En outre, ne soumettez pas l'appareil à des vibrations, des chocs ou à l'électricité statique.**
  - Les données de la carte peuvent être endommagées ou perdues à cause des ondes électromagnétiques, de l'électricité statique, ou d'une panne de l'appareil photo ou de la carte. Nous vous recommandons de sauvegarder les données importantes sur un ordinateur, etc.
  - Ne pas formater la carte sur votre ordinateur ou sur un autre appareil. Formatez-la uniquement avec l'appareil photo pour en assurer le bon fonctionnement.
- 

- **La batterie n'est pas chargée lors de l'achat de l'appareil photo. Chargez la batterie avant de l'utiliser.**
  - **La batterie est une batterie de type lithium-ion rechargeable. Si la température est trop élevée ou trop basse, la durée de fonctionnement de la batterie sera plus courte.**
  - La batterie se réchauffe après son utilisation ainsi que pendant et après le chargement. L'appareil photo se réchauffe lui aussi pendant l'utilisation. Ceci ne constitue toutefois pas un mauvais fonctionnement.
  - **Ne laissez aucun élément métallique (comme des pinces) près des bornes de contact de la fiche d'alimentation ou près des batteries.**
  - Rangez la batterie dans un endroit frais et sec, où la température est relativement stable: [Température recommandée: 15 °C à 25 °C (59 °F à 77 °F), Humidité recommandée: 40%RH à 60%RH]
  - **Ne rangez pas la batterie durant une longue période si celle-ci est complètement chargée.** Si vous rangez la batterie durant une longue période, nous vous conseillons de la charger une fois par an. Retirez la batterie de l'appareil photo et rangez-la de nouveau après l'avoir complètement déchargée.
- 

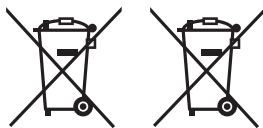

Ces symboles signifient que l'équipement électronique et électrique ou les batteries usagées doivent être collectés séparément en vue de leur élimination.

Pour de plus amples informations, veuillez consulter "Manuel d'utilisation Fonctions avancées (format PDF)".

# Table des matières

Précautions à prendre.....	2
----------------------------	---

## Préparatifs/Fonctions de base

Précautions à prendre avec l'appareil photo.....	7
Accessoires standard.....	8
À propos des cartes qui peuvent être utilisées avec cet appareil.....	9
À propos de l'objectif.....	10
Guide de démarrage rapide.....	11
Noms et fonctions des composants.....	17
Commandes de base.....	20
Configuration des rubriques du menu.....	26
Pour faire appel instantanément aux menus les plus utilisés (Menu rapide).....	27
Attribution des fonctions fréquemment utilisées aux touches (touches fonction)....	28

## Enregistrement

Pour prendre des photos en utilisant la fonction automatique (Mode Auto Intelligent).....	30
Réglage du mode de mise au point (AFS/AFF/AFC).....	32
Réglage du mode mise au point automatique.....	33
Spécification de la position de la zone MPA.....	34
Réglage manuel de la mise au point.....	36
Pour fixer la mise au point et l'exposition (Verrouillage MPA/EA).....	37
Compensation de l'exposition.....	37
Paramétrage de la sensibilité lumineuse.....	38
Réglage de la balance des blancs.....	39
Sélection du mode d'entraînement.....	40
Enregistrement des photos 6K/4K.....	40
Contrôle de la mise au point après l'enregistrement (MP postérieure/ Empilement de mises au point).....	44
Prises de vues avec la fonction Intervallomètre/ Animation image par image.....	46

Pour prendre des photos tout en réglant automatiquement un paramètre (Enregistrement avec bracketing).....	48
Stabilisateur d'image.....	51
Augmentation de l'effet télescopique.....	53
Prises de vues avec le flash externe (en option).....	54
Pour enregistrer des films.....	55
Enregistrement de films en Mode Films Créatifs.....	60
Enregistrement d'un film à l'aide d'un dispositif externe raccordé.....	66

## Lecture

Visualisation de photos.....	71
Photos avec piste sonore.....	71
Changement de la méthode de lecture....	72
Visualisation d'un groupe d'images.....	73
Effacement des images.....	74

## Menu

Liste des menus.....	75
----------------------	----

## Wi-Fi/Bluetooth

Que pouvez-vous faire avec la fonction Wi-Fi®/Bluetooth®.....	87
Connexion à un téléphone intelligent/ tablette.....	89
Pilotage à l'aide d'un téléphone intelligent/ tablette.....	93
Configuration d'une connexion vers un ordinateur via un point d'accès sans fil....	101

## Autres

Visualisation des images sur un téléviseur.....	103
Téléchargement du logiciel.....	103
Affichage écran/Affichage viseur.....	106
Affichage des messages.....	110
En cas de problème.....	111
Spécifications.....	115
Accessoires de l'appareil photo numérique.....	121
Lecture du manuel d'utilisation (format PDF).....	122

# Précautions à prendre avec l'appareil photo

## Ne le soumettez pas à de fortes vibrations, des chocs ou des pressions.

- L'objectif, l'écran, ou le boîtier externe peut être endommagé s'il est utilisé dans les conditions suivantes.

Il pourrait également mal fonctionner ou bien l'image pourrait ne pas être enregistrée si vous :

- Faire tomber ou cogner l'appareil photo.
- Appuyez trop fort sur l'objectif ou sur l'écran.

## ■ À l'épreuve des éclaboussures

"À l'épreuve des éclaboussures" est une expression utilisée pour décrire le niveau supplémentaire de protection qu'offre cet appareil photo contre l'exposition à une quantité minimale d'humidité, d'eau ou de poussière. Être à l'épreuve des éclaboussures n'est pas une garantie que des dommages ne surviendront pas si cet appareil photo est soumis au contact direct de l'eau.

Afin de minimiser la possibilité de dommages, veuillez vous assurer que les précautions suivantes sont prises :

- La caractéristique "À l'épreuve des éclaboussures" fonctionne conjointement avec les objectifs qui ont été spécialement conçus pour prendre en charge cette caractéristique.
- L'appareil photo n'est pas conçu pour être à l'épreuve de la poussière et des éclaboussures lorsque le câble de connexion USB ou le support pour câble y sont installés.
- Assurez-vous que tous les couvercles, les capuchons de prise et les couvercles de borne sont bien fermés.
- Assurez-vous d'être dans un endroit sec et sûr pour changer de batterie, d'objectif ou de carte mémoire. Après le changement, assurez-vous que leur couvercle de protection respectif est bien fermé.
- Si cet appareil photo entre en contact avec de l'eau, du sable ou un autre matériau étranger, nettoyez-le aussi vite que possible, en prenant les précautions nécessaires pour que la substance étrangère ne rentre pas à l'intérieur de l'appareil photo.
- En aucune circonstance vous ne devez toucher ou placer d'objets étrangers dans l'appareil photo ou à proximité du capteur d'images de l'appareil photo.

## En utilisant l'appareil photo dans un environnement froid où les températures oscillent entre $-10^{\circ}\text{C}$ et $0^{\circ}\text{C}$ ( $14^{\circ}\text{F}$ et $32^{\circ}\text{F}$ ) :

- Installez un objectif interchangeable de Panasonic ayant une température de fonctionnement minimum recommandée de  $-10^{\circ}\text{C}$  ( $14^{\circ}\text{F}$ ) avant de l'utiliser.

Si du sable, de la poussière ou des gouttes d'eau adhèrent à l'écran, essuyez-les à l'aide d'un chiffon doux et sec.

- Si vous ne le faites pas, l'écran pourrait répondre de façon incorrecte aux commandes tactiles.
- Si l'écran est refermé alors que de tels corps étrangers sont présents, un dysfonctionnement pourrait en résulter.

**Si vous secouez l'appareil photo alors qu'il est hors marche, ses capteurs peuvent bouger ou bien un cliquetis peut être audible. Le son est produit par le stabilisateur de l'image incorporé dans le boîtier, et il ne s'agit pas d'un mauvais fonctionnement.**

## ■ À propos de la condensation (Lorsque l'objectif, le viseur ou le moniteur est embué)

- Lorsque la température ou le taux d'humidité ambiants change, de la condensation se forme. Prenez garde à la condensation car elle peut causer des taches ou créer de la moisissure sur l'objectif, le viseur et le moniteur ainsi qu'un dysfonctionnement de l'appareil.
- En cas de condensation, mettez l'appareil photo hors marche et laissez-le pendant environ 2 heures. La buée disparaîtra naturellement, lorsque la température de l'appareil photo se rapprochera de celle ambiante.

# Accessoires standard

Vérifiez que tous les accessoires sont fournis avant d'utiliser l'appareil photo.



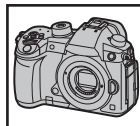





Les codes du produit sont corrects à compter de février 2017. Ceux-ci sont susceptibles d'être modifiés.











Boîtier de l'appareil photo numérique

(Celui-ci est appelé **boîtier de l'appareil photo** dans ce manuel d'utilisation.)

1	Objectif interchangeable*1,2
2	Parasoleil
3	Capuchon d'objectif*3
4	Capuchon d'objectif arrière*3
5	Capuchon du boîtier*4
6	Bloc-batterie (Appelée <b>bloc-batterie</b> ou <b>batterie</b> dans le texte) Chargez la batterie avant utilisation.
7	Chargeur de batterie (Appelée <b>chargeur de batterie</b> ou <b>chargeur</b> dans le texte)
8	Câble secteur
9	Câble de raccordement USB
10	Support pour câble (P66)
11	Bandoulière
12	Couvercle de la griffe porte-accessoires*4 (P54)
13	Œilleton*4
14	Capuchon de la prise synchro du flash*4
15	Couvercle pour le connecteur de la prise d'alimentation*4

	DC-GH5L	DC-GH5M
1	 H-ES12060	 H-FS12060
2	 1ZE4Z260Z	 SYA0066
3	 SYF0083	 VYF3514
4	 VFC4605	 VFC4605

5	 VKF4971	9	 K1HY24YY0021	13	 4YE1A561Z
6	 DMW-BLF19E	10	 1PP1A561Z	14	 VKF5108
7	 DMW-BTC10E	11	 DVPW1003Z	15	 SKF0145K
8	 K2CQ2YY00082	12	 VYF3522		

\*1 Il est appelé **objectif** dans ce manuel d'utilisation.

\*2 Les objectifs interchangeables (H-ES12060/ H-FS12060) compris avec les modèles DC-GH5L/DC-GH5M sont à l'épreuve de la poussière et des éclaboussures.

\*3 Il est fixé à l'objectif interchangeable au moment de l'achat.

\*4 Il est fixé au boîtier de l'appareil photo au moment de l'achat.





- La carte mémoire SD, la carte mémoire SDHC et la carte mémoire SDXC sont appelées **carte** dans le texte.
- **La carte est en option.**
- Les descriptions contenues dans ce mode d'emploi sont basées sur l'objectif interchangeable (H-ES12060).
- Consultez le revendeur ou Panasonic si vous perdez les accessoires fournis. (Vous pouvez acheter les accessoires séparément.)

## À propos des cartes qui peuvent être utilisées avec cet appareil

<b>Carte mémoire SD</b> (512 Mo à 2 Go)	<ul style="list-style-type: none"> <li>• Cet appareil est compatible avec les cartes mémoire SDHC/SDXC à la norme UHS-I/UHS-II UHS de classe de vitesse 3.</li> <li>• Le fonctionnement des cartes situées à gauche a été vérifié avec des cartes de marque Panasonic.</li> </ul>
<b>Carte mémoire SDHC</b> (4 Go à 32 Go)	
<b>Carte mémoire SDXC</b> (48 Go à 128 Go)	

### ■ Enregistrement de vidéos/photos 6K/photos 4K et débits de la classe de vitesse

Utilisez une carte répondant aux débits de la classe de vitesse SD ou de la classe de vitesse UHS suivants.

[Format enregistrement]	[Qualité enr.]	Classe de vitesse	Exemple d'étiquette
[AVCHD]	Tout	Classe 4 ou plus élevée	CLASS  
[MP4]	FHD		
	4K	UHS de classe de vitesse 3	
[MP4 (LPCM)]	Tout		
[MOV]	Tout		

<b>Photo 6K/4K</b> <b>Fonction Post focus (MP postérieure)</b>	UHS de classe de vitesse 3	
---	----------------------------	---

- La classe de vitesse SD et la classe de vitesse UHS sont les normes de vitesse concernant l'écriture en continue. Pour vérifier la classe, regardez le côté étiqueté, etc. de la carte.
- **Veillez prendre connaissance des informations les plus récentes sur le site Web suivant.**  
<http://panasonic.jp/support/global/cs/dsc/>  
(Ce site est uniquement en anglais.)
- Conservez la carte mémoire hors de portée des enfants pour qu'ils ne puissent pas l'avaler.

## À propos de l'objectif

Cet appareil peut utiliser les objectifs dédiés compatibles avec le système de monture pour objectif Micro Four Thirds™ (monture Micro Four Thirds (pour Micro quatre tiers)).

Vous pouvez également utiliser un objectif de l'une des normes suivantes en utilisant un adaptateur pour monture.



Objectif	Adaptateur pour monture
Objectifs aux caractéristiques de montage Four Thirds™ 	Adaptateur pour monture (DMW-MA1: en option)
Monture objectif interchangeable Leica M	Adaptateur pour monture M (DMW-MA2M: en option)
Monture objectif interchangeable Leica R	Adaptateur pour monture R (DMW-MA3R: en option)

### À propos du micrologiciel de votre objectif interchangeable

Pour enregistrer de façon plus fluide, nous vous conseillons de mettre à jour la version du micrologiciel de l'objectif interchangeable.

- **Pour connaître les plus récentes informations du micrologiciel ou pour le télécharger, visitez le site d'assistance ci-dessous:**

**<http://panasonic.jp/support/global/cs/dsc/>**

(Ce site est uniquement en anglais.)

- Pour vérifier la version du micrologiciel de l'objectif interchangeable, installez-le sur le boîtier de l'appareil photo et sélectionnez [Aff. version] dans le menu [Config.].

# Guide de démarrage rapide

- Vérifiez que l'appareil photo est hors marche.

## 1 Mise en place de la bandoulière

- Nous vous conseillons d'attacher la bandoulière en utilisant l'appareil photo pour éviter qu'il tombe.

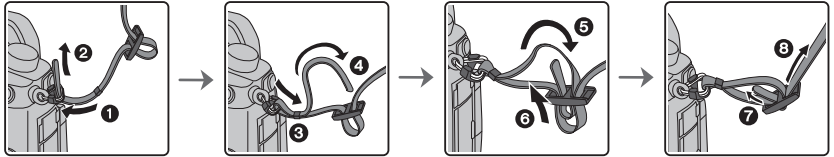

- Effectuez les étapes 1 à 8 puis attachez l'autre côté de la bandoulière.
- Utilisez la bandoulière en la portant à votre épaule.
  - Ne la passez pas autour du cou.
  - Cela pourrait provoquer des blessures ou des accidents.
- Ne laissez pas la bandoulière à la portée d'un enfant.
  - Cela pourrait entraîner un accident s'il se la passait autour du cou.

## 2 Chargement de la batterie

La batterie qui peut être utilisée avec cet appareil est le modèle **DMW-BLF19E**.

**1 Branchez le câble secteur.**

**2 Fixez la batterie en faisant attention au sens de celle-ci.**

- L'indicateur [CHARGE] (A) s'allume et le chargement commence.

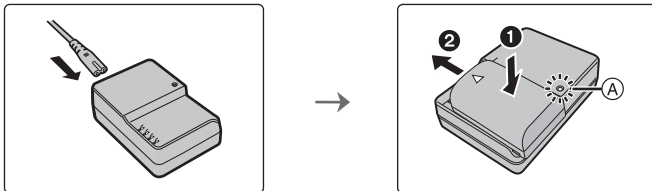

### ■ À propos de l'indicateur [CHARGE]

**Allumé : Chargement.**

**Éteint : Le chargement est terminé.**

(Déconnectez le chargeur de la prise électrique et retirez la batterie à la fin du chargement.)

• Lorsque l'indicateur [CHARGE] clignote

- La température de la batterie est trop élevée ou trop basse. Nous vous conseillons de recharger la batterie à une température ambiante située entre 10 °C et 30 °C (50 °F et 86 °F).
- Les bornes du chargeur ou de la batterie sont sales. Dans ce cas, essuyez-les avec un linge sec.

## ■ Temps de chargement

### Temps de chargement

Environ 220 min

- Il s'agit de la durée de charge lorsque la batterie a été complètement déchargée. La durée de charge peut varier en fonction de la manière dont la batterie a été utilisée. La durée de charge d'une batterie dans un environnement chaud/froid ou d'une batterie qui n'a pas été utilisée pendant longtemps peut être plus longue que d'habitude.

## 3 Insertion de la batterie

- Assurez-vous d'utiliser une batterie de marque Panasonic (DMW-BLF19E).
- Si vous utilisez d'autres batteries, nous ne pouvons pas garantir la qualité de ce produit.

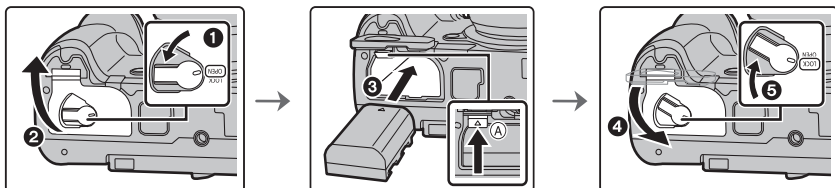

- Tout en faisant attention à l'orientation de la batterie, insérez-la à fond jusqu'à entendre le son de verrouillage puis vérifiez qu'elle est bloquée par le levier (A).  
Pour retirer la batterie, poussez le levier (A) dans le sens de la flèche et sortez la batterie.

## 4 Insertion de la carte (en option)

- Assurez-vous que le témoin d'accès s'est éteint.

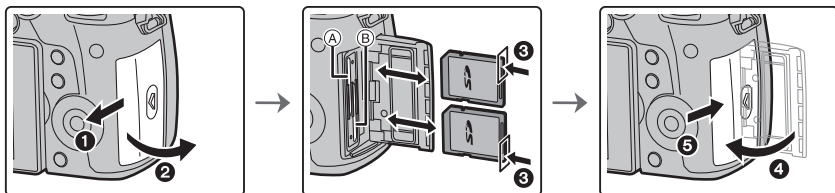

- Poussez-la fermement jusqu'à ce que vous entendiez un "clic" tout en faisant attention à la direction dans laquelle vous l'insérez.  
Pour retirer la carte, poussez-la jusqu'à ce qu'elle clique, puis tirez-la d'un coup.
- Pour insérer/retirer la carte dans le/du logement pour carte 1 (A), poussez sur le côté supérieur de la carte. Pour insérer/retirer la carte dans le/du logement pour carte 2 (B), poussez sur le côté inférieur de la carte.

## Indicateurs d'accès à la carte

**Témoin d'accès**

S'allume lorsque la carte est en cours d'accès (durant l'enregistrement, la suppression, le formatage, etc.).

**Indicateur d'accès**

S'allume en rouge lorsqu'une image est en cours d'enregistrement sur la carte.

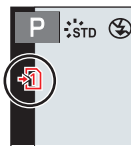

- Durant l'accès (c.-à-d. tandis que le témoin d'accès est allumé ou que [-1] / [-2] est affiché), ne mettez pas l'appareil hors marche, ne retirez pas la batterie ou la carte et ne débranchez pas l'adaptateur secteur (en option). De plus, ne soumettez pas l'appareil photo aux vibrations, à des impacts ou à de l'électricité statique.

La carte ou les données de la carte peuvent être endommagées, et cet appareil pourrait ne plus fonctionner normalement.

Si une opération échoue à cause des vibrations, d'un choc ou de l'électricité statique, effectuez de nouveau l'opération.

- Avec la [Fonction Double Slot SD] dans le menu [Config.], vous pouvez définir la manière dont l'enregistrement vers les deux logements pour carte s'effectue. (P83)

## 5 Mise en place/retrait de l'objectif

- Changez les objectifs là où il y a peu de saleté ou de poussière.

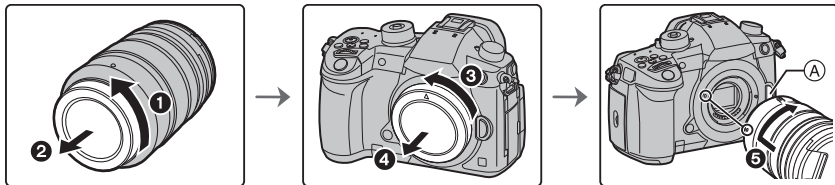

- N'appuyez pas sur la touche de déverrouillage de l'objectif (A) lorsque vous installez un objectif.

### ■ Retrait de l'objectif

- 1 Fixer le protège-objectif.
- 2 Tout en appuyant sur la touche de déverrouillage de l'objectif (B), tournez l'objectif dans le sens de la flèche jusqu'à ce qu'il s'arrête puis retirez-le.

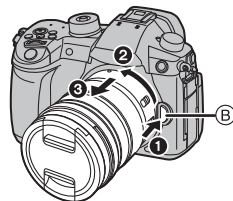

## 6 Ouverture de l'écran

Au moment où cet appareil photo est acheté, le moniteur est rangé dans le boîtier de l'appareil photo.

Sortez-le comme montré ci-dessous.

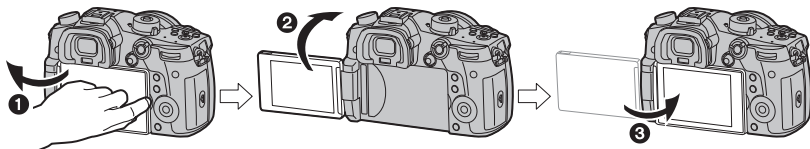

- ❶ Ouvrez l'écran. (180° maximum)
- ❷ On peut le faire pivoter à 180° vers l'avant.
- ❸ Remettez le moniteur en place.

- Lorsque vous faites pivoter l'écran, veillez à ne pas trop forcer. Cela pourrait causer des dommages.
- Lorsque vous n'utilisez pas le moniteur nous vous conseillons de le fermer avec l'écran vers l'intérieur pour éviter de le salir et de le rayer.

## 7 Paramétrage de l'horodateur (horloge)

- L'horloge n'est pas configurée lors de l'achat de cet appareil photo.

- 1 Mettez l'appareil photo en marche.
  - Lorsque l'appareil photo est en marche, l'indicateur d'état ❶ est vert.
- 2 Appuyez sur [MENU/SET].
- 3 Appuyez sur ▲/▼ pour sélectionner la langue, et appuyez sur [MENU/SET].
- 4 Appuyez sur [MENU/SET].
- 5 Appuyez sur ◀/▶ pour sélectionner les éléments (année, mois, jour, heure, minute), et appuyez sur ▲/▼ pour valider.
- 6 Appuyez sur [MENU/SET] pour valider.
- 7 Lorsque [Le réglage d'horloge est terminé.] est affiché, appuyez sur [MENU/SET].
- 8 Lorsque [Régler la zone de départ] est affiché, appuyez sur [MENU/SET].
- 9 Appuyez sur ◀/▶ pour sélectionner le lieu d'origine, puis appuyez sur [MENU/SET].

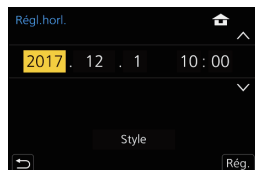
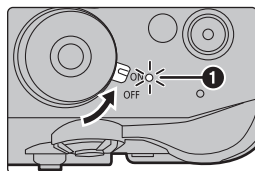

## 8 Réglage dioptrique

Ajustez l'oculaire pour qu'il s'adapte à votre vision de façon à voir nettement les détails affichés dans le viseur.

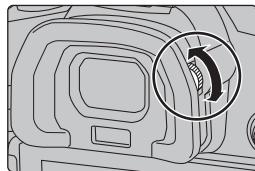

## 9 Formatage de la carte (initialisation)

Formatez la carte avant de prendre une photo avec cet appareil.

**Puisque les données ne peuvent pas être récupérées après le formatage, veillez à sauvegarder les données nécessaires à l'avance.**

**MENU** → **⚙** [Config.] → [Formater] → [Slot SD 1]/[Slot SD 2]

## 10 Réglage de la molette de sélection du mode sur [IA]

Paramétrez la molette de sélection du mode sur [IA].

- La molette de sélection du mode est verrouillée si la touche de verrouillage de celle-ci est relâchée. (A) Chaque pression verrouille/déverrouille la molette.
- Les paramètres des fonctions principales sont réglés automatiquement.

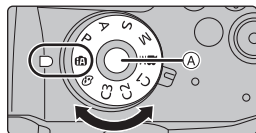

## 11 Prises de vues

**1** Tenez l'appareil photo délicatement entre vos deux mains, maintenez vos bras immobiles sur les côtés et tenez-vous debout, les pieds légèrement écartés.

- Ne couvrez pas la lampe d'assistance MPA (A), ou le microphone (B) avec vos doigts ou autres objets.

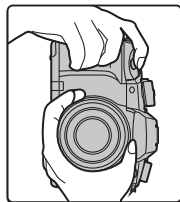
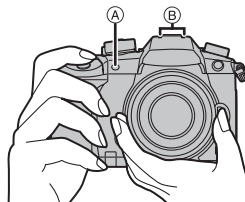

- Assurez-vous d'être stable sur vos pieds et qu'il n'y a aucun risque de collision avec une autre personne, un objet etc. se trouvant à proximité pendant la prise des photos.

## 2 Appuyez sur le déclencheur à mi-course pour faire la mise au point.

- (A) Valeur de l'ouverture
- (B) Vitesse d'obturation
- (C) Indicateur de mise au point

- La valeur d'ouverture et la vitesse d'obturation sont affichées. (Il clignotera en rouge si la correcte exposition n'est pas achevée, sauf s'il est réglé sur le flash.)

- Une fois que le sujet est mis au point, l'indicateur de mise au point s'affiche. (Si le sujet n'est pas mis au point, l'indicateur clignote.)

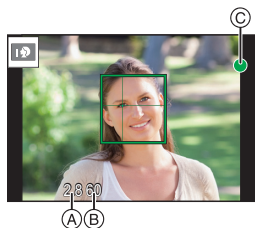
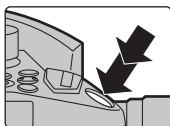
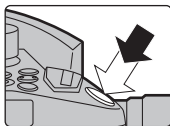

## 3 Appuyez à fond sur le déclencheur (poussez-le plus loin), et prenez la photo.

- **Faites attention de ne pas bouger l'appareil photo en appuyant sur le déclencheur.**
- **Les photos ne peuvent pas être prises avant que la mise au point ne soit effectuée lorsque [Priorité AF/Décl.] est réglé sur [FOCUS].**

### ■ Prises de vues libres

L'écran peut être pivoté pour correspondre à vos besoins. Ceci est pratique car cela permet de prendre des photos de différents angles en ajustant l'écran.

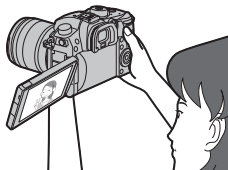

Pour prendre des photos en plongée

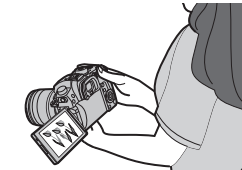
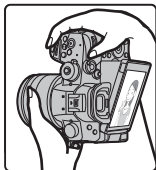

Pour prendre des photos en contre-plongée

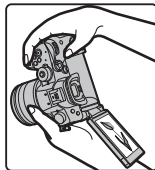

## 12 Vérification de la photo que vous avez prise

- Pour afficher la photo en Mode Lecture, appuyez sur [▶].





# Noms et fonctions des composants

## ■ Boîtier de l'appareil photo

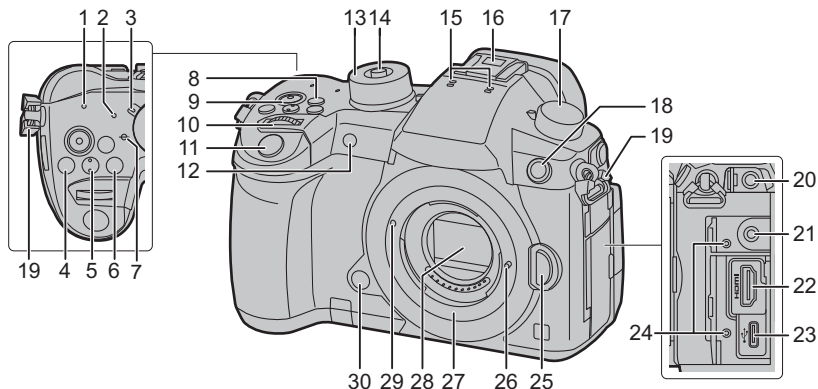

<b>1</b>	Témoin de connexion sans fil (P87)		
<b>2</b>	Indicateur d'état (P14)		
<b>3</b>	Interrupteur marche/arrêt de l'appareil photo (P14)		
<b>4</b>	Touche [  ] (Compensation de l'exposition) (P37)		
<b>5</b>	Touche [ ISO ] (Sensibilité ISO) (P38)		
<b>6</b>	Touche [ WB ] (Balance des blancs) (P39)		
<b>7</b>	Marque de référence pour la distance de mise au point		
<b>8</b>	Touche [Fn1] (P28)		
<b>9</b>	Touche film (P55)		
<b>10</b>	Molette avant (P20)		
<b>11</b>	Déclencheur (P16)		
<b>12</b>	Indicateur du retardateur/ Lampe d'assistance pour la mise au point automatique		
<b>13</b>	Molette de sélection du mode (P21)		
<b>14</b>	Touche de verrouillage de la molette de sélection du mode (P21)		
<b>15</b>	Microphone stéréo • Faites attention à ne pas couvrir le microphone avec votre doigt. Cela pourrait rendre difficile l'enregistrement du son.		
<b>16</b>	Griffe porte-accessoires (Couvercle de la griffe porte-accessoires) (P54) • Conservez le couvercle de la griffe porte-accessoires hors de portée des enfants pour éviter qu'ils puissent l'avaler.		
<b>17</b>	Molette du mode d'entraînement (P40)		
<b>18</b>	Prise synchro du flash (Capuchon de la prise synchro du flash)		
<b>19</b>	Œillet de bandoulière (P11)		
<b>20</b>	Prise [MIC] (P69) Prise pour casque (P70)		
<b>21</b>	• Une pression sonore excessive provenant des écouteurs ou du casque peut causer une perte de l'audition.		
<b>22</b>	Prise [HDMI] (P66, 103)		
<b>23</b>	Prise USB (P104)		
<b>24</b>	Monture du support pour câble (P66)		
<b>25</b>	Touche de déverrouillage de l'objectif (P13)		
<b>26</b>	Tige de verrouillage de l'objectif		
<b>27</b>	Monture		
<b>28</b>	Capteur		
<b>29</b>	Repère pour la mise en place de l'objectif (P13)		
<b>30</b>	Touche de prévisualisation/Touche de fonction (Fn6) (P28)		

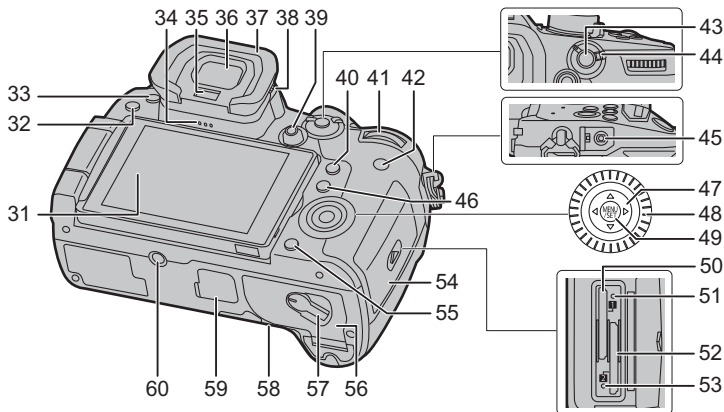

<b>31</b> Écran tactile (P25)/Écran (P106)	<b>51</b> Témoin d'accès (carte 1) (P13)
<b>32</b> Touche [▶] (Lecture) (P71)	<b>52</b> Logement pour carte 2 (P12)
<b>33</b> Touche du viseur [LVF] (P23)/Touche [Fn5] (P28)	<b>53</b> Témoin d'accès (carte 2) (P13)
<b>34</b> Haut-parleur	<b>54</b> Couverture du logement de la carte (P12)
<b>35</b> Détecteur oculaire (P23)	<b>55</b> Touche [⏏] / [↵] (Suppression/Annulation) (P74)/ Touche [Fn4] (P28)
<b>36</b> Viseur (P23)	<b>56</b> Couverture du logement de la batterie (P12)
<b>37</b> Œilleton • Conservez l'œilleton hors de portée des enfants pour éviter qu'ils puissent l'avaler.	<b>57</b> Levier de déverrouillage (P12)
<b>38</b> Molette de réglage de la dioptrie (P15)	Couverture du coupleur c.c. (P121) • En utilisant un adaptateur secteur, assurez-vous que le coupleur c.c. de Panasonic (DMW-DCC12: en option) et l'adaptateur secteur (DMW-AC10E: en option) sont utilisés. • Assurez-vous d'utiliser un adaptateur secteur de marque Panasonic (DMW-AC10E: en option). • Lorsque vous utilisez un adaptateur secteur, employez le câble secteur fourni avec adaptateur secteur.
<b>39</b> Manette (P21, 35)/Touche de fonction (P28) Centre (Fn12)/▲ (Fn13)/▶ (Fn14)/▼ (Fn15)/◀ (Fn16)	<b>58</b> Couverture pour le connecteur de la prise d'alimentation • Conservez le couvercle pour le connecteur de la prise d'alimentation hors de portée des enfants pour éviter qu'ils puissent l'avaler.
<b>40</b> Touche de menu rapide [Q.MENU] (P27)/ Touche [Fn2] (P28)	Monture du trépied • Il n'est pas possible d'installer et de fixer en toute sécurité l'appareil photo sur un trépied dont la longueur de la vis est de 5,5 mm (0,22 po) ou plus. Cela peut endommager l'appareil photo.
<b>41</b> Molette arrière (P20)	<b>60</b> • <b>Les touches de fonction ([Fn7] à [Fn11]) (P28) sont des icônes tactiles.</b> Touchez l'onglet [Fn] sur l'écran d'enregistrement pour les affichées.
<b>42</b> Touche [DISP.] (P23)	
<b>43</b> Touche [AF/AE LOCK] (P37)	
<b>44</b> Levier du mode mise au point (P32, 36)	
<b>45</b> Prise [REMOTE]	
<b>46</b> Touche [ ] (Mode mise au point automatique) (P32)/ Touche [Fn3] (P28)	
<b>47</b> Touches du curseur (P20)/Touche de fonction (P28) ▲ (Fn17)/▶ (Fn18)/▼ (Fn19)/◀ (Fn20)	
<b>48</b> Molette de contrôle (P20)	
<b>49</b> Touche de menu/réglage [MENU/SET] (P20, 26)	
<b>50</b> Logement pour carte 1 (P12)	

## ■ Objectif

### H-ES12060

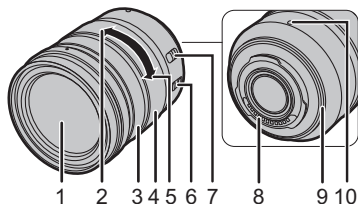

### H-FS12060

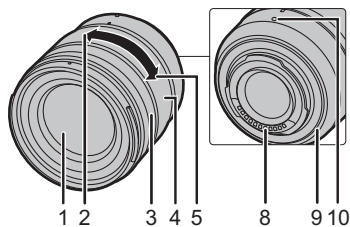

1	Surface de l'objectif		
2	Téléobjectif		
3	Bague de mise au point (P36)		
4	Bague de zoom		
5	Grand-angle		
6	Commutateur de stabilisation optique de l'image [O.I.S.]		
7	Commutateur de mise au point automatique/ mise au point manuelle [AF/MF] (MPA/MPM) • Si le commutateur [AF/MF] de l'objectif ou le paramètre de l'appareil photo est réglé sur [MF], la mise au point manuelle (MF) est activée.		
8	Point de contact		
9	Garniture en caoutchouc de l'objectif		
10	Repère de la mise en place de l'objectif (P13)		

# Commandes de base

## Touche curseur/Touche [MENU/SET]

En appuyant sur la touche curseur:

La sélection des éléments ou le réglage des valeurs etc. est effectuée.

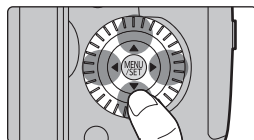

En appuyant sur [MENU/SET]:

La confirmation de la configuration, etc., est effectuée.

- Ce manuel d'utilisation représente le haut, le bas, la gauche et la droite de la touche curseur ainsi ▲/▼/◀/▶.

## Molette de contrôle

Pour tourner la molette de contrôle:

La sélection des éléments ou le réglage des valeurs etc. est effectuée.

- La commande de rotation de la molette de contrôle est illustrée comme suit dans ce mode d'emploi.

Exemple: Pour tourner la molette de contrôle vers la gauche ou

la droite: 

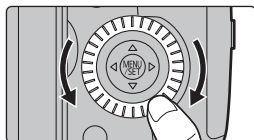

## Molette avant/Molette arrière



Rotation :

La sélection des éléments ou la configuration des valeurs est effectuée pendant les différents réglages.

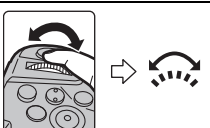
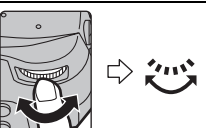
- Ce mode d'emploi décrit l'utilisation de la molette avant/molette arrière comme suit :

<p>ex. : Pour tourner la molette avant vers la gauche ou la droite</p>		<p>ex. : Pour tourner la molette arrière vers la gauche ou la droite</p>	
--	--	--	--

Vous permet de définir l'ouverture, la vitesse d'obturation, et les autres paramètres pour les modes **P / A / S / M**.

Molette de sélection du mode	 Molette avant	 Molette arrière
<b>P</b>	Décalage de programme	Décalage de programme
<b>A</b>	Valeur d'ouverture	Valeur d'ouverture
<b>S</b>	Vitesse d'obturation	Vitesse d'obturation
<b>M</b>	Valeur d'ouverture	Vitesse d'obturation

## Manette

La manette peut être utilisée de deux manières : elle peut être déplacée vers le haut, le bas, la gauche ou la droite ou bien elle peut être pressée.

La manette fournit les mêmes fonctions que les touches du curseur/la touche [MENU/SET].

### Déplacement :

La sélection des éléments ou le réglage des valeurs, etc., est effectuée.

### Pression :

La confirmation de la configuration, etc., est effectuée.

- Dans ce manuel d'utilisation, le haut, le bas, la gauche et la droite de la manette sont représentés ainsi ▲/▼/◀/▶.

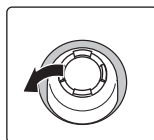

Déplacement

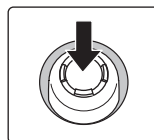

Pression

## Molette de sélection du mode (Pour sélectionner un mode d'enregistrement)





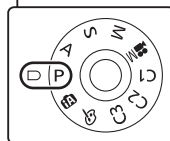
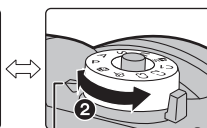
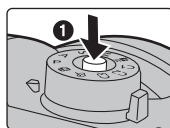

Appuyez sur la touche de verrouillage de la molette de sélection du mode ❶ pour déverrouiller.

- La molette de sélection du mode est verrouillée si la touche de verrouillage de celle-ci est relâchée. Chaque pression verrouille/déverrouille la molette.

Faites tourner la molette de sélection du mode ❷ et réglez le mode d'enregistrement.

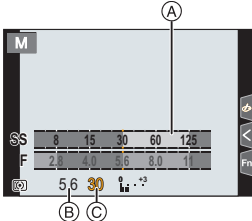

<b>iA</b>	<b>Mode Auto Intelligent (P30)</b>
	<b>Mode Auto Intelligent Plus (P30)</b>
<b>P</b>	<p><b>Mode du Programme EA</b> Enregistre la valeur d'ouverture et la vitesse d'obturation définies par l'appareil photo.</p> <p>■ <b>Décalage de programme</b></p> <p>❶ Appuyez à mi-course sur le déclencheur et affichez la valeur d'ouverture ainsi que la valeur de la vitesse d'obturation à l'écran.</p> <p>❷ Pendant que les valeurs sont affichées (environ 10 secondes), effectuez le décalage de programme en tournant la molette arrière ou la molette avant.</p> <ul style="list-style-type: none"> <li>• Pour annuler le décalage de programme, mettez l'appareil photo hors marche ou tournez la molette arrière/avant jusqu'à ce que l'indicateur du décalage de programme disparaisse.</li> </ul>

A	<b>Mode EA avec priorité à l'ouverture</b> La vitesse d'obturation est automatiquement déterminée par la valeur d'ouverture que vous avez réglée.  : Valeur d'ouverture (B)	<ul style="list-style-type: none"> <li>• Tournez la molette avant/arrière pour afficher le compteur d'exposition (A). Les zones inapplicables sont affichées en rouge.</li> </ul> (Exemple : En mode Exposition Manuelle)	
S	<b>Mode EA avec priorité à la vitesse d'obturation</b> La valeur d'ouverture est automatiquement déterminée par la vitesse d'obturation que vous avez réglée.  : Vitesse d'obturation (C)		
M	<b>Mode Exposition Manuelle</b> L'exposition est ajustée par la valeur d'ouverture et la vitesse d'obturation qui ont été manuellement ajustés.  : Valeur d'ouverture (B)  : Vitesse d'obturation (C)		
M	<b>Mode Films Créatifs (P60)</b>		
C1	<b>Mode personnalisé</b> Dans ce mode, l'appareil réutilise les paramètres programmés au préalable. <b>■ Réglages du menu personnel d'enregistrement (réglages personnalisés d'enregistrement)</b>		
C2	<ol style="list-style-type: none"> <li>1 Réglez à l'avance le mode d'enregistrement que vous désirez sauvegarder et sélectionnez les réglages du menu désiré sur l'appareil photo.</li> <li>2 Sélectionnez le menu.  <b>MENU</b> →  [Config.] → [Mém. rég. pers] → <b>Réglage personnalisé où vous désirez mémoriser les paramètres</b> <ul style="list-style-type: none"> <li>• Vous pouvez mémoriser jusqu'à trois configurations pour C3 sur la molette de sélection du mode.</li> </ul> </li> </ol>		
C3	<b>■ Pour changer un paramètre personnalisé dans [C3] (menu [Mode personnalisé])</b> <ol style="list-style-type: none"> <li>1 Réglez la molette de sélection du mode sur [C3].</li> <li>2 Sélectionnez le menu.  <b>MENU</b> → C [Mode personnalisé]           </li> <li>3 Appuyez sur ▲/▼ pour sélectionner le paramètre personnalisé que vous désirez utiliser, puis appuyez sur [MENU/SET].</li> </ol>		
b	<b>Mode de Contrôle Créatif</b> Ce mode enregistre avec des effets d'image supplémentaires.		

**■ Confirmation des effets du diaphragme et de la vitesse d'obturation (Mode prévisualisation)**  
 Commutez à la fenêtre de confirmation en appuyant sur la touche prévisualisation.

- Écran d'enregistrement normal
  - Écran de prévisualisation de l'effet d'ouverture
  - Écran de prévisualisation de l'effet de la vitesse d'obturation
- Vous pouvez également utiliser la touche comme une touche de fonction. (P28)

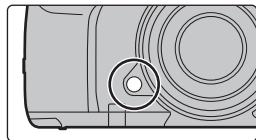

## Touche du viseur [LVF] (Permutation l'écran/viseur)

### Appuyez sur [LVF].

- Ⓐ Touche [LVF]
- Ⓑ Détecteur oculaire

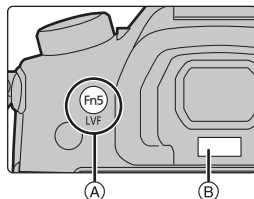

- L'écran/viseur changera comme suit :
  - Permutation automatique viseur/écran\*
  - Affichage dans le viseur\*
  - Affichage à l'écran

- \* Si la [Détection viseur AF] dans le menu [Personnel] ([MAP / Relâcher Déclencheur]) est sur [OU], l'appareil photo règle automatiquement la mise au point car le détecteur oculaire est activé. L'appareil photo n'émet aucun bip lorsque la mise au point a été effectuée avec [Détection viseur AF].

### ■ Notes sur la permutation automatique viseur/écran

La permutation automatique viseur/écran permet au détecteur oculaire de basculer automatiquement l'affichage vers le viseur lorsque vous placez votre œil ou un objet à proximité du détecteur oculaire.

- Si vous activez la fonction de permutation automatique viseur/écran et que vous affichez les informations d'enregistrement à l'écran sur l'écran, [Éco. Énergie si utilisation viseur] sous [Économie] peut être utilisé, vous permettant de réduire la consommation de la batterie.

## Touche [DISP.] (Pour changer les informations affichées)

Appuyez sur [DISP.] pour changer les informations affichées à l'écran.



### En mode d'enregistrement



**Pour changer la méthode d'affichage du viseur/de l'écran**

**MENU** → **⚙** [Personnel] → **📺** [Écran / Affichage] → [Réglage aff. LVF/écran] → [Réglage affichage LVF]/[Réglage affichage écran]

(style viseur)	Réduit légèrement la dimension des images pour que vous puissiez mieux revoir la composition des images.
(style écran)	Adapte la dimension des images pour qu'elles emplissent complètement l'écran et que vous puissiez voir les détails qui les composent.

■ [ ] Disposition d'affichage du style viseur à visée directe (Exemple de style d'affichage du viseur)

Avec informations  
(informations  
détaillées)



Avec information



Avec informations  
(informations détaillées,  
afficheur du capteur  
d'inclinaison)



Avec information  
(afficheur du  
capteur  
d'inclinaison)



■ [ ] Disposition d'affichage du style Écran (Exemple de style d'affichage de l'écran)

Avec information



Sans information

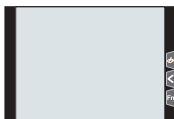

Avec information  
(afficheur du capteur  
d'inclinaison)

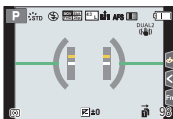

Sans information  
(afficheur du capteur  
d'inclinaison)



Éteint



Information  
d'enregistrement à l'écran



**En Mode Lecture**

Avec information

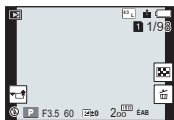

Affichage détaillé  
des informations\*1

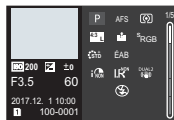

Sans information  
(Affichage surligné)\*2

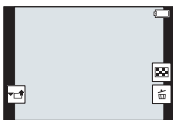

Sans information



\*1 Appuyez sur ▲/▼ pour permuter entre les modes d'affichage suivants :

- Affichage détaillé des informations
- Affichage de l'histogramme
- Affichage de style photo, hautes lumières/ombre
- Affichage de la balance des blancs
- Affichage des informations sur l'objectif

\*2 Ceci s'affiche si [Haute lumière] dans le menu [Personnel] ([Écran / Affichage]) est sur [OUI].



## Écran tactile (Commandes tactiles)

L'écran tactile de cet appareil est capacitif. Touchez l'écran directement avec votre doigt nu.

### ■ Effleurement

Toucher brièvement l'écran tactile.

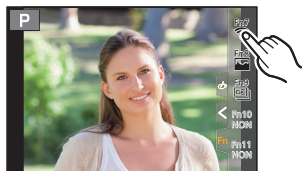

### ■ Glissement

Un mouvement sans relâcher la pression sur l'écran tactile.

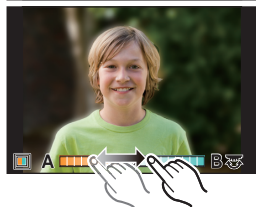

### ■ Pincement (agrandi/réduit)



Pincez l'écran tactile en éloignant (agrandi) ou en rapprochant (réduit) vos deux doigts.



### ■ Prises de vues en utilisant la fonction tactile

- 1 Touchez [F1].
- 2 Icône tactile.



 <b>Déclencheur tactile</b>	<p>En touchant simplement le sujet à mettre au point, il fera la mise au point sur le sujet et prendra automatiquement la photo.</p> <p><b>Touchez le sujet que vous désirez mettre au point, puis prenez une photo.</b></p>
 <b>EA tactile</b>	<p>Vous pouvez optimiser facilement la luminosité d'une position touchée.</p> <ol style="list-style-type: none"> <li>① Touchez le sujet sur lequel vous désirez optimiser la luminosité.</li> <li>② Touchez [Rég.].</li> </ol>

• Pour annuler la fonction, touchez [ ] ou [ ].

# Configuration des rubriques du menu

## 1 Appuyez sur [MENU/SET].

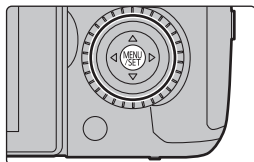

[Auto intelligent] (P75)	Ces menus vous permettent de définir les fonctions qui sont uniquement disponibles dans les modes d'enregistrement qui leur correspondent. Ces menus sont affichés uniquement dans les modes d'enregistrement qui leur correspondent.
[Films créatifs] (P75)	
<b>C</b> [Mode personnalisé] (P22)	
[Commande créative] (P75)	
[Enr.] (P75)	Ce menu vous permet de définir les paramètres d'une photo.
[Image animée] (P76)	Ce menu vous permet de définir les paramètres d'une vidéo.
[Personnel] (P76)	Le fonctionnement de l'appareil, tels que l'affichage de l'écran et le fonctionnement des touches, peut être configuré selon vos préférences.
[Config.] (P77)	Ce menu vous permet d'effectuer la configuration de l'horloge, de sélectionner les réglages du bip de fonctionnement et de régler d'autres configurations afin de rendre l'utilisation de l'appareil photo plus facile. Vous pouvez également configurer les paramètres des fonctions relatives au Wi-Fi/Bluetooth.
[Menu Perso] (P84)	Ce menu vous permet de mémoriser les menus fréquemment utilisés.
[Lect.] (P77)	Ce menu vous permet de définir les paramètres de lecture et d'édition des images.

## 2 Appuyez sur ▲/▼ de la touche curseur pour sélectionner l'élément de menu et appuyez sur [MENU/SET].

## 3 Appuyez sur ▲/▼ de la touche curseur pour sélectionner le paramètre et appuyez sur [MENU/SET].

- Selon l'élément du menu, son réglage peut ne pas apparaître ou bien il peut être affiché d'une manière différente.

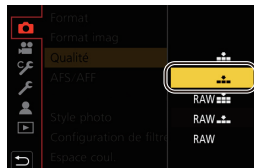

- Les éléments de menu indisponibles sont grisés. Lorsqu'un élément grisé est sélectionné, si vous appuyez sur [MENU/SET], un message expliquant que l'élément ne peut pas être sélectionné et pour quelle raison s'affiche.



### ■ Changement vers d'autres menus

- 1 Appuyez sur **◀**.
- 2 Appuyez sur **▲/▼** pour sélectionner un sélecteur de menu, comme [↵].
  - Vous pouvez également sélectionner les icônes du menu à bascule en tournant la molette avant.
- 3 Appuyez sur [MENU/SET].



### ■ Fermeture du menu

Appuyez sur [🗑️/🏠] ou appuyez à mi-course sur le déclencheur.

## Pour faire appel instantanément aux menus les plus utilisés (Menu rapide)

En utilisant le menu rapide, certains réglages du menu peuvent être facilement trouvés.

- 1 Appuyez sur [Q.MENU] pour afficher le menu rapide.
- 2 Tournez la molette avant pour sélectionner l'élément du menu.
- 3 Tournez la molette arrière pour sélectionner le paramètre.
- 4 Appuyez sur [Q.MENU] pour quitter le menu une fois que la configuration est terminée.

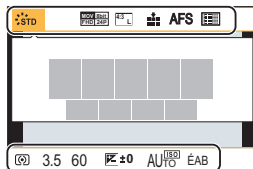

# Attribution des fonctions fréquemment utilisées aux touches (touches fonction)

Vous pouvez assigner les fonctions d'enregistrement, etc. à des touches et des icônes spécifiques.

- Certaines fonctions ne peuvent pas être attribuées selon la touche fonction.

## 1 Sélectionnez le menu. (P26)

**MENU** →  [Personnel] →  [Opération] → [Réglage touche Fn] → [Réglage en mode ENR.]/[Réglage en mode LECTURE]

## 2 Appuyez sur ▲/▼ pour sélectionner la touche fonction à laquelle vous désirez attribuer une fonction puis appuyez sur [MENU/SET].

- Pour sélectionner une touche parmi [Fn12] à [Fn20] dans [Réglage en mode ENR.], appuyez sur [DISP.] pour changer l'écran.

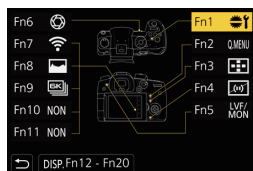

## 3 Appuyez sur ▲/▼ pour sélectionner la fonction que vous désirez attribuer puis appuyez sur [MENU/SET].

- Si vous appuyez sur la touche fonction ([Fn1] à [Fn6] ou [Fn12] à [Fn20]) pendant 2 secondes, vous pouvez afficher l'écran d'attribution de touche affiché à l'étape 3, ce qui vous permet d'attribuer rapidement la fonction désirée.

## ■ Fonctions pouvant être attribuées au [Réglage en mode ENR.]

Menu [Enr.]	
<ul style="list-style-type: none"> <li>– [Wi-Fi] (P87): [Fn7]*</li> <li>– [Q.MENU] (P27): [Fn2]*</li> <li>– [Chang LVF/écran] (P23): [Fn5]*</li> <li>– [Style aff. LVF/écran] (P23)</li> <li>– [AF/AE LOCK] (P37)</li> <li>– [AF-ON]</li> <li>– [Aperçu] (P22): [Fn6]*</li> <li>– [Commande AE]</li> <li>– [AE tactile] (P25)</li> <li>– [Jauge de niveau]: [Fn4]*</li> <li>– [Régler zone focus]</li> <li>– [Contrôle de zoom] (P53)</li> <li>– [1 photo RAW+JPG]</li> <li>– [Mesure spot pour 1 photo]</li> <li>– [Verrouillage de l'opération]</li> <li>– [Config. Commut. Mol.]: [Fn1]*</li> <li>– [Style photo]</li> <li>– [Effet de filtre]</li> <li>– [Format] (P77)</li> <li>– [Format imag] (P78)</li> <li>– [Qualité] (P78)</li> </ul>	<ul style="list-style-type: none"> <li>– [AFS/AFF] (P32)</li> <li>– [Mode mesure] (P79)</li> <li>– [Débit rafale]</li> <li>– [PHOTO 6K/4K] (P40): [Fn9]*</li> <li>– [Retardateur]</li> <li>– [Bracketing] (P48)</li> <li>– [Haut. lumières Ombres]</li> <li>– [i.dynamique]</li> <li>– [l. résolution]</li> <li>– [Post focus] (P44)</li> <li>– [HDR]</li> <li>– [Type d'obturateur] (P80)</li> <li>– [Mode de flash] (P54)</li> <li>– [Réglage du flash]</li> <li>– [Config. flash sans fil]</li> <li>– [Conv. télé ét.] (photos/films) (P53)</li> <li>– [Zoom num.]</li> <li>– [Stabilisat.] (P51)</li> <li>– [Mode discret] (P79)</li> </ul>
Menu [Image animée]	
<ul style="list-style-type: none"> <li>– [Recadrage 4K Live] (P64)</li> <li>– [Format d'enr. vidéo] (P56)</li> <li>– [Qualité d'enr. vidéo] (P56)</li> <li>– [Cadence variable] (P61)</li> <li>– [Mode d'image en enreg.]</li> <li>– [Balayage synchronisé] (P63)</li> <li>– [Affichage du Time Code] (P58)</li> </ul>	<ul style="list-style-type: none"> <li>– [Régl. directiv. micro.]</li> <li>– [Mire de barres]</li> <li>– [MFO/Vectorscope]</li> <li>– [Affichage LUT Ecran]</li> <li>– [Affichage LUT HDMI] (P68)</li> <li>– [Transition mise au point] (P63)</li> </ul>
Menu [Personnel]	
<ul style="list-style-type: none"> <li>– [Focus Peaking]</li> <li>– [Histogramme]: [Fn8]*</li> <li>– [Grille de réf.]</li> <li>– [Zebra Pattern] (P81)</li> <li>– [Affich. réel monochr.]</li> </ul>	<ul style="list-style-type: none"> <li>– [Zone d'enr.]</li> <li>– [Affich. priorité vidéo]</li> <li>– [Zoom fixe]</li> <li>– [Vitesse zoom]</li> </ul>
Fonctions Enregistrement	
<ul style="list-style-type: none"> <li>– [OUI]/[NON] pour chaque élément de la [Éq.blancs] (P39)</li> <li>– [OUI]/[NON] pour chaque élément de [Style photo]</li> <li>– [Mode AF/MF] (P33, 36) : [Fn3]*</li> </ul>	<ul style="list-style-type: none"> <li>– [Switch Enregistrement / Lecture]</li> <li>– [Non]</li> <li>– [Rétablir valeurs par défaut]</li> </ul>

\* Paramètre de la touche fonction au moment de l'achat.

• Par défaut, [Non] est attribué aux touches [Fn10] à [Fn20].

# Pour prendre des photos en utilisant la fonction automatique (Mode Auto Intelligent)

Mode enregistrement:  

Dans ce mode, l'appareil photo effectue le meilleur réglage pour le sujet et la scène.

## 1 Paramétrez la molette de sélection du mode sur [IA].

- L'appareil photo passera sur le mode le plus récemment utilisée entre le Mode Auto Intelligent et le Mode Auto Plus Intelligent.

Au moment de l'achat, le mode est sur Mode Auto Plus Intelligent.

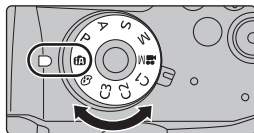

## 2 Alignez l'écran avec le sujet.

- Lorsque l'appareil photo détecte la scène optimale, l'icône de la scène concernée est affichée en bleu pendant 2 secondes, après quoi sa couleur change pour redevenir rouge. (Détection automatique de scène)

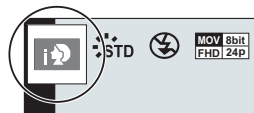

- Lorsque [Prise noct.manu.intell.] est paramétré sur [OUI] et que [N] est détecté pendant des prises de vue nocturne à la main (sans trépied), les photos de paysage nocturne seront prises avec une vitesse de rafale élevée et composées en une seule photo.
- Lorsque [iHDR] est paramétré sur [OUI] et qu'il y a, par exemple, un fort contraste entre l'arrière-plan et le sujet, plusieurs photos sont enregistrées avec des expositions différentes et combinées pour créer une seule photo riche en gradation.

### ■ Commutation entre le Mode Auto Plus Intelligent et le Mode auto intelligent

Le mode Auto Intelligent Plus vous permet de régler certains paramètres comme la luminosité, la tonalité chromatique et le contrôle du flou tout en utilisant également le mode Auto Intelligent pour d'autres paramètres.



#### 1 Sélectionnez le menu. (P26)

**MENU** →  **[Auto intelligent]** → **[Mode Auto Intelligent]**





#### 2 Appuyez sur ▲/▼ pour sélectionner [] ou [], puis appuyez sur [MENU/SET].

### ■ Mise au point automatique, détection visage/yeux et reconnaissance faciale

Le mode de mise au point automatique est automatiquement paramétré sur [AF]. Si vous touchez le sujet, la fonction de suivi MPA s'activera. La fonction de suivi MPA s'activera également si vous appuyez sur [AF] et que vous appuyez à mi-course sur le déclencheur.

- Si [Rec. visage] est paramétré sur [OUI], et qu'un visage ressemblant à un visage enregistré est détecté, [R] s'affiche en haut à droite de [], [] et [].



### ■ À propos du flash

Lors d'un enregistrement avec flash, l'appareil photo sélectionne automatiquement [], [] (AUTO/Réduction yeux-rouges), [] ou [] en fonction du type et de la luminosité du sujet.

## Prises de vues avec des réglages personnalisés de la couleur, du contrôle du flou et de la luminosité

Mode enregistrement: 

### ■ Configuration de la luminosité

- 1 Appuyez sur [  ].
- 2 Tournez la molette arrière pour régler la luminosité.
  - Vous pouvez régler le paramètre Bracketing de l'exposition en appuyant sur ▲/▼ lorsque l'écran de réglage de la luminosité est affiché. (P49)
  - Appuyez de nouveau sur [  ] pour revenir sur l'écran d'enregistrement.



### ■ Réglage de la couleur

- 1 Appuyez sur [ **WB** ].
- 2 Tournez la molette arrière pour régler la couleur.
  - Appuyez de nouveau sur [ **WB** ] pour revenir sur l'écran d'enregistrement.
  - La configuration de la couleur repassera sur le niveau par défaut (point central) lorsque cet appareil est mis hors marche ou si l'appareil photo est passé sur un autre mode d'enregistrement.



### ■ Pour prendre une photo avec un arrière-plan flou (Contrôle de perte de focalisation)

- 1 Appuyez sur [Fn4] pour afficher l'écran de configuration.
- 2 Définissez le flou en tournant la molette arrière.
  - Si vous appuyez sur [MENU/SET], vous pouvez revenir sur l'écran d'enregistrement.
  - Si vous appuyez sur [Fn4] sur l'écran de réglage du flou, le réglage sera annulé.



# Réglage du mode de mise au point (AFS/AFF/AFC)

Modes applicables:   **P** **A** **S** **M**  

La méthode pour effectuer la mise au point lorsque le déclencheur est pressé à mi-course est définie.

**Paramétrez le levier du mode de mise au point.**

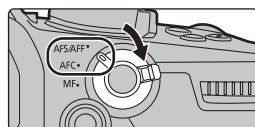

Rubrique		Scène (recommandé)	
[AFS/AFF]	[AFS] (Mise au point automatique simple)	Le sujet est fixe (Paysage, photographie d'un anniversaire, etc.)	"AFS" est l'abréviation de "Auto Focus Single" (Mise au point automatique simple). La mise au point s'effectue automatiquement lorsque le déclencheur est appuyé à mi-course. Elle reste bloquée tant que la touche est pressée à mi-course, vous permettant d'enregistrer des compositions différentes.
	[AFF] (Mise au point automatique flexible)	Le mouvement ne peut pas être anticipé (Enfants, animaux domestiques, etc.)	"AFF" est l'abréviation de "Auto Focus Flexible" (Mise au point automatique flexible). Dans ce mode, la mise au point est effectuée automatiquement lorsque le déclencheur est appuyé à mi-course. Si le sujet se déplace pendant que le déclencheur est appuyé à mi-course, la mise au point est corrigée pour correspondre automatiquement au mouvement.
	Vous pouvez changer le paramètre avec [AFS/AFF] dans le menu [Enr./] [Image animée].		
[AFC] (Mise au point automatique continue)	Le sujet se déplace (Sport, trains, etc.)	"AFC" est l'abréviation de "Auto Focus Continuous" (Mise au point automatique continue). Dans ce mode, lorsque le déclencheur est appuyé à mi-course, la mise au point est effectuée de façon constante pour correspondre aux mouvements du sujet.	
[MF]	Réglez la mise au point manuellement. (P36)		

- Lors d'un enregistrement avec [AFF] ou [AFC], l'appareil photo prédit le déplacement des sujets en mouvement pour pouvoir les mettre au point. (Prédiction des mouvements d'un sujet)

## Personnalisation des paramètres de commande de la mise au point automatique des prises de vues

Modes applicables:   **P** **A** **S** **M**  

Personnalisez les paramètres de commande de la mise au point automatique pour l'adapter au mouvement de votre sujet.

- Cet élément fonctionne uniquement lorsque le mode de mise au point est réglé sur [AFF] ou [AFC].

**MENU** →  **[Enr.]** → **[Régl. perso. AF(Photo)]**

[Réglage 1]	Paramètre de base.
[Réglage 2]	Paramètres lorsque le sujet se déplace dans une seule direction et rapidement.
[Réglage 3]	Paramètre pour un mouvement lent et aléatoire.
[Réglage 4]	Paramètres pour un mouvement rapide et aléatoire.



## ■ Réglage des paramètres personnalisés de la MPA

- 1 Appuyez sur ◀/▶ pour sélectionner le paramètre personnalisé de la MPA.
- 2 Appuyez sur ▲/▼ pour sélectionner les éléments, puis appuyez sur ◀/▶ pour les paramétrer.
  - Appuyer sur [DISP.] remettra le paramètre par défaut.

[Sensibilité AF]	Règle la sensibilité à appliquer lors de l'ajustement de la mise au point en fonction du mouvement du sujet.
[Chgmt sensibilité zone AF]	Règle le niveau de sensibilité avec lequel l'appareil photo change ou déplace la zone MPA en fonction du mouvement du sujet.
[Prédiction mouvement objet]	Règle le niveau auquel la détection de mouvement d'un objet s'active en réponse à un changement de vitesse du sujet.

- 3 Appuyez sur [MENU/SET].

## Réglage du mode mise au point automatique







Modes applicables:  P A S M

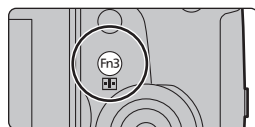



Ceci permet à la méthode de mise au point de s'adapter aux positions et au nombre de sujets à être sélectionnés.

Appuyez sur [  ].



- Vous pouvez également utiliser la touche comme une touche de fonction. (P28)



 <b>[[Détection visage/œil]]</b>	<p>L'appareil photo détecte automatiquement le visage et les yeux de la personne. Un œil à proximité de l'appareil photo sera mis au point, tandis que l'exposition sera optimisée pour le visage. (Lorsque le [Mode mesure] est sur [  ])</p> <ul style="list-style-type: none"> <li>• Il est possible de détecter jusqu'à 15 visages. Les yeux pouvant être détectés sont uniquement ceux du visage mis au point.</li> <li>• Vous pouvez changer les yeux qui doivent être mis au point en touchant les yeux dans la zone jaune.</li> <li>• Si vous touchez [  ] ou appuyez sur [MENU/SET], la configuration de la mise au point de l'œil sera annulée.</li> </ul>	
 <b>[[Suivi]]</b>	<p>L'appareil photo fait la mise au point sur le sujet que vous avez spécifié. L'exposition sera optimisée pour le sujet. (Lorsque le [Mode mesure] est sur [  ])</p> <p>La mise au point et l'exposition suivront le sujet même s'il se déplace. (Suivi dynamique)</p> <ul style="list-style-type: none"> <li>• Dirigez la zone de suivi MPA sur le sujet à suivre et appuyez à mi-course sur le déclencheur pour verrouiller le sujet.</li> <li>• Le verrouillage est annulé si [MENU/SET] est appuyé.</li> </ul>	

 <b>[[225-zones]]</b>	Il est possible de mettre au point jusqu'à 225 zones MPA. Ceci est pratique lorsque le sujet n'est pas au centre de l'écran.
 <b>[[Multiple personnalisé]]</b>	Parmi les 225 zones MPA, vous pouvez librement définir la forme optimale de la zone MPA du sujet.
 <b>[[1-zone]]</b>	L'appareil photo fait la mise au point du sujet dans la zone MPA sur l'écran.
 <b>[[Point précis]]</b>	Vous pouvez effectuer une mise au point plus précise sur un point plus petit que  . Si vous appuyez à mi-course sur le déclencheur, l'écran qui vous permet de vérifier la mise au point sera agrandi.





## Spécification de la position de la zone MPA

- Lorsque [Chgmt M.A.P. vert./hor.] dans le menu [Personnel] ([MAP / Relâcher Déclencheur]) est sélectionné, les dernières positions de la zone MPA spécifiées (lorsque  ou  est sélectionné) et l'affichage de l'assistance MPM sont stockés séparément pour les orientations horizontale et verticale de l'appareil photo (deux orientations verticales, gauche et droite, sont disponibles).

### Spécification de la position de la zone MPA sur l'écran de réglage

Modes applicables:   **P** **A** **S** **M**  



■ Lorsque vous sélectionnez , , 

- Appuyez sur .
- Sélectionnez ,  ou  et appuyez sur ▼.
- Changez la position et la taille de la zone MPA.

Commande par touche	Commande tactile	Description des commandes
▲/▼/◀/▶	En touchant	Déplace la position
	Étirer/pincer	Change la taille
[DISP.]	[Réinit.]	Première fois : La position revient au centre Seconde fois : La taille est réinitialisée sur sa valeur par défaut









4 Appuyez sur [MENU/SET] pour valider.

- La zone MPA avec la même fonction que  s'affiche sur la position touchée, si  est sélectionné.

Le réglage de la zone MPA est annulé lorsque [MENU/SET] est pressé ou lorsque  est touché.

## ■ En sélectionnant [+]

- 1 Appuyez sur [  ].
- 2 Sélectionnez [  ] et appuyez sur ▼.
- 3 Appuyez sur ▲/▼/◀/▶ pour définir la position de la mise au point puis appuyez sur [MENU/SET].
- 4 Déplacez [  ] sur la position qui doit être mise au point.



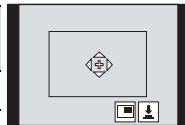

Commande par touche	Commande tactile	Description des commandes
▲/▼/◀/▶	En touchant	Déplace [  ].
	Étirer/pincer	Agrandit/réduit l'écran.
		Change l'affichage agrandi (fenêtré/plein écran).
[DISP.]	[Réinit.]	Vous ramène sur l'écran de l'étape <b>3</b> .





- 5 Appuyez sur [MENU/SET] pour valider.

## Spécification de la position de la zone MPA avec la manette

Modes applicables:      

En utilisant [  ], [  ], [  ], [  ] ou [  ] du mode mise au point automatique, vous pouvez préciser la position de la zone MPA affichée sur l'écran d'enregistrement à l'aide de la manette.

### 1 Sélectionnez le menu. (P26)

**MENU** →  [Personnel] →  [Opération] → [Réglage Joystick] → [D.FOCUS Movement]

### 2 Bougez la manette vers ▲/▼/◀/▶ pour déplacer la zone MPA.

- Vous pouvez changer la taille de la zone MPA en tournant la molette avant/arrière.
- Appuyez sur la manette pour permuter entre la position de la zone MPA par défaut et la position que vous avez sélectionnée.  
L'affichage agrandi apparaît lorsque [  ] ([Point précis]) est sélectionné.

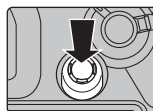
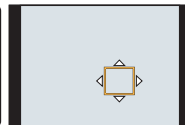
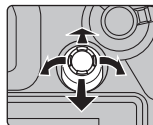





### 3 Appuyez à mi-course sur le déclencheur pour sélectionner.

- Appuyez sur la manette tandis que l'écran d'enregistrement est affiché pour permuter entre la position de la zone MPA par défaut et la position que vous avez sélectionnée.

# Réglage manuel de la mise au point

Modes applicables: 

Utilisez cette fonction lorsque vous désirez fixer la mise au point ou lorsque la distance entre l'objectif et le sujet est déterminée et que vous ne désirez pas activer la mise au point automatique.

- 1 Paramétrez le levier du mode de mise au point sur [MF].
- 2 Appuyez sur [].
- 3 Appuyez sur /// pour régler la position de la mise au point puis appuyez sur [MENU/SET].
- 4 Réglez la mise au point.

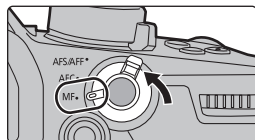

En utilisant un objectif interchangeable (H-ES12060/H-FS12060) avec bague de mise au point

Tournez vers le coté **A** :

Met au point un sujet proche

Tournez vers le coté **B** :

Met au point un sujet éloigné

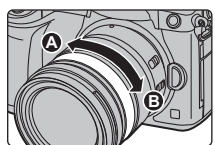

(A) Assistance MPM (écran agrandi)



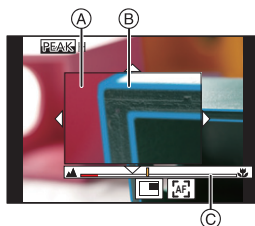

(B) Surlignement

(C) Guide MPM

- Les parties au point seront mises en valeur. (MP avec surlignement - aide à la mise au point)
- Vous pouvez vérifier si le point de mise au point se situe sur le coté proche ou sur le coté éloigné. (Guide MPM)



Vous pouvez effectuer les actions suivantes :

Commande par touche	Commande tactile	Description des commandes
	Glisser	Déplace la zone agrandie
	Étirer/pincer	Agrandit/réduit l'écran par petits incréments.
	—	Agrandit/réduit l'écran par grands incréments.
		Change l'affichage agrandi (fenêtré/plein écran)
[DISP.]	[Réinit.]	Première fois : La position de la zone agrandie revient au centre. Seconde fois : Le niveau de grossissement de la zone agrandie est réinitialisé par défaut.

5 Appuyez à mi-course sur le déclencheur.

- Vous pouvez également effectuer la même action en appuyant sur [MENU/SET].

## Pour fixer la mise au point et l'exposition (Verrouillage MPA/EA)

Modes applicables:  P A S M M B

Il est utile quand vous voulez prendre une photo d'un sujet hors de la zone MPA ou que le contraste est trop fort et que vous ne pouvez pas obtenir l'exposition appropriée.

- 1 Alignez l'écran avec le sujet.
- 2 Appuyez et maintenez [AF/AE LOCK] pour fixer la mise au point ou l'exposition.
  - Si vous relâchez le [AF/AE LOCK], le verrouillage MPA/EA s'annulera.
  - Seule l'exposition est verrouillée dans les paramètres par défaut.
- 3 Toute en appuyant sur [AF/AE LOCK], déplacez l'appareil photo comme si vous composiez l'image puis appuyez à fond sur le déclencheur.

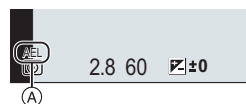
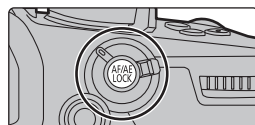

(A) Indicateur de verrouillage EA



## Compensation de l'exposition

Modes applicables:  P A S M M B

Utilisez cette fonction lorsque vous ne parvenez pas à effectuer une exposition appropriée à cause de la différence de luminosité entre le sujet et l'arrière-plan.

- 1 Appuyez sur [±].
- 2 Tournez la molette arrière pour compenser l'exposition.

- (A) Bracketing de l'exposition
- (B) Compensation de l'exposition
- (C) [Réglage du flash]
- Vous pouvez effectuer les actions suivantes pendant que l'écran de la compensation de l'exposition est affiché.

	Compense l'exposition
	Ajuste la sortie du flash
	Définit le bracketing de l'exposition (P49)

- Vous pouvez changer les fonctions entre la molette arrière et la molette avant en appuyant sur [DISP].

- 3 Appuyez sur [±] pour valider.

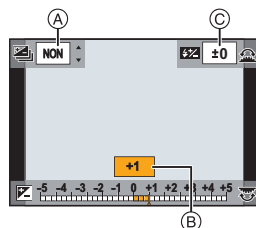

# Paramétrage de la sensibilité lumineuse

Modes applicables:  P A S M 

Cela permet de paramétrer la sensibilité à la lumière (sensibilité ISO).

Le paramétrage sur une valeur plus élevée permet de prendre des photos même dans les endroits sombres sans que les photos soient sombres.

## 1 Appuyez sur [ISO].

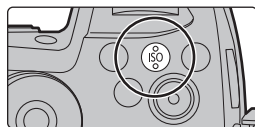

## 2 Sélectionnez la sensibilité ISO en tournant la molette arrière.

- Vous pouvez changer les fonctions entre la molette arrière et la molette avant en appuyant sur [DISP].

A [Régl. Limite Sup. ISO Auto]

B Sensibilité ISO

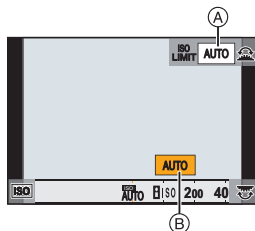

## 3 Tournez la molette avant pour définir le [Régl. Limite Sup. ISO Auto].

- Sélectionnez le [Régl. Limite Sup. ISO Auto] dans [Sensibilité ISO (Photo)] (ou dans [Sensibilité ISO (vidéo)] en utilisant le Mode Films Créatifs).
- Cela fonctionnera si la [Sensibilité] est sur [AUTO] ou [ISO].

## 4 Appuyez sur [ISO] pour valider.

AUTO	La sensibilité ISO est réglée automatiquement selon la luminosité.
 ISO (Intelligent)	L'appareil photo détecte les mouvements du sujet et règle automatiquement la sensibilité ISO et la vitesse d'obturation optimales en les adaptant aux mouvements du sujet et à la luminosité de la scène afin de minimiser les secousses du sujet.
L.100*, de 200 à 25600	Le sensibilité ISO est fixée sur différents paramétrages.

\* Uniquement disponible lorsque [Sensibilité étendue] est sélectionné.

# Réglage de la balance des blancs

Modes applicables: P A S M

Sous le soleil, sous des lampes à incandescence ou dans d'autres conditions où la couleur du blanc prend une teinte rougeâtre ou bleuâtre, cet élément règle la couleur du blanc de façon à ce que celle-ci soit le plus proche de ce qui est vu en s'accordant à la source de lumière.

## 1 Appuyez sur [WB].

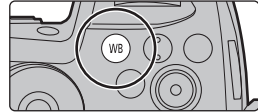

## 2 Tournez la molette arrière ou la molette avant pour sélectionner la balance des blancs.

- La configuration peut également être effectuée en tournant la molette de contrôle.



[ÉAB]/ [ÉABc]	Réglage automatique de la balance des blancs <ul style="list-style-type: none"> <li>• Sous un éclairage tel que l'éclairage incandescent où des tons rougeâtres peuvent apparaître :               <ul style="list-style-type: none"> <li>– Avec [ÉAB], les tons rougeâtres sont conservés pour reproduire avec plus de précision l'ambiance de la scène.</li> <li>– Avec [ÉABc], les tons rougeâtres sont supprimés pour reproduire avec plus de précision les couleurs originales du sujet. Les mêmes tons que [ÉAB] peuvent être appliqués dans un environnement plus lumineux.</li> </ul> </li> <li>• [ÉAB] et [ÉABc] appliquent les mêmes tons sous des sources lumineuses où les tons rougeâtres peuvent ne pas apparaître.</li> </ul>
[☀]	Pour prendre des photos à l'extérieur sous un ciel bleu
[☁]	Pour prendre des photos à l'extérieur sous un ciel nuageux
[☷]	Pour prendre des photos à l'extérieur à l'ombre
[💡]	Pour prendre des photos sous des lampes à incandescence
[📷]*	Uniquement en prenant des photos avec flash
[📷]/ [📷]/ [📷]/ [📷]	Sélectionnez la valeur de la balance des blancs. Utilisez-la pour faire correspondre les conditions en prenant des photos. <ol style="list-style-type: none"> <li>1 Appuyez sur ▲.</li> <li>2 Placez un objet blanc comme une feuille de papier dans le cadre au centre de l'écran, puis appuyez sur [MENU/SET].</li> </ol> <ul style="list-style-type: none"> <li>• Ceci paramètrera la balance des blancs et vous ramènera sur l'écran d'enregistrement.</li> </ul>
[📷]/ [📷]/ [📷]/ [📷]	Vous pouvez définir manuellement la température de la couleur pour prendre des photos naturelles sous différentes conditions lumineuses. <ol style="list-style-type: none"> <li>1 Appuyez sur ▲.</li> <li>2 Appuyez sur ▲/▼ pour sélectionner la température de la couleur, puis appuyez sur [MENU/SET].</li> </ol>

\* [ÉAB] s'applique lorsque vous enregistrez des images animées, ou lorsque l'enregistrement est effectué avec la fonction Photo 6K/4K ou de mise au point postérieure.

## 3 Appuyez sur [WB] pour valider.





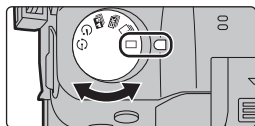

## Sélection du mode d'entraînement

Modes applicables:   **P** **A** **S** **M**  

Vous pouvez changer ce que peut faire l'appareil photo lorsque vous appuyez sur le déclencheur.

**Tourner la molette du mode d'entraînement.**



<input type="checkbox"/> <b>[Simple]</b>	Lorsque le déclencheur est pressé, une seule photo est enregistrée.
 <b>[Rafale]</b>	Les enregistrements sont faits à la suite tant que le déclencheur est tenu appuyé. <ol style="list-style-type: none"> <li>1 Paramétrez la molette de sélection du mode lecteur sur [  ].</li> <li>2 Faites la mise au point sur le sujet et prenez une photo. <ul style="list-style-type: none"> <li>• Maintenez enfoncé à fond le déclencheur pour activer le mode de prises de vues en rafale.</li> </ul> </li> </ol>
 <b>[PHOTO 6K/4K] (P40)</b>	Lorsque le déclencheur est pressé, une photo 6K/4K est enregistrée.
 <b>[Post focus] (MP postérieure) (P44)</b>	Lorsque le déclencheur est pressé, l'enregistrement avec mise au point postérieure est effectué.
 <b>[Retardateur]</b>	Lorsque le déclencheur est pressé, l'enregistrement s'effectue une fois que la durée définie s'est écoulée. <ol style="list-style-type: none"> <li>1 Paramétrez la molette de sélection du mode lecteur sur [  ].</li> <li>2 Appuyez à mi-course sur le déclencheur pour faire la mise au point, puis appuyez à fond pour prendre la photo. <ul style="list-style-type: none"> <li>• La mise au point et l'exposition se règlent lorsque le déclencheur est pressé à mi-course.</li> <li>• Une fois que l'indicateur du retardateur clignote, l'enregistrement démarre.</li> </ul> </li> </ol>
 <b>[Intervalle/animation] (P46)</b>	Les photos sont enregistrées avec la fonction Intervallomètre ou Animation image par image.

## Enregistrement des photos 6K/4K

Modes applicables:   **P** **A** **S** **M**  

Avec l'option Photo 6K, vous pouvez prendre une rafale grande vitesse de photos à 30 images par seconde et sauvegarder celles que vous désirez, chacune étant composée de 18 millions de pixels (environ), en les extrayant de leur fichier rafale. Avec l'option Photo 4K, vous pouvez prendre une rafale grande vitesse de photos à 60 images par seconde et sauvegarder celles que vous désirez, chacune étant composée de 8 millions de pixels (environ).

- "6K PHOTO" est une fonction d'enregistrement en rafale à grande vitesse qui vous permet de sauvegarder des photos extraites d'images enregistrées au format pour images fixes 4:3 ou 3:2 et avec une taille d'image équivalente à un nombre particulier de pixels (environ 18 mégapixels) produits par des images d'une taille de 6K (environ 6 000 (horizontal)×3 000 (vertical)).
- Utilisez une carte UHS de classe de vitesse 3 pour enregistrer des photos 6K/4K. (P9)



- 1 Paramétrez la molette du mode d'entraînement sur [  ].
- 2 Sélectionnez la taille de l'image et la vitesse de rafale. (P26)

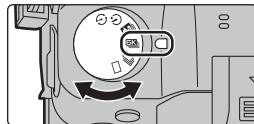









**MENU** →  [Enr.] → [PHOTO 6K/4K] → [Format img / Vit. rafale]

[6K 18M]	[4:3] : (4992×3744)	[3:2] : (5184×3456)	30 images/seconde
[4K H 8M]	[4:3] : (3328×2496)	[3:2] : (3504×2336)	60 images/seconde
[4K 8M]	[16:9] : (3840×2160)	[1:1] : (2880×2880)	30 images/seconde

- 3 Sélectionnez la méthode d'enregistrement. (P26)

**MENU** →  [Enr.] → [PHOTO 6K/4K] → [Méthode d'enreg.]

 /  /  [Rafale 6K/4K]*	<p><b>Pour saisir la meilleure prise d'un sujet qui se déplace rapidement</b></p> <p>La rafale d'enregistrement s'effectue tant que le déclencheur est maintenu appuyé.</p> <p>(A) Appuyer et maintenir (B) L'enregistrement est effectué</p>	
 /  /  [Rafale 6K/4K (S/S)]* "S/S" est l'abréviation de "Start/Start" (démarrer/arrêter).	<p><b>Pour saisir des occasions de photos imprévisibles</b></p> <p>La rafale d'enregistrement démarre lorsque le déclencheur est pressé et s'arrête lorsqu'il est de nouveau pressé.</p> <p>(C) Démarrer (Premier) (D) Arrêter (Second) (E) L'enregistrement est effectué</p>	
 /  /  [Pré-rafale 6K/4K]	<p><b>Pour enregistrer au besoin lorsqu'une occasion de photo se présente</b></p> <p>L'enregistrement en rafale s'effectue environ 1 seconde avant et après la pression sur le déclencheur.</p> <p>(F) Environ 1 seconde (G) L'enregistrement est effectué</p>	

- \* Un fichier rafale 6K/4K sera enregistré et lu sous forme de fichiers séparés dans les cas suivants (vous pouvez poursuivre l'enregistrement sans vous arrêter).
- En utilisant une carte mémoire SDHC : Si la taille du fichier dépasse 4 Go
  - En utilisant une carte mémoire SDXC : Si la durée continue de l'enregistrement dépasse 3 heures et 4 minutes ou si la taille du fichier dépasse 96 Go

- 4 Appuyez à mi-course sur le déclencheur pour sortir du menu.
- 5 Appuyez sur le déclencheur pour effectuer l'enregistrement.

- L'appareil photo effectuera un enregistrement en rafale d'une photo 6K/4K et le sauvegardera sous forme de fichier rafale 6K/4K avec un paramètre de [Format enregistrement] de [MP4].
- Lorsque [Prév.auto] est activé, l'écran de sélection de la photo s'affiche automatiquement.
- **Lorsque [Pré-rafale 6K/4K] ou [Enreg. avant rafale] est sélectionné, la batterie s'épuise plus rapidement et la température de l'appareil photo augmente. Utilisez ces fonctions uniquement pour enregistrer avec celles-ci.**

#### ■ Ajout de marqueurs pour sélectionner et sauvegarder les photos ([Rafale 6K/4K (S/S)])

Vous pouvez ajouter des marqueurs si vous appuyez sur [Fn2] durant l'enregistrement. (Jusqu'à 40 marqueurs par enregistrement) Pour sélectionner et sauvegarder des photos depuis un fichier rafale 6K/4K, vous pouvez aller sur les endroits où vous avez ajouté des marqueurs.

#### ■ Configuration de l'enregistrement pré-rafale ([Rafale 6K/4K]/[Rafale 6K/4K (S/S)])

L'appareil photo commence l'enregistrement environ 1 seconde avant que le déclencheur soit pressé à fond, de manière à ce que vous ne manquiez aucune opportunité de prise de vue.

**MENU** →  **[Enr.]** → **[PHOTO 6K/4K]** → **[Enreg. avant rafale]** → **[OUI]**

- Les paramètres et menus de commande de la mise au point automatique qui ne peuvent pas être sélectionnés lorsque cette fonction est en cours d'utilisation sont les mêmes que ceux de la commande [Pré-rafale 6K/4K].



#### ■ Configuration de l'enregistrement en boucle ([Rafale 6K/4K (S/S)])

Avec [Rafale 6K/4K (S/S)], vous pouvez effectuer un enregistrement tout en supprimant les données enregistrées les plus anciennes, ce qui vous permet de poursuivre l'enregistrement tout en attendant une occasion de photo, sans remplacer la carte.

**MENU** →  **[Enr.]** → **[PHOTO 6K/4K]** → **[Enregistrement boucle(PHOTO 4K)]** → **[OUI]**

- Une fois que vous démarrez l'enregistrement, le fichier rafale 6K/4K sera enregistré et divisé environ toutes les 2 minutes. Les 10 dernières minutes (jusqu'à environ 12 minutes) seront sauvegardées. La partie précédente sera supprimée.
- [Enregistrement boucle(PHOTO 4K)] n'est pas disponible pour [6K 18M].

### Sélection des photos depuis un fichier rafale 6K/4K et sauvegarde

**1 Sélectionnez une image avec l'icône  ou  sur l'écran de lecture, puis appuyez sur .**

- Si l'image a été enregistrée avec [Pré-rafale 6K/4K], passez à l'étape **3**.



**2 Faites glisser la barre de défilement pour effectuer une sélection grossière des scènes.**

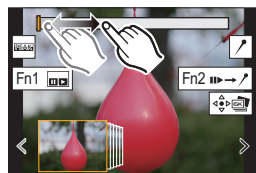

### 3 Faites glisser les images pour sélectionner celle que vous désirez sauvegarder comme photo.

- Touchez longuement [ < ]/[ > ] pour avancer/revenir en arrière image par image de façon continue.

### 4 Touchez [ < > ] ou [ < > ] pour sauvegarder la photo.

- Une fenêtre de confirmation s'affichera.
- La photo sera sauvegardée au format JPEG.

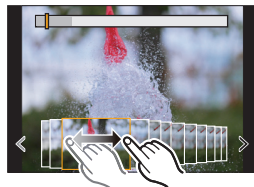

## ■ Sauvegarde des photos prises avec la fonction Photo 6K/4K en une seule fois ([Sauvegarder PHOTO 6K/4K Brut])

Vous pouvez sauvegarder les photos d'un fichier rafale 6K/4K extraites d'une période de 5 secondes à la fois.

### 1 Sélectionnez le menu. (P26)

**MENU** → [ > ] [Lect.] → [Sauvegarder PHOTO 6K/4K Brut]

### 2 Appuyez sur ◀▶ pour sélectionner les fichiers rafale des photos 6K/4K et appuyez sur [MENU/SET].

- Si la durée de rafale est de 5 secondes ou moins, tous les photogrammes seront sauvegardés en tant que photos.

### 3 Sélectionnez le premier photogramme des photos à enregistrer ensemble.

- Sélectionnez le photogramme de la même manière que vous sélectionnez des photos dans un fichier rafale 6K/4K.
- Les photos seront sauvegardées sous forme d'un groupe de photos du Mode Rafale au format JPEG.

## Correction des photos 6K/4K après enregistrement (Affinage post-enregistrement)

### ■ Correction de la déformation des photos ([Réd. Rolling Shutter])

L'appareil photo corrige les déformations causées, sur les photos, par l'obturateur électronique (effet de volet roulant) lorsque vous les sauvegardez.

### 1 Dans la fenêtre de confirmation de sauvegarde à l'étape 4 de la P43, touchez [Réd. Rolling Shutter].

- Retourne sur l'écran de confirmation s'il ne peut pas effectuer de correction.

### 2 Vérifiez le résultat de la correction et touchez [Mém.].

- Vous pouvez vérifier la version corrigée et non corrigée de la photo en touchant [Rég./annul.].
- L'angle de vue de la photo corrigée peut-être plus étroit.
- En fonction du mouvement des sujets sur les bords de l'image, la photo corrigée pourrait ne pas sembler naturelle.

### ■ Réduction des parasites produits par une sensibilité élevée ([Réduction bruit PHOTO 6K/4K])

En sauvegardant les photos, réduisez les parasites produits, durant l'enregistrement, par une sensibilité ISO élevée.

**MENU** → [ > ] [Lect.] → [Réduction bruit PHOTO 6K/4K] → [AUTO]

- Cette fonction ne s'applique pas aux photos sauvegardées avec [Sauvegarder PHOTO 6K/4K Brut].

# Contrôle de la mise au point après l'enregistrement (MP postérieure/Empilement de mises au point)

Modes applicables: **P** **A** **S** **M**

L'appareil photo peut effectuer un enregistrement en rafale avec la même qualité d'image qu'un enregistrement photo 6K/4K tout en décalant automatiquement la mise au point sur différentes zones.

Avec la fonction mise au point postérieure, à la fin de l'enregistrement vous pouvez choisir les points désirés à l'écran et sauvegarder les photos sur lesquelles les points sélectionnées sont au point.

Avec la fonction empilement de mises au point, vous pouvez également fusionner plusieurs photos avec des zones de mise au point différentes pour agrandir la plage de mise au point.

- Nous vous conseillons d'utiliser un trépied pour enregistrer des images à utiliser pour l'empilement de mises au point.
- Utilisez une carte UHS de classe de vitesse 3. (P9)

## Enregistrement avec la fonction de mise au point postérieure [Post focus]

1 Paramétrez la molette du mode d'entraînement sur .

2 Sélectionnez la taille de l'image. (P26)

<b>MENU</b> → <b>[Enr.]</b> → <b>[Post focus]</b>
<b>[6K 18M]</b> [4:3] : (4992×3744) [3:2] : (5184×3456)
<b>[4K 8M]*</b> [4:3] : (3328×2496) [3:2] : (3504×2336) [16:9] : (3840×2160) [1:1] : (2880×2880)

\* L'affichage peut être agrandi à l'aide de [Conv. télé ét.].

3 Appuyez à mi-course sur le déclencheur pour sortir du menu.

4 Décidez de la composition et appuyez à mi-course sur le déclencheur.

- La mise au point automatique détectera les zones mises au point sur l'écran. (Sauf sur les bords de l'écran)
- Si aucune zone de l'écran ne peut être mise au point, l'affichage de la mise au point (A) clignotera. Dans ce cas, l'enregistrement est impossible.

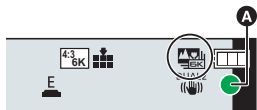
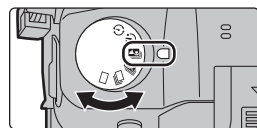

5 Appuyez à fond sur le déclencheur pour démarrer l'enregistrement.

- Le point de mise au point change automatiquement durant l'enregistrement. Lorsque l'icône (B) disparaît, l'enregistrement prend automatiquement fin.



**A partir du moment où vous appuyez à mi-course sur le déclencheur jusqu'à la fin de l'enregistrement :**

- Conservez la même distance avec le sujet et la même composition.
- N'utilisez pas le zoom.
- Un film sera enregistré avec le [Format enregistrement] paramétré sur [MP4]. (Le son ne sera pas enregistré.)
- Lorsque [Prév.auto] est activé, un écran vous permettant de sélectionner la zone de mise au point désirée s'affiche. (P45)

## Sélection de la zone de mise au point désirée et sauvegarde d'une photo

- Sélectionnez une image avec l'icône [▲] sur l'écran de lecture, puis appuyez sur ▲.**
- Touchez la zone de mise au point désirée.**
  - Si une photo au point n'a pas la zone sélectionnée disponible, un cadre rouge s'affiche. Dans ce cas, il n'est pas possible de sauvegarder de photo.
  - Vous ne pouvez pas sélectionner les bords de l'écran.
  - Toucher [⊕] agrandira l'affichage. Vous pouvez régler précisément la mise au point en faisant glisser la barre coulissante pendant que l'affichage est agrandi. (Vous pouvez également effectuer la même action en appuyant sur ◀/▶.)
- Touchez [⏏] pour sauvegarder la photo.**
  - La photo sera sauvegardée au format JPEG.

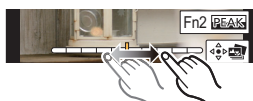

## Fusion de plusieurs photos pour agrandir la plage de mise au point (Empilement de mises au point)

- Touchez [⏏] à l'étape 2 de "Sélection de la zone de mise au point désirée et sauvegarde d'une photo".**
- Touchez la méthode de fusion.**

<b>[Fusion automatique]</b>	Sélectionne automatiquement les photos qui peuvent être fusionnées et les fusionne en une seule photo. <ul style="list-style-type: none"> <li>La priorité est donnée aux photos ayant une mise au point plus rapprochée.</li> <li>Les photos seront fusionnées en une seule photo et la photo finale sera sauvegardée lorsque cet élément est sélectionné.</li> </ul>
<b>[Fusion de gamme]</b>	Fusionne des photos ayant des zones de mise au point précises en une seule photo.

- (Lorsque [Fusion de gamme] est sélectionné) Touchez la zone de mise au point désirée.**

- Précisez au moins deux zones.
- Les zones au point situées entre les deux zones précisées seront également sélectionnées, et la zone au point combinée sera signalée.
- Les zones grisées signalent des zones qui pourraient, si elles étaient sélectionnées, donner une apparence pas très naturelle à la photo fusionnée et les zones qui ne peuvent pas être sélectionnées.
- Touchez une nouvelle fois la zone de mise au point pour annuler la sélection.

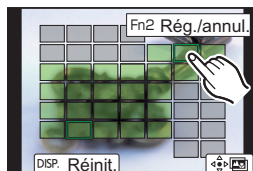
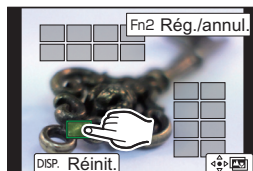

- Touchez [⏏] pour fusionner les images et sauvegarder la photo finale.**
  - La photo sera sauvegardée au format JPEG.
  - L'appareil photo peut corriger automatiquement le mauvais alignement des photos causé par les tremblements. S'il est corrigé, l'angle de vue sera légèrement plus rapproché lorsque les photos sont fusionnées.

# Prises de vues avec la fonction Intervallomètre/ Animation image par image

Modes applicables:   P A S M  

Vous pouvez prendre des photos avec la fonction Intervallomètre ou Animation image par image. De plus, les photos prises peuvent être combinées dans un film.

- Définissez les paramètres de la date et de l'heure à l'avance. (P14)
- Les photos enregistrées sont affichées comme un groupe d'images.

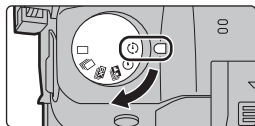

## Prises de vues automatiques à intervalles définis ([Intervallomètre])

L'appareil photo peut prendre automatiquement des photos de sujets tels que des animaux ou des plantes au cours du temps et créer un film.

- 1 Paramétrez la molette de sélection du mode lecteur sur [  ].
- 2 Sélectionnez le menu. (P26)

**MENU** →  [Enr.] → [Intervalle/animation] → [Mode] → [Intervallomètre]

- 3 Appuyez sur ▲/▼ pour sélectionner un élément et validez.

[Début]	[Maintenant]	Démarre l'enregistrement en appuyant à fond sur le déclencheur.
	[Réglage du délai de démarrage]	◀/▶ : Sélectionnez l'élément (heure/minute) ▲/▼ : Paramètre [MENU/SET]: Validez
[Intervalle prises de vue]/ [Nombre de photos]	L'intervalle d'enregistrement et le nombre de photos peuvent être définis.	◀/▶ : Sélectionnez l'élément (minute/seconde/nombre de photos) ▲/▼ : Paramètre [MENU/SET]: Validez

- 4 Appuyez à mi-course sur le déclencheur pour sortir du menu.
- 5 Appuyez à fond sur le déclencheur.
  - L'enregistrement démarre automatiquement.

## Création d'une animation image par image ([Anim image par image])

Une animation image par image est créée en collant les photos ensemble.

- 1 Paramétrez la molette de sélection du mode lecteur sur [  ].
- 2 Sélectionnez le menu. (P26)

**MENU** →  [Enr.] → [Intervalle/animation] → [Mode] → [Anim image par image]

- 3 Appuyez sur ▲/▼ pour sélectionner un élément et validez.

[Prise de vue auto.]	[OUI]	Prend automatiquement des photos à intervalle défini.
	[NON]	Ceci sert à prendre manuellement des photos, image par image.
[Intervalle prises de vue]	(Uniquement si [Prise de vue auto.] est sur [OUI]) ◀/▶: Sélectionnez l'élément (seconde) ▲/▼: Paramètre [MENU/SET]: Validez	

- 4 Appuyez à mi-course sur le déclencheur pour sortir du menu.

- 5 Appuyez à fond sur le déclencheur.

- 6 Déplacez le sujet pour déplacer la composition.

- Répétez l'enregistrement de la même manière.

- 7 Touchez [  ] pour arrêter l'enregistrement.

- Vous pouvez également y mettre fin en sélectionnant [Intervalle/animation] à partir du menu [Enr.] puis en appuyant sur [MENU/SET].

- Lorsque [Prise de vue auto.] est sur [OUI], sélectionnez [Sort.] sur l'écran de confirmation.

(Si [Pause] a été sélectionné, appuyez à fond sur le déclencheur pour reprendre l'enregistrement.)

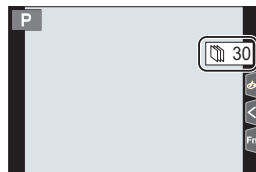

## Création d'un film à partir des photos enregistrées

Pour créer un film après la prise des photos, suivez les étapes suivantes.

- 1 Sélectionnez les méthodes pour créer un film.

- Le format d'enregistrement sélectionné est le [MP4].

[Qualité enr.]	Définit la qualité d'un film.
[Cadence]	Définit le nombre d'images par seconde. Plus le nombre est grand, plus le film sera fluide.
[Séquence]	<b>[NORMAL]:</b> Colle les photos ensemble dans l'ordre d'enregistrement. <b>[REVERSE]:</b> Colle les photos ensemble dans l'ordre inverse d'enregistrement.

- 2 Appuyez sur ▲/▼ pour sélectionner [Exécuté] et appuyez sur [MENU/SET].









# Pour prendre des photos tout en réglant automatiquement un paramètre (Enregistrement avec bracketing)



Modes applicables:   **P** **A** **S** **M**  

Vous pouvez prendre plusieurs photos tout en réglant automatiquement un paramètre en appuyant sur le déclencheur.

## 1 Sélectionnez le menu. (P26)

**MENU** →  **[Enr.]** → **[Bracketing]** → **[Type de bracketing]**

 <b>Bracketing de l'exposition</b>	Appuyez sur le déclencheur pour effectuer l'enregistrement tout en réglant l'exposition. (P49) • Ceci est désactivé lors d'un enregistrement avec flash.
 <b>Bracketing de l'ouverture</b>	Appuyez sur le déclencheur pour effectuer l'enregistrement tout en réglant l'ouverture. (P49) • Disponible en mode EA avec priorité à l'ouverture ou lorsque la sensibilité ISO est réglée sur [AUTO] en mode Exposition Manuelle.
FOCUS <b>Bracketing de la mise au point</b>	Appuyez sur le déclencheur pour effectuer l'enregistrement tout en réglant la position de la mise au point. (P49)
 * <b>Bracketing de la balance des blancs</b>	Appuyez sur le déclencheur une fois pour prendre automatiquement trois photos avec différents réglages de balance des blancs. (P50)
 * <b>Bracketing de la balance des blancs (température de la couleur)</b>	Appuyez sur le déclencheur une fois pour prendre automatiquement trois photos avec des valeurs différentes de température de couleur de la balance des blancs. (P50) • Disponible lorsque la balance des blancs est paramétrée sur [  ], [  ], [  ] ou [  ].

\* Il ne peut pas être sélectionné dans le Mode Auto Plus Intelligent ou le Mode de Contrôle créatif ou bien lorsque l'enregistrement rafale est activé ou encore lorsque [Qualité] est sur [RAW], [RAW], ou [RAW].

## 2 Appuyez sur ▲/▼ pour sélectionner [Plus de param.] puis appuyez sur [MENU/SET].

- Pour avoir des informations sur [Plus de param.], consultez la page qui décrit chaque fonction.
- Appuyez à mi-course sur le déclencheur pour sortir du menu.

## 3 Faites la mise au point sur le sujet et prenez une photo.

### ■ Pour désactiver le bracketing

Sélectionnez [NON] à l'étape 1.



## Bracketing de l'exposition

### ■ À propos de [Plus de param.] (étape 2 à la P48)

<b>[Palier]</b>	Définit le nombre de photos à prendre et la plage de compensation de l'exposition. [3•1/3] (Prend trois photos avec un intervalle de 1/3 EV) à [7•1] (Prend sept photos avec un intervalle de 1 EV)
<b>[Séquence]</b>	Définit l'ordre dans lequel les photos sont prises.
<b>[Réglage vue unique]*</b>	[□] : Prend une seule photo chaque fois que vous appuyez sur le déclencheur. [☑] : Prend le nombre défini de photos à prendre chaque fois que vous appuyez une fois sur le déclencheur.

- \* Pas disponible avec l'enregistrement en rafale. En utilisant l'enregistrement en rafale, si vous maintenez la pression sur le déclencheur, l'enregistrement s'effectuera sans interruption jusqu'au nombre précisé de photos à prendre.

## Bracketing de l'ouverture

Mode enregistrement: **A** **M**

### ■ À propos de [Plus de param.] (étape 2 à la P48)

<b>[Nombre de photos]</b>	[3], [5] : Prend un nombre précis de photos avec les valeurs d'ouverture différentes d'une plage basée sur la valeur d'ouverture initiale. [ALL] : Prend des photos en utilisant toutes les valeurs d'ouverture.
---------------------------	---

- En utilisant l'enregistrement en rafale, si vous maintenez la pression sur le déclencheur, l'enregistrement s'effectuera jusqu'au nombre précisé de photos à prendre.
- Les valeurs d'ouverture disponibles changent en fonction de l'objectif.

## Bracketing de la mise au point

### ■ À propos de [Plus de param.] (étape 2 à la P48)

<b>[Palier]</b>	Définit l'intervalle entre les positions de la mise au point.
<b>[Nombre de photos]*</b>	Définit le nombre de photos à prendre.
<b>[Séquence]</b>	[0/-/+]: Rapproche et éloigne alternativement la position de la mise au point dans la plage centrée sur la position initiale tandis que vous prenez des photos. [0/+]: Éloigne la position de la mise au point de la position initiale tandis que vous prenez des photos.

- \* Pas disponible avec l'enregistrement en rafale. En utilisant l'enregistrement en rafale, si vous maintenez la pression sur le déclencheur, l'enregistrement s'effectuera sans interruption jusqu'au nombre précisé de photos à prendre.
- Les photos prises avec le bracketing de la mise au point s'affichent comme un ensemble de groupes d'images.





## Bracketing de la balance des blancs

### ■ À propos de [Plus de param.] (étape 2 à la P48)

Tournez la molette de contrôle pour régler la plage de correction, puis appuyez sur [MENU/SET].

(): Horizontal ([A] vers [B])

(): Vertical ([V] vers [M])

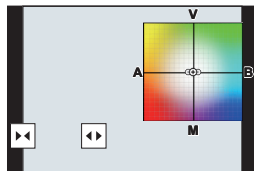

- Vous pouvez également définir la plage de correction en touchant []/[]/[]/[].



## Bracketing de la balance des blancs (température de la couleur)

### ■ À propos de [Plus de param.] (étape 2 à la P48)

Tournez la molette de contrôle pour régler la plage de correction, puis appuyez sur [MENU/SET].

- Vous pouvez également définir la plage de correction en touchant []/[].

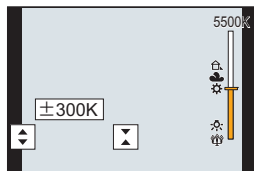











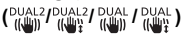

# Stabilisateur d'image

L'appareil photo peut activer soit le stabilisateur d'image intégré à l'objectif soit le stabilisateur d'image intégré au boîtier, ou bien il peut activer les deux et réduire les tremblements encore plus efficacement (Mode double stabilisateur d'image).

Le mode double stabilisateur d'image 2 (, , ), qui offre une correction plus efficace, est également pris en charge.

Pour enregistrer une vidéo, vous pouvez utiliser le stabilisateur d'image hybride sur 5 axes, lequel emploie le stabilisateur d'image intégré à l'objectif, le stabilisateur d'image intégré au boîtier, et le stabilisateur d'image électronique.

- Les stabilisateurs d'image à activer sont différents en fonction de votre objectif. L'icône du stabilisateur d'image activé s'affiche sur l'écran d'enregistrement.





	Lorsque vous prenez des photos	Pour enregistrer des films
<b>Objectifs Panasonic compatibles avec mode de double stabilisateur d'image (Basé sur la norme Micro Four Thirds System)</b> <ul style="list-style-type: none"> <li>• Pour connaître les dernières informations concernant les objectifs compatibles, veuillez visiter notre site Web.</li> <li>• Si l'icône [DUAL2] ou [DUAL] ne s'affiche pas sur l'écran d'enregistrement même lorsqu'un objectif compatible est utilisé, mettez à jour le micrologiciel de l'objectif. (P10)</li> </ul>	<b>Objectif + Boîtier (Double stabilisateur d'image)</b> 	<b>Objectif + Boîtier (Double stabilisateur d'image)</b> (  ,  ) <b>Hybride 5 axes</b>  *
<b>Objectifs compatibles avec la fonction stabilisateur de l'image (Basés sur la norme Micro Four Thirds System/Four Thirds System)</b>	<b>Objectif ou boîtier</b>  / 	<b>Objectif ou Boîtier</b>  , <b>Hybride 5 axes</b>  *
<b>Objectifs incompatibles avec la fonction stabilisateur de l'image (Basés sur les normes Micro Four Thirds System/Four Thirds System)</b>	<b>Boîtier</b> (  /  )	<b>Boîtier</b> (  ) <b>Hybride 5 axes</b>  *
<b>En utilisant un adaptateur pour monture d'objectif Leica (en option) ou un adaptateur pour monture fabriqué par une autre marque</b>		

\* Lorsque [Stabilis. élec. (vidéo)] est sur [OUI]

**Modes applicables:**   **P** **A** **S** **M**  

- Lorsque vous utilisez un objectif interchangeable qui possède un commutateur S.O.I. (comme le H-ES12060), la fonction de stabilisateur est active si le commutateur S.O.I. de l'objectif est sur [ON]. (Il est sur []) au moment de l'achat)

## Sélectionnez le menu. (P26)

<b>MENU</b> →  <b>[Enr.]</b> → <b>[Stabilisat.]</b>		
<b>[Mode de fonctionnem.]</b>	<b>[]</b> ([Normal])	Les mouvements haut/bas, gauche/droite et de rotation des tremblements de l'appareil photo sont corrigés.
	<b>[]</b> ([Panoramique])	Les vacillements sont compensés sur l'axe vertical. Ce mode est idéal pour la prise de vues en mode panoramique (méthode de prise de vues en tournant l'appareil photo pour suivre les mouvements d'un sujet qui continue à se déplacer dans une direction fixe).
	<b>[NON]</b>	[Stabilisat.] ne fonctionne pas. ( <b>[]</b> ) • En utilisant un objectif avec un commutateur S.O.I., paramétrez le commutateur sur [NON].
<b>[Stabilis. élec. (vidéo)]</b>	Durant l'enregistrement d'une vidéo, les tremblements qui surviennent le long des axes verticaux, horizontaux, de roulis, de tangage et en lacet sont corrigés par l'emploi du stabilisateur d'image intégré à l'objectif, du stabilisateur d'image intégré au boîtier, et du stabilisateur d'image électronique. (Stabilisateur d'image hybride 5 axes) <b>[OUI]/[NON]</b> • Lorsque [OUI] est sélectionné, l'angle de vue du film enregistré est plus rapproché.	
<b>[Régl. longueur focale]</b>	Si la longueur focale n'est pas automatiquement définie, vous pouvez le faire manuellement. (P52) • Lorsqu'une longueur focale définie manuellement est sélectionnée, une fenêtre de confirmation vous demandant de changer le paramètre de la longueur focale s'affiche une fois que vous mettez en marche l'appareil photo.	

## Configuration de la longueur focale de votre objectif

### 1 Sélectionnez le menu. (P26)

**MENU** →  **[Enr.]** → **[Stabilisat.]** → **[Régl. longueur focale]**

### 2 Saisissez une longueur focale.

◀/▶ : Sélectionnez l'élément (chiffre); ▲/▼ : Configuration

### 3 Appuyez sur [MENU/SET].



# Augmentation de l'effet télescopique

Modes applicables: 

Le Convertisseur Télé Extra vous permet de prendre des photos encore plus larges sans que la qualité de l'image soit détériorée.

Lorsque vous prenez des photos	[Conv. télé ét.] ([Enr.])	1,4x: [EX M]
		2,0x: [EX S]
		1,4x: En enregistrant des photos 6K/4K* ([16:9]/[1:1])
		1,5x: En enregistrant des photos 6K/4K* ([3:2])
		1,6x: En enregistrant des photos 6K/4K* ([4:3])
		* Uniquement si [4K H 8M], [4K 8M] est sélectionné

• Paramétrez la taille de l'image sur [M] ou [S] (les tailles de l'image sont indiquées par [EX]) et paramétrez la qualité sur [■] ou [■].

Pour enregistrer des films	[Conv. télé ét.] ([Image animée])	1,4x (la taille du film est paramétré sur [4K] ou [C4K] dans [Qualité enr.])
		2,7x (la taille du film est paramétré sur [FHD] dans [Qualité enr.])

## ■ Augmentation du grossissement du zoom par incréments

• Ceci peut être utilisé uniquement lorsque vous prenez des photos.

### 1 Sélectionnez le menu. (P26)

**MENU** →  [Enr.] → [Conv. télé ét.] → [ZOOM]

### 2 Attribuez à la touche fonction [Contrôle de zoom]. (P28)

### 3 Appuyez sur la touche fonction.

### 4 Appuyez sur ◀/▶ ou ▲/▼.

▲/▶: Téléobjectif (Agrandit les sujets éloignés)

▼/◀: Grand-angle (Élargit l'angle de vue)

• La commande du zoom s'interrompt lorsque la touche fonction est de nouveau pressée ou lorsqu'un certain temps est passé.

## ■ Fixation du grossissement du zoom au niveau maximum

Sélectionnez le menu. (P26)

**MENU** →  [Enr.] → [Conv. télé ét.] → [TELE CONV.]

**MENU** →  [Image animée] → [Conv. télé ét.] → [OUI]

## Prises de vues avec le flash externe (en option)

Modes applicables:  P A S M  

Vous pouvez installer un flash (DMW-FL580L/DMW-FL360L/DMW-FL200L: en option) et prendre des photos avec.

- Lire le mode d'emploi du flash externe pour connaître la manière de l'installer.

### ■ Pour retirer le couvercle de la griffe porte-accessoires

L'appareil photo est livré avec un couvercle pour la griffe porte-accessoires installé sur la griffe porte-accessoires.

Retirez le couvercle de la griffe porte-accessoires en le tirant dans le sens indiqué par la flèche ② tout en appuyant dessus dans sens indiqué par la flèche ①.

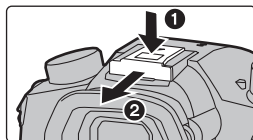

### Dans les cas suivants, le flash est fixé sur [☹] (flash forcé non).







- Pour enregistrer des films
- En enregistrant des photos 6K/4K
- En enregistrant avec la fonction de mise au point postérieure
- En utilisant l'obturateur électronique
- Lorsque un effet d'image dans [Effet de filtre] de [Configuration de filtre] est sélectionné
- Lorsque [Mode discret] est réglé sur [OUI]
- Lorsque [HDR] est réglé sur [OUI]

## Pour changer le mode flash

Modes applicables:  P A S M  

Réglez le flash pour qu'il corresponde à l'enregistrement.

Sélectionnez le menu. (P26)

MENU →  [Enr.] → [Flash] → [Mode de flash]	
 (([Flash forcé oui])  (([Forcé/y. rouge.])	Le flash se déclenche obligatoirement, à chaque prise de vue. <b>• Utilisez ce réglage lorsque la scène est éclairée à contre-jour ou avec de la lumière fluorescente.</b>
 (([Sync. lente])  (([Synchr lente/yx rouge])	Pour prendre des photos sur un arrière-plan sombre, cette option ralentira la vitesse d'obturation si le flash est activé. L'arrière-plan sera éclairci. <b>• Utilisez ce réglage pour photographier des personnes situées devant un arrière-plan sombre.</b> <b>• L'utilisation d'une vitesse plus lente peut causer un flou.</b> <b>L'utilisation d'un trépied peut améliorer vos photos.</b>
 (([Forcé non])	Le flash ne se déclenche jamais. <b>• Utilisez ce réglage pour prendre des photos dans des endroits où l'usage du flash est interdit.</b>

# Pour enregistrer des films

Modes applicables: 

L'appareil photo peut enregistrer un film 4K au format MP4 ou MOV ou bien un film en Full HD conforme à la norme AVCHD. Le son est enregistré en stéréo.

## 1 Démarrez l'enregistrement en appuyant sur la touche film.

- (A) Temps d'enregistrement écoulé
- (B) Durée d'enregistrement disponible

- Un enregistrement approprié pour chaque mode est possible.
- L'indicateur de l'état de l'enregistrement (rouge)  clignotera pendant l'enregistrement d'un film.
- Relâchez la touche film aussitôt après avoir appuyé dessus.
- Avant d'enregistrer, l'affichage de la durée d'enregistrement disponible indique une durée enregistrable basée sur l'espace libre de la carte; durant l'enregistrement, il indique la durée restante pour un enregistrement en continu.
- h : heure, m : minute, s : seconde

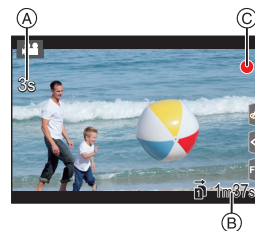
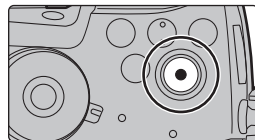

## 2 Arrêtez l'enregistrement en appuyant de nouveau sur la touche film.

- L'enregistrement de photos est également possible durant l'enregistrement d'un film en appuyant à fond sur le déclencheur. (Sauf dans le Mode Films Créatifs)
- Dans le Mode Films Créatifs, les films sont enregistrés avec la sensibilité ISO sélectionnée; dans les autres modes, ils sont enregistrés à l'aide de l'option [AUTO] (pour les films).

### • [AVCHD]:

Vous pouvez continuer d'enregistrer sans interruption même si la taille du fichier dépasse 4 Go, mais le fichier vidéo sera divisé.

### • [MP4] (avec une taille de [Qualité enr.] de [FHD]) :

Vous pouvez continuer d'enregistrer sans interruption même si la durée d'enregistrement continue dépasse 30 minutes ou si la taille du fichier dépasse 4 Go, mais le fichier du film sera divisé et enregistré/lu séparément.

### • [MP4] (avec une taille de [Qualité enr.] de [4K]), [MP4 (LPCM)] ou [MOV] :

Un fichier de film sera enregistré et lu sous forme de fichiers séparés dans les cas suivants. (Vous pouvez continuer d'enregistrer sans interruption.)

– En utilisant une carte mémoire SDHC : Si la taille du fichier dépasse 4 Go

– En utilisant une carte mémoire SDXC : Si la durée continue de l'enregistrement dépasse 3 heures et 4 minutes ou si la taille du fichier dépasse 96 Go

## ■ Configuration du format, de la taille et de la fréquence d'images de l'enregistrement

**MENU** →  [Image animée] → [Format enregistrement]

<b>[AVCHD]</b>	Ce format de données est adapté si vous désirez visionner sur un téléviseur haute-définition, etc.
<b>[MP4]</b>	Ce format de données est adapté si vous désirez visionner sur ordinateur, etc.
<b>[MP4 (LPCM)]</b>	Le format de données MP4 pour l'édition des images.
<b>[MOV]</b>	Format des données pour l'édition des images.

**MENU** →  [Image animée] → [Qualité enr.]

### Lorsque [AVCHD] est sélectionné

Rubrique	Fréquence du système	Taille	Fréquence de l'image	Débit	YUV/bits	Compression de l'image
<b>[FHD/28M/60p]<sup>*1</sup></b>	59,94Hz (NTSC)	1920×1080	59,94p	28 Mbps	4:2:0/8 bits	GOP long
<b>[FHD/17M/60i]</b>		1920×1080	59,94i	17 Mbps	4:2:0/8 bits	GOP long
<b>[FHD/24M/30p]</b>		1920×1080	59,94i <sup>*2</sup>	24 Mbps	4:2:0/8 bits	GOP long
<b>[FHD/24M/24p]</b>		1920×1080	23,98p	24 Mbps	4:2:0/8 bits	GOP long
<b>[FHD/28M/50p]<sup>*1</sup></b>	50,00Hz (PAL)	1920×1080	50,00p	28 Mbps	4:2:0/8 bits	GOP long
<b>[FHD/17M/50i]</b>		1920×1080	50,00i	17 Mbps	4:2:0/8 bits	GOP long
<b>[FHD/24M/25p]</b>		1920×1080	50,00i <sup>*3</sup>	24 Mbps	4:2:0/8 bits	GOP long

\*1 AVCHD Progressive

\*2 Sortie du capteur : 29,97 images/seconde

\*3 Sortie du capteur : 25,00 images/seconde

### Lorsque [MP4] est sélectionné

Rubrique	Fréquence du système	Taille	Fréquence de l'image	Débit	YUV/bits	Compression de l'image
<b>[4K/100M/30p]</b>	59,94Hz (NTSC)	3840×2160	29,97p	100 Mbps	4:2:0/8 bits	GOP long
<b>[4K/100M/24p]</b>		3840×2160	23,98p	100 Mbps	4:2:0/8 bits	GOP long
<b>[FHD/28M/60p]</b>		1920×1080	59,94p	28 Mbps	4:2:0/8 bits	GOP long
<b>[FHD/20M/30p]</b>		1920×1080	29,97p	20 Mbps	4:2:0/8 bits	GOP long
<b>[FHD/24M/24p]</b>		1920×1080	23,98p	24 Mbps	4:2:0/8 bits	GOP long
<b>[4K/100M/25p]</b>	50,00Hz (PAL)	3840×2160	25,00p	100 Mbps	4:2:0/8 bits	GOP long
<b>[FHD/28M/50p]</b>		1920×1080	50,00p	28 Mbps	4:2:0/8 bits	GOP long
<b>[FHD/20M/25p]</b>		1920×1080	25,00p	20 Mbps	4:2:0/8 bits	GOP long
<b>[FHD/24M/24p]</b>	24,00Hz (CINEMA)	1920×1080	24,00p	24 Mbps	4:2:0/8 bits	GOP long



## Lorsque [MP4 (LPCM)], [MOV] est sélectionné

Rubrique	Fréquence du système	Taille	Fréquence de l'image	Débit	YUV/bits	Compression de l'image
[C4K/10bit/150M/24p]	59,94Hz (NTSC)	4096×2160	23,98p	150 Mbps	4:2:2/10 bits	GOP long
[C4K/8bit/100M/24p]		4096×2160	23,98p	100 Mbps	4:2:0/8 bits	GOP long
[4K/8bit/150M/60p]		3840×2160	59,94p	150 Mbps	4:2:0/8 bits	GOP long
[4K/10bit/150M/30p]		3840×2160	29,97p	150 Mbps	4:2:2/10 bits	GOP long
[4K/8bit/100M/30p]		3840×2160	29,97p	100 Mbps	4:2:0/8 bits	GOP long
[4K/10bit/150M/24p]		3840×2160	23,98p	150 Mbps	4:2:2/10 bits	GOP long
[4K/8bit/100M/24p]		3840×2160	23,98p	100 Mbps	4:2:0/8 bits	GOP long
[FHD/8bit/100M/60p]		1920×1080	59,94p	100 Mbps	4:2:0/8 bits	GOP long
[FHD/8bit/100M/30p]		1920×1080	29,97p	100 Mbps	4:2:0/8 bits	GOP long
[FHD/8bit/100M/24p]		1920×1080	23,98p	100 Mbps	4:2:0/8 bits	GOP long
[4K/8bit/150M/50p]	50,00Hz (PAL)	3840×2160	50,00p	150 Mbps	4:2:0/8 bits	GOP long
[4K/10bit/150M/25p]		3840×2160	25,00p	150 Mbps	4:2:2/10 bits	GOP long
[4K/8bit/100M/25p]		3840×2160	25,00p	100 Mbps	4:2:0/8 bits	GOP long
[FHD/8bit/100M/50p]		1920×1080	50,00p	100 Mbps	4:2:0/8 bits	GOP long
[FHD/8bit/100M/25p]		1920×1080	25,00p	100 Mbps	4:2:0/8 bits	GOP long
[C4K/10bit/150M/24p]	24,00Hz (CINEMA)	4096×2160	24,00p	150 Mbps	4:2:2/10 bits	GOP long
[C4K/8bit/100M/24p]		4096×2160	24,00p	100 Mbps	4:2:0/8 bits	GOP long
[4K/10bit/150M/24p]		3840×2160	24,00p	150 Mbps	4:2:2/10 bits	GOP long
[4K/8bit/100M/24p]		3840×2160	24,00p	100 Mbps	4:2:0/8 bits	GOP long
[FHD/8bit/100M/24p]		1920×1080	24,00p	100 Mbps	4:2:0/8 bits	GOP long

- Les films au format 4:2:2/10 bits sont destinés à être édité sur un ordinateur utilisé pour la production vidéo. C'est pourquoi ils ne sont pas pris en charge par les téléviseurs, les enregistreurs et les lecteurs fabriqués par Panasonic.
- Lorsque [MP4 (LPCM)] ou [MOV] est sélectionné dans le Mode Films Créatifs, vous pouvez sélectionner les paramètres suivants à l'aide de [Anamorphique(4:3)].

Rubrique	Fréquence du système	Taille	Fréquence de l'image	Débit	YUV/bits	Compression de l'image
[4K/A/150M/60p]	59,94Hz (NTSC)	3328×2496	59,94p	150 Mbps	4:2:0/8 bits	GOP long
[4K/A/100M/30p]		3328×2496	29,97p	100 Mbps	4:2:0/8 bits	GOP long
[4K/A/100M/24p]		3328×2496	23,98p	100 Mbps	4:2:0/8 bits	GOP long
[4K/A/150M/50p]	50,00Hz (PAL)	3328×2496	50,00p	150 Mbps	4:2:0/8 bits	GOP long
[4K/A/100M/25p]		3328×2496	25,00p	100 Mbps	4:2:0/8 bits	GOP long
[4K/A/100M/24p]	24,00Hz (CINEMA)	3328×2496	24,00p	100 Mbps	4:2:0/8 bits	GOP long

## Comment régler la mise au point en enregistrant un film ([AF continu])

Modes applicables:   **P** **A** **S** **M**  

La mise au point change en fonction du paramètre du mode de mise au point (P32) et du paramètre de [AF continu] dans le menu [Image animée].

Mode de mise au point	[AF continu]	Description des réglages
[AFS]/[AFF]/[AFC]	[OUI]	L'appareil photo garde automatiquement la mise au point sur les sujets durant l'enregistrement.
	[NON]	L'appareil photo conserve la position de la mise au point avant de démarrer l'enregistrement.
[MF]	[OUI]/[NON]	Vous pouvez faire la mise au point manuellement. (P36)

## Personnalisation des paramètres de commande de la mise au point automatique pour l'enregistrement d'un film ([Régl. perso. AF(Vidéo)])

Modes applicables:   **P** **A** **S** **M**  

**MENU** →  [Image animée] → [Régl. perso. AF(Vidéo)]

[OUI]	Enregistre un film à l'aide des paramètres de commande de la mise au point automatique personnalisés.	
[NON]	Enregistre un film à l'aide des paramètres de commande de la mise au point automatique par défaut.	
[RÉG.]	[Vitesse AF]	Définit la vitesse à laquelle la mise au point se déplace durant la mise au point automatique. Côté [+]: La mise au point se déplace à une vitesse plus rapide. Côté [-]: La mise au point se déplace à une vitesse plus lente.
	[Sensibilité AF]	Définit la sensibilité du suivi de la mise au point automatique. Côté [+]: Lorsque la distance avec le sujet change de façon importante, l'appareil photo réajuste immédiatement la mise au point. Côté [-]: Lorsque la distance avec le sujet change de façon importante, l'appareil photo attend un peu avant de réajuster la mise au point.

## Pour configurer la méthode d'enregistrement du code horaire

Modes applicables:   **P** **A** **S** **M**  

Cet appareil enregistre automatiquement le code horaire pendant l'enregistrement d'un film.

- Le code horaire n'est pas enregistré sur des films enregistrés lorsque le [Format enregistrement] est sur [MP4].

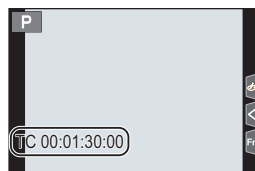

**MENU** →  **[Image animée]** → **[Time Code]**

<b>[Affichage du Time Code]</b>	Définissez si le code horaire doit s'afficher ou pas sur l'écran d'enregistrement/écran de lecture.
<b>[Comptage]</b>	Définit la méthode de comptabilisation du code horaire. <b>[REC RUN]:</b> Comptabilise le code horaire uniquement lorsqu'un film est enregistré. <b>[FREE RUN]:</b> Comptabilise le code horaire même s'il n'y a pas d'enregistrement (y compris lorsque l'appareil est hors marche).
<b>[Valeur du Time Code]</b>	Définit le point de départ (heure de démarrage) du code horaire. <b>[Réinitialiser]:</b> Paramètre sur 00:00:00:00 (heure: minute: seconde: image) <b>[Saisie manuelle]:</b> Saisissez manuellement l'heure, minute, seconde et image. <b>[Heure actuelle]:</b> Paramètre l'heure, minute et seconde sur l'heure actuelle et paramètre l'image sur 00.
<b>[Mode du Time Code]</b>	Définit la méthode d'enregistrement du code horaire. <b>[DF] (Image compensée):</b> L'appareil photo modifie la différence entre la durée enregistrée et le code horaire. • Les secondes et les images sont séparées par "." (Exemple: 00:00:00.00) <b>[NDF] (Image non compensée):</b> Enregistre le code horaire sans perte d'image. • Les secondes et les images sont séparées par ":" (Exemple: 00:00:00:00)
<b>[Sortie code temp. HDMI]</b>	Génère le code horaire pour la sortie des images par HDMI. • [Sortie code temp. HDMI] peut être sélectionné uniquement en Mode vidéo créatif. • Lorsque vous utilisez la sortie HDMI et que vous retransmettez des vidéos qui n'incluent pas de codes horaires (ex., lorsque [Format enregistrement] est sur [MP4]), aucun code horaire ne sera reproduit. • L'écran du dispositif peut devenir noir en fonction du dispositif raccordé.

**■ Conditions pour produire un code horaire par la sortie HDMI**

Le code horaire est reproduit sur l'image vidéo de la sortie HDMI uniquement si toutes les conditions suivantes sont satisfaites.

**À l'enregistrement**

- Lorsque [Sortie code temp. HDMI] est sur [OUI].
- Dans le Mode vidéo créatif.
- Lorsque [Format enregistrement] est sur [AVCHD], [MP4 (LPCM)] sur [MOV].

**À la visualisation**

- Lorsque [Sortie code temp. HDMI] est sur [OUI].
- En lisant un film enregistré avec le Mode vidéo créatif.
- Lorsque [Mode HDMI (Lecture)] dans [Connexion TV] est paramétré sur [AUTO].

# Enregistrement de films en Mode Films Créatifs

**Mode enregistrement:** 

Il est possible de changer manuellement l'ouverture, la vitesse d'obturation ainsi que la sensibilité ISO et d'enregistrer des films.

**1 Paramétrez la molette de sélection du mode sur .**

**2 Sélectionnez le menu. (P26)**

**MENU** →  **[Films créatifs]** → **[Mode exposit.]** → **[P]/[A]/[S]/[M]**

- La commande pour changer la valeur d'ouverture ou la vitesse d'obturation est la même que celle pour paramétrer la Molette de sélection du mode sur **P**, **A**, **S** ou **M**.

**3 Appuyez sur la touche film (ou le déclencheur) pour démarrer l'enregistrement.**

- Le son du fonctionnement du zoom ou d'une touche peut être enregistré s'il est utilisé pendant l'enregistrement du film.

L'utilisation des icônes tactiles rend les commandes silencieuses pendant l'enregistrement d'un film.

**1** Touchez .

**2** Icône tactile.

 **T**↑↓ : Zoom

**F** : Valeur d'ouverture

**SS** : Vitesse d'obturation

 : Compensation de l'exposition

**ISO / GAIN** : Sensibilité ISO/Gain (dB)

 : Réglage du niveau du micro

**3** Faites glisser la barre coulissante pour paramétrer.

/↑ : Change le paramètre lentement

/↑ : Change le paramètre rapidement

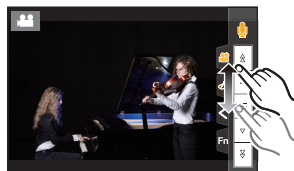

**4 Appuyez une nouvelle fois sur la touche vidéo (ou le déclencheur) pour arrêter l'enregistrement.**

- Avec le Mode Films Créatifs, vous pouvez définir une valeur de sensibilité ISO située sous la plage suivante.
  - [AUTO], [200] à [12800] ([100] à [12800] si [Sensibilité étendue] est sélectionné)
  - La plus haute limite de sensibilité ISO [AUTO] : [6400] (Lorsque [Régl. Limite Sup. ISO Auto] dans [Sensibilité ISO (vidéo)] est paramétré sur [AUTO])

## Enregistrement avec une saturation des blancs minimale en compressant les parties surexposées (Contrôle du coude)

Dans le Mode Films Créatifs, vous pouvez utiliser [709Like] dans [Style photo], qui compresse les parties surexposées pour permettre l'enregistrement avec un minimum de saturation.

- 1 Paramétrez la molette de sélection du mode sur [M].
- 2 Sélectionnez le menu. (P26)

**MENU** → [Image animée] → [Style photo]

- 3 Appuyez sur ◀/▶ pour sélectionner [709Like], puis appuyez sur [Fn2].
- 4 Appuyez sur ◀/▶ pour sélectionner le paramètre du mode de contrôle du coude, et appuyez sur [MENU/SET].

[Auto]	Règle automatiquement le niveau de compression des parties surexposées.
[Manuel]	Vous permet de régler manuellement le point principal du contrôle du coude et la pente principale du contrôle du coude. Appuyez sur ▲/▼ pour sélectionner les éléments, puis appuyez sur ◀/▶ pour les paramétrer. [POINT] (point principal du contrôle du coude), [SLOPE] (pente principale du contrôle du coude) • Tournez la molette avant pour régler le point principal du contrôle du coude et tournez la molette arrière pour régler la pente principale du contrôle du coude.
[Non]	—

## Enregistrement au ralenti ou en vitesse accélérée ([Cadence variable])

### Film au ralenti (enregistrement en accéléré)

Définissez une fréquence d'images qui fournit plus d'images que ne le fait la fréquence d'images dans [Qualité enr.].

Exemple : Si vous paramétrez [FHD/8bit/100M/24p] sur [48fps] et que vous filmez, un effet de ralenti de 1/2 peut être obtenu.

### Film en vitesse accélérée (enregistrement au ralenti)

Définissez une fréquence d'images qui fournit moins d'images que ne le fait la fréquence d'images dans [Qualité enr.].

Exemple : Si vous paramétrez [FHD/8bit/100M/24p] sur [12fps] et que vous filmez, un effet de rapidité de 2× peut être obtenu.

- 1 Paramétrez la molette de sélection du mode sur [M].
- 2 Sélectionnez un élément qui prend en charge la [Cadence variable].

**MENU** → [Image animée] → [Format enregistrement]

- Le [MP4] ne prend pas en charge la [Cadence variable].

**MENU** → [Image animée] → [Qualité enr.]

- Les éléments disponibles pour enregistrer avec une [Cadence variable] sont indiqués par [Cadence variable disponible] sur l'écran.

### 3 Sélectionnez le menu. (P26)

**MENU** →  **[Films créatifs]** → **[Cadence variable]** → **[OUI]**

### 4 Appuyez sur ◀/▶ pour sélectionner la fréquence d'affichage avec laquelle vous enregistrerez l'élément.

### 5 Appuyez sur [MENU/SET].

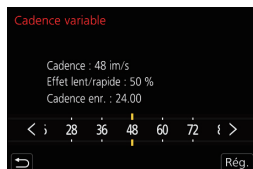

- La mise au point automatique ne fonctionne pas.
- Le son n'est pas enregistré si la fréquence d'image est différente de celle de la [Qualité enr.].
- Lorsque vous visionnez un film enregistré avec une [Cadence variable], l'affichage de la durée d'enregistrement du film en haut à droite de l'écran semblera différent de celui qui apparaît durant la lecture normale d'un film.  
 [▶ XXmXXs]: Durée de la visualisation/lecture réelle  
 [ XXmXXs]: Durée écoulée réelle durant laquelle vous avez enregistré le film

## Enregistrement tout en supprimant les anciennes données ([Enregistrement boucle (vidéo)])

- Disponible uniquement lorsque [Format enregistrement] est réglé sur [MP4 (LPCM)] ou sur [MOV] dans le Mode Films Créatifs.

**MENU** →  **[Films créatifs]** → **[Enregistrement boucle (vidéo)]**

### Configuration: [OUI]/[NON]

- Lorsqu'un enregistrement est en cours, la durée d'enregistrement écoulée est indiquée avec [↻](A) et la durée d'enregistrement disponible (B) diminue.
- Lorsque l'enregistrement utilise plus que l'espace libre disponible sur la carte, l'affichage de la durée d'enregistrement disponible disparaît et l'appareil photo continue d'enregistrer tout en supprimant le segment le plus ancien des données enregistrées. Un film, d'une longueur égale à la durée d'enregistrement disponible (durée correspondant à l'espace libre disponible sur la carte) mesuré à reculons à partir du point où l'enregistrement s'est arrêté, sera sauvegardé.

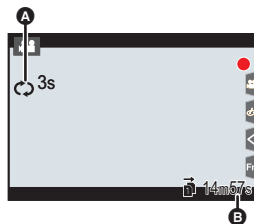

## Réduction du scintillement et des stries horizontales sur les images ([Balayage synchronisé])

- Cette fonction est disponible lorsque le [Mode exposit.] est paramétré sur [S] ou sur [M] dans le Mode Films Créatifs.

### 1 Sélectionnez le menu. (P26)

**MENU** →  [Films créatifs] → [Balayage synchronisé] → [OUI]

### 2 Sélectionnez la vitesse d'obturation avec ◀/▶, puis appuyez sur [MENU/SET].

- Réglez la vitesse d'obturation tout en regardant l'écran de façon à minimiser le scintillement et les stries horizontales.
- Si vous appuyez quelques instants sur ◀/▶, la vitesse d'obturation sera réglée plus rapidement.
- Vous pouvez également régler le paramètre de la vitesse d'obturation sur l'écran d'enregistrement par incréments plus fins que la méthode de réglage normale.

## Déplacement en douceur de la position de mise au point vers une position mémorisée ([Transition mise au point])

### 1 Paramétrez la molette de sélection du mode sur [M].

### 2 Sélectionnez le menu. (P26)

**MENU** →  [Films créatifs] → [Transition mise au point] → [Régl. Chgmt. M.A.P.] → [POS 1]/[POS 2]/[POS 3]

### 3 Appuyez sur [].

### 4 Appuyez sur ▲/▼/◀/▶ pour sélectionner la position de la mise au point puis appuyez sur [MENU/SET].

### 5 Réglez la position de mise au point.

- Il s'agit de la même commande que la commande de mise au point manuelle. (P36)

### 6 Appuyez sur [MENU/SET].

- Pour mémoriser des positions de mise au point sur d'autres éléments, répétez les étapes 2 à 4.
- Sélectionnez les éléments ci-dessous si nécessaire.

[Vit. transition M.A.P.]	Définit la vitesse de déplacement de la mise au point.
[Enr. transition M.A.P.]	Démarre la transition de mise au point lorsque l'enregistrement démarre.
[Attente transition M.A.P.]	Définit la durée de l'attente avant le démarrage de la transition de mise au point.

### 7 Appuyez sur ▲/▼ pour sélectionner [Démarrer] et appuyez sur [MENU/SET].

- Si vous appuyez sur [DISP.], vous retournerez sur l'écran de réglage.

## 8 Appuyez sur la touche film (ou le déclencheur) pour démarrer l'enregistrement.

- Si vous avez activé [Enr. transition M.A.P.], la transition de mise au point se lancera lorsque vous démarrerez l'enregistrement d'un film.

## 9 Touchez [POS 1], [POS 2] ou [POS 3] pour démarrer la transition de mise au point.

- La même action peut être effectuée en appuyant sur ◀/▶ pour sélectionner la position et en appuyant sur [MENU/SET].
- Le guide MPM affichera la position de mise au point en cours (A) et la position de mise au point mémorisée (B).
- Appuyez sur [⏪/⏩] pour quitter la transition de mise au point.

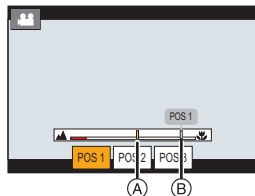

## 10 Appuyez une nouvelle fois sur la touche film (ou le déclencheur) pour arrêter l'enregistrement.

- Les actions ci-dessous effaceront les réglages de la position de mise au point. Pour les utiliser ultérieurement, mémorisez-les une nouvelle fois.
  - Utilisation de l'interrupteur marche/arrêt de l'appareil photo
  - Opération du zoom
  - Changement de mode de mise au point
- Conservez la même distance avec le sujet après avoir réglé la position de mise au point.
- La vitesse de déplacement de la mise au point change en fonction de l'objectif utilisé.

## Enregistrement d'un film effectuant un panoramique et zoom tout en maintenant l'appareil photo sur une position fixe ([Recadrage 4K Live])

En recadrant votre film depuis un angle de vue 4K vers la pleine HD, vous pouvez enregistrer un film qui effectue des panoramiques et des zooms avant et arrière tout en conservant l'appareil photo dans la même position.



Panoramique

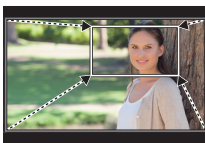

Zoom avant

- La taille du film change automatiquement pour [FHD].
- Tenez fermement l'appareil photo en place tout en enregistrant.

### 1 Paramétrez la molette de sélection du mode sur [M].

### 2 Sélectionnez le menu. (P26)

**MENU** → [Films créatifs] → [Recadrage 4K Live] → [40 S]/[20 S]



### 3 Définissez l'image de départ du cadrage.

#### Ⓐ Image de départ du cadrage

- En effectuant les réglages pour la première fois, l'image de départ du cadrage s'affiche en 1920×1080. (Après avoir configuré l'image de départ et de fin du cadrage, celles-ci s'affichent immédiatement après.)
- L'appareil photo se souviendra de la position et de la taille de l'image même s'il est mis hors marche.

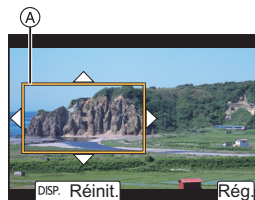

Commande par touche	Commande tactile	Description des commandes
▲/▼/◀/▶	En touchant	Déplace l'image.
	Étirer/pincer	Agrandit/réduit l'image.
[DISP.]	[Réinit.]	Remet l'image au centre et sa taille sur le paramètre par défaut.
[MENU/SET]	[Rég.]	Décide de la position et de la taille de l'image.

### 4 Répétez l'étape 3, puis définissez l'image de fin du cadrage.

#### Ⓑ Image de fin du cadrage

### 5 Appuyez sur la touche film (ou le déclencheur) pour démarrer l'enregistrement.

- Relâchez immédiatement la touche vidéo (ou le déclencheur) après l'avoir pressée.
- Une fois que la durée de fonctionnement définie est dépassée, l'enregistrement se termine automatiquement. Pour arrêter l'enregistrement en cours, appuyez une nouvelle fois sur la touche vidéo (ou le déclencheur).

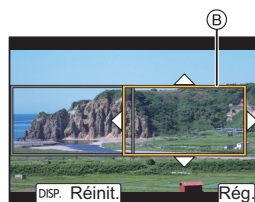

### ■ Changement de la position et de la taille du cadre de l'image

Appuyez sur ◀ tandis que l'écran d'enregistrement est affiché, et effectuez les étapes 3 et 4.

### ■ Paramètres [Format enregistrement] et [Qualité enr.] disponibles pour l'enregistrement

[Format enregistrement]	[Fréquence du système]	[Qualité enr.]
[AVCHD]		—
[MP4]	[59.94Hz (NTSC)]	[FHD/28M/60p]/[FHD/20M/30p]
	[50.00Hz (PAL)]	[FHD/28M/50p]/[FHD/20M/25p]
	[24.00Hz (CINEMA)]	—
[MP4 (LPCM)] [MOV]	[59.94Hz (NTSC)]	[FHD/8bit/100M/60p]/[FHD/8bit/100M/30p]/ [FHD/8bit/100M/24p]
	[50.00Hz (PAL)]	[FHD/8bit/100M/50p]/[FHD/8bit/100M/25p]
	[24.00Hz (CINEMA)]	[FHD/8bit/100M/24p]

# Enregistrement d'un film à l'aide d'un dispositif externe raccordé

## Écran/enregistreur externe (Sortie HDMI durant l'enregistrement)

Vous pouvez raccorder la prise [HDMI] de l'appareil photo et un écran ou enregistreur externe à l'aide d'un câble HDMI. La sortie HDMI est contrôlée séparément pour l'enregistrement et la lecture. Ce chapitre décrit le contrôle de la sortie HDMI pour l'enregistrement.

- Les signaux de lecture sont reproduits à l'aide du paramètre [Mode HDMI (Lecture)] dans [Connexion TV] du menu [Config.].

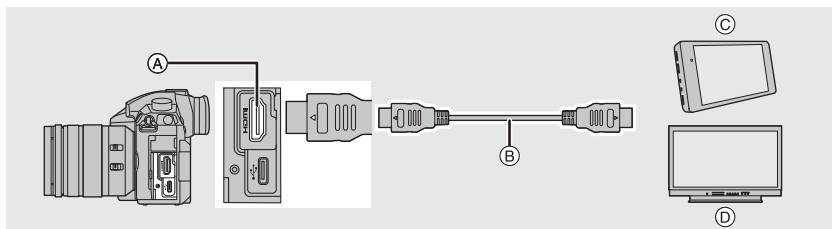

(A) Prise [HDMI] (Type A)

(B) Câble HDMI

(C) Enregistreur externe

(D) Écran externe

- Utilisez un "câble HDMI haut débit" comportant le logo HDMI.

Les câbles qui ne sont pas conformes avec les normes HDMI ne fonctionnent pas.

"Câble HDMI haut débit" (Fiche de Type A–Type A, jusqu'à 1,5 m (4,9 pi) de longueur)

### ■ Installation du support pour câble

Installez le support pour câble afin d'éviter que le câble HDMI ou le câble de connexion USB puissent se débrancher accidentellement ou que la prise [HDMI] ou USB puisse être endommagée.

- Exemple : Installation d'un câble HDMI

- 1 Tout en poussant sur (A) (1), faites glisser la partie à crochets du support pour câble pour l'enlever (2).
- 2 Après avoir placé l'appareil photo sur une surface stable, montez sans serrer le support de câble dans la monture de l'appareil photo (3), et sécurisez le support de câble en tournant les vis dans le sens des flèches (4, 5).
- 3 Insérez le câble HDMI dans la partie à crochets (6).
- 4 Faites glisser la partie à crochets pour la fixer sur le support pour câble (7).

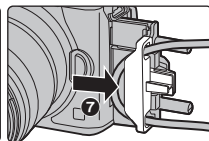
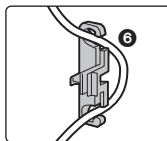
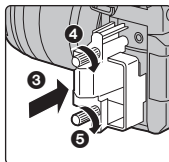
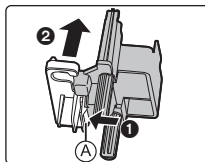

## 5 Branchez le câble HDMI dans la prise [HDMI] (B).

- (B) Laissez un peu de jeu pour que cette section mesure au moins 10 cm (0,33 pi).
- Vous pouvez également raccorder le câble HDMI et le câble de connexion USB en même temps lorsque le support pour câble est installé.

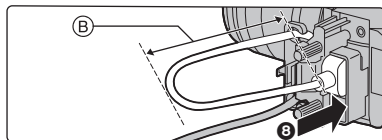



### Retrait du support pour câble

Pour retirer le support pour câble, suivez les étapes de l'installation en sens inverse.

- Nous vous conseillons d'utiliser un câble HDMI ayant un diamètre maximal de 6 mm (0,24 po).
- Conservez la partie à crochets du support pour câble hors de portée des enfants pour éviter qu'ils puissent l'avaler.

### ■ Remarques sur la sortie des images via HDMI (triées par mode d'enregistrement)

Mode d'enregistrement		
<b>Format</b>	<p>Le réglage de sortie est déterminé par le paramètre [Qualité enr.] du menu [Image animée].</p> <ul style="list-style-type: none"> <li>Lorsque [Anamorphique(4:3)] est sélectionné, des barres noires apparaissent des deux côtés des images reproduites.</li> </ul>	<p>Le réglage de sortie est déterminé par le paramètre [Format] du menu [Enr.].</p> <ul style="list-style-type: none"> <li>Des barres noires apparaissent des deux côtés des images, sauf pour celles ayant un format de [16:9].</li> </ul>
<b>Taille/ Fréquence des images</b>	<p>Le réglage de sortie est déterminé par le paramètre [Qualité enr.] et le paramètre [Conversion Descendante] pour la [Sortie enr. HDMI], les deux situés dans le menu [Image animée].</p>	<p>Le réglage de sortie est déterminé par le dispositif raccordé.</p>
<b>Valeur du bit de sortie</b>	<p>Le réglage de sortie est déterminé par le paramètre [Qualité enr.] du menu [Image animée].</p> <ul style="list-style-type: none"> <li>Si [10bit] n'est pas pris en charge par le dispositif raccordé, le paramètre passe en 8 bits.</li> <li>Vous pouvez définir la valeur du bit de sortie en utilisant un réglage 4K/60p (4K/50p).</li> </ul>	<p>Le réglage de sortie est déterminé par le dispositif raccordé.</p>

### ■ Réglage de la valeur du bit de sortie pour 4K/60p (4K/50p)

**MENU** →  [Image animée] → [Sortie enr. HDMI] → [Mode Bit 4K/60p] ([Mode Bit 4K/50p])

#### Configuration: [4:2:2 10bit]/[4:2:0 8bit]

- Les films ne peuvent pas être enregistrés sur la carte à [4:2:2 10bit] durant une sortie HDMI.
- Cet élément fonctionne uniquement lorsque [Qualité enr.] est réglé sur [4K/8bit/150M/60p] ou [4K/8bit/150M/50p] en Mode Films Créatifs.

## ■ Réglage de la qualité de l'image (taille/fréquence des images) pour la sortie HDMI

Effectuez une conversion descendante de la taille/fréquence des images lorsque la taille du film est paramétrée sur [4K] ou [C4K] dans [Qualité enr.].

**MENU** →  [Image animée] → [Sortie enr. HDMI] → [Conversion Descendante]

[AUTO]	Effectue une conversion descendante du réglage de la taille/fréquence des images vers celui du dispositif raccordé pour les reproduire.
[4K/30p] ([4K/25p])	Effectue une conversion descendante du réglage de la taille/fréquence des images de [4K/60p]/[4K/50p] à [4K/30p]/[4K/25p] pour les reproduire.
[1080p]	Effectue une conversion descendante du réglage de la taille vers [1080] et reproduit les images au format progressif.
[1080i]	Effectue une conversion descendante du réglage de la taille vers [1080] et reproduit les images au format entrelacé.
[NON]	Reproduit des images avec la taille/fréquence des images réglées dans [Qualité enr.].

## ■ Autres réglages de la sortie HDMI

**MENU** →  [Image animée] → [Sortie enr. HDMI]

[Affichage info.]	Montre ou cache l'affichage des informations. <ul style="list-style-type: none"> <li>Les formes d'onde dans [MFO/Vectorscope] ne peuvent pas être reproduites sur les dispositifs HDMI.</li> </ul>
[Commande enr. HDMI]	Définit la sortie ou non des informations de contrôle pour la mise en marche/arrêt de l'enregistrement sur les appareils externes raccordés à la prise HDMI. <ul style="list-style-type: none"> <li>[Commande enr. HDMI] (P59) peut être sélectionné uniquement si [Sortie code temp. HDMI] (P59) est paramétré sur [OU] en Mode Films Créatifs.</li> <li>Les informations de contrôle peuvent uniquement être sorties en reproduisant un code horaire sur l'image vidéo de la sortie HDMI durant l'enregistrement.</li> <li>Les informations de contrôle sont sorties en appuyant sur la touche film ou le déclencheur, même si le film ne peut pas être enregistré (comme lorsqu'il n'y a aucune carte dans l'appareil).</li> <li>Seuls les appareils externes compatibles peuvent être contrôlés.</li> </ul>
[Affichage LUT HDMI]	Applique les données LUT (table de correspondance) aux images qui sont reproduites vers un dispositif HDMI lorsque [Style photo] est réglé sur [V-Log L]. <ul style="list-style-type: none"> <li><b>Cette fonction n'est disponible qu'une fois activée dans [Activer] à l'aide d'une clé de mise à niveau logicielle (DMW-SFU1: en option).</b></li> <li>Cet élément est disponible uniquement lorsque [Style photo] est paramétré sur [V-Log L] dans le Mode Films Créatifs.</li> <li>Vous pouvez définir les données LUT à appliquer dans [Assist. Visu V-LogL].</li> </ul>
[Conversion Desc. Audio]	Lorsqu'un adaptateur de microphone XLR (DMW-XLR1: en option) est installé, le son est converti de façon descendante dans un format adapté au dispositif HDMI raccordé avant d'être reproduit. <ul style="list-style-type: none"> <li>Cet élément est disponible uniquement en utilisant un adaptateur de microphone XLR.</li> </ul>

## Microphone externe (en option)

En utilisant un microphone canon stéréo (DMW-MS2: en option) ou un microphone stéréo (VW-VMS10: en option), vous pouvez enregistrer des sons de qualité supérieure à ceux enregistrés avec le microphone incorporé.

En utilisant un microphone canon stéréo (DMW-MS2: en option), vous pouvez commuter entre l'enregistrement précis (hautement directif) et l'enregistrement stéréo grand-angle.

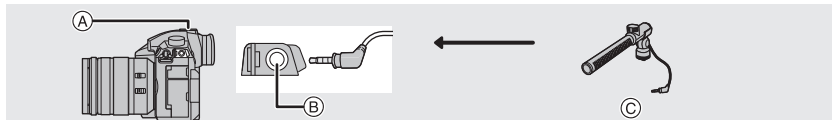

- (A) Griffes porte-accessoires (C) Microphone canon stéréo (DMW-MS2: en option)  
 (B) Prise [MIC] Microphone stéréo (VW-VMS10: en option)

Préparatifs:

- Mettez cet appareil hors marche.
- Pour installer le microphone canon stéréo à l'appareil photo, retirez le couvercle de la griffe porte-accessoires. (P54)

### ■ Configuration de la portée à laquelle le microphone canon stéréo (DMW-MS2: en option) enregistrera les sons

- 1 Fixez le microphone canon stéréo à cet appareil, puis mettez cet appareil en marche.
- 2 Sélectionnez le menu. (P26)

**MENU** → [Image animée] → [Microphone spécial]

- Cet élément est disponible uniquement en utilisant un microphone canon stéréo.

[STEREO]	Permet l'enregistrement stéréo du son capté depuis toutes les directions.
[LENS AUTO]	Vous permet d'enregistrer à la direction qui est déterminée automatiquement en fonction de l'angle de vue de l'objectif.
[SHOTGUN]	Permet l'enregistrement dans une seule direction en éliminant le bruit de fond et environnant.
[S. SHOTGUN]	Vous permet d'enregistrer à une direction encore plus faible que celle d'un micro [SHOTGUN].
[MANUAL]	Vous permet d'enregistrer à une direction que vous avez définie manuellement.

- 3 (Lorsque [MANUAL] est sélectionné)  
Appuyez sur pour sélectionner une direction puis appuyez sur [MENU/SET].

- Si le microphone externe est branché, [Aff. niv. micro] est automatiquement réglé sur [OUI], et le niveau du micro s'affiche à l'écran.
- Lorsqu'un microphone stéréo (VW-VMS10: en option) est utilisé, [Microphone spécial] est fixé à [STEREO].
- Lorsque [Microphone spécial] est paramétré sur [LENS AUTO], [S. SHOTGUN] ou [MANUAL], [Sortie du son] dans le menu [Image animée] est fixé à [REC SOUND].
- Pour plus de détails, consultez le mode d'emploi du microphone externe.

## Adaptateur de microphone XLR (en option)

En installant un adaptateur de microphone XLR (DMW-XLR1: en option) à l'appareil photo, vous pouvez utiliser un microphone XLR disponible dans le commerce ce qui permettra d'enregistrer un son haute-résolution/stéréo de qualité supérieure.

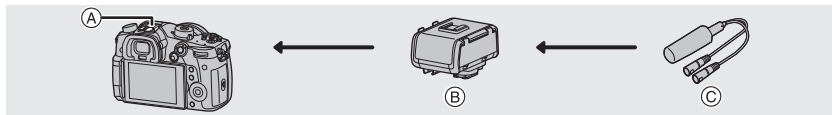

- (A) Griffe porte-accessoires (B) Adaptateur de microphone XLR (DMW-XLR1: en option)  
(C) Microphone XLR disponible dans le commerce

Préparatifs:

- Mettez cet appareil hors marche.
- Retirez le couvercle de la griffe porte-accessoires qui est attaché à l'appareil photo. (P54)

### ■ Paramétrage de la fréquence d'échantillonnage

- 1 Fixez l'adaptateur de microphone XLR à la griffe porte-accessoires de cet appareil, puis mettez cet appareil en marche.
- 2 Sélectionnez le menu. (P26)

**MENU** → [Image animée] → [Régl. adapt. micro. XLR]

- Cet élément est disponible uniquement en utilisant un adaptateur de microphone XLR.

[96kHz/24bit]	Enregistre un son haute résolution à 96 kHz/24 bits.	Uniquement disponible lorsque [Format enregistrement] est sur [MOV].
[48kHz/24bit]	Enregistre un son de haute qualité à 48 kHz/24 bits.	
[48kHz/16bit]	Enregistre un son de qualité standard à 48 kHz/16 bits.	
[NON]	Enregistre le son à l'aide du microphone incorporé.	

- La fréquence d'échantillonnage définie est également appliquée au son reproduit via HDMI. Avec [Conversion Desc. Audio] dans [Sortie enr. HDMI], vous pouvez convertir de façon descendante le son reproduit via HDMI. (P68)
- Pour plus de détails, consultez le mode d'emploi de l'adaptateur pour microphone XLR.

## Casque

Vous pouvez enregistrer un film tout en écoutant les sons qui sont enregistrés en raccordement un casque disponible dans le commerce à cet appareil.

### ■ Réglage du volume du casque

**Branchez le casque et faites tourner la molette de contrôle pendant que l'écran d'enregistrement est affiché ou qu'un film est en cours de lecture.**

- : Réduit le niveau du volume      : Augmente le niveau du volume

- Vous pouvez également régler le volume en touchant [ ] ou [ ] durant la lecture.

## Visualisation de photos



**1** Appuyez sur .

**2** Appuyez sur  / .

◀: Pour afficher l'image précédente

▶: Pour afficher l'image suivante

(A) Logement pour carte

- Si vous appuyez et que vous maintenez  /  , vous pourrez visionner les photos les unes à la suite des autres.
- Vous pouvez changer la carte sélectionnée pour la lecture en faisant avancer ou reculer les photos de façon continue.

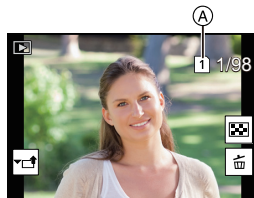
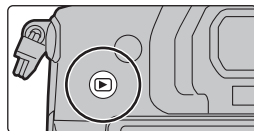

### Changement instantané de la carte sélectionnée pour la lecture

Vous pouvez changer instantanément la carte sélectionnée pour la lecture en attribuant [Changement Slot SD] à une touche de fonction. (P28)

### ■ Pour terminer la visualisation

Appuyez de nouveau sur  ou appuyez à mi-course sur le déclencheur.

## Photos avec piste sonore

Cet appareil a été conçu pour effectuer la lecture de films aux formats AVCHD, MP4 et MOV.















- Les films sont affichés à l'aide de l'icône film (.



### Appuyez sur pour effectuer la lecture.

(A) Durée d'enregistrement d'un film



### ■ Commandes durant la lecture d'un film

Commande par touche	Commande tactile	Description des commandes	Commande par touche	Commande tactile	Description des commandes
		Lecture/Pause			Arrêt
		Retour rapide*1			Avance rapide*1
		Image par image arrière (pendant la pause)*2			Image par image avant (pendant la pause)
		Réduit le niveau du volume			Augmente le niveau du volume

\*1 La vitesse d'avance rapide avant/arrière augmente si vous appuyez de nouveau sur  / .

\*2 Lorsqu'un film enregistré en [AVCHD] est reculé image par image, ses images sont montrées toutes les 0,5 seconde.

# Changement de la méthode de lecture

## Utilisation du zoom de lecture

### Faites tourner la molette arrière à droite.

1× → 2× → 4× → 8× → 16×

- Si la molette arrière est tournée vers la gauche une fois que l'image est agrandie, le grossissement sera réduit.
- Vous pouvez déplacer la partie agrandie en appuyant sur ▲/▼/◀/▶ ou en faisant glisser l'écran. (P25)



## Affichage de plusieurs écrans (Visualisation "mosaïque")

### Faites tourner la molette arrière à gauche.

1 écran → 12 écrans → 30 écrans → Affichage de l'écran du calendrier

- Ⓐ Logement pour carte
- La lecture est effectuée séparément par logement pour carte. Vous pouvez changer la carte sélectionnée pour la lecture en appuyant sur [Fn3].
- Si la molette arrière est tournée vers la droite, l'écran de lecture précédent s'affichera.



### ■ Pour revenir à la visualisation normale

Appuyez sur ▲/▼/◀/▶ pour sélectionner une image, puis appuyez sur [MENU/SET].

- Si vous sélectionnez un film, il sera lu automatiquement.

## Affichage des photos par date d'enregistrement (Lecture calendrier)

1 Tournez la molette arrière à gauche pour afficher l'écran du calendrier.

2 Appuyez sur ▲/▼/◀/▶ pour sélectionner la date d'enregistrement et appuyez sur [MENU/SET].

- Seules les images enregistrées à cette date s'afficheront.
- Tournez la molette arrière à gauche pour revenir à l'écran du calendrier.

3 Appuyez sur ▲/▼/◀/▶ pour sélectionner une image, puis appuyez sur [MENU/SET].



- La lecture est effectuée séparément par logement pour carte. Vous ne pouvez pas changer la carte sélectionnée pour la lecture lorsque le calendrier est affiché.



## Visualisation d'un groupe d'images

Un groupe d'images constitué de plusieurs photos. Vous pouvez visionner les photos du groupe à la suite les unes des autres ou individuellement.

• Vous pouvez éditer ou supprimer toutes les photos d'un groupe en une seule fois.



Un groupe de photos sauvegardées ensemble avec [Sauvegarder PHOTO 6K/4K Brut]. (P43)



Un groupe d'images constitué de photos prises avec le bracketing de mise au point. (P49)



Un groupe d'images constitué de photos prises avec la fonction intervalomètre. (P46)



Un groupe d'images constitué de photos prises avec l'animation image par image. (P47)

### Lecture en continu d'un groupe d'images

Appuyez sur ▲.

### Lecture une par une des images de groupe

1 Appuyez sur ▼.

2 Appuyez sur ◀/▶ pour faire défiler les images.

- Appuyer de nouveau sur ▼ vous ramènera sur l'écran de lecture normal.
- Chaque photo d'un groupe peut être traitée comme des photos normales quand elles sont visionnées.

## Effacement des images

Une fois supprimées, les images ne peuvent plus être récupérées.

### Pour effacer une seule image

- 1 En mode lecture, sélectionnez la photo à supprimer puis appuyez sur [  ].

- La même opération peut être effectuée en touchant [  ].

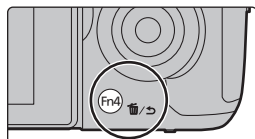

- 2 Appuyez sur ▲ pour sélectionner [Eff. vue par vue], puis appuyez sur [MENU/SET].

### Pour supprimer plusieurs photos (jusqu'à 100) ou toutes les photos

- Les groupes d'images sont traités comme une photo unique. (Toutes les photos du groupe d'images sélectionné seront supprimées.)
- Vous ne pouvez supprimer les images que d'une seule carte à la fois.

- 1 En mode lecture, appuyez sur [  ].

- 2 Appuyez sur ▲/▼ pour sélectionner [Effacem. multiple] ou [Effacer tout], puis appuyez sur [MENU/SET].

- Si vous sélectionnez [Effacer tout], toutes les photos de la carte dont l'icône est affichée seront supprimées.

- 3 (Lorsque [Effacem. multiple] est sélectionné)

Appuyez sur ▲/▼/◀/▶ pour sélectionner la photo, puis appuyez sur [MENU/SET] pour valider. (Répétez cette étape.)

- [  ] apparaît sur les images sélectionnées.

Si [MENU/SET] est à nouveau appuyé, le réglage est annulé.

- Les photos sont affichées séparément par logement pour carte. Vous pouvez changer la carte affichée en appuyant sur [Fn3].

- 4 (Lorsque [Effacem. multiple] est sélectionné)

Appuyez sur [DISP.] pour exécuter.

# Liste des menus



**Pour afficher le descriptif des éléments du menu.**

Si vous appuyez sur [DISP.] tandis qu'un élément de menu ou un paramètre est sélectionné, une description s'affiche.



## Menus uniquement disponibles pour des modes d'enregistrement particuliers

Les menus suivants s'affichent uniquement dans leurs modes d'enregistrement correspondants.



### [Auto intelligent]

[Mode Auto Intelligent]	[Prise noct.manu.intell.]	[iHDR]
-------------------------	---------------------------	--------



### [Films créatifs]

[Mode exposit.]	[Balayage synchronisé]	[Assist. Visu V-LogL]
[Cadence variable]	[Niv. Master Pedestal]	[Transition mise au point]
[Anamorphique(4:3)]	[Fonctionn. SS/gain]	[Recadrage 4K Live]
[Enregistrement boucle (vidéo)]	[MFO/Vectorscope]	



### [Mode personnalisé]

Vous pouvez changer les paramètres mémorisés pour les personnaliser (C3). (P22)



### [Commande créative]

[Effet de filtre]	[Enreg. simult. ss filtre]
-------------------	----------------------------







### [Enr.]

[Format]	[Flash]	[Post focus]
[Format imag]	[Sans yeux r.]	[Retardateur]
[Qualité]	[Sensibilité ISO (Photo)]	[Intervalle/animation]
[AFS/AFF]	[Vit. obtu. mini.]	[Mode discret]
[Régl. perso. AF(Photo)]	[Réd. brt obt. long]	[Type d'obturateur]
[Style photo]	[Comp. ombre]	[Retard de l'obturateur]
[Configuration de filtre]	[Compensation Diffraction]	[Bracketing]
[Espace coul.]	[Stabilisat.]	[HDR]
[Mode mesure]	[Conv. télé ét.]	[Exposition multiple]
[Haut. lumières Ombres]	[Zoom num.]	[Enreg. timbre heure]
[i.dynamique]	[Débit rafale]	
[l. résolution]	[PHOTO 6K/4K]	

**[Image animée]**

[Format enregistrement]	[i.dynamique]	[Aff. niv. micro]
[Qualité enr.]	[l. résolution]	[Rég. niv micro]
[Time Code]	[Sensibilité ISO (vidéo)]	[Limiteur niveau micro.]
[AFS/AFF]	[Comp. ombre]	[Réduction bruit vent]
[AF continu]	[Compensation Diffraction]	[Vent coupé]
[Régl. perso. AF(Vidéo)]	[Stabilisat.]	[Bruit objectif coupé]
[Style photo]	[Reduc. scint.]	[Microphone spécial]
[Configuration de filtre]	[Conv. télé ét.]	[Sortie du son]
[Niveau de luminosité]	[Zoom num.]	[Régl. adapt. micro. XLR]
[Mode mesure]	[Mode d'image en enreg.]	[Sortie enr. HDMI]
[Haut. lumières Ombres]	[Enreg. timbre heure]	[Mire de barres]

**[Personnel]**

 <b>[Exposition]</b>	[Affich. Assistant MF]	[Marqueur central]
[Incréments ISO]		[Haute lumière]
[Sensibilité étendue]	 <b>[Opération]</b>	[Zebra Pattern]
[Restaurer comp. expo]	[Réglage touche Fn]	[Mesure d'expo.]
	[Q.MENU]	[Guide MF]
 <b>[MAP / Relâcher Déclencheur]</b>	[Réglage molette]	[Réglage aff. LVF/écran]
[AF/AE]	[Réglage Joystick]	[Aff. info. écran]
[Verrou AF/AE]	[Param. Verr. Opération]	[Zone d'enr.]
[Déclench. AF]	[Bouton vidéo]	[Affich. priorité vidéo]
[Déclenc. mi-course]	[Régl.touche]	[Guide menus]
[AF rapide]		
[Détecteur viseur AF]	 <b>[Écran / Affichage]</b>	 <b>[Objectif / Autres]</b>
[Réglage AF point précis]	[Prév.auto]	[Reprise position d'obj.]
[Lampe ass. AF]	[Affich. réel monochr.]	[Zoom electr.]
[Priorité AF/Décl.]	[Aperçu constant]	[Rec. visage]
[Chgmt M.A.P. vert./hor.]	[Focus Peaking]	[Config. Profil]
[AF+MF]	[Histogramme]	
[Assistan.MF]	[Grille de réf.]	

**[Config.]**

[Manuel en ligne]	[Écran/] [Viseur]	[Param. Dossier/Fichier]
[Mém. rég. pers]		[Fonction Double Slot SD]
[Régl.horl.]	[Luminosité de l'écran]	[Sauvg/Rétab. les param. app. photo.]
[Heure mond.]	[Détecteur d'œil]	[Renum.fichier]
[Date voyage]	[Priorité batterie]	[Restaurer]
[Wi-Fi]	[Mode USB]	[Réinit. les param. réseau]
[Bluetooth]	[Connexion TV]	[Rafraî. pixel]
[Bip]	[Fréquence du système]	[Nettoy. capteur]
[Volume du casque]	[Langue]	[Réglage de la jauge de niveau]
[Économie]	[Aff. version]	[Formater]
[Mode Affichage Reel]	[Activer]	

**[Menu Perso]**

[Paramètres Menu Perso]

**[Lect.]**

[Diaporama]	[Sauvegarder PHOTO 6K/4K Brut]	[Tourner]
[Mode lecture]	[Réduction bruit PHOTO 6K/4K]	[Division vidéo]
[Protéger]	[Composition lumière]	[Vidéo accélérée]
[Évaluation]	[Retouche effacement]	[Vidéo image par im.]
[Édit. titre]	[Timbre car.]	[Rotation aff]
[Mod. Rec. vis.]	[Copie]	[Tri images]
[Rég. impr.]	[Redimen.]	[Confirm. effacem.]
[Traitement des RAW]	[Cadrage]	

**[Format]**
**Modes applicables:**

Ceci vous permet de sélectionner le format des images pour qu'il corresponde à la méthode d'impression ou de visualisation.

**MENU** → **[Enr.]** → **[Format]**

<b>[4:3]</b>	[Format] d'un téléviseur en 4:3
<b>[3:2]</b>	[Format] d'un film en 35 mm
<b>[16:9]</b>	[Format] d'un téléviseur à haute-définition, etc.
<b>[1:1]</b>	Format carré

**[Format imag]**

Modes applicables: **P** **A** **S** **M**

Réglez le nombre de pixels.

Plus le nombre de pixels est élevé, plus la finesse des détails de l'image apparaîtra même si elle est imprimée sur une grande feuille.

**MENU** → **[Enr.]** → **[Format imag]**

Lorsque le format est **[4:3]**.

Contenu des réglages	Taille de l'image
<b>[L]</b> (20M)	5184×3888
<b>[EXM]</b> (10M)	3712×2784
<b>[EXS]</b> (5M)	2624×1968

Lorsque le format est **[3:2]**.

Contenu des réglages	Taille de l'image
<b>[L]</b> (17M)	5184×3456
<b>[EXM]</b> (9M)	3712×2480
<b>[EXS]</b> (4,5M)	2624×1752

Lorsque le format est **[16:9]**.

Contenu des réglages	Taille de l'image
<b>[L]</b> (14,5M)	5184×2920
<b>[EXM]</b> (8M)	3840×2160
<b>[EXS]</b> (2M)	1920×1080

Lorsque le format est **[1:1]**.

Contenu des réglages	Taille de l'image
<b>[L]</b> (14,5M)	3888×3888
<b>[EXM]</b> (7,5M)	2784×2784
<b>[EXS]</b> (3,5M)	1968×1968

**[Qualité]**

Modes applicables: **P** **A** **S** **M**

Réglez le taux de compression auquel les photos doivent être sauvegardées.

**MENU** → **[Enr.]** → **[Qualité]**

Contenu des réglages	Format de fichier	Description des réglages
	JPEG	Une image JPEG dans laquelle la priorité de la qualité de l'image a été donnée.
		Une image JPEG avec une qualité standard de l'image. Ceci est pratique pour augmenter le nombre de prises de vue sans changer le nombre de pixels.
<b>[RAW</b>	RAW+ JPEG	Vous pouvez enregistrer une image RAW et une image JPEG ( ou ) simultanément.
<b>[RAW</b>		
<b>[RAW]</b>	RAW	Vous pouvez enregistrer uniquement des images RAW.

- Les images RAW sont toujours enregistrées au format **[4:3]** (5184×3888).
- Lorsque vous supprimez une image enregistrée avec **[RAW**] ou **[RAW**], les deux images RAW et JPEG seront supprimées en même temps.
- Lorsque vous visionnez une image enregistrée avec **[RAW]**, des zones grises, correspondant au format paramétré au moment de l'enregistrement, seront affichées.
- Vous pouvez traiter les images RAW dans [Traitement des RAW] du menu [Lect.]. (P85)
- Utilisez le logiciel ("SILKYPIX Developer Studio" (P104) par Ichikawa Soft Laboratory) pour traiter et éditer les fichiers RAW sur un ordinateur.

**[Mode mesure]**

Modes applicables: **P** **A** **S** **M**

Le type de mesure optique pour mesurer la luminosité peut être changé.

**MENU** → **[Enr.]** → **[Mode mesure]**

<b>[☉]</b> (Multiple)	Il s'agit de la méthode par laquelle l'appareil photo mesure l'exposition la plus adéquate en déterminant automatiquement les endroits lumineux sur l'écran entier. Nous vous conseillons l'utilisation de cette méthode.
<b>[☉]</b> (Centrale pondérée)	Il s'agit de la méthode utilisée pour mettre au point le sujet au centre de l'écran et pour mesurer l'écran entier de façon égale.
<b>[□]</b> (Spot)	Ceci est une méthode pour mesurer le sujet dans la cible de la mesure spot. • Si vous définissez la cible de la mesure ponctuelle sur le bord de l'écran, la mesure peut être affectée par la luminosité qui entoure l'endroit.

**[Mode discret]**

Modes applicables: **P** **A** **S** **M**

Désactive à la fois les sons de fonctionnement et la sortie lumineuse.

**MENU** → **[Enr.]** → **[Mode discret]**

**Configuration: [OUI]/[NON]**

- Le son provenant du haut-parleur sera mis en sourdine et le flash ainsi que la lampe d'assistance MPA seront désactivés.  
Les paramètres suivants sont fixés.
  - [Mode de flash]: (flash désactivé)
  - [Type d'obturateur]: [ESHTR]
  - [Lampe ass. AF]: [NON]
  - [Volume du bip]: (NON)
  - [Vol décl elec]: (NON)
- Même si [OUI] est sélectionné, les indicateurs suivants s'allument/clignotent :
  - Indicateur d'état
  - Témoin de connexion sans fil
  - Voyant du retardateur
- Les sons qui sont produits par l'appareil photo indépendamment de vos commandes, comme le son d'ouverture de l'objectif, ne peuvent pas être coupés.
- **Assurez-vous de porter une attention particulière sur la vie privée, les droits de ressemblance, etc du sujet lorsque vous utilisez cette fonction. Utilisez-la à vos propres risques.**

## [Type d'obturateur]

Modes applicables:   **P** **A** **S** **M**  

Sélectionnez l'obturateur à utiliser pour prendre des photos.

**MENU** →  **[Enr.]** → **[Type d'obturateur]**

Configuration: **[AUTO]/[MSHTR]/[EFC]/[ESHTR]**

	Obturateur mécanique	Rideau avant électronique	Obturateur électronique
Description	L'appareil photo démarre et finit une exposition avec l'obturateur mécanique.	L'appareil photo démarre une exposition électroniquement et la finit avec l'obturateur mécanique.	L'appareil photo démarre et finit une exposition électroniquement.
Flash	○	○	—
Vitesse d'obturation (en secondes)	B (pose en un temps)*1/ 60 à 1/8000 <sup>e</sup>	B (pose en un temps)*1/ 60 à 1/2000 <sup>e</sup>	1*2 à 1/16000 <sup>e</sup>
Son d'obturation	Son de l'obturateur mécanique	Son de l'obturateur mécanique	Son de l'obturateur électronique

\*1 Ce paramètre est uniquement disponible en mode exposition manuelle.

\*2 Jusqu'à une sensibilité ISO de [ISO3200]. Lorsque le paramètre est plus élevé que [ISO3200], la vitesse d'obturation sera plus rapide que 1 seconde.

- Comparé au mode obturateur mécanique, le mode rideau avant électronique produit moins de tremblements causés par l'obturation, il peut donc minimiser l'influence de la vibration de l'obturateur.
- Le mode obturateur électronique vous permet de prendre des photos sans provoquer la vibration de l'obturateur.

## [Niveau de luminosité]

Modes applicables:   **P** **A** **S** **M**  

Sélectionnez la plage de luminance qui correspond à l'utilisation de la vidéo.

**MENU** →  **[Image animée]** → **[Niveau de luminosité]**

Configuration: **[0-255]/[16-235]/[16-255]**

- Si vous réglez la [Qualité enr.] sur un paramètre film de 10 bits, les options disponibles changent pour [0-1023], [64-940], et [64-1023].
- Cette fonction marche uniquement pour les films. Les photos (incluant celles que vous prenez durant l'enregistrement d'un film) seront prises avec [0-255].



## [Zebra Pattern]

Indique les parties qui pourraient être saturées de blanc à l'aide d'un motif de zébrures.

**MENU** →  [Personnel] →  [Écran / Affichage] → [Zebra Pattern]



Sélectionnez [RÉG.] pour définir la luminosité à traiter sous forme de zébrure.

- Vous pouvez sélectionner une valeur de luminosité située entre [50%] et [105%]. Dans [Zebra 2], vous pouvez sélectionner [NON]. Si vous sélectionnez [100%] ou [105%], seules les zones qui sont déjà saturées de blanc s'afficheront avec un motif de zébrure. Plus la valeur est petite, plus grande est la plage de luminosité à traiter avec le motif de zébrure.
- S'il y a des zones saturées de blanc, nous vous conseillons de compenser l'exposition vers le côté négatif (P37) en vous référant à l'histogramme et de prendre la photo.
- Les zébrures ne seront pas enregistrées.

## [Économie]

**MENU** →  [Config.] → [Économie]

[Mode veille]	L'appareil photo se met automatiquement hors marche s'il n'est pas utilisé durant la période sélectionnée dans les paramètres.
[Mode veille (Wi-Fi)]	L'appareil photo se met automatiquement hors marche s'il n'est pas connecté à un réseau Wi-Fi et s'il n'a pas été utilisé durant 15 minutes (environ).
[Désact. auto. LVF/écran]	Le moniteur/viseur s'éteint automatiquement si l'appareil photo n'est pas utilisé durant la période sélectionnée dans les paramètres.
[Éco. Énergie si utilisation viseur]	Si vous activez la fonction de permutation automatique viseur/écran (P23) et que vous affichez les informations d'enregistrement à l'écran (P24) sur l'écran, l'appareil photo se met automatiquement hors marche s'il n'a pas été utilisé pendant la durée sélectionnée lors du réglage.

- Appuyez à mi-course sur le déclencheur ou mettez l'appareil hors et en marche pour annuler [Mode veille], [Mode veille (Wi-Fi)] et [Éco. Énergie si utilisation viseur].
- Pour rallumer le moniteur/viseur, appuyez sur n'importe quelle touche.

**[Fréquence du système]**

Vous pouvez changer la fréquence du système du film que vous enregistrez ou visionnez.

**MENU** →  **[Config.]** → **[Fréquence du système]**

<b>[59.94Hz (NTSC)]</b>	Pour les régions où le système de diffusion TV est le NTSC
<b>[50.00Hz (PAL)]</b>	Pour les régions où le système de diffusion TV est le PAL
<b>[24.00Hz (CINEMA)]</b>	Ce système de fréquence sert à la création des films

- Après avoir changé le réglage, mettez l'appareil photo hors marche et remettez-le en marche.
- Par défaut, la fréquence du système est paramétrée sur le système de diffusion de votre région d'achat.
- **Lorsque la [Fréquence du système] est paramétrée sur un système de diffusion différent de celui de votre région, les images pourraient ne pas être lues correctement sur le téléviseur.**
- **Si vous n'êtes pas familier des systèmes de diffusion ou si vous ne créez aucun film, nous vous conseillons d'utiliser le paramètre par défaut.**
- Si vous changez le paramètre mais que vous n'êtes pas sûr de la fréquence du système de diffusion de votre région, effectuez une [Restaurer] dans le menu [Config.].

■ **Une fois que vous avez changé la fréquence du système**



Après avoir changé le paramètre de la [Fréquence du système], les films pourraient ne pas être enregistrés ou lus si vous continuez d'utiliser la carte qui était déjà présente dans votre appareil photo. Nous vous conseillons de remplacer la carte par une autre et de la formater (P15) avec l'appareil photo.

- Si vous continuez d'utiliser la carte qui était déjà présente dans l'appareil photo avant que vous changiez le paramètre, l'appareil photo fonctionnera ainsi :

<b>[Format enregistrement]</b>	<b>Enregistrement</b>	<b>Lecture</b>
<b>[AVCHD]</b>	L'enregistrement est impossible	Vous ne pouvez pas visionner les films enregistrés avant que vous changiez le paramètre.
<b>[MP4]/[MP4 (LPCM)]/ [MOV]</b>	L'enregistrement est possible	

**[Param. Dossier/Fichier]**

Définissez la forme des noms de dossier et de fichier dans lesquels les images seront sauvegardées.

<b>Nom de dossier</b>		<b>Nom de fichier</b>	
100ABCDE 		PABC001.JPG 	
<b>①</b>	Numéro de dossier (3 chiffres, 100–999)	<b>①</b>	Espace couleur ([P]: sRGB, [ ] : AdobeRGB)
<b>②</b>	Segment de 5 caractères définis par l'utilisateur	<b>②</b>	Segment de 3 caractères définis par l'utilisateur
		<b>③</b>	Numéro de fichier (4 chiffres, 0001–9999)
		<b>④</b>	Extension de fichier

**MENU** →  **[Config.]** → **[Param. Dossier/Fichier]**

<b>[Sélectionner Dossier]*</b>	Permet de préciser le dossier dans lequel les images seront sauvegardées. • Le nom de dossier est indiqué avec le nombre de fichiers qui peuvent être stockés.	
<b>[Créer un nouveau dossier]</b>	<b>[OK]</b>	Crée un nouveau dossier ayant le même segment de 5 chiffres défini par l'utilisateur que le nom de dossier actuel.
	<b>[Modif]</b>	Vous permet de redéfinir le segment de 5 chiffres défini par l'utilisateur avant la création d'un nouveau dossier. • Un nouveau dossier avec un numéro incrémenté est créé.
<b>[Param. Nom de Dossier]</b>	<b>[Lien Numéro Dossier]</b>	Utilise le numéro de dossier du nom de dossier comme segment de 3 caractères définis par l'utilisateur.
	<b>[Paramètre utilisateur]</b>	Vous permet de définir et de sélectionner le segment de 3 caractères définis par l'utilisateur du nom de fichier.

- \* Lorsque [Fonction Double Slot SD] est paramétré sur [Attribution enregistrement], [Sélect. Dossier (SD1)] et [Sélect. Dossier (SD2)] s'affichent.
- Chaque dossier peut contenir jusqu'à 999 fichiers. S'il y a plus de 999 fichiers, un nouveau dossier avec un numéro incrémenté se créera automatiquement.

**[Fonction Double Slot SD]**

Définissez la manière dont l'enregistrement vers les logements pour carte 1 et 2 est effectué.

**MENU** →  **[Config.]** → **[Fonction Double Slot SD]**

<b>[Méthode d'enreg.]</b>	 <b>((Enreg. relais))</b>	Permet à l'enregistrement de se poursuivre sur l'autre logement pour carte même après que la première carte ait manqué d'espace libre pendant l'enregistrement. <b>[Slot SD de destination]: [1]→[2]/[2]→[1]</b> • Si vous remplacez la carte pleine avant que l'autre carte ne se retrouve à court d'espace libre durant l'enregistrement d'un film, vous pouvez effectuer un très long enregistrement en utilisant 3 cartes ou plus. Remplacez la carte pleine pendant qu'il y a encore suffisamment d'espace libre sur la carte en cours d'enregistrement.
	 <b>((Enreg. sauvegarde))</b>	Enregistre les mêmes images sur les deux cartes.
	 <b>((Attribution enregistrement))</b>	Vous permet de préciser le logement pour carte à utiliser pour enregistrer des formats d'image différents. <b>[Destination JPEG]/[Destination RAW]/[Destination Photo 6K/4K]/[Destination Vidéo]</b>

**Remarques sur la fonction de poursuite d'enregistrement**

- Dans les cas suivants, l'enregistrement ne peut pas se poursuivre sur l'autre carte :
  - En utilisant [Enregistrement boucle(PHOTO 4K)] pour l'enregistrement [Rafale 6K/4K (S/S)].
  - En enregistrant un film au format [AVCHD]
  - En utilisant [Enregistrement boucle (vidéo)] pour l'enregistrement d'un film.

**Remarques sur la fonction d'enregistrement de sauvegarde**

- Nous conseillons l'utilisation de cartes ayant la même classe de vitesse et la même capacité.
- Lors de l'enregistrement d'un film au format [AVCHD], la sauvegarde de ce film n'est pas possible. Les données ne seront enregistrées que sur une seule carte.
- Lorsque des types différents de carte (SDHC/SDXC) sont présents dans l'une des situations suivantes, l'enregistrement ne peut pas s'effectuer sur les cartes :
  - En enregistrant des films (Sauf en [AVCHD])
  - En enregistrant des photos 6K/4K
  - En enregistrant avec la fonction de mise au point postérieure

**[Sauvg/Rétab. les param. app. photo.]**

Sauvegardez les informations de configuration de l'appareil photo sur la carte. Puisque des informations de configuration sauvegardées peuvent être importées sur l'appareil photo, vous pouvez appliquer la même configuration sur d'autres appareils.

- **Sauvegardez/chargez les informations de configuration en utilisant la carte insérée dans le logement pour carte 1.**

**MENU** →  **[Config.]** → **[Sauvg/Rétab. les param. app. photo.]**

<b>[Mém.]</b>	Sauvegarde les informations de configuration de l'appareil photo sur la carte.	
	<ul style="list-style-type: none"> <li>• Pour sauvegarder de nouvelles informations, sélectionnez [Nouveau Fichier]; pour écraser un fichier existant, sélectionner ce fichier.</li> <li>• Lorsque [Nouveau Fichier] a été sélectionné, le nom du fichier à sauvegarder s'affiche à l'écran.</li> </ul>	
	<b>[OK]</b>	Sauvegarde le fichier avec un nom créé automatiquement affiché à l'écran.
	<b>[Chang. nom fchr.]</b>	Vous permet de renommer le fichier avant de le sauvegarder.
<b>[Chargement]</b>	Charge les informations de configuration sur la carte de l'appareil photo.	
<b>[Eff.]</b>	Supprime les informations de configuration de la carte.	

- Seules les informations de configuration de ce modèle peuvent être chargées.
- Vous pouvez sauvegarder jusqu'à 10 groupes d'informations de configuration sur une seule carte.

**[Paramètres Menu Perso]**

Mémorisez les menus fréquemment utilisés et affichez-les dans [Menu Perso]. Vous pouvez mémoriser jusqu'à 23 menus.



**MENU** →  **[Menu Perso]** → **[Paramètres Menu Perso]**

<b>[Ajouter]</b>	Permet de préciser le menu à afficher dans Mon Perso pour l'enregistrer.	
<b>[Tri]</b>	Réorganise les menus affichés dans Mon Perso. Sélectionnez le menu que vous désirez déplacer et définissez la destination.	
<b>[Effacer]</b>	Permet de supprimer les menus mémorisés de la liste des menus affichée.	
	<b>[Supprimer Élément]:</b>	Permet de supprimer un menu sélectionné de la liste des menus affichée.
	<b>[Effacer tout]:</b>	Permet de supprimer tous les menus affichés.
<b>[Aff. depuis Menu Perso]</b>	Permet de définir le type de l'écran de menu à afficher.	
	<b>[OUI]:</b>	Permet d'afficher Mon Perso.
	<b>[NON]:</b>	Permet d'afficher le dernier menu utilisé.

## [Traitement des RAW]

Vous pouvez traiter les photos prise au format RAW. Les photos traitées seront sauvegardées au format JPEG.

**MENU** →  **[Lect.]** → **[Traitement des RAW]**

- 1 Sélectionnez les images RAW avec / , puis appuyez sur **[MENU/SET]**.
- 2 Appuyez sur /  pour sélectionner un élément.



[Éq.blancs]

[Hautes lumières]

[l. résolution]

[Correction de luminosité]

[Ombres]

[Netteté]

[Style photo]

[Saturation]/[Tonalité chromatique]



[Configuration]

[i.dynamique]







[Teinte]/[Effet de filtre]

[Contraste]

[Réduc. bruit]

- 3 Appuyez sur **[MENU/SET]** et validez.
- 4 Appuyez sur **[MENU/SET]**.
  - Cette commande vous ramène sur l'écran de l'étape 2. Pour configurer d'autres éléments, répétez les étapes 2 à 4.
- 5 Sélectionnez **[Lancer traitem.]** avec / , puis appuyez sur **[MENU/SET]**.

### ■ Comment configurer chaque élément

Commande par touche	Commande tactile	Description des commandes
	<b>Glisser</b>	Sélectionne un paramètre.
	<b>[Rég. bb K]</b>	Affiche l'écran qui vous permet de définir la température de la couleur. (P39) (uniquement si [Éq.blancs] est sur [  ], [  ], [  ], [  ])
	<b>[Ajuster]</b>	Affiche l'écran qui vous permet de régler finement la balance des blancs. (uniquement si [Éq.blancs] est sélectionné)
<b>[DISP.]</b>	<b>[DISP.]</b>	Affiche l'écran de comparaison.
<b>[MENU/SET]</b>	<b>[Rég.]</b>	Valide le niveau réglé et revient sur l'écran de sélection de l'élément.





- Lorsque [Réduc. bruit], [l. résolution] ou [Netteté] est sélectionné, l'écran de comparaison ne peut pas s'afficher.
- Si vous touchez deux fois la photo, celle-ci s'agrandira. Si vous touchez deux fois la photo agrandie, elle retrouvera sa taille d'origine.

Sur l'écran de comparaison, vous pouvez utiliser les commandes suivantes pour effectuer les réglages:

Ⓐ Paramètre actuel

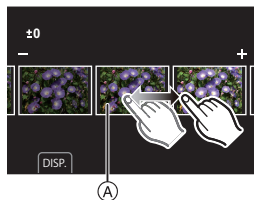
Commande par touche	Commande tactile	Description des commandes
	<b>Glisser</b>	Sélectionne un paramètre.
<b>[DISP.]</b>	<b>[DISP.]</b>	Revient sur l'écran de configuration.
<b>[MENU/SET]</b>	<b>[Rég.]</b>	Valide le niveau réglé et revient sur l'écran de sélection de l'élément.



- Si vous touchez la photo au centre, celle-ci s'agrandira. Si vous touchez , la photo retrouvera sa taille d'origine.

## Configuration [Configuration]

Lorsque vous sélectionnez un élément, l'écran qui vous demande de choisir [Rétablir param. orig.], [Espace coul.], ou [Format imag] s'affiche.

- 1 Appuyez sur ▲/▼ pour sélectionner un élément, et appuyez sur [MENU/SET].
  - Si vous sélectionnez [Rétablir param. orig.], un écran de confirmation s'affichera. Sélectionner [Oui] effectuera la commande et fera revenir l'écran de sélection de l'élément.
- 2 Appuyez sur ▲/▼ pour sélectionner un paramètre, puis appuyez sur [MENU/SET].

## [Division vidéo]

Les films et les fichiers rafale 6K/4K peuvent être coupés en deux. Ceci est conseillé lorsque vous désirez séparer la partie que vous voulez conserver de la partie qui ne vous intéresse pas.

**La division d'un fichier est permanente. Décidez avant d'effectuer la division !**

**MENU** →  **[Lect.]** → **[Division vidéo]**

- 1 Appuyez sur ◀/▶ pour sélectionner le fichier à diviser, puis appuyez sur [MENU/SET].
- 2 Appuyez sur ▲ sur l'endroit à diviser.
  - Vous pouvez régler avec précision l'endroit de la division en appuyant sur ◀/▶ pendant que le fichier est en pause.
- 3 Appuyez sur ▼.
  - Le fichier peut être perdu si la carte ou la batterie est retirée pendant le processus de division.

# Que pouvez-vous faire avec la fonction Wi-Fi®/Bluetooth®

- L'appareil photo ne peut pas être utilisé pour être connecté à un réseau local (LAN) sans fil public.

## Connexion à un téléphone intelligent/tablette (P93)

- Enregistrement à l'aide d'un téléphone intelligent (P94)
- Lecture ou sauvegarde des images stockées sur l'appareil photo ou téléchargement de celles-ci sur des sites de réseaux sociaux (P95)

## Découverte d'autres possibilités de divertissements avec le Bluetooth®

Vous pouvez vous connecter à un téléphone intelligent qui prend en charge le Bluetooth Low Energy (BLE) à tout moment.

Connectez-vous à un téléphone intelligent pour utiliser une gamme complète de fonctionnalités.

- Connexion facile par appairage (P89)
- Mise en marche/arrêt de l'appareil photo par télécommande (P93)
- Envoi automatique d'images enregistrées (P98)
- Sauvegarde en nuage automatique (P96)
- Enregistrement des informations de géolocalisation sur les images de l'appareil photo (P99)
- Synchronisation de l'horloge de l'appareil photo (P100)
- Sauvegarde des informations de configuration de l'appareil photo sur un téléphone intelligent (P100)

## Pour afficher des photos sur un téléviseur

### Impression sans fil

### Envoi d'images vers un appareil AV

### Envoi d'images vers un ordinateur

### Pour utiliser des services WEB

Ce manuel d'utilisation fait référence aux téléphones intelligents et aux tablettes en les appelant "téléphones intelligents" à partir de ce point et jusqu'à avertissement contraire.

- Pour plus de détails, consultez le "Manuel d'utilisation Fonctions avancées (format PDF)".

## ■ À propos du témoin de connexion sans fil

<b>Bleu fixe</b>	Wi-Fi	Lorsque la fonction Wi-Fi est activée ou lorsque connecté par Wi-Fi
	Bluetooth	Lorsque la fonction Bluetooth est activée ou lorsque connecté par Bluetooth
<b>Clignotement bleu</b>	En envoyant des données	

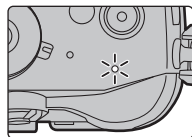

## ■ À propos de la touche [Wi-Fi]

Dans ce manuel d'utilisation, la touche fonction à laquelle [Wi-Fi] est attribué est appelée touche [Wi-Fi].

(Par défaut, [Wi-Fi] est attribué à [Fn7] lorsque l'appareil photo est en mode enregistrement, et à [Fn1] lorsque l'appareil photo est en mode lecture.)

- Pour plus de détails sur la touche de fonction, consultez la P28.

## Étapes pour appuyer sur [Wi-Fi] (en mode Enregistrement)

- 1 Touchez [F1].
- 2 Touchez [Fn7].



### ■ Utilisez l'appareil photo comme dispositif pour réseau local (LAN) sans fil

Lors de l'utilisation de l'équipement ou des systèmes d'ordinateurs qui nécessitent une sécurité plus fiable que les dispositifs pour réseaux locaux (LAN) sans fil, assurez-vous que les mesures appropriées sont prises concernant les conceptions et les défauts de sécurité des systèmes utilisés. Panasonic ne pourra être tenu pour responsable des dommages pouvant survenir si vous utilisez l'appareil photo à des fins autres que celle d'être utilisée comme dispositif pour réseau local (LAN) sans fil.

### ■ L'utilisation de la fonction Wi-Fi de cet appareil photo est présumée s'effectuer dans le pays où ce dernier a été acheté

Il existe un risque que l'appareil photo viole la réglementation sur les ondes radio s'il est utilisé dans un pays autre que celui où il a été acheté, et Panasonic ne peut en aucun cas être tenu pour responsable de ces violations.

### ■ Il existe un risque que les données envoyées et reçues par ondes radio soient interceptées

Veuillez noter qu'il existe un risque que les données envoyées et reçues par ondes radio soient interceptées par une tiers personne.

### ■ N'utilisez pas l'appareil photo dans des zones soumises à des champs magnétiques, de l'électricité statique ou des interférences

- N'utilisez pas l'appareil photo dans des zones soumises à des champs magnétiques, de l'électricité statique ou des interférences, comme près d'un four à micro-ondes. Ceci peut causer des coupures des ondes radio.
- L'utilisation de l'appareil photo près de dispositifs comme un four à micro-ondes ou un téléphone sans fil qui utilisent une bande d'onde radio de 2,4 GHz peut diminuer les performances des deux appareils.

### ■ Ne vous connectez pas à un réseau sans fil que vous n'êtes pas autorisé à utiliser

Si l'appareil photo utilise sa fonction Wi-Fi, des réseaux sans fil seront recherchés automatiquement. Lorsque cela survient, des réseaux sans fil pour lesquels vous n'avez aucune autorisation (SSID\*) peuvent s'afficher, cependant, n'essayez pas de vous connecter à ce genre de réseau car cela pourrait être considéré comme un accès non autorisé.

\* SSID se réfère au nom qui est utilisé pour identifier un réseau au moyen d'une connexion au réseau local (LAN) sans fil. Si le SSID concorde pour les deux appareils, la transmission est possible.



# Connexion à un téléphone intelligent/tablette

## Installation de l'application pour téléphone intelligent/tablette "Image App"

"Panasonic Image App" (anciennement "Image App") est une application fournie par Panasonic.

### • Système d'exploitation (SE)

Application pour  
Android™:

Android 4.1 ou ultérieur  
**(Android 5.0 ou ultérieur est nécessaire pour utiliser la fonction  
Bluetooth)**

Application pour iOS: iOS 8.0 ou plus récent

(La fonction Bluetooth ne peut pas être utilisée avec l'iPad 2)

- 1 Connectez le téléphone intelligent à un réseau.**
- 2 (Android) Sélectionnez "Google Play™ Store".  
(iOS) Sélectionnez "App Store".**
- 3 Saisissez "Panasonic Image App" ou "LUMIX" dans le champ de recherche.**
- 4 Sélectionnez "Panasonic Image App"  et installez-le.**

- Utilisez la dernière version.
- Les SE sont ceux pris en charge à février 2017 et cela est susceptible d'être modifié.
- Lisez [Aide] dans le menu "Image App" pour avoir plus de détails sur la méthode d'actionnement.
- Lorsque vous utilisez "Image App" sur le téléphone intelligent connecté à l'appareil photo via Wi-Fi, la rubrique [Aide] dans "Image App" pourrait ne pas s'afficher en fonction du téléphone intelligent. Dans ce cas, après avoir mis fin à la connexion avec l'appareil photo, reconnectez le téléphone intelligent à un réseau de téléphonie mobile comme le réseau 3G ou LTE ou à un routeur Wi-Fi, puis affichez [Aide] dans "Image App".
- Certains des écrans et des informations fournis dans ce manuel d'utilisation peuvent être différents de votre dispositif en fonction du SE pris en charge et de la version de "Image App".
- Il est possible, selon le type de téléphone intelligent utilisé, que le service ne fonctionne pas correctement.

Pour avoir des informations sur "Image App", visitez le site d'assistance suivant.

<http://panasonic.jp/support/global/cs/dsc/>

(Ce site est uniquement en anglais.)

- En téléchargeant l'application sur un réseau mobile, des frais de communication élevés peuvent être engagés selon les termes spécifiés dans votre contrat.

## Utilisation de téléphones intelligents prenant en charge le Bluetooth Low Energy

Suivez une procédure de configuration de connexion simple (appairage) pour vous connecter à un téléphone intelligent qui prend en charge le Bluetooth Low Energy. Une fois l'appairage effectué, l'appareil photo peut également se connecter au téléphone intelligent par Wi-Fi.

### • Téléphones intelligents pris en charge

**Android :** Android 5.0 ou supérieur équipé du Bluetooth 4.0 ou supérieur (à l'exception de ceux qui ne prennent pas en charge le Bluetooth Low Energy)

**iOS :** iOS 8.0 ou supérieur (à l'exception de l'iPad 2)

Sur l'appareil photo

### Sélectionnez le menu. (P26)

**MENU** →  **[Config.]** → **[Bluetooth]** → **[Bluetooth]** → **[RÉG.]** → **[Appairage]**

- L'appareil photo entre en mode veille d'appairage et affiche son nom de dispositif.



Sur votre téléphone intelligent

### 1 Démarrez l'application "Image App".

- Si un message s'affiche signalant que le téléphone intelligent recherche des appareils photo, fermez le message.

### 2 Sélectionnez **[Bluetooth]**.

### 3 Activez le Bluetooth.

### 4 Sélectionnez le nom de dispositif affiché sur l'écran de l'appareil photo dans la liste **[Appareil pouvant être enregistré]**.

- Une connexion Bluetooth entre l'appareil photo et le téléphone intelligent sera établie. (Pour les dispositifs Android) Une connexion Wi-Fi sera établie en sélectionnant **[Connexion]**.

**Si vous utilisez un dispositif Android, suivez les étapes ci-dessus pour terminer la configuration. Effectuez les étapes ci-dessous uniquement si vous utilisez un dispositif iOS.**

- Si **[Mot de passe Wi-Fi]** est réglé sur **[NON]** sur l'appareil photo, sélectionnez **[Config Wi-Fi]**. (Au moment de l'achat, **[Mot de passe Wi-Fi]** est sur **[NON]**)
- Si **[Mot de passe Wi-Fi]** est réglé sur **[OUI]** sur l'appareil photo, vous aurez besoin d'installer le profil.

### 1 Installez le profil.

- Si un code d'accès est réglé sur le téléphone intelligent, vous devrez le saisir.

### 2 Appuyez sur la touche d'accueil pour fermer le navigateur.

### 5 Activez la fonction Wi-Fi dans le menu de configuration du téléphone intelligent.

### 6 Sur l'écran de configuration Wi-Fi, sélectionnez le SSID (le nom de dispositif sélectionné à l'étape 4) affiché sur l'appareil photo.

- Si le SSID n'apparaît pas, il peut s'afficher une fois que la fonction Wi-Fi a été désactivée et réactivée.





### 7 Appuyez sur la touche d'accueil, et sélectionnez "Image App" pour afficher "Image App".

- Le téléphone intelligent appairé sera mémorisé comme dispositif appairé une fois connecté via Wi-Fi.
- L'appairage nécessite d'être configuré uniquement lors de la première connexion. Pour la deuxième connexion ainsi que les suivantes : (P91)

Lorsqu'il est connecté par Bluetooth, l'appareil photo établit automatiquement une connexion Wi-Fi.

- (Dispositifs iOS) Si vous avez besoin de changer le dispositif connecté sur l'écran de configuration Wi-Fi, suivez les messages à l'écran pour changer le réglage.

-  s'affiche sur l'écran d'enregistrement durant une connexion Bluetooth. Si la fonction Bluetooth est activée mais qu'il n'y a aucune connexion,  clignote.

## ■ Connexion au téléphone intelligent appairé (Deuxième connexion et fois suivantes)

Sur l'appareil photo

### Sélectionnez le menu. (P26)

**MENU** → ⚙ [Config.] → [Bluetooth] → [Bluetooth] → [OUI]

Sur votre téléphone intelligent

- 1 **Démarrez "Image App".**
  - Si un message s'affiche signalant que le téléphone intelligent recherche des appareils photo, fermez le message.
- 2 **Sélectionnez [Bluetooth].**
- 3 **Activez le Bluetooth.**
- 4 **Sélectionnez l'appareil photo (nom de dispositif) auquel vous désirez vous connecter dans la liste [Appareil enregistré].**

Si vous avez réglé [Bluetooth] sur [OUI] au préalable sur l'appareil photo, vous pouvez établir une connexion simplement en utilisant le téléphone intelligent.

## ■ Fin de la connexion Bluetooth sur le téléphone intelligent et désactivation de la fonction Bluetooth

### Sélectionnez le menu de l'appareil photo. (P26)

**MENU** → ⚙ [Config.] → [Bluetooth] → [Bluetooth] → [NON]

## Utilisation d'un téléphone intelligent ne prenant pas en charge le Bluetooth Low Energy

Connectez-vous à un téléphone intelligent par Wi-Fi.

- Vous pouvez également vous connecter par Wi-Fi à un téléphone intelligent qui prend en charge le Bluetooth Low Energy en suivant les étapes suivantes.

### Connexion sans utiliser de mot de passe

Vous pouvez facilement configurer une connexion directe vers votre téléphone intelligent sans saisir de mot de passe.

Sur l'appareil photo

### Sélectionnez le menu. (P26)

**MENU** → ⚙ [Config.] → [Wi-Fi] → [Fonction Wi-Fi] → [Nouvelle connexion] → [Prise de vue et affichage à distance]

#### Ⓐ SSID

- Lorsque l'appareil photo est prêt à être connecté au téléphone intelligent, le SSID s'affiche.
- Vous pouvez également afficher les informations en appuyant sur [Wi-Fi] sur l'appareil photo.

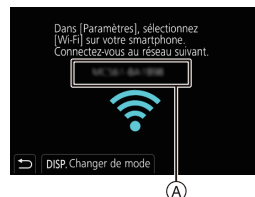

## Sur votre téléphone intelligent

- 1 **Activez la fonction Wi-Fi dans le menu de configuration.**
- 2 **Sur l'écran de configuration Wi-Fi, sélectionnez le SSID affiché sur l'appareil photo.**
- 3 **Démarrez "Image App".**

- Lorsque l'écran de confirmation de la connexion s'affiche sur l'appareil photo, sélectionnez [Oui] pour vous connecter. (Lors de la première connexion uniquement)

**Au moment de l'achat, [Mot de passe Wi-Fi] est réglé sur [NON].**

Avant la connexion au réseau Wi-Fi, assurez-vous que le dispositif affiché sur l'écran de confirmation de connexion est celui que vous désirez réellement connecter. Lorsqu'un mauvais dispositif est affiché, si vous sélectionnez [Oui], l'appareil photo se connecte automatiquement à celui-ci.

Nous vous conseillons de régler [Mot de passe Wi-Fi] sur [OUI] si, par exemple, il y a un autre dispositif Wi-Fi à proximité.

**Utilisation d'un mot de passe pour configurer une connexion**

Préparatifs:

Paramétrez [Mot de passe Wi-Fi] sur [OUI].

**MENU** → [Config.] → [Wi-Fi] → [Configuration Wi-Fi] → [Mot de passe Wi-Fi] → [OUI]

Sur l'appareil photo

**Sélectionnez le menu. (P26)**

**MENU** → [Config.] → [Wi-Fi] → [Fonction Wi-Fi] → [Nouvelle connexion] → [Prise de vue et affichage à distance]

(A) SSID et mot de passe

(B) Code QR

• Lorsque l'appareil photo est prêt à être connecté au téléphone intelligent, le code QR, le SSID et le mot de passe s'affichent.

• Vous pouvez également afficher les informations en appuyant [Wi-Fi] sur l'appareil photo.

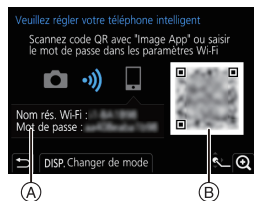

## Sur votre téléphone intelligent

- 1 **Activez la fonction Wi-Fi dans le menu de configuration.**
- 2 **Sur l'écran de configuration Wi-Fi, sélectionnez le SSID affiché sur l'appareil photo.**
- 3 **Saisissez le mot de passe affiché sur l'appareil photo sur le téléphone intelligent. (Lors de la première connexion uniquement)**

- Si vous utilisez un dispositif Android, cocher la case de l'affichage du mot de passe permettra au dispositif d'afficher le mot de passe que vous saisissez.

- 4 **Démarrez "Image App".**



## Pour mettre fin à la connexion Wi-Fi

- 1 Réglez l'appareil photo sur le Mode Enregistrement.
- 2 Sélectionnez les éléments de menu de l'appareil photo pour mettre fin à la connexion Wi-Fi.

**MENU** →  [Config.] → [Wi-Fi] → [Fonction Wi-Fi] → [Oui]

- Vous pouvez également mettre fin à la connexion en appuyant sur la touche [Wi-Fi] de l'appareil photo. (P87)

- 3 Sur le téléphone intelligent, fermez “Image App”.

(Si vous utilisez un dispositif iOS)

Sur l'écran de “Image App”, appuyez sur la touche d'accueil pour fermer l'application.



(Si vous utilisez un dispositif Android)

Sur l'écran de “Image App”, appuyez deux fois sur la touche retour pour fermer l'application.

## Pilotage à l'aide d'un téléphone intelligent/ tablette

### ■ Mode de connectivité sans fil nécessaire

Le mode de connectivité sans fil nécessaire change selon la fonction qui doit être utilisée après la connexion à un téléphone intelligent.

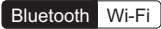
Connectivité sans fil nécessaire	Prise en charge du Bluetooth Low Energy
	Signale que la fonction peut être utilisée avec des téléphones intelligents qui prennent en charge le Bluetooth Low Energy.
	Signale que la fonction peut être utilisée avec des téléphones intelligents qui ne prennent pas en charge le Bluetooth Low Energy.
	Signale que la fonction peut être utilisée avec des téléphones intelligents qui prennent en charge le Bluetooth Low Energy. <ul style="list-style-type: none"> <li>• Signale que la fonction nécessite que vous vous connectiez à un téléphone intelligent par Bluetooth ainsi que par Wi-Fi.</li> </ul>

## Mise en/hors marche de l'appareil photo à l'aide d'un téléphone intelligent

Connectivité sans fil nécessaire :  

Vous pouvez mettre l'appareil photo en marche/hors marche à l'aide de votre téléphone intelligent en permettant à l'appareil photo de conserver sa connectivité Bluetooth active lorsqu'il est hors marche.

La fonction vous permet de visionner des images sur l'appareil photo placé dans votre sac, ou bien de mettre en marche l'appareil photo laissé dans une autre pièce uniquement pour prendre une photo.

- 1 Établissez une connexion Bluetooth vers le téléphone intelligent. (P89)
- 2 Sélectionnez le menu de l'appareil photo. (P26)

**MENU** →  [Config.] → [Bluetooth] → [Mise en marche à distance] → [OUI]



- 3 Placez l'interrupteur marche/arrêt de l'appareil photo sur [OFF].
- 4 Sur le téléphone intelligent, lancez "Image App", et réglez la fonction Bluetooth de façon à ce qu'une connexion puisse être établie (état de veille).
- 5 Pilotez le téléphone intelligent.

- 1 Sélectionnez [  ].
- 2 Sélectionnez [Opération à distance].



- L'appareil photo se met automatiquement en marche, lui permettant d'établir automatiquement une connexion Wi-Fi.
  - (Dispositifs iOS) En fonction de l'état de la connexion du téléphone intelligent, vous aurez besoin de changer le dispositif connecté sur l'écran de configuration Wi-Fi. Suivez les messages sur l'écran du téléphone intelligent pour changer le réglage.

#### ■ Mise hors marche de l'appareil photo à l'aide du téléphone intelligent

- 1 Sélectionnez [  ].
- 2 Sélectionnez [  NON].

- Lorsque vous mettez en marche l'appareil photo à l'aide du téléphone intelligent, l'indicateur d'état clignote.
- Lorsque [Mise en marche à distance] est réglé sur [OUI], la fonction Bluetooth continue de fonctionner même après que l'appareil photo est mis hors marche, ce qui cause l'épuisement de la batterie.

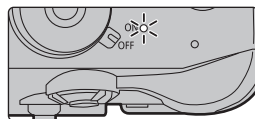

### Pour prendre des images à l'aide d'un téléphone intelligent/tablette (enregistrement à distance)

Connectivité sans fil nécessaire : Wi-Fi

- 1 Connectez-vous à un téléphone intelligent. (P89)
- 2 Pilotez le téléphone intelligent.

- 1 (Lorsque connecté par Bluetooth) Sélectionnez [  ].
- 2 (Lorsque connecté par Bluetooth) Sélectionnez [Opération à distance].



- Établissez automatiquement une connexion Wi-Fi. (Dispositifs iOS) Si vous avez besoin de changer le dispositif connecté sur l'écran de configuration Wi-Fi, suivez les messages à l'écran pour changer le réglage.



- 3 Sélectionnez [  ].
- 4 Enregistrez une image.

- Les images enregistrées sont sauvegardées dans l'appareil photo.
- Certains paramètres ne sont pas disponibles.



## ■ Changement des réglages de la molette de l'appareil photo, etc. avec votre téléphone intelligent

**MENU** → **☞ [Config.]** → **[Wi-Fi]** → **[Configuration Wi-Fi]** → **[Priorité Contrôle à distance]**

 <b>[Appareil photo]</b>	<p>Vous permet d'effectuer les commandes avec l'appareil photo ainsi que le téléphone intelligent durant l'enregistrement à distance.</p> <ul style="list-style-type: none"> <li>• Les réglages de la molette de l'appareil photo, etc. ne peuvent pas être changés avec le téléphone intelligent.</li> </ul>
 <b>[Tél. intelligent]</b>	<p>Vous permet d'effectuer les commandes uniquement avec le téléphone intelligent durant l'enregistrement à distance.</p> <ul style="list-style-type: none"> <li>• Les réglages de la molette de l'appareil photo, etc. peuvent être changés avec le téléphone intelligent.</li> <li>• Pour quitter l'enregistrement à distance, appuyez sur n'importe quelle touche de l'appareil photo pour allumer l'écran, et sélectionnez [Sort.].</li> </ul>

## Lecture/sauvegarde des images stockées dans l'appareil photo ou téléchargement de celles-ci sur des sites de réseaux sociaux

Connectivité sans fil nécessaire : **Wi-Fi**

### 1 Connectez-vous à un téléphone intelligent. (P89)

### 2 Pilotez le téléphone intelligent.

**1** (Lorsque connecté par Bluetooth) Sélectionnez [  ].

**2** (Lorsque connecté par Bluetooth) Sélectionnez [Opération à distance].

- Établissez automatiquement une connexion Wi-Fi. (Dispositifs iOS) Si vous avez besoin de changer le dispositif connecté sur l'écran de configuration Wi-Fi, suivez les messages à l'écran pour changer le réglage.

**3** Sélectionnez [  ].

- Vous pouvez changer les images qui s'affichent en sélectionnant l'icône (A) en haut à gauche de l'écran. Pour afficher les images stockées dans l'appareil photo, sélectionnez [LUMIX(SD1)] ou [LUMIX(SD2)].

**(Pour visionner l'image)**

**4** Touchez l'image pour l'agrandir.

**(Pour sauvegarder l'image ou la télécharger sur un site de réseaux sociaux ou un autre service Web)**

**5** Touchez et maintenez une image, puis faites-la glisser pour la sauvegarder.

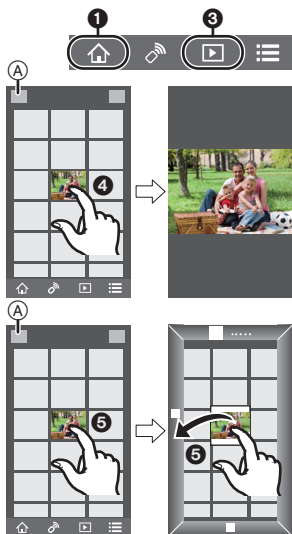

- Lorsque vous lisez un film, la qualité de l'image est différente de celle réellement enregistrée pour le film. La qualité de l'image peut être détériorée ou bien le son peut avoir des coupures durant la lecture d'un film ou de photos.
- Vous ne pouvez pas sauvegarder les photos au format RAW, les films au format [AVCHD], [MP4] (uniquement ceux enregistrés avec une taille de [4K]), [MP4 (LPCM)] ou [MOV], les fichiers rafale 6K/4K et les images enregistrées avec la fonction de mise au point postérieure.

## Sauvegarde automatique des images vers un site de stockage en ligne (Sauvegarde en nuage (Cloud) automatique)

Connectivité sans fil nécessaire : Bluetooth Wi-Fi

L'appareil photo détecte le connexion entre le téléphone intelligent et le point d'accès sans fil puis sauvegarde les images qu'il contient vers un site de stockage en ligne prédéfini.

- Consultez "FAQ/Nous contacter" sur le site suivant pour une liste de sites de stockage en ligne compatibles.

[http://lumixclub.panasonic.net/fre/c/lumix\\_faqs/](http://lumixclub.panasonic.net/fre/c/lumix_faqs/)

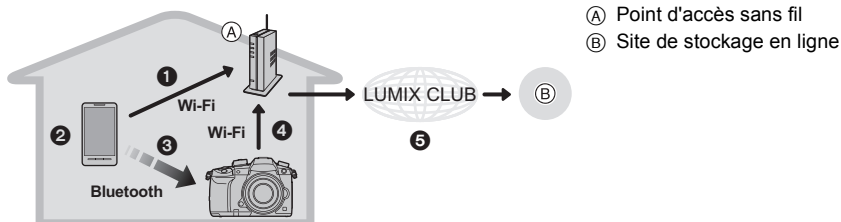

- 1 Le téléphone intelligent se connecte automatiquement au point d'accès sans fil.
- 2 Lancez "Image App" en premier plan (un état dans lequel l'application peut être utilisée).
- 3 L'appareil photo se met automatiquement en marche.
- 4 L'appareil photo se connecte automatiquement au point d'accès sans fil connecté à l'étape 1.
- 5 Les images dans l'appareil photo sont automatiquement sauvegardées vers un site de stockage en ligne via "LUMIX CLUB".

**Une fois que la configuration ci-dessous aura été effectuée, vous pourrez sauvegarder les données vers un site de stockage en ligne simplement en effectuant l'étape 2.**

- Consultez le mode d'emploi de votre téléphone intelligent pour avoir plus d'informations sur la manière de configurer manuellement une connexion à l'étape 1.

### Configuration de la sauvegarde en nuage automatique

#### ■ Mémorisation du point d'accès sans fil que vous désirez utiliser sur l'appareil photo (Configuration 1)

- Si vous avez déjà connecté l'appareil photo au point d'accès sans fil que vous désirez utiliser auparavant, la procédure n'est pas nécessaire.

#### 1 Sélectionnez le menu de l'appareil photo. (P26)

**MENU** → [Config.] → [Bluetooth] → [Param. Réseau Wi-Fi]

#### 2 Sélectionnez [Nouvelle connexion].

#### 3 Connectez-vous au point d'accès sans fil.

- Pour vous connecter avec [WPS (Bout. poussoir)], référez-vous à la procédure "Sélectionnez la méthode de connexion." de la P102. Pour avoir des détails sur la connexion à un point d'accès sans fil, consultez le "Manuel d'utilisation Fonctions avancées (format PDF)".
- Un point d'accès sans fil est automatiquement mémorisé une fois que l'appareil photo s'y connecte par Wi-Fi.
- Vous pouvez mémoriser jusqu'à 17 points d'accès sans fil. Si vous essayez de mémoriser plus de 17 dispositifs, le plus ancien point d'accès sans fil de l'historique sera remplacé.



## ■ Paramétrage "LUMIX CLUB" (Configuration ②)

Préparatifs:

- Créez un compte sur le site de stockage en ligne que vous désirez utiliser pour avoir des informations de connexion valables.

- Inscrivez-vous au "LUMIX CLUB".

Inscrivez-vous au "LUMIX CLUB" dans l'élément de menu de l'appareil photo suivant.

**MENU** →  [Config.] → [Wi-Fi] → [Configuration Wi-Fi] → [LUMIX CLUB] → [Définir/ajouter compte] → [Nouveau compte]

Vous pouvez également utiliser l'identifiant de connexion mémorisé avec votre ordinateur ou votre téléphone intelligent sur l'appareil photo.

Pour plus de détails, consultez le "Manuel d'utilisation Fonctions avancées (format PDF)".

- 1 Connectez-vous au site "LUMIX CLUB" à l'aide d'un téléphone intelligent ou d'un ordinateur.**  
<http://lumixclub.panasonic.net/fre/c/>
- 2 Saisissez votre identifiant de connexion "LUMIX CLUB" ainsi que votre mot de passe et connectez-vous au service.**
  - S'il est nécessaire que vous mémorisiez une adresse électronique, suivez les instructions à l'écran.
- 3 Sélectionnez et mémorisez le site de stockage en ligne que vous désirez utiliser dans "Paramètres de liaison avec le stockage en ligne" dans "Paramètres de liaison avec un service Web".**
  - Suivez les instructions à l'écran.

## ■ Paramétrage "Image App" (Configuration ③)

- 1 Établissez une connexion Bluetooth vers le téléphone intelligent. (P89)**
- 2 Pilotez le téléphone intelligent.**

- 1** Sélectionnez [  ].

- 2** Sélectionnez [Bluetooth].

- 3** Sélectionnez [  ] pour l'appareil photo connecté.

- 4** Activez la sauvegarde automatique, et réglez les paramètres de sauvegarde.

- Ci-dessous se trouvent les paramètres de sauvegarde nécessaires. En plus de ces paramètres, configurez-en d'autres si nécessaire.
  - Informations de connexion du point d'accès sans fil (SSID) : Sélectionnez le point d'accès sans fil mémorisé dans "(Configuration ①)".
  - Paramètre du nuage : Saisissez l'identifiant de connexion et le mot de passe du "LUMIX CLUB" utilisé dans "(Configuration ②)", et sélectionnez le site de stockage en ligne que vous désirez utiliser dans "Destination Téléchargement".
- Vous pouvez effectuer un test de connexion. Mettez en marche l'appareil photo et effectuez le test lorsque l'appareil photo n'est pas connecté à un réseau Wi-Fi. Si l'appareil photo est connecté à un réseau Wi-Fi, suivez les étapes **1** et **2** de "Pour mettre fin à la connexion Wi-Fi" page P93 pour mettre fin à la connexion Wi-Fi de l'appareil photo.



## Exécution d'une sauvegarde

Préparatifs:

Les conditions suivantes sont nécessaires pour utiliser la sauvegarde en nuage automatique :

- Réglez l'appareil photo de manière à ce qu'il puisse être mis en marche avec le téléphone intelligent (état de veille). (P93)
  - Appareil photo : [Bluetooth] et [Mise en marche à distance] sont réglés sur [OU].
  - Appareil photo : L'interrupteur marche/arrêt de l'appareil photo est réglé sur [OFF].
- Appareil photo : La languette de protection contre l'écriture de la carte n'est pas réglée sur [LOCK].

## Lancez "Image App" en premier plan (un état dans lequel l'application peut être utilisée) et effectuez une sauvegarde.

- Une sauvegarde démarrera si le téléphone intelligent se connecte au point d'accès sans fil configuré dans "(Configuration - Il peut être possible d'effectuer une sauvegarde même si l'application tourne en arrière-plan (état dans lequel elle ne peut pas être utilisée).
- La première tâche sauvegarde toutes les images sur la carte. La deuxième tâche et les suivantes sauvegardent uniquement celles qui ne l'ont pas encore été.
- Si vous changez la destination de sauvegarde, les images qui auront déjà été sauvegardées ne le seront pas dans la nouvelle destination.
- La tâche de sauvegarde prendra fin dans les cas suivants :
  - Lorsque vous réglez l'interrupteur marche/arrêt de l'appareil photo sur [ON]
  - Lorsque vous retirez ou insérez la carte
  - Lorsque la batterie est épuisée (La tâche reprendra une fois que la batterie sera rechargée. Avec "Image App", vous pouvez définir à quel niveau de charge résiduelle de la batterie les tâches de sauvegarde s'arrêtent.)
- Vous ne pouvez pas sauvegarder de films, de fichiers rafale 6K/4K ni de photos prises avec la fonction mise au point postérieure.



## Transfert automatique de photos enregistrées vers un téléphone intelligent

Connectivité sans fil nécessaire : Bluetooth Wi-Fi

L'appareil photo transfère automatiquement les images enregistrées vers un téléphone intelligent connecté au Bluetooth par Wi-Fi.

- 1 Établissez une connexion Bluetooth vers le téléphone intelligent. (P89)
- 2 Sélectionnez le menu de l'appareil photo. (P26)

**MENU** →  **[Config.]** → **[Bluetooth]** → **[Transfert automatique]** → **[OUI]**

- Si une fenêtre de confirmation s'affiche sur l'appareil photo vous demandant de déconnecter le Wi-Fi, sélectionnez [Oui] pour le faire.
- 3 **Sur le téléphone intelligent, sélectionnez [OUI] (dispositifs Android) ou [Config Wi-Fi] (dispositifs iOS).**
    - L'appareil photo établit automatiquement une connexion Wi-Fi.
      - (Dispositifs iOS) Suivez le message à l'écran du téléphone intelligent pour changer le dispositif connecté sur l'écran de configuration Wi-Fi.
  - 4 **Vérifiez les paramètres d'envoi sur l'appareil photo et sélectionnez [Rég.].**
    - L'appareil photo entre dans un mode qui lui permet de transférer automatiquement les images et  s'affiche sur l'écran d'enregistrement.
  - 5 **Prenez les photos sur l'appareil photo.**
    - Durant l'envoi d'un fichier  s'affiche sur l'écran d'enregistrement.

- Lorsque [Transfert automatique] est sur [OUI], [Fonction Wi-Fi] dans [Wi-Fi] du menu [Config.] ne peut pas être utilisé.
- Si les paramètres [Bluetooth] et [Transfert automatique] de l'appareil photo sont sur [OUI], l'appareil photo se connecte automatiquement au téléphone intelligent par Bluetooth et Wi-Fi lorsque vous mettez en marche l'appareil photo. Lancez "Image App" pour vous connecter à l'appareil photo.  
L'appareil photo entre dans un mode qui lui permet de transférer automatiquement les images et [ ] s'affiche sur l'écran d'enregistrement.
- Si [ ] clignote sur l'écran d'enregistrement, les images ne peuvent pas être transférées automatiquement. Vérifiez l'état des connexions Wi-Fi sur le téléphone intelligent.
- Vous ne pouvez pas transférer automatiquement de photos au format RAW, de films, de fichiers rafale 6K/4K ni d'images enregistrées avec la fonction mise au point postérieure.

### ■ Pour arrêter le transfert automatique des images

#### Réglez [Transfert automatique] sur [NON] sur l'appareil photo.

- Une fenêtre de confirmation s'affiche, vous demandant de déconnecter le Wi-Fi.
- Si vous arrêtez le transfert automatique des images avant la fin d'une transmission, ou autre situation similaire, le fichier non envoyé ne sera pas envoyé une nouvelle fois.

## Enregistrement des informations de géolocalisation sur les images de l'appareil photo

### Connectivité sans fil nécessaire : Bluetooth

Le téléphone intelligent envoie ses informations de géolocalisation à l'appareil photo par Bluetooth et l'appareil photo effectue ses enregistrements en écrivant les informations de géolocalisation qu'il a acquises.

Préparatifs:

Activez la fonction GPS sur le téléphone intelligent.

- 1 Établissez une connexion Bluetooth vers le téléphone intelligent. (P89)
- 2 Sélectionnez le menu de l'appareil photo. (P26)

**MENU** →  [Config.] → [Bluetooth] → [Journalisation du lieu] → [OUI]

- L'appareil photo entre dans un mode qui lui permet d'enregistrer les informations de géolocalisation et [GPS] s'affiche sur l'écran d'enregistrement.
- 3 Prenez les photos sur l'appareil photo.
    - Les informations de géolocalisation seront écrites sur les photos enregistrées.
- Pour désactiver l'enregistrement des informations de géolocalisation, réglez [Journalisation du lieu] sur [NON] sur l'appareil photo.

### Lorsque [GPS] clignote

Les informations de géolocalisation n'ont pas été acquises, en conséquence aucune donnée ne sera écrite. Le positionnement à l'aide du GPS du téléphone intelligent pourrait être impossible si ce dernier se trouve dans un immeuble ou un sac. Déplacez le téléphone intelligent vers un endroit où les performances de positionnement peuvent être optimisées, comme celles offertes en plein air, et réessayez. De plus, consultez le mode d'emploi de votre téléphone intelligent.

- Les images possédant des informations de position sont signalées par [GPS].
- Le téléphone intelligent épuise sa batterie plus rapidement lorsqu'il acquiert des informations de géolocalisation.
- Les informations de géolocalisation ne seront pas écrites sur les films enregistrés au format [AVCHD].

## Synchronisation de l'horloge de l'appareil photo avec un téléphone intelligent

Connectivité sans fil nécessaire : Bluetooth

Synchronisez l'horloge et le fuseau horaire de l'appareil photo avec ceux d'un téléphone intelligent.

- 1 Établissez une connexion Bluetooth vers le téléphone intelligent. (P89)
- 2 Sélectionnez le menu de l'appareil photo. (P26)

MENU →  [Config.] → [Bluetooth] → [Réglage Horloge Auto.] → [OUI]

- Le paramètre [Régl.horl.] et les paramètres [Départ] ou [Arrivée] dans [Heure mond.], qui est situé dans le menu [Config.], seront synchronisés avec les paramètres correspondants du téléphone intelligent.
- Pour désactiver la synchronisation automatique de l'horloge, réglez [Réglage Horloge Auto.] sur [NON] sur l'appareil photo.



## Sauvegarde des informations de configuration de l'appareil photo sur un téléphone intelligent

Connectivité sans fil nécessaire : Bluetooth Wi-Fi

Sauvegardez les informations de configuration de l'appareil photo sur un téléphone intelligent. Puisque des informations de configuration sauvegardées peuvent être importées sur des appareils photo, vous pouvez appliquer la même configuration sur d'autres appareils.

- 1 Établissez une connexion Bluetooth vers le téléphone intelligent. (P89)
- 2 Pilotez le téléphone intelligent.

1 Sélectionnez [  ].

2 Sélectionnez [   ].

3 Sauvegardez ou chargez les informations de configuration.

- Lisez [Aide] dans le menu "Image App" pour avoir plus de détails sur la méthode d'actionnement.



Pour transférer des informations de configuration, l'appareil photo établit automatiquement une connexion Wi-Fi.

- (Dispositifs iOS) En fonction de l'état de la connexion du téléphone intelligent, vous aurez besoin de changer le dispositif connecté sur l'écran de configuration Wi-Fi. Suivez les messages sur l'écran du téléphone intelligent pour changer le réglage.

# Configuration d'une connexion vers un ordinateur via un point d'accès sans fil

## Pour créer un dossier qui recevra les images

- Créez un nom de compte pour PC (jusqu'à 254 caractères) et un mot de passe (jusqu'à 32 caractères) constitué de caractères alphanumériques. La tentative de création du dossier de réception peut échouer si le compte comprend des caractères qui ne sont pas alphanumériques.

### ■ En utilisant "PHOTOfunSTUDIO" (Pour Windows)

- 1 **Installez "PHOTOfunSTUDIO" sur l'ordinateur. (P103)**
- 2 **Créez un dossier qui recevra les images de "PHOTOfunSTUDIO".**
  - Pour créer automatiquement le dossier, sélectionnez [Création automatique]. Pour spécifier un dossier, créer un nouveau dossier ou donner un mot de passe au dossier, sélectionnez [Créer manuellement].
  - Pour plus de détails, référez-vous au mode d'emploi du logiciel "PHOTOfunSTUDIO" (PDF).

### ■ En n'utilisant pas "PHOTOfunSTUDIO" (Pour Mac)

Système d'exploitation supporté: OS X v10.5 à v10.12

Exemple: OS X v10.8

- 1 **Cliquez dans l'ordre suivant sur les éléments du dossier que vous désirez utiliser pour la réception.**  
[Fichier] → [Lire les informations]
- 2 **Autorisez le partage du dossier.**
  - Pour plus de détails, consultez le mode d'emploi de votre ordinateur ou la section Aide de votre système d'exploitation.

## Envoi d'images vers l'ordinateur

Les méthodes de connexion décrites dans ce mode d'emploi sont des exemples. Pour avoir des détails sur d'autres méthodes de connexion, lisez "Manuel d'utilisation Fonctions avancées (Format PDF)".

### Préparatifs:

- Si le groupe de travail de l'ordinateur de destination a été changé par rapport au paramètre de base, changez le paramètre de cet appareil dans [Connexion PC].

- 1 **Sélectionnez le menu. (P26)**

**MENU** →  **[Config.]** → **[Wi-Fi]** → **[Fonction Wi-Fi]** → **[Nouvelle connexion]**

## 2 Sélectionnez la méthode de connexion.

**Envoi d'une image à chaque enregistrement effectué**  
 ((Envoyer images pendant l'enregistrement))

Format de fichier disponible : JPEG/RAW

**Sélection et envoi d'images**  
 ((Envoyer images enregistrées dans l'appareil))

Format de fichier disponible : TOUS les formats

## 3 Sélectionnez [PC].

## 4 Sélectionnez la méthode de connexion.

**Exemple : Sélection de [WPS (Bout. poussoir)] pour configurer une connexion**

- ❶ Sélectionnez [Par réseau].
- ❷ Sélectionnez [WPS (Bout. poussoir)].
- ❸ Appuyez sur le bouton WPS du point d'accès sans fil jusqu'à ce qu'il passe sur le mode WPS.

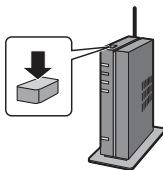

## 5 Sur l'appareil photo, effectuez l'opération qui correspond à ce que vous désirez.

**Envoi d'une image à chaque enregistrement effectué**  
 ((Envoyer images pendant l'enregistrement))

- ❶ Sélectionnez l'ordinateur auquel vous désirez vous connecter ainsi que le dossier de réception.
  - ❷ Vérifiez les paramètres d'envoi et sélectionnez [Rég.].
  - ❸ Prenez une photo avec l'appareil photo.
- Pour mettre fin à la connexion, suivez les étapes suivantes :  
**MENU** →  [Config.] → [Wi-Fi] → [Fonction Wi-Fi] → [Oui]

**Sélection et envoi d'images**  
 ((Envoyer images enregistrées dans l'appareil))

- ❶ Sélectionnez l'ordinateur auquel vous désirez vous connecter ainsi que le dossier de réception.
  - ❷ Vérifiez les paramètres d'envoi et sélectionnez [Rég.].
  - ❸ Sélectionnez [Sélection simple] ou [Sélection multi.], puis sélectionnez les images que vous désirez envoyer.
- Pour changer les paramètres d'envoi, appuyez sur [DISP.]. Pour mettre fin à la connexion, sélectionnez [Sort.].

- Des dossiers triés par date d'envoi sont créés dans le dossier spécifié, et les photos sont sauvegardées à l'intérieur de ces dossiers.
- Si l'écran de saisi du compte utilisateur et du mot de passe apparaît, saisissez ceux que vous avez définis sur votre ordinateur.
- Si le nom de l'ordinateur (NetBIOS dans le cas d'un Mac) contient une espace (blanc de séparation), etc., il pourrait ne pas être reconnu.  
 Dans ce cas, nous vous conseillons de le changer pour un nom constitué uniquement de 15 caractères alphanumériques ou moins.
- Lorsque [Transfert automatique] dans [Bluetooth] est sur [OUI], [Fonction Wi-Fi] n'est pas disponible.

# Visualisation des images sur un téléviseur

Préparatifs : Mettez l'appareil et le téléviseur hors marche.

## 1 Connectez l'appareil photo et un téléviseur.

- Vérifiez le sens de la prise et branchez/débranchez en tenant la fiche droite. (Il peut résulter un dysfonctionnement dû à la déformation de la prise si le branchement est fait de biais ou dans le mauvais sens.)  
Ne raccordez pas les dispositifs aux mauvaises prises. Cela pourrait causer des dysfonctionnements.

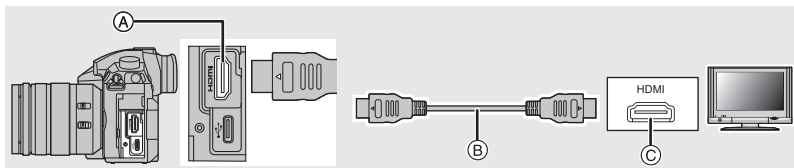

Ⓐ Prise [HDMI] (Type A)

Ⓑ Câble HDMI

Ⓒ Prise HDMI (sur le téléviseur)

## 2 Mettez le téléviseur en marche et sélectionnez l'entrée qui correspond au connecteur utilisé.

## 3 Mettez l'appareil photo en marche et puis appuyez sur [▶].

- Lorsque la [Fréquence du système] est paramétrée sur un système de diffusion différent de celui de votre région, les images pourraient ne pas être lues correctement.
- Lisez le manuel d'utilisation du téléviseur.
- Utilisez un "câble HDMI haut débit" comportant le logo HDMI.  
Les câbles qui ne sont pas conformes avec les normes HDMI ne fonctionnent pas.  
"Câble HDMI haut débit" (Fiche de Type A–Type A, jusqu'à 1,5 m (4,9 pi) de longueur)

# Téléchargement du logiciel

Téléchargez et installez le logiciel pour éditer et lire les images avec un ordinateur.

- Pour télécharger le logiciel, vous devez connecter l'ordinateur à Internet.
- Cela peut prendre un certain temps pour télécharger le logiciel selon la bande passante de communication.

**PHOTOfunSTUDIO 10.0 XE**  
(Windows 7/Windows 8.1/Windows 10)

Ce logiciel vous permet de gérer les images. Par exemple, vous pouvez envoyer les photos et les films vers un ordinateur et les trier par date d'enregistrement ou nom du modèle. Vous pouvez également effectuer des actions telles que la gravure sur un DVD, la retouche et la correction des images, ainsi que l'édition des films.

Visitez le site suivant pour télécharger et installer le logiciel.

Téléchargez le logiciel s'il est disponible au téléchargement.

[http://panasonic.jp/support/global/cs/soft/download/d\\_pfs10xe.html](http://panasonic.jp/support/global/cs/soft/download/d_pfs10xe.html)

(Ce site est uniquement en anglais.)

- Expiration du téléchargement : Mars 2022
- Pour les films 4K et les photos 6K/4K, une version 64 bits de Windows 7/Windows 8.1/Windows 10 est nécessaire.
- Pour avoir des détails sur les informations concernant l'environnement d'exploitation ou la méthode d'exploitation, consultez le "Manuel d'utilisation Fonctions avancées (format PDF)" ou le mode d'emploi des logiciels respectifs.
- "PHOTOfunSTUDIO" n'est pas compatible avec Mac.

**SILKYPIX Developer Studio SE**  
**(Windows 7/Windows 8/Windows 8.1/Windows 10, Mac OS X v10.6 à v10.12)**

Il s'agit d'un logiciel d'édition pour les images au format RAW.

Les images éditées peuvent être sauvegardées dans un format (JPEG, TIFF, etc.) qui peut s'afficher sur un ordinateur.

Visitez le site suivant pour télécharger et installer le logiciel.

<http://www.isl.co.jp/SILKYPIX/french/p/>

- Pour plus de détails sur la manière d'utiliser SILKYPIX Developer Studio, consultez l'"Aide" ou le site Web d'Ichikawa Soft Laboratory.

**LoiLoScope 30 jours d'essai en version complète**  
**(Windows 7/Windows 8/Windows 8.1/Windows 10)**

Ce logiciel vous permet d'éditer des films avec facilité.

Visitez le site suivant pour télécharger et installer le logiciel.

<http://loilo.tv/product/20>

- Seule la version d'essai peut être installée.
- Pour plus d'informations sur la manière d'utiliser LoiLoScope, lisez le manuel de LoiLoScope disponible en téléchargement sur le site.
- "LoiLoScope" n'est pas compatible avec Mac.

## Pour transférer les images vers un ordinateur

Préparatifs:

Installez "PHOTOfunSTUDIO" sur l'ordinateur. (P103)

### 1 Raccordez l'ordinateur et l'appareil photo à l'aide d'un câble de connexion USB (fourni).

- Veuillez mettre en marche cet appareil et votre ordinateur avant d'effectuer la connexion.
- N'utilisez aucun autre câble de connexion USB que celui fourni.

**(Le câble de connexion USB fourni avec le modèle DMC-GH3 ou DMC-GH4 ne peut pas être utilisé.)**

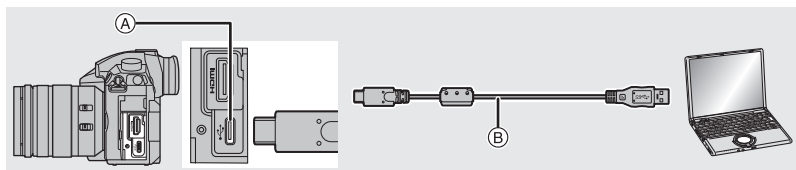

(A) Prise USB (Type C)

(B) Câble de connexion USB (fourni)



## 2 Appuyez sur ▲/▼ pour sélectionner [PC], puis appuyez sur [MENU/SET].

- Si le [Mode USB] est réglé préalablement sur [PC] dans le menu [Config.], l'appareil photo sera automatiquement connecté à l'ordinateur sans afficher l'écran de sélection [Mode USB].

## 3 Copiez les images sur un ordinateur en utilisant le logiciel "PHOTOfunSTUDIO".

- Ne supprimez pas ou ne déplacez pas les fichiers ou dossiers copiés dans Windows Explorer.
- En visionnant avec "PHOTOfunSTUDIO", vous ne pourrez plus les lire ni les éditer.

### ■ Pour copier vers un ordinateur sans utiliser "PHOTOfunSTUDIO" (Pour Mac)

Même si vous utilisez un Mac, ou si "PHOTOfunSTUDIO" ne peut être installé, vous pouvez toujours copier les fichiers et les dossiers en connectant l'appareil photo à l'ordinateur, puis en les glissant/déposant dessus.

• Le contenu (structure des dossiers) de la carte de cet appareil est celui-ci.

**Pour Windows:** Un lecteur ([LUMIX]) s'affiche dans [Ordinateur]

**Pour Mac:** Un lecteur ([LUMIX]) s'affiche sur le bureau

#### • Carte

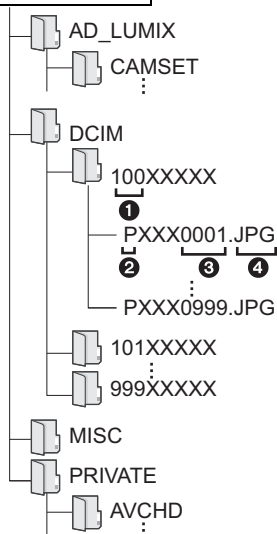

CAMSET: Informations de configuration de l'appareil photo

DCIM: Images

① Numéro de dossier

② Espace couleur P: sRGB

\_: AdobeRGB

③ Numéro de fichier

④ JPG: Images fixes

MP4: Films [MP4]

MOV: Films [MOV]

RW2: Photos dans les fichiers RAW

MISC: Impression DPOF

AVCHD: [AVCHD] Images animées

# Affichage écran/Affichage viseur





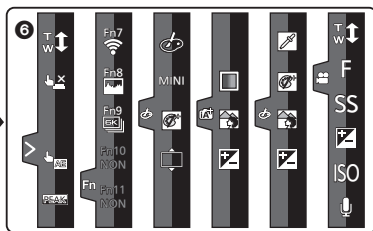
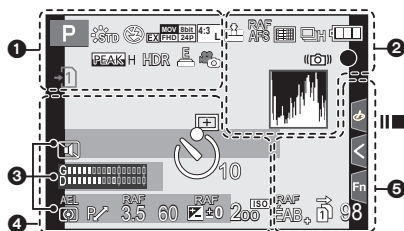













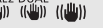









- Les images suivantes sont des exemples de l'écran d'affichage lorsqu'il est défini sur [MONITOR] (Style moniteur) sur le moniteur.

## À l'enregistrement









<b>1</b>		
	Mode enregistrement (P21)	
C 1		
Paramètres personnalisés		
STD		
Style Photo		
Mode flash (P54)		
Flash		
Convertisseur Télé Extra (en enregistrement un film)		
Format d'enregistrement/ Qualité d'enregistrement (P56)		
Format d'enregistrement/ Qualité d'enregistrement (P56)/ VFR (Variable Frame Rate) (P61)		
Taille/Format de l'image (P78)		
Convertisseur Télé Extra (en prenant des photos)		
Affichage du réglage de l'effet d'image (filtre)		
EXP S		
Configuration de l'effet d'image (filtre)		
Carte (affichée uniquement durant l'enregistrement)		

	Pas de carte
	Carte saturée
8m30s	Durée d'enregistrement écoulée *1 (P55)
	Indicateur d'enregistrement simultané
LVF/ MON AUTO	Permutation automatique viseur/écran (P23)
	Surlignement
	Haut. lumières Ombres
HDR	HDR/iHDR
	Exposition multiple
	Zoom numérique
	Obturateur électronique (P80)
100%	Fréquence d'affichage variable (P61)
	Assistance de visualisation V-Log L Affichage HDMI LUT (P68)
	Prise de photo pendant l'enregistrement d'un film (priorité Photo)























2		3	
 RAW	Qualité (P78)	Nom* <sup>2</sup>	
AFS AFF AFC MF	Mode de mise au point (P32, 36)	Nombre de jours passés depuis la date du départ* <sup>3</sup>	
RAF AFS	Bracketing de la mise au point (P49)	Âge* <sup>2</sup>	
	MP postérieure (P44)	Lieu* <sup>3</sup>	
	Mode MPA (P33)	Date et heure actuelles/Paramètre du lieu de destination du voyage* <sup>3</sup> : 	
	Reconnaissance faciale	Compteur d'exposition	
AFL	Verrouillage MPA (P37)	Affichage de la distance focale	
	Rafale	Zoom fixe	
	Photo 6K/4K (P40)	Estampillage heure enregistrement	
	Retardateur		
	Indicateur de l'état de la batterie		
<b>BG</b>	Prise d'alimentation		
DUAL2 DUAL 	Stabilisateur d'image (P51)		
	Indicateur d'instabilité		
	État de l'enregistrement (Clignote en rouge.)/Mise au point (S'allume en vert.) (P16)		
	Mise au point (Sous un faible éclairage)		
	Mise au point (MPA à ciel étoilé)		
	Connecté au Wi-Fi		
	Connecté au Bluetooth (P90)		
<b>GPS</b>	Enregistrement de localisation (P99)		
	Histogramme		
			4
	Zone MPA (P34)		
+	Cible de la mesure ponctuelle		
+	Affichage marqueur central		
	Retardateur		
	Affichage niveau micro		
<b>LMT NON</b>	Limiteur du niveau du micro (NON)		
TC 00:00:00:00	Code horaire (P58)		
XLR 96kHz/24bit	Paramètre XLR (P70)		
	Mode Silencieux (P79)		
	Microphone externe (P69)		
<b>AEL</b>	Verrouillage EA (P37)		
	Mode photométrique (P79)		
	Décalage de programme (P21)		
3.5	Valeur de l'ouverture (P16)		
RAF 3.5	Bracketing de l'ouverture (P49)		
60	Vitesse d'obturation (P16)		
	Valeur de la compensation de l'exposition (P37)		
	Bracketing de l'exposition (P49)		
	Luminosité (P31)		
	Assistance d'exposition manuelle		
200 	Sensibilité ISO (P38)		

5

	Bracketing de la balance des blancs, bracketing de la balance des blancs (température de la couleur) (P50)
	Réglage fin de la balance des blancs
	Balance des blancs (P39)
	Couleur (P31)
98	Nombre d'images enregistrables
r20	Nombre maximum de photos pouvant être prises sans interruption
8m30s	Durée d'enregistrement disponible*1
	Poursuite d'enregistrement (P83)
	Sauvegarde d'enregistrement (P83)
	Destination d'enregistrement (P83)

6

## Onglet tactile

		Zoom tactile
		Déclencheur tactile (P25)
		EA tactile (P25)
		Surlignement
		Touche fonction (P28)
 /  /  (P60)		Couleur (P31)
		Fonction de contrôle de la perte de focalisation (P31)
		Luminosité (P31)
		Type de perte de focalisation ([Effet miniature])
		Un point de couleur
		Position de la source de lumière
		Réglage de l'effet d'image (filtre)
		Effet d'image activé/désactivé
		Effet d'image (filtre)
		Valeur de l'ouverture (P16)
		Vitesse d'obturation (P16)
		Sensibilité ISO (P38)
	Réglage du niveau du microphone	

\*1 h : heure, m : minute, s : seconde

\*2 Ceci s'affiche pendant environ 5 secondes lorsque cet appareil est mis en marche si le paramètre [Config. Profil] est sélectionné.

\*3 Ceci s'affiche pendant environ 5 secondes après la mise en marche de l'appareil photo, après le réglage de l'heure et après être passé du Mode lecture au Mode enregistrement.

## À l'enregistrement

### Information d'enregistrement à l'écran

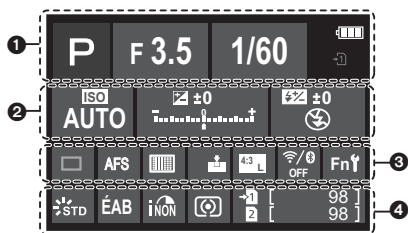

<b>1</b>		Mode enregistrement (P21)
	F3.5	Valeur de l'ouverture (P16)
	1/60	Vitesse d'obturation (P16)
		Indicateur de l'état de la batterie
		Carte (affichée uniquement durant l'enregistrement)

<b>2</b>		Sensibilité ISO (P38)
		Valeur de la compensation de l'exposition (P37)
		Luminosité (P31)
		Assistance d'exposition manuelle
		Mode flash (P54)
		Flash

<b>3</b>		Simple
		Rafale
		Photo 6K/4K (P40)
		MP postérieure (P44)
		Retardateur
	AFS AFF AFC MF	Mode de mise au point (P32, 36)
		Mode MPA (P33)
		Qualité (P78)
		Taille/Format de l'image (P78)
		Wi-Fi/Bluetooth (P87)
	<b>Fn</b>	Paramètre de la touche fonction (P28)
<b>4</b>		Style photo
		Balance des blancs (P39)
		Contrôle intelligent de la plage dynamique
		Mode photométrique (P79)
		Poursuite d'enregistrement (P83)
		Sauvegarde d'enregistrement (P83)
		Destination d'enregistrement (P83)
	98	Nombre d'images enregistrables
	r20	Nombre maximum de photos qui peuvent être prises sans interruption
	r8m30s	Durée d'enregistrement disponible
	---	Pas de carte

## Affichage des messages

Des messages de confirmation ou d'erreur seront affichés à l'écran dans certains cas.

- Veuillez vous référer également au "Manuel d'utilisation Fonctions avancées (format PDF)", lequel décrit plus d'informations détaillées.

### **[Certains images ne peuvent pas être effacées]/**

#### **[Cette image ne peut pas être effacée]**

- Cette fonctionnalité ne peut être utilisée qu'avec des images conformes avec la norme DCF. Effectuez le formatage (P15) sur cet appareil après avoir sauvegardé les données utiles sur un ordinateur, etc.

### **[Erreur carte mémoire Formater cette carte?]**

- Il s'agit d'un format qui ne peut pas être utilisé avec cet appareil.
  - Introduisez une carte différente.
  - Formatez une nouvelle fois la carte avec l'appareil photo après avoir sauvegardé les données nécessaires sur un ordinateur, etc. (P15) Les données seront supprimées.

### **[Objectif mal fixé. Ne pas appuyer sur le bouton de libération de l'objectif pendant la fixation.]**

- Détachez l'objectif d'abord, puis réinstallez-le sans appuyer sur la touche de déverrouillage de l'objectif. (P13)  
Remettez l'appareil en marche, et si cela s'affiche encore, contactez le revendeur.

### **[Erreur carte mémoire]/[Cette carte mémoire n'est pas utilisable.]**

- Utilisez une carte compatible avec cet appareil. (P9)

### **[Réinsérer la carte SD]/[Essayer avec une autre carte]**

- Une erreur est survenue en accédant à la carte. Insérez la carte.
- Introduisez une carte différente.

### **[Erreur lecture/Erreur écriture Veuillez vérifier la carte]**

- La lecture ou l'écriture des données a échoué. Retirez la carte après avoir mis cet appareil hors marche. Réintroduisez la carte, remettez l'appareil en marche, et essayez de nouveau de lire ou d'écrire des données.
- La carte peut être cassée.
- Introduisez une carte différente.

### **[Cette batterie ne peut pas être utilisée]**

- Utilisez une batterie Panasonic originale. Si ce message s'affiche même lorsqu'une batterie Panasonic originale est utilisée, contactez le revendeur ou Panasonic.
- Si la borne de la batterie est sale, nettoyez-la et retirez tous corps étrangers.

### **[Échec de connexion au point d'accès sans fil]/[Échec de connexion]/[Destination introuvable]**

- Les informations du point d'accès sans fil définies dans cet appareil sont fausses. Vérifiez le type d'authentification, le type de chiffrement et la clé de chiffrement.
- Les ondes radio provenant d'autres appareils peuvent bloquer la connexion à un point d'accès sans fil. Vérifiez l'état des autres dispositifs connectés au point d'accès sans fil ainsi que l'état des autres dispositifs sans fil.

## En cas de problème

D'abord, essayez les procédures suivantes.

**Si le problème n'est pas résolu, il pourrait être amélioré en sélectionnant [Restaurer] dans le menu [Config].**

- Veuillez vous référer également au "Manuel d'utilisation Fonctions avancées (format PDF)", lequel décrit plus d'informations détaillées.

### Lorsque je secoue l'appareil photo, j'entends un cliquetis.

- Le son est produit par le stabilisateur de l'image incorporé au boîtier. Il ne s'agit pas d'un dysfonctionnement.

### L'appareil photo ne peut pas être utilisé même s'il est en marche.

### L'appareil photo est mis hors marche immédiatement après qu'il ait été mis en marche.

- La batterie est déchargée.  
→ Chargez la batterie. (P11)

### La batterie se décharge trop rapidement.

- Lorsque [Pré-rafale 6K/4K] ou [Enreg. avant rafale] est sélectionné, la batterie s'épuise rapidement.  
→ Utilisez ces fonctions uniquement pour enregistrer avec celles-ci.

### Le sujet n'est pas correctement mis au point.

- Le sujet se trouve au-delà de la plage de mise au point de l'appareil photo.
- Est-ce que [Priorité AF/Décl.] dans le menu [Personnel] est réglé sur [RELEASE]?
- Est-ce que [Déclench. AF] dans le menu [Personnel] est réglé sur [NON]?
- Est-ce que le verrouillage MPA n'est pas correctement appliqué ?

### L'image enregistrée est trouble.

### Le stabilisateur d'image n'est pas efficace.

- La vitesse d'obturation ralentit et la fonction de stabilisateur d'image pourrait ne pas fonctionner correctement en prenant des photos surtout dans les endroits sombres.  
→ Nous vous conseillons d'utiliser un trépied et le retardateur quand vous prenez des photos avec une vitesse d'obturation réduite.

### Le sujet semble déformé sur la photo.

- Si vous enregistrez un sujet qui se déplace en utilisant l'obturateur électronique ou en enregistrant un film ou une photo 6K/4K, le sujet peut sembler déformé sur la photo. Ceci est une caractéristique des capteurs MOS, qui servent de capteur de collecte à l'appareil photo. Il ne s'agit pas d'un mauvais fonctionnement.

### **Une strie ou un scintillement peut apparaître sous un éclairage tels qu'un éclairage fluorescent et un luminaire LED.**

- Cela est propre aux capteurs MOS que l'appareil utilise comme capteurs d'image. Ce n'est pas un mauvais fonctionnement.
- En utilisant l'obturateur électronique, ralentir la vitesse d'obturation peut réduire la création de ces stries.
- Si des scintillements ou des stries sont perceptibles sous un éclairage fluorescent ou LED pendant l'enregistrement d'un film, vous pouvez les réduire en configurant [Reduc. scint.] et en fixant la vitesse d'obturation. Il est possible de choisir une vitesse d'obturation parmi [1/50], [1/60], [1/100], ou [1/120]. Vous pouvez définir manuellement la vitesse d'obturation dans le Mode vidéo créatif. (P22)

### **La luminosité ou la teinte de l'image enregistrée est différente de la scène réelle.**

- Lors d'un enregistrement sous un éclairage fluorescent ou un luminaire LED, etc., l'augmentation de la vitesse d'obturation peut présenter de légères modifications de la luminosité et de la couleur. Il s'agit du résultat des caractéristiques de la source lumineuse et ne constitue pas un dysfonctionnement.
- Lors d'un enregistrement de sujets dans un endroit très lumineux ou sous un éclairage fluorescent, un luminaire LED, une lampe au mercure, un éclairage au sodium, etc., la couleur et la luminosité de l'écran peuvent changer ou une strie horizontale peut apparaître à l'écran.

### **L'enregistrement des films est impossible.**

- Si vous continuez d'utiliser la même carte après avoir changé la [Fréquence du système] (P82), les films ne seront pas enregistrés. Pour enregistrer sur la même carte, réinitialisez la [Fréquence du système] sur son paramètre d'origine. Pour enregistrer un film avec le paramètre en cours, essayez la chose suivante :
  - Effectuez le formatage (P15) sur cet appareil après avoir sauvegardé les données utiles sur un ordinateur, etc.
  - Introduisez une carte différente.
- Il est possible que vous ne puissiez pas enregistrer pendant un court moment après avoir mis cet appareil en marche en utilisant une carte de grande capacité.

### **L'enregistrement d'images animées s'arrête en plein milieu.**

- Lorsque la température ambiante est élevée ou lorsque le film est enregistré sans interruption, l'appareil photo peut afficher [△] et arrêter l'enregistrement pour se protéger. Attendez jusqu'à ce que l'appareil refroidisse.

### **Il est quelques fois difficile d'effectuer la mise au point avec la Mise au point automatique en enregistrant un film 4K.**

- Ce phénomène survient lorsque l'appareil photo essaie d'enregistrer avec une mise au point hautement précise à une vitesse de Mise au point automatique réduite et il ne s'agit pas d'un dysfonctionnement.

### **Le flash n'est pas activé.**

- Lorsque l'obturateur électronique est utilisé, le flash ne s'active pas.
- Lorsque le [Mode discret] est sur [OU], le flash ne s'active pas.



**Même si l'appareil photo est mis en mode veille, le flash externe ne se met pas en veille.  
Même si l'appareil photo est mis hors marche, le flash externe ne se met pas hors marche.**

- Lorsque [Mode veille], [Mode veille (Wi-Fi)], ou [Éco. Énergie si utilisation viseur] (P81) est activé, le flash externe peut ne pas se mettre en veille automatiquement. Même si l'appareil photo est mis hors marche, le flash externe peut ne pas se mettre hors marche automatiquement.  
→ Dans ce cas, mettez le flash externe hors marche manuellement.

**L'image n'est pas visualisée.  
Il n'y a aucune image enregistrée.**

- La carte est-elle insérée?
- S'agit-il d'un dossier ou d'une photo traitée par l'ordinateur?  
Si c'est le cas, il ne peut pas être lu par cet appareil.  
→ Nous vous conseillons d'utiliser le logiciel "PHOTOfunSTUDIO" (P103) pour copier les photos de l'ordinateur vers une carte.
- Est-ce que [Mode lecture] a été sélectionné pour la visualisation?  
→ Changez pour [Lect. normale].
- Un film enregistré avec un paramètre de [Fréquence du système] différent ne peut pas être visionné. (P82)  
→ Remettez le paramètre de la [Fréquence du système] sur celui que vous avez utilisé durant l'enregistrement.

**Une connexion Wi-Fi ne peut pas être établie.  
Les ondes radio sont entrecoupées.  
Le point d'accès sans fil ne s'affiche pas.**

#### ■ Conseils généraux pour l'utilisation d'une connexion Wi-Fi

- Restez à portée de communication du dispositif à connecter.
- Est-ce qu'un appareil, comme un four à micro-ondes, un téléphone sans fil, etc., utilisant une bande de fréquence à 2,4 GHz fonctionne à proximité?  
→ Les ondes radio peuvent s'entrecouper lorsqu'elles sont utilisées simultanément.  
Utilisez-les en étant suffisamment éloigné de l'appareil.
- Lorsque l'indicateur de la batterie clignote en rouge, la connexion avec d'autres équipements ne peut pas démarrer ou il se pourrait que la connexion soit perturbée.  
(Un message tel que [Erreur de communication] s'affiche.)
- Si vous placez l'appareil photo sur une table ou une étagère en métal, les ondes radio peuvent en être affectées. Dans ce cas, vous pourrez ne plus être en mesure d'établir une connexion.  
Éloignez l'appareil photo de la surface en métal.

#### ■ À propos d'un point d'accès sans fil

- Vérifiez si le point d'accès sans fil à connecter fonctionne.
- Vérifiez l'état des ondes radio du point d'accès sans fil.  
→ Rapprochez cet appareil du point d'accès sans fil.  
→ Changez la position et l'orientation du point d'accès sans fil.
- Selon la configuration du point d'accès sans fil, il pourrait ne pas s'afficher même en présence d'ondes radio.  
→ Désactivez et activez le point d'accès sans fil.  
→ Vérifiez les paramètres du point d'accès sans fil.  
→ Lorsque le réseau SSID d'un point d'accès sans fil n'est pas paramétré pour diffuser, le point d'accès sans fil ne peut pas être détecté. Saisissez le réseau SSID pour démarrer la connexion ou activez la diffusion SSID du point d'accès sans fil.

**Lorsque j'essaie de configurer une connexion Wi-Fi avec un ordinateur sous Windows 8, mon nom d'utilisateur et mon mot de passe ne sont pas reconnus, je ne peux donc pas connecter mon ordinateur.**

- Certaines versions du SE, y compris Windows 8, utilisent deux types de compte: un compte local et un compte Microsoft.  
→ Assurez-vous d'utiliser le nom d'utilisateur et le mot de passe du compte local.

**L'ordinateur n'est pas reconnu lorsque j'utilise une connexion Wi-Fi. L'appareil photo ne peut pas se connecter à l'ordinateur via une connexion Wi-Fi.**

- Le nom par défaut du groupe de travail est "WORKGROUP". Si vous changez le nom du groupe de travail, l'ordinateur ne sera plus reconnu.  
Dans [Connexion PC] du menu [Configuration Wi-Fi], changez le nom du groupe de travail pour celui de l'ordinateur auquel vous vous connectez.
- Veuillez vérifier que le nom de connexion et le mot de passe sont correctement saisis.
- Si l'heure système de l'ordinateur Mac ou PC Windows connecté à un appareil photo est très différente de celle de l'appareil photo, ce dernier ne peut pas se connecter à l'ordinateur avec certains systèmes d'exploitation.  
→ Veuillez vérifier que [Régl.horl.] et [Heure mond.] de l'appareil photo correspondent avec l'heure, la date et la zone horaire de l'ordinateur PC Windows ou du Mac. Si les deux sont très différents, veuillez les faire correspondre.

**La transmission d'une image vers le service WEB prend du temps. La transmission des images a échoué à mi-parcours. Certaines images ne peuvent pas être transmises.**

- Est-ce que la taille de l'image est trop grande?  
→ Réduisez la taille de l'image avec [Taille], puis envoyez.  
→ Transmettez-la après avoir divisé le film avec [Division vidéo].
- La transmission peut prendre du temps si la distance avec le point d'accès sans fil est grande.  
→ Transmettez en vous rapprochant du point d'accès sans fil.
- Le format de fichier des films pouvant être envoyés est différent en fonction de la destination.

**Il y a un bruit provenant de l'unité objectif.**

- Il s'agit du bruit du mouvement de l'objectif ou de l'ouverture lorsque cet appareil est mis en ou hors marche et il ne s'agit pas d'un dysfonctionnement.
- Le son, qui est causé par le réglage automatique de l'ouverture, est audible lorsque la luminosité change à cause, par exemple, de l'action de zoom ou du mouvement de l'appareil photo. Il ne s'agit pas d'un mauvais fonctionnement.

**L'appareil photo devient chaud.**

- La surface de l'appareil photo et l'arrière du moniteur peuvent chauffer durant l'utilisation. Cela n'affecte pas les performances ou la qualité de l'appareil photo.

**L'horloge est réinitialisée.**

- Si vous ne devez pas utiliser l'appareil photo pendant un long moment.  
→ [Veuillez régler l'heure] Le message sera affiché; veuillez réinitialiser l'horloge. (P14)

# Spécifications

Ces caractéristiques peuvent subir des changements sans avis préalable.

## Boîtier de l'appareil photo numérique (DC-GH5):

Précautions à prendre

<b>Source d'alimentation:</b>	8,4 V c.c. (8,4 V <sup>---</sup> )
<b>Consommation d'énergie:</b>	4,1 W (en enregistrant avec l'écran) [Lorsque l'objectif interchangeable (H-ES12060) est utilisé] 4,0 W (en enregistrant avec l'écran) [Lorsque l'objectif interchangeable (H-FS12060) est utilisé] 3,2 W (en visionnant avec l'écran) [Lorsque l'objectif interchangeable (H-ES12060) est utilisé] 3,1 W (en visionnant avec l'écran) [Lorsque l'objectif interchangeable (H-FS12060) est utilisé]

<b>Pixels efficaces de l'appareil photo</b>	20 330 000 pixels
<b>Capteur d'image</b>	Capteur MOS direct de 4/3 po, nombre total de pixel 21 770 000 pixels, filtre couleur primaire
<b>Zoom numérique</b>	Max. 4×
<b>Convertisseur télé étendu</b>	En prenant des photos: Max. 2× (Avec la taille de l'image sur [S] (5 M), le format [4:3] est sélectionné.) En enregistrement des films: 1,4×/2,7×
<b>Mise au point</b>	Mise au point automatique/Mise au point manuelle, Détection de visage/yeux/Suivi/Mise au point 225-zones/ Personnalisation multiple/Mise au point 1-zone/Mise au point précise (La sélection de la zone de mise au point est possible en la touchant ou à l'aide de la manette)
<b>Type d'obturateur</b>	Obturateur de plan focal
<b>Prises de vues en rafale</b>	
<b>Prises de vues en rafale</b>	12 images/seconde (Vitesse rapide, AFS/MF), 9 images/seconde (Vitesse rapide, AFF/AFC), 7 images/seconde (Vitesse moyenne), 2 images/seconde (Vitesse lente)
<b>Nombre d'images enregistrables</b>	Lorsqu'il y a des fichiers RAW : 60 photos ou plus Lorsqu'il n'y a pas de fichiers RAW : 600 photos ou plus * Lorsque l'enregistrement est effectué sous les conditions de test spécifiées par Panasonic

<b>Sensibilité ISO (Sensibilité de la sortie standard)</b>	Photo : AUTO/ISO/100*/200/400/800/1600/3200/6400/12800/25600 Mode Films Créatifs: AUTO/100*/200/400/800/1600/3200/6400/12800 * Uniquement disponible lorsque [Sensibilité étendue] est sélectionné. (Changement par palier de 1/3 EV possible)
<b>Éclairage minimum</b>	Environ 3 lx [lorsque l'éclairage i-Low est utilisé, la vitesse d'obturation est de 1/30 <sup>e</sup> de seconde (Lorsque [Fréquence du système] est paramétré sur [59.94Hz (NTSC)]) ou 1/25 <sup>e</sup> (Lorsque [Fréquence du système] est paramétré sur [50.00Hz (PAL)])] [Lorsque l'objectif interchangeable (H-ES12060) est utilisé] Environ 5 lx [lorsque l'éclairage i-Low est utilisé, la vitesse d'obturation est de 1/30 <sup>e</sup> de seconde (Lorsque [Fréquence du système] est paramétré sur [59.94Hz (NTSC)]) ou 1/25 <sup>e</sup> (Lorsque [Fréquence du système] est paramétré sur [50.00Hz (PAL)])] [Lorsque l'objectif interchangeable (H-FS12060) est utilisé]
<b>Vitesse d'obturation</b>	Photo : B (pose en un temps) (Max. 30 minutes environ), 60 secondes à 1/8000 <sup>e</sup> de seconde (Obturateur mécanique), B (pose en un temps) (Max. 30 minutes environ), 60 secondes à 1/2000 <sup>e</sup> de seconde (Rideau avant électronique), 1 seconde à 1/16000 <sup>e</sup> de seconde (Obturateur électronique) Film : 1/25 <sup>e</sup> de seconde à 1/16000 <sup>e</sup> de seconde
<b>Gamme de mesure</b>	EV 0 à EV 18
<b>Balance des blancs</b>	AWB/AWBc/Journée/Nuageux/Ombre/Éclairages incandescents/Flash/ Réglage des blancs1, 2, 3, 4/ Réglage de la balance des blancs K1, 2, 3, 4
<b>Exposition (AE)</b>	Programme AE (P)/Priorité diaphragme AE (A)/Priorité obturateur AE (S)/Exposition manuelle (M)/AUTO Correction de l'exposition (intervalles 1/3 EV, -5 EV à +5 EV)
<b>Système de mesure de la lumière, Mode de mesure de la lumière</b>	Système de détection multi-modèle 1728 zones, Multiple/Pondéré au centre/Ponctuel

<b>Écran</b>	Écran à cristaux liquides TFT (3:2) de 3,2 po (Environ 1 620 000 points) (champ de vision d'environ 100%) Écran tactile
<b>Viseur</b>	Viseur à vision directe DELO (4:3) (Environ 3 680 000 points) (champ de vision d'environ 100%) [Grossissement approximatif 1,52×, 0,76× (équivalent pellicule caméra 35 mm), avec objectif 50 mm à l'infini; $-1,0 \text{ m}^{-1}$ ] (avec réglage dioptrique $-4$ à $+3$ dioptries)
<b>Mode flash</b>	AUTO, AUTO/Réduction yeux rouges, Toujours activé, Toujours activé/Réduction yeux rouges, Synchro lente, Synchro lente/Réduction yeux rouges, Toujours désactivé
<b>Vitesse de synchronisation du flash</b>	Égal à ou plus petit que $1/250^{\text{e}}$ de seconde
<b>Microphone</b>	Stéréo
<b>Haut-parleur</b>	Monaural
<b>Support d'enregistrement</b>	Carte mémoire SD/Carte mémoire SDHC*/Carte mémoire SDXC* (* Logement pour carte 1/Logement pour carte 2 : UHS-I/UHS-II UHS de classe de vitesse 3) La fonction d'enregistrement double logement est disponible
<b>Taille des images</b>	
<b>Image fixe</b>	Lorsque le format est [4:3] 4992×3744 pixels (photo 6K), 3328×2496 pixels (photo 4K), 5184×3888 pixels ([L]), 3712×2784 pixels ([M]), 2624×1968 pixels ([S]) Lorsque le format est [3:2] 5184×3456 pixels (photo 6K), 3504×2336 pixels (photo 4K), 5184×3456 pixels ([L]), 3712×2480 pixels ([M]), 2624×1752 pixels ([S]) Lorsque le format est [16:9] 3840×2160 pixels (photo 4K), 5184×2920 pixels ([L]), 3840×2160 pixels ([M]), 1920×1080 pixels ([S]) Lorsque le format est [1:1] 2880×2880 pixels (photo 4K), 3888×3888 pixels ([L]), 2784×2784 pixels ([M]), 1968×1968 pixels ([S])
<b>Qualité d'enregistrement</b>	
<b>Images animées</b>	[Format enregistrement]: [AVCHD]/[MP4]/[MP4 (LPCM)]/[MOV] Consultez la P56 de ce document pour avoir des détails.
<b>Qualité</b>	RAW/RAW + Fine/RAW + Standard/Fine/Standard

<b>Format de fichier d'enregistrement</b>		
<b>Image fixe</b>	RAW/JPEG (basé sur "Design rule for Camera File system", basé sur la norme "Exif 2.31", conforme à DPOF)	
<b>Photo 6K/4K (fichier rafale)</b>	Photo 6K : MP4 (H.265/HEVC, AAC (2 canaux)) Photo 4K : MP4 (H.264/MPEG-4 AVC, AAC (2 canaux))	
<b>Images animées</b>	AVCHD Progressive/AVCHD/MP4/MOV	
<b>Compression audio</b>	AVCHD	Dolby Audio™ (2 canaux)
	MP4	AAC (2 canaux)
	MP4 (LPCM)	LPCM (2 canaux, 48 kHz/16 bits)
	MOV	LPCM (2 canaux, 48 kHz/16 bits) Lorsqu'un adaptateur de microphone XLR (DMW-XLR1: en option) est installé, il est possible de sélectionner LPCM (2 canaux, 48 kHz/24 bits ou 96 kHz/24 bits)
<b>Interface</b>		
<b>[REMOTE]</b>	Prise de Ø 2,5 mm	
<b>[MIC]</b>	Prise de Ø 3,5 mm	
<b>Casque</b>	Prise de Ø 3,5 mm	
<b>HDMI</b>	HDMI Type A	
<b>USB</b>	USB 3.1 super haute vitesse (GEN1)/USB 3.1 Type-C * Les données venant d'un PC ne peuvent pas être écrites sur l'appareil photo en utilisant le câble de connexion USB.	
<b>Synchro Flash</b>	Disponible	
<b>Dimensions</b>	Environ 138,5 mm (L)×98,1 mm (H)×87,4 mm (P) [5,45 po (L)×3,86 po (H)×3,44 po (P)] (Partie en saillie non comprise)	
<b>Poids</b>	Environ 725 g/1,60 lb [avec une seule carte et la batterie] Environ 645 g/1,42 lb (Boîtier de l'appareil photo) Environ 1045 g/2,30 lb [avec l'objectif interchangeable (H-ES12060), une seule carte et la batterie] Environ 935 g/2,06 lb [avec l'objectif interchangeable (H-FS12060), une seule carte et la batterie]	
<b>Température de fonctionnement</b>	-10 °C* à 40 °C (14 °F* à 104 °F) * La performance de la batterie (Nombre d'images enregistrables/durée de fonctionnement) peut diminuer temporairement en l'utilisant à une température située entre -10 °C et 0 °C (14 °F et 32 °F) (dans un endroit froid comme une station de ski ou en haute altitude).	

<b>Humidité relative de fonctionnement</b>	10%RH à 80%RH
<b>À l'épreuve de la poussière et l'épreuve des éclaboussures</b>	Oui

### Transmetteur sans fil

<b>LAN sans Fil</b>	
<b>Norme de conformité</b>	IEEE 802.11a/b/g/n/ac (protocole pour réseau local (LAN) sans fil standard)
<b>Plage de fréquence utilisée (fréquence centrale)</b>	2412 MHz à 2472 MHz (canaux 1 à 13) 5180 MHz à 5320 MHz (canaux 36/40/44/48/52/56/60/64)* 5500 MHz à 5700 MHz (canaux 100/104/108/112/116/120/124/128/132/136/140) * Conditions nécessaires pour l'Europe : 5150 à 5350 MHz, usage intérieur uniquement
<b>Méthode de cryptage</b>	Wi-Fi conforme WPA™/WPA2™
<b>Méthode d'accès</b>	Mode infrastructure
<b>Fonction Bluetooth</b>	
<b>Norme de conformité</b>	Bluetooth Ver. 4.2 (Bluetooth Low Energy (BLE))
<b>Plage de fréquence utilisée (fréquence centrale)</b>	2402 MHz à 2480 MHz

### Chargeur de batterie (Panasonic DMW-BTC10E) :

Précautions à prendre

<b>Entrée:</b>	AC ~ 110 V–240 V 50/60 Hz 0,2 A
<b>Sortie:</b>	DC --- 8,4 V 0,65 A
<b>Température de fonctionnement:</b>	0 °C à 40 °C (32 °F à 104 °F)

### Bloc-batterie (lithium-ion) (Panasonic DMW-BLF19E):

Précautions à prendre

<b>Tension/Capacité:</b>	7,2 V/1860 mAh
--------------------------	----------------

Les symboles présents sur ce produit (y compris sur les accessoires) signifient les choses suivantes :

~	Secteur (Courant alternatif)
---	C.C. (Courant continu)
□	Équipement de Classe II (Le produit a été fabriqué avec une double isolation.)

<b>Objectifs interchangeables</b>	<b>H-ES12060</b> "LEICA DG VARIO-ELMARIT 12–60 mm/F2.8–4.0 ASPH./S.O.I. PUISSANT"	<b>H-FS12060</b> "LUMIX G VARIO 12–60 mm/F3.5–5.6 ASPH./POWER O.I.S."
<b>Longueur focale</b>	f=12 mm à 60 mm (Équivalent pour une pellicule photo de 35 mm : 24 mm à 120 mm)	f=12 mm à 60 mm (Équivalent pour une pellicule photo de 35 mm : 24 mm à 120 mm)
<b>Type de diaphragme</b>	9 lames de diaphragme/ diaphragme à ouverture circulaire	7 lames du diaphragme/ diaphragme à ouverture circulaire
<b>Ouverture maximale</b>	F2.8 (Grand-angle) à F4.0 (Téléobjectif)	F3.5 (Grand-angle) à F5.6 (Téléobjectif)
<b>Valeur d'ouverture minimum</b>	F22	F22
<b>Construction de l'objectif</b>	14 éléments dans 12 groupes (4 lentilles asphériques, 2 lentilles ED)	11 éléments dans 9 groupes (3 lentilles asphériques, 1 lentille ED)
<b>Nanorevêtement</b>	Oui	Aucune
<b>Distance de mise au point claire</b>	Grand-angle: 0,2 m (0,66 pi) à ∞ / Téléobjectif : 0,24 m (0,79 pi) à ∞ (à partir de la ligne de référence de la distance de mise au point)	Grand-angle: 0,2 m (0,66 pi) à ∞ / Téléobjectif : 0,25 m (0,82 pi) à ∞ (à partir de la ligne de référence de la distance de mise au point)
<b>Grossissement maximum de l'image</b>	0,3× (Équivalent pour une pellicule photo de 35 mm : 0,6×)	0,27× (Équivalent pour une pellicule photo de 35 mm : 0,54×)
<b>Stabilisateur optique de l'image</b>	Disponible	Disponible
<b>Commutateur de stabilisation optique de l'image [O.I.S.]</b>	Disponible (Commutateur ON/OFF)	Aucune (La configuration du [Stabilisat.] est faite dans le menu du mode [Enr.] )
<b>Commutateur de mise au point automatique/ mise au point manuelle [AF/MF] (MPA/MPM)</b>	Disponible (Commutation AF/MF)	Aucune
<b>Monture</b>	"Micro Quatre Tiers" (Micro Four Thirds)	"Micro Quatre Tiers" (Micro Four Thirds)
<b>Angle de vue</b>	84° (Grand-angle) à 20° (Téléobjectif)	84° (Grand-angle) à 20° (Téléobjectif)
<b>Diamètre filtre</b>	62 mm	58 mm
<b>Diamètre max.</b>	Environ 68,4 mm (2,7 po)	Environ 66 mm (2,6 po)
<b>Longueur totale</b>	Environ 86 mm (3,4 po) (du bout de l'objectif à la base de la monture de l'objectif)	Environ 71 mm (2,8 po) (du bout de l'objectif à la base de la monture de l'objectif)
<b>Poids</b>	Environ 320 g/0,70 lb	Environ 210 g/0,46 lb
<b>Température de fonctionnement</b>	-10 °C à 40 °C (14 °F à 104 °F)	0 °C à 40 °C (32 °F à 104 °F)
<b>À l'épreuve de la poussière et l'épreuve des éclaboussures</b>	Oui	Oui

• LEICA est une marque déposée de Leica Microsystems IR GmbH. ELMARIT est une marque déposée de Leica Camera AG. Les objectifs DG de LEICA sont fabriqués avec des instruments de mesure homologués par Leica Camera AG et des systèmes de contrôle de la qualité fondés sur des normes approuvées par Leica.



# Accessoires de l'appareil photo numérique

Description	N° de pièce
Bloc-batterie	DMW-BLF19
Chargeur de batterie	DMW-BTC10
Adaptateur secteur*1	DMW-AC10
Coupleur c.c.*1	DMW-DCC12
Torche vidéo à DEL	VW-LED1
Flash	DMW-FL580L, DMW-FL360L, DMW-FL200L
Microphone canon stéréo	DMW-MS2
Microphone stéréo	VW-VMS10
Module microphone XLR	DMW-XLR1
Déclencheur à distance	DMW-RSL1
Poignée grip batterie	DMW-BGGH5
Capuchon du boîtier	DMW-BDC1
Adaptateur pour trépied*2	DMW-TA1
Adaptateur de montage	DMW-MA1, DMW-MA2M, DMW-MA3R
Mise à jour clé logiciel	DMW-SFU1

\*1 L'adaptateur secteur (en option) peut uniquement être utilisé avec le coupleur c.c. conçu par Panasonic (en option). L'adaptateur secteur (en option) ne peut pas être utilisé tout seul.

\*2 Utilisez si l'objectif installé touche le trépied.

Les codes du produit sont corrects à compter de février 2017. Ceux-ci sont susceptibles d'être modifiés.

- Certains accessoires en option ne sont pas disponibles dans certains pays.
- NOTA : Les accessoires et/ou le numéro des modèles peuvent varier selon les pays. Consultez votre revendeur le plus proche.
- Pour les accessoires en option liés à l'objectif comme les filtres et les objectifs compatibles, consultez les catalogues/pages Web, etc.

# Lecture du manuel d'utilisation (format PDF)

Des instructions plus détaillées sont disponibles dans le "Manuel d'utilisation Fonctions avancées (format PDF)". Pour le lire, téléchargez-le sur le site Web.

<http://panasonic.jp/support/dsc/oi/index.html?model=DC-GH5&dest=EG>

- Cliquez sur la langue désirée.



■ Pour vérifier l'URL et le code QR sur l'appareil photo  
Sélectionnez le menu. (P26)

MENU →  [Config.] → [Manuel en ligne]	
[Affichage de l'URL]	Affiche l'URL du site Web sur l'écran de l'appareil photo.
[Affichage Code QR]	Affiche le code QR sur l'écran de l'appareil photo.

- Vous aurez besoin d'Adobe Reader pour afficher ou imprimer le "Manuel d'utilisation Fonctions avancées (format PDF)".

Vous pouvez télécharger et installer une version d'Adobe Reader utilisable avec votre SE à partir du site suivant. (À compter de février 2017)

<http://www.adobe.com/products/acrobat/readstep2.html>

Ce produit contient les logiciels suivants :

- (1) les logiciels développés de façon indépendante par ou pour Panasonic Corporation,
- (2) les logiciels appartenant à une tierce partie et sous licence de Panasonic Corporation,
- (3) les logiciels sous licence GNU General Public License, Version 2.0 (GPL V2.0),
- (4) les logiciels sous licence GNU LESSER General Public License, Version 2.1 (LGPL V2.1), et/ou
- (5) les logiciels libres autres que les logiciels sous licence GPL V2.0 et/ou LGPL V2.1.

Les logiciels classés sous (3) - (5) sont distribués dans l'espoir qu'ils seront utiles, mais SANS AUCUNE GARANTIE, sans même la garantie implicite de COMMERCIALISATION ou D'ADAPTATION A UN USAGE PARTICULIER. Veuillez vous référer aux modalités et conditions affichées en sélectionnant [MENU/SET] → [Config.] → [Aff. version] → [Info logiciel].

Pendant au moins trois (3) ans à compter de la livraison de ce produit, Panasonic donnera à toute personne qui nous contacte à l'adresse ci-dessous, pour des frais n'excédant pas le coût de la distribution physique du code source, une copie complète et lisible par machine, du code source correspondant couvert par la GPL V2.0 et LGPL V2.1 ainsi que la notice des droits d'auteur de ceux-ci.

Informations de contact : [oss-cd-request@gg.jp.panasonic.com](mailto:oss-cd-request@gg.jp.panasonic.com)

Le code source et la notice des droits d'auteur sont disponibles gratuitement sur notre site Web suivant.

<https://panasonic.net/cns/oss/index.html>

- G MICRO SYSTEM est un système d'appareil photo numérique à objectif interchangeable de LUMIX basé sur la norme du système Micro Four Thirds™ (Micro Quatre Tiers).
- Micro Four Thirds™ (Micro Quatre Tiers) et le logo Micro Four Thirds sont des marques de commerce ou des marques déposées d'Olympus Corporation au Japon, aux États-Unis, en Union européenne et dans d'autres pays.
- Four Thirds™ (Quatre Tiers) et le logo Four Thirds sont des marques de commerce ou des marques déposées d'Olympus Corporation au Japon, aux États-Unis, en Union européenne et dans d'autres pays.
- Le logo SDXC est une marque de commerce de SD-3C, LLC.
- Les termes HDMI et HDMI High-Definition Multimedia Interface de même que le logo HDMI sont des marques commerciales ou des marques déposées de HDMI Licensing, LLC aux États-Unis et dans d'autres pays.
- "AVCHD", "AVCHD Progressive" et le logo "AVCHD Progressive" sont des marques de commerce de Panasonic Corporation et Sony Corporation.
- Dolby, Dolby Audio et le symbole double-D sont des marques déposées de Dolby Laboratories.
- HDAVI Control™ est une marque de commerce de Panasonic Corporation.
- Adobe est une marque de commerce ou une marque déposée de Adobe Systems Incorporated aux États-Unis et/ou dans d'autres pays.
- Pentium est une marque de commerce de Intel Corporation aux États-Unis et/ou dans d'autres pays.
- Windows est une marque déposée ou une marque de commerce de Microsoft Corporation aux États-Unis et/ou dans d'autres pays.
- iMovie, Mac et Mac OS sont des marques déposées de Apple Inc. aux États-Unis et dans d'autres pays.
- iPad, iPhone, iPod, et iPod touch sont des marques déposées de Apple Inc., déclarée aux États-Unis et dans d'autres pays.
- App Store est une marque de service de Apple Inc.
- Android et Google Play sont des marques de commerce ou des marques déposées de Google Inc.
- La marque et les logos Bluetooth® sont des marques déposées appartenant à Bluetooth SIG, Inc. et toute utilisation de telles marques par Panasonic Corporation est sous licence. Les autres marques de commerce et dénominations commerciales appartiennent à leurs propriétaires respectifs.



- QuickTime et le logo QuickTime sont des marques de commerce ou des marques déposées de Apple Inc. et sont utilisées sous licence.
- Le logo Wi-Fi CERTIFIED™ est une marque de certification de Wi-Fi Alliance®.
- Le symbole Wi-Fi Protected Setup™ est une marque de certification de Wi-Fi Alliance®.
- "Wi-Fi®" est une marque déposée de Wi-Fi Alliance®.
- "Wi-Fi Protected Setup™", "WPA™", et "WPA2™" sont des marques de commerce de Wi-Fi Alliance®.
- DLNA, le logo DLNA et DLNA CERTIFIED sont des marques de commerce, des marques de service ou des marques de certification de la Digital Living Network Alliance.
- Ce produit utilise la technologie "DynaFont" de DynaComware Corporation. DynaFont est une marque déposée de DynaComware Taiwan Inc.
- QR Code est une marque déposée de DENSO WAVE INCORPORATED.
- Les autres noms de systèmes et produits mentionnés dans ce manuel d'utilisation sont habituellement des marques déposées ou des marques de commerce des fabricants qui ont développé le système ou le produit.



Ce produit fait l'objet d'une licence de portefeuille de brevets AVC pour l'utilisation personnelle ou non commerciale d'un particulier (i) pour encoder de la vidéo selon la norme AVC ("AVC Video") et/ou (ii) décoder de la vidéo AVC encodée par un particulier engagé dans une activité personnelle et/ou obtenue auprès d'un fournisseur de vidéos qui détient une licence lui permettant de fournir des vidéos AVC. Aucune licence ou permission tacite ne sera accordée pour tout autre usage. Des informations supplémentaires peuvent être obtenues auprès de MPEG LA, L.L.C. Visiter <http://www.mpegla.com>

Manufactured by: Panasonic Corporation  
Kadoma, Osaka, Japan  
Importer for Europe: Panasonic Marketing Europe GmbH  
Panasonic Testing Centre  
Winsbergring 15, 22525 Hamburg, Germany



Panasonic Corporation

Web Site: <http://www.panasonic.com>

© Panasonic Corporation 2017