



Panasonic®

Bedienungsanleitung Plasma-Fernseher

Modell-Nr. **TX-P46Z1E**
TX-P54Z1E

Inhaltsverzeichnis

Bitte unbedingt lesen

- Sicherheitsmaßnahmen 4
(Warnung / Vorsicht)
- Hinweise 5
- Pflege und Instandhaltung 6
- Sonderzubehör 6

Kurzleitfaden

- Mitgeliefertes Zubehör 7
- Grundlegende Anschlüsse 12
- Anordnung der Bedienelemente 16
- Automatische Einrichtung 18
- Gebrauch der Menüfunktionen 20

VIERA



VIERA
IMAGE VIEWER



Bitte lesen Sie diese Bedienungsanleitung vor der Inbetriebnahme des Gerätes vollständig durch und bewahren Sie sie für zukünftige Bezugnahme griffbereit auf.

Die Bilder in dieser Anleitung dienen lediglich als Illustrationen.

Wenn eine Kontaktaufnahme mit Ihrem Panasonic-Fachhändler erforderlich wird, beziehen Sie sich dazu bitte auf die dem Gerät beiliegende Pan-Europäische Garantie.

Sie finden detaillierte Informationen in der Bedienungsanleitung auf der CD-ROM.

Um die Bedienungsanleitung auf der CD-ROM anzeigen zu können, benötigen Sie einen Personalcomputer mit CD-ROM-Laufwerk, und Adobe® Reader® (Empfehlung: Version 7.0 oder eine neuere Version) muss auf dem PC installiert sein.

Je nach Betriebssystem oder den am PC vorgenommenen Einstellungen kann es vorkommen, dass die Bedienungsanleitung nicht automatisch startet.

In einem solchen Fall öffnen Sie die PDF-Datei unter \MANUAL\PDF manuell, um die Bedienungsanleitung anzuzeigen.

Deutsch



TQB0E0873A-G

Verwandeln Sie Ihr Wohnzimmer in ein Filmtheater!

Schöpfen Sie die erstaunlichen Möglichkeiten der multimedialen

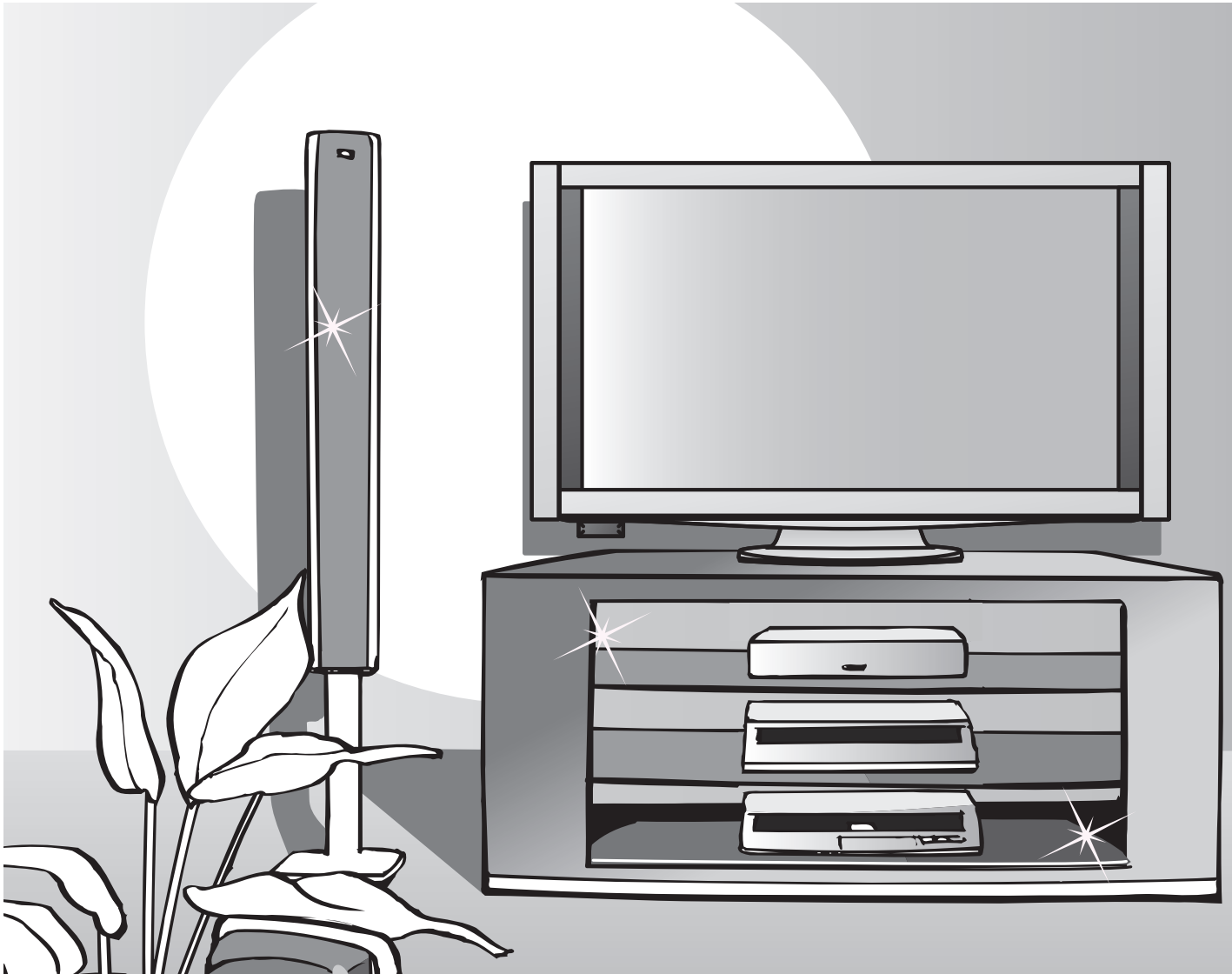

Hinweise zu den DVB-Funktionen

- Funktionen im Zusammenhang mit DVB (Digital Video Broadcasting) stehen in Gebieten zur Verfügung, in denen digitale terrestrische Sendungen des Formats DVB-T (MPEG2 und MPEG4-AVC(H.264)) oder digitale Kabel-Programmdienste des Formats DVB-C (MPEG2 und MPEG4-AVC(H.264)) angeboten oder digitale Satellitensendungen des Formats DVB-S (MPEG2 und MPEG4-AVC(H.264)) empfangen werden. Bitte konsultieren Sie Ihren Fachhändler hinsichtlich der Empfangsgebiete, oder setzen Sie sich zwecks Zugriff mit Ihrem Kabel-TV-Anbieter in Verbindung.
- In bestimmten Ländern oder Gebieten stehen die DVB-Funktionen möglicherweise nicht zur Verfügung.
- Einige Funktionen stehen in bestimmten Ländern oder Gebieten möglicherweise nicht zur Verfügung.
- Einige Funktionen stehen bei bestimmten Kabel-TV-Anbietern ggf. nicht zur Verfügung.
- Einige Funktionen stehen bei bestimmten Satelliten ggf. nicht zur Verfügung.
- Dieser Fernseher ist mit den gegenwärtigen DVB-Spezifikationen voll kompatibel. Seine Kompatibilität mit zukünftigen DVB-Diensten kann jedoch nicht garantiert werden.

Unterhaltung voll aus

Multimedialer Genuss

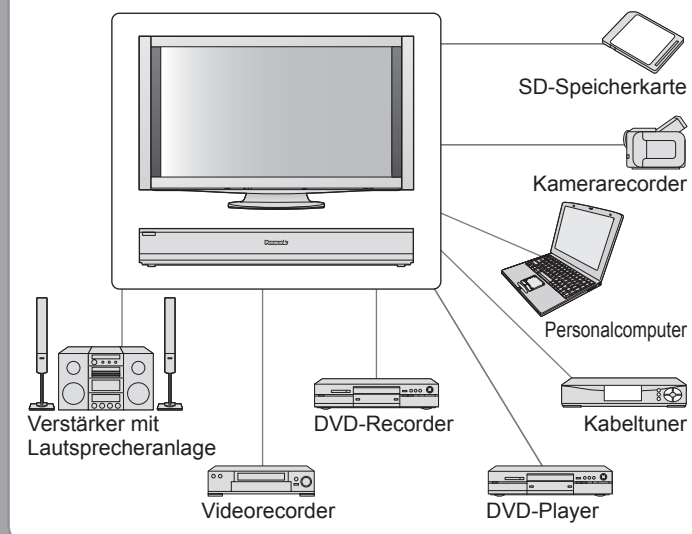

Plasma-Bildschirm mit einer Lebensdauer von bis zu 100.000 Stunden
Der bei den Fernsehern der 2009er Modellreihe VIERA eingesetzte Plasma-Bildschirm zeichnet sich durch eine Nennlebensdauer von bis zu 100.000 Stunden aus.*

*Diese Angabe basiert auf der Betriebszeit, nach der sich die Helligkeit des Bildschirms auf die Hälfte ihrer Höchstleistung verringert hat.

Die Betriebszeit, die bis zum Erreichen dieser Stufe verstreicht, richtet sich nach dem Inhalt der angezeigten Bilder und den Umgebungsbedingungen am Aufstellungsort des Fernsehers.

Einbrennen und Funktionsstörungen werden bei dieser Angabe nicht berücksichtigt.

Sicherheitsmaßnahmen

Warnung

Handhabung von Netzstecker und Netzkabel

- Schieben Sie den Netzstecker bis zum Anschlag in die Netzsteckdose ein. (Ein lockerer Anschluss kann Wärme erzeugen und einen Brandausbruch verursachen.)
- Sichern Sie sich einen einfachen Zutritt zum Stecker des Versorgungskabels.
- Vergewissern Sie sich, dass der Erdungspol des Hauptsteckers sicher angeschlossen ist, um einen elektrischen Schlag zu vermeiden.
 - Ein Gerät der KLASSE I muss an eine vorschriftsmäßig geerdete Netzsteckdose angeschlossen werden.
- Berühren Sie den Netzstecker auf keinen Fall mit nassen Händen. (Anderenfalls besteht die Gefahr eines elektrischen Schlages.)
- Schützen Sie das Netzkabel vor Beschädigung. (Ein beschädigtes Netzkabel kann einen Brandausbruch oder elektrischen Schlag verursachen.)
 - Bewegen Sie das Gerät nicht, wenn der Netzstecker an die Steckdose angeschlossen ist.
 - Stellen Sie keine schweren Gegenstände auf das Netzkabel, und vermeiden Sie eine Verlegung des Netzkabels in der Nähe von Heizkörpern oder anderen Geräten, die sehr heiß werden können.
 - Das Netzkabel darf nicht verdreht, geknickt oder überdehnt werden.
 - Ziehen Sie nicht am Netzkabel. Ergreifen Sie beim Abtrennen des Netzkabels stets den Netzstecker, ohne am Kabel selbst zu ziehen.
 - Verwenden Sie auf keinen Fall einen beschädigten Netzstecker oder eine beschädigte Netzsteckdose.

Trennen Sie den Netzstecker unverzüglich von der Netzsteckdose, falls irgendeine Anomalie festgestellt wird!

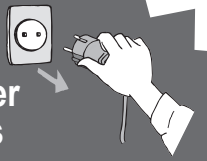

220–240 V
Wechselstrom,
50 / 60 Hz

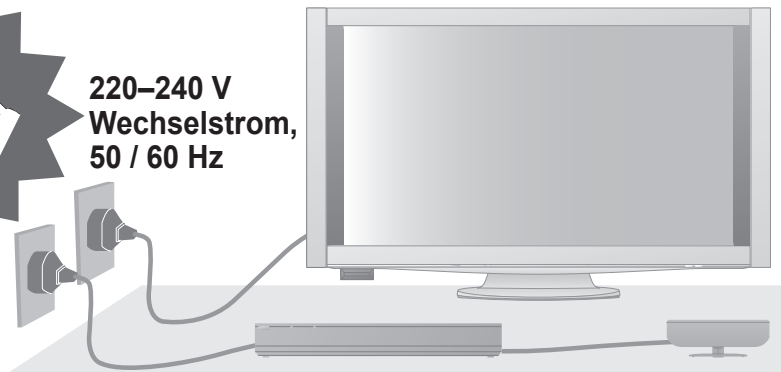

Stromversorgung

- Dieser Fernseher arbeitet mit Wechselstrom von 220-240 V, 50 / 60 Hz.

Keine Gehäuseteile entfernen Keine Änderungen am Gerät vornehmen

(Im Geräteinneren befinden sich Bauteile, die hohe Spannung führen und starke elektrische Schläge verursachen können.)

- Zur Vermeidung von Stromschlaggefahr, Gerät nicht öffnen! Im Inneren des Gerätes sind keine Teile vorhanden, die vom Benutzer gewartet werden könnten.
- Lassen Sie das Gerät von Ihrem Panasonic-Händler vor Ort überprüfen, anpassen oder reparieren.

Setzen Sie dieses Gerät bitte niemals Regen oder Feuchtigkeit aus.

- Setzen Sie das Gerät weder Regen noch übermäßiger Feuchtigkeit aus, um Beschädigungen zu vermeiden, die zu einem Stromschlag oder Brand führen können. Das Gerät darf weder tropfendem noch spritzendem Wasser ausgesetzt werden; stellen Sie keine mit Flüssigkeit gefüllten Gefäße (z. B. Vasen) auf oder über das Gerät.

Das Gerät weder direkter Sonneneinstrahlung noch anderen Wärmequellen aussetzen

- Das Gerät sollte keiner direkten Sonneneinstrahlung und anderen Hitzequellen ausgesetzt werden. Stellen Sie niemals Kerzen oder offene Flammen auf dem Gerät oder in der Nähe des Gerätes ab, um einen Brand zu vermeiden.

Fremdgegenstände aus dem Geräteinneren fernhalten

- Verhindern Sie, dass Gegenstände über die Lüftungsschlitze in das Innere des Gerätes gelangen (dies kann einen Brand oder Stromschlag verursachen).

Stellen Sie das Gerät nicht auf einer schrägen oder instabilen Unterlage ab

- Andernfalls kann das Gerät herunterfallen oder umkippen.

Ausschließlich die speziell für dieses Gerät vorgesehenen Ständer / Montageteile verwenden

- Durch die Verwendung eines unzulässigen Sockels oder anderer Befestigungen steht der Fernseher möglicherweise nicht stabil und stellt ein Verletzungsrisiko dar. Bitte beauftragen Sie unbedingt Ihren Panasonic-Fachhändler mit der Aufstellung des Gerätes.
- Verwenden Sie nur zugelassene Standfüße / Wandhalterungen (S. 6).

Halten Sie Kinder von SD-Karten fern

- Wie bei allen kleinen Gegenständen besteht die Gefahr, dass SD-Karten von Kleinkindern verschluckt werden. Entfernen Sie die SD-Karte sofort nach ihrem Gebrauch.

Hinweise

Funkwellen

- Stellen Sie das Gerät nicht in medizinischen Zentren oder Praxen mit medizinischen Geräten auf. Die Funkwellen dieser Geräte können sich gegenseitig beeinträchtigen und zu Störfällen aufgrund von Fehlfunktionen führen.
- Verwenden Sie das Gerät nicht in der Nähe von automatischen Regelungseinrichtungen, wie z. B. Automattüren oder Feuermeldern. Die Radiowellen dieser Geräte können sich gegenseitig beeinträchtigen und zu Störfällen aufgrund von Fehlfunktionen führen.
- Halten Sie einen Mindestabstand von 22 cm zwischen Fernbedienung, Tuner und Funkmodul zu einem implantierten Herzschrittmacher ein. Die Funkwellen des Gerätes können den Betrieb des Herzschrittmachers beeinträchtigen.
- Nehmen Sie die Fernbedienung, den Tuner oder das Funkmodul nicht auseinander. Dadurch können Probleme in der Kommunikation verursacht werden.

Vorsicht

■ Ziehen Sie vor dem Reinigen des Gerätes den Netzstecker aus der Steckdose

- Das Reinigen eines unter Spannung stehenden Gerätes kann einen Stromschlag verursachen.

■ Wenn das Gerät für einen längeren Zeitraum nicht benutzt werden wird, ziehen Sie den Netzstecker aus der Steckdose.

- Auch im ausgeschalteten Zustand verbraucht das Gerät etwas Energie, solange der Netzstecker an die Steckdose angeschlossen ist.

■ Nur aufrecht transportieren

- Der Transport des Fernsehers mit nach oben oder unten gerichteter Anzeige kann zur Beschädigung der internen Schaltungen führen.

■ Richten Sie wegen der Wärmeabstrahlung um den Fernseher herum einen ausreichenden Freiraum ein. Mindestabstand

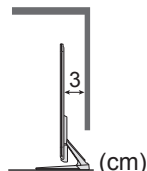
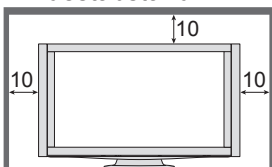

- Halten Sie bei Verwendung des Sockels den Abstand zwischen Unterkante des Fernsehers und der Fläche, auf der der Fernseher steht, ein.
- Richten Sie sich bei der Wandhalterung nach der Installationsanleitung.

■ Die Belüftungsschlitze an der Rückwand nicht blockieren

- Bei durch Vorhänge, Zeitungen, Tischdecken usw. verdeckten Lüftungsschlitzen kann das Gerät überhitzen, Feuer fangen oder es droht Verletzungsgefahr durch Stromschlag.

■ Sie sollten Ihr Gehör nicht zu starker Lautstärke aus Kopfhörern aussetzen

- Dies kann Ihr Gehör dauerhaft schädigen.

■ Der Fernseher ist schwer. Handhaben Sie das Gerät mit mindestens zwei Personen. Stützen Sie den Fernseher ab (siehe Abbildung), um Verletzungen zu verhindern, die durch ein Umkippen oder Herunterfallen des Gerätes verursacht werden können.

- Halten Sie nicht am Funkempfänger fest.

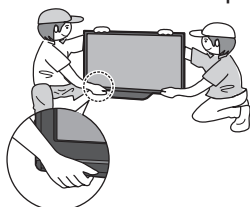

■ Kein Standbild über längere Zeit hinweg anzeigen

Anderenfalls bleibt u.U. ein Nachbild auf dem Plasmabildschirm zurück („Einbrennen“). Da es sich bei diesem Phänomen nicht um eine Funktionsstörung handelt, erstreckt sich die Garantieleistung des Herstellers nicht darauf.

Typische Standbilder

- Programmposition und andere Logos
- Standbild mit einem Bildseitenverhältnis von 4:3
- Video-Spiele
- Computerbild



Um Einbrennen zu verhindern, wird der Kontrast automatisch verringert, wenn dem Gerät einige Minuten lang kein Signal zugeleitet bzw. kein Bedienungsvorgang ausgeführt wird.

■ Bereitschafts-Umschaltautomatik

- Wird für ca. 30 Minuten kein Signal empfangen und erfolgt keine Bedienung im Analogbetrieb, schaltet das Gerät automatisch in den Standby-Modus.
- Das Gerät schaltet automatisch in den Standby-Modus, wenn für eine Weile kein Signal vorliegt und keine Bedienung zwischen Fernsehgerät und Tuner erfolgt. Tuner – nach 1 Minute
Fernseher – nach 10 Minuten

■ Platzieren Sie das Gerät so weit wie möglich entfernt von anderen Geräten dieser Art

- Elektronische Geräte
Platzieren Sie vor allem keine Videogeräte in der Nähe des Geräts. (elektromagnetische Einstreuungen können Bildstörungen und Klangverzerrungen verursachen).
- Geräte mit Infrarotsensor Dieses Gerät strahlt ebenfalls Infrarotstrahlen ab (die den Betrieb anderer Geräte beeinträchtigen können).

■ Einstellen des Bildschirms auf den gewünschten Winkel (TX-P46Z1E)

- Stellen Sie sicher, dass der Sockel nicht über den Rand der Unterlage hinausragt, auch wenn der Fernseher innerhalb seines vollen Drehbereichs gedreht wird.
- Halten Sie Ihre Hände sowie andere Gegenstände grundsätzlich aus dem vollen Drehbereich des Gerätes fern.

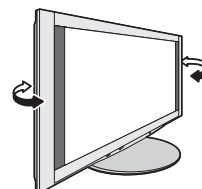

Zentrieren Sie diese Markierung wie in der Abbildung gezeigt, damit eine volle Drehung in beiden Richtungen gewährleistet ist.

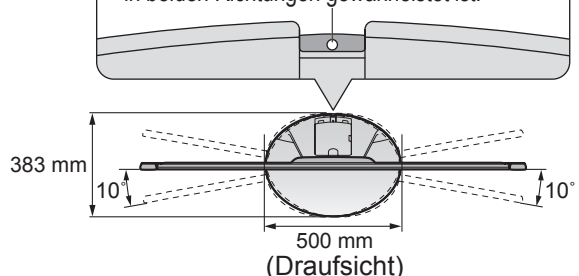

Pflege und Instandhaltung

Ziehen Sie zunächst den Netzstecker aus der Netzsteckdose.

Bildschirm

Regelmäßige Pflege: Entfernen Sie Schmutzflecken durch saches Abreiben mit einem weichen Tuch von der Bildschirmoberfläche.

Bei hartnäckiger Verschmutzung: Reinigen Sie die Oberfläche mit einem weichen Lappen, angefeuchtet mit klarem Wasser oder Wasser mit neutralem Reinigungsmittel (im Verhältnis 1 Teil Reinigungsmittel auf 100 Teile Wasser). Reiben Sie anschließend mit einem trockenen, weichen Tuch nach.

Vorsicht

- Die Oberfläche des Bildschirms weist eine Spezialbeschichtung auf und kann daher leicht beschädigt werden. Klopfen Sie nicht mit einem Fingernagel oder anderen harten Gegenständen gegen die Bildschirmoberfläche, und schützen Sie sie vor Kratzern durch derartige Gegenstände.
- Schützen Sie die Oberfläche vor Kontakt mit Insektiziden, Lösungsmitteln und anderen leichtflüchtigen Substanzen (sie kann durch derartige Mittel angegriffen werden).

Gehäuse, Sockel, Tuner

Regelmäßige Pflege: Reiben Sie Schmutzflecken mit einem weichen, trockenen Tuch von den Außenflächen ab.

Bei hartnäckiger Verschmutzung: Feuchten Sie ein weiches Tuch mit sauberem Wasser oder einer neutralen Reinigungslösung an. Wringen Sie das Tuch gründlich aus, und reiben Sie die Außenflächen damit ab. Reiben Sie anschließend mit einem trockenen, weichen Tuch nach.

Vorsicht

- Reinigen Sie die Geräteoberfläche nicht mit einem Reinigungsmittel. (Gelangt Flüssigkeit in das Gerät, kann dies zu einem Ausfall des Gerätes führen.)
- Schützen Sie die Außenflächen vor Kontakt mit Insektiziden, Lösungsmitteln und anderen leichtflüchtigen Substanzen (die Lackierung kann durch derartige Mittel angelöst werden, so dass sie abblättert).
- Sie sollten das Gehäuse des Gerätes und den Standfuß nicht über längere Zeit dem Kontakt mit Gummi oder PVC aussetzen.

Netzstecker

Reiben Sie den Netzstecker in regelmäßigen Abständen mit einem trockenen Tuch ab.

(Feuchtigkeit und Staub können einen Brandausbruch oder elektrischen Schlag verursachen.)

Funkmodul (Sender und Empfänger)

Reiben Sie die Oberfläche von Sender und Empfänger mit einem sauberen Tuch (im Lieferumfang enthalten) ab.

Sonderzubehör

Sonderzubehör

Wandhalterung

- TY-WK5P1SW

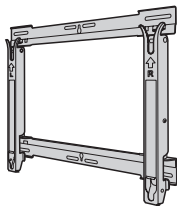

Bitte wenden Sie sich an Ihren Panasonic-Fachhändler, um die für dieses Gerät vorgeschriebene Wandhalterung zu bestellen. Weitere Einzelheiten hierzu sind der Installationsanleitung der Wandhalterung zu entnehmen.

Rückseite des Fernsehers

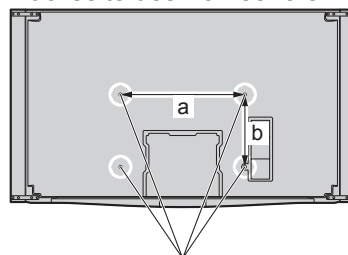

Löcher für Montage der Wandhalterung

- TX-P46Z1E
a: 472 mm / b: 300 mm
- TX-P54Z1E
a: 516 mm / b: 300 mm

Vorsicht

- Bitte beauftragen Sie unbedingt Ihren Fachhändler oder einen Fachmann mit der Montage der Wandhalterung, damit die volle Leistung von diesem Gerät erhalten wird und die Sicherheit gewährleistet ist.
- Lesen Sie die Bedienungsanleitung des mitgelieferten Zubehörs aufmerksam durch und unternehmen Sie alle erforderlichen Schritte, um ein Umkippen des Fernsehers zu verhindern.
- Gehen Sie beim Aufstellen sorgsam mit dem Fernseher um, da das Gerät beschädigt werden kann, wenn es Stößen oder anderen Kräften ausgesetzt ist.
- Gehen Sie bei der Montage der Wandhalterung an der Wand sorgsam vor. Vergewissern Sie sich vor der Installation, dass an der vorgesehenen Montagestelle keine elektrischen Kabel oder Rohre in der Wand vorhanden sind.
- Nehmen Sie den Fernseher von der Wandbefestigung ab, wenn das Gerät längere Zeit nicht benutzt wird, um ein Herunterfallen und Verletzungen zu vermeiden.

Mitgeliefertes Zubehör

Standardzubehör

Bitte vergewissern Sie sich nach dem Auspacken, dass die nachstehend aufgeführten Zubehörartikel vollständig im Verpackungskarton enthalten sind.

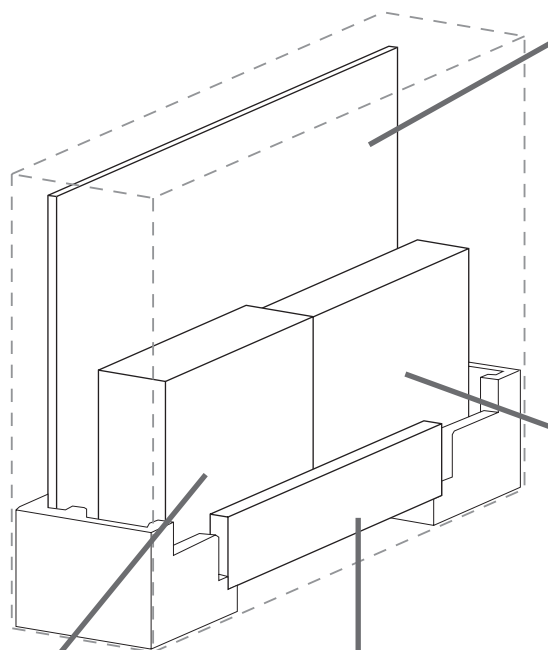

Fernseher

Fernbedienung
● N2QBYB000002



Batterien für Fernbedienung (2)
● R6 (UM3)



Reinigungstuch



Kabelschelle (2)
➔ S. 15

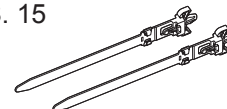

Tuner
➔ S. 12 und S. 13



Ferritkern (2)

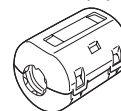

Lautsprecher (2)
➔ S. 10

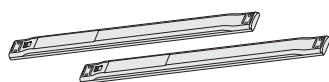

HDMI-Kabel
➔ S. 12

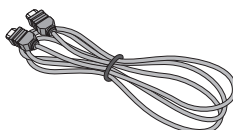

Funkmodul
➔ S. 13

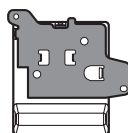

(2)

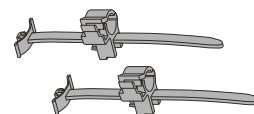
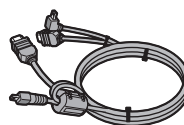
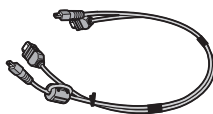

Sockel
➔ S. 8

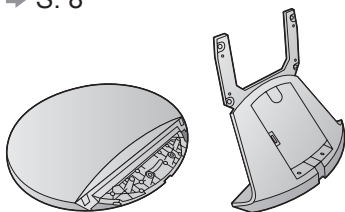

Bausatz für die Sockelmontage
➔ S. 8

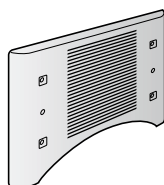
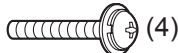
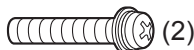

Adresse und Name des bevollmächtigten Repräsentanten
Gemäß der GPSD Direktive 2001/95/EC/Art. 5
Panasonic Testing Centre
Panasonic Marketing Europe GmbH
Winsbergring 15, 22525 Hamburg, Germany

Bausatz für die Lautsprechermontage
➔ S. 10

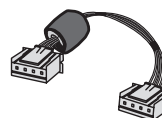
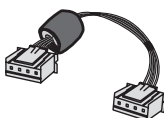

Bedienungsanleitung

Pan-Europäische Garantie

● Mitgeliefertes Zubehör
● Pflege und Instandhaltung
● Sonderzubehör

● Zum Lieferumfang dieses Gerätes gehören potentiell gefährliche Teile (beispielsweise Kunststoffbeutel), die von Kleinkindern aus Versehen eingeatmet oder verschluckt werden können. Halten Sie derartige Teile unbedingt außerhalb der Reichweite von Kleinkindern.

Mitgeliefertes Zubehör

Einlegen / Entfernen der Batterien der Fernbedienung

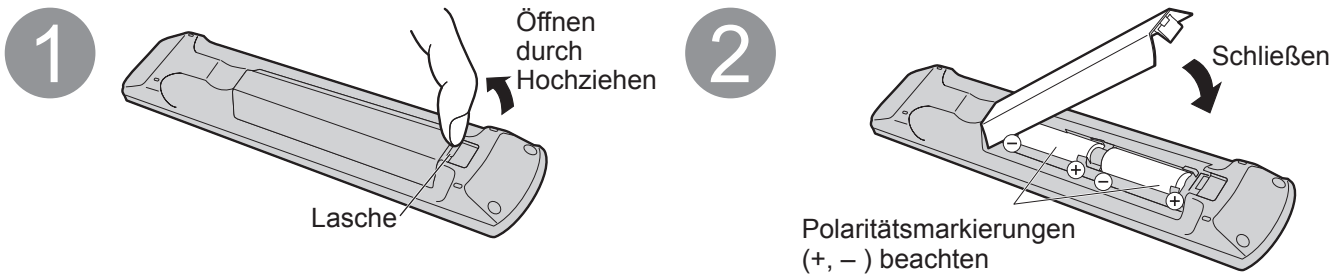

Vorsicht

- Werden die Batterien mit vertauschter Polarität eingelegt, kann dies zu einem Auslaufen von Batterieelektrolyt und Korrosion führen, wodurch die Fernbedienung beschädigt wird.
- Legen Sie nicht eine alte und eine neue Batterie gemeinsam ein.
- Legen Sie nicht zwei Batterien unterschiedlicher Sorten (z. B. eine Alkali- und eine Manganbatterie) gemeinsam ein.
- Verwenden Sie keine aufladbaren Batterien (Ni-Cd-Akkus) in dieser Fernbedienung.
- Batterien dürfen weder verbrannt noch zerlegt werden.
Setzen Sie Batterien keiner übermäßigen Wärme aus, z. B. direkter Sonneneinstrahlung, offenen Flammen usw.
- Demontieren oder ändern Sie die Fernbedienung nicht.

Befestigen des Sockels

Warnung

Den Sockel weder zerlegen noch modifizieren.

- Anderenfalls kann der Fernseher umkippen und beschädigt werden oder Verletzungen verursachen.

Vorsicht

Den Sockel nicht mit anderen Fernsehern oder Displays verwenden.

- Anderenfalls kann das Gerät umkippen und beschädigt werden oder Verletzungen verursachen.

Den Sockel nicht verwenden, wenn er verzogen, gesprungen oder anderweitig beschädigt ist.

- Bei Verwendung eines beschädigten Sockels besteht Verletzungsgefahr. Bitte wenden Sie sich ggf. unverzüglich an Ihren Panasonic-Fachhändler.

Bei der Befestigung sicherstellen, dass alle Schrauben fest angezogen sind.

- Falls die Schrauben beim Zusammenbau nicht ausreichend fest angezogen werden, ist der Sockel nicht stabil genug, um den Fernseher zu tragen, so dass dieser umkippen und beschädigt werden kann, wodurch Verletzungen verursacht werden können.

Dafür sorgen, dass der Fernseher nicht umgestoßen wird.

- Wenn der Fernseher einem starken Stoß ausgesetzt wird oder Kinder auf den Sockel klettern, während der Fernseher daran befestigt ist, kann der Fernseher umkippen und Verletzungen verursachen.

Das Anbringen und Abnehmen des Fernsehers muss von mindestens zwei Personen ausgeführt werden.

- Falls diese Arbeiten nicht von mindestens zwei Personen ausgeführt werden, kann der Fernseher herunterfallen und Verletzungen verursachen.

Sockel

- TBLX0105 (TX-P46Z1E)
- TBLX0107 (TX-P54Z1E)

A) Platte

- TBLA0421 (TX-P46Z1E)
- TBLA0460 (TX-P54Z1E)

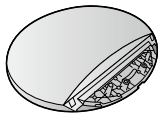

B) Rahmen

- TBLA0462 (TX-P46Z1E)
- TBLA0464 (TX-P54Z1E)



Bausatz für die Sockelmontage

- TXFEL01DMUB

C) Schraube (2) (Silbern)

- XYN8+F30FN

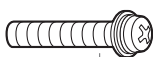

M8 × 30

D) Schraube (4) (Schwarz)

- XSB4+10FNK



M4 × 10

E) Schraube (4) (Schwarz)

- THEL062N

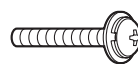

M5 × 25

- TXFBL01JUJ

F) Halterungsabdeckung

- TBLB3416

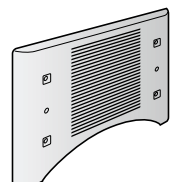

■ Montieren des Sockels

- ① Entfernen der Kabelabdeckung vom Rahmen (B).

- Die Kabelabdeckung wird wieder benötigt, nachdem der Sockel am Fernseher befestigt wurde.

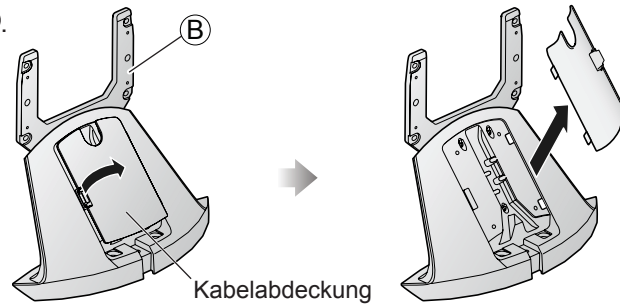

- ② Verwenden Sie zum Befestigen die Montageschrauben (C).

- Achten Sie unbedingt darauf, die Schrauben fest anzuziehen.
- Achten Sie während der Montage darauf, die Oberfläche nicht zu zerkratzen (Glanzbeschichtung).

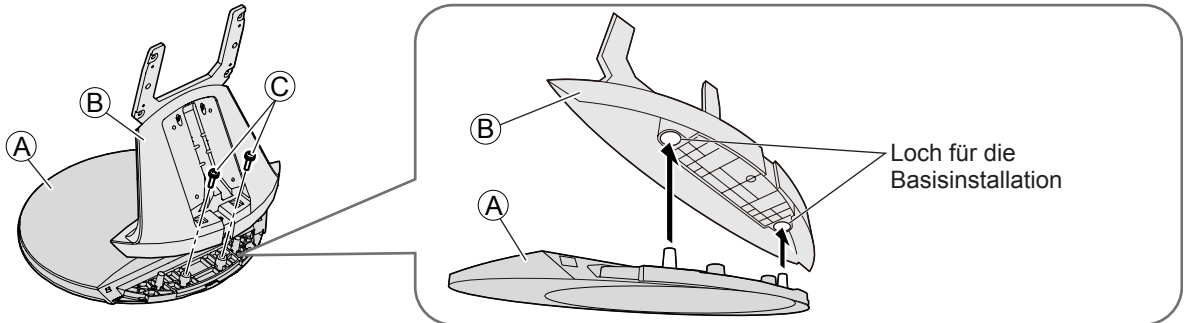

■ Befestigen des Fernsehers

- ① Schieben Sie die Stäbe des Sockelrahmens in die Halterungen an der Rückseite des Fernsehers.

- ② Verwenden Sie zum Befestigen die Montageschrauben (E).

- Achten Sie unbedingt darauf, die Schrauben fest anzuziehen.

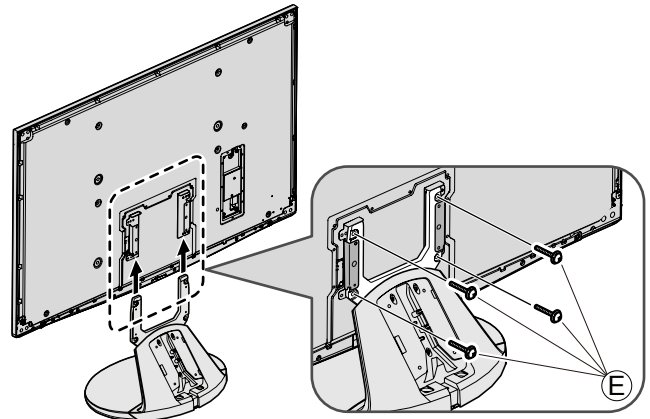

- ③ Befestigen Sie die Halterungsabdeckung (F) mit den Montageschrauben (D).

- Achten Sie unbedingt darauf, die Schrauben fest anzuziehen.

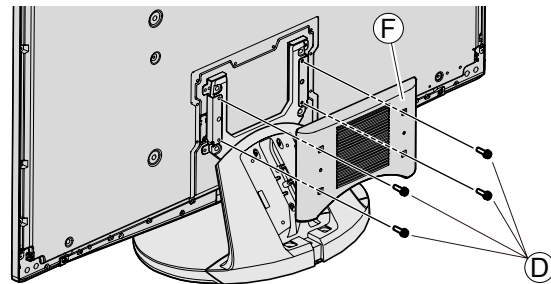

- ④ Befestigen Sie die Kabelabdeckung.

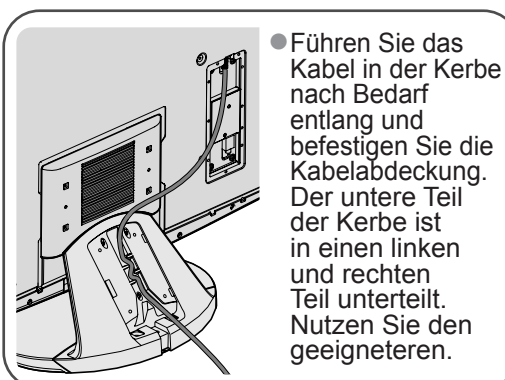

- Führen Sie das Kabel in der Kerbe nach Bedarf entlang und befestigen Sie die Kabelabdeckung. Der untere Teil der Kerbe ist in einen linken und rechten Teil unterteilt. Nutzen Sie den geeigneteren.

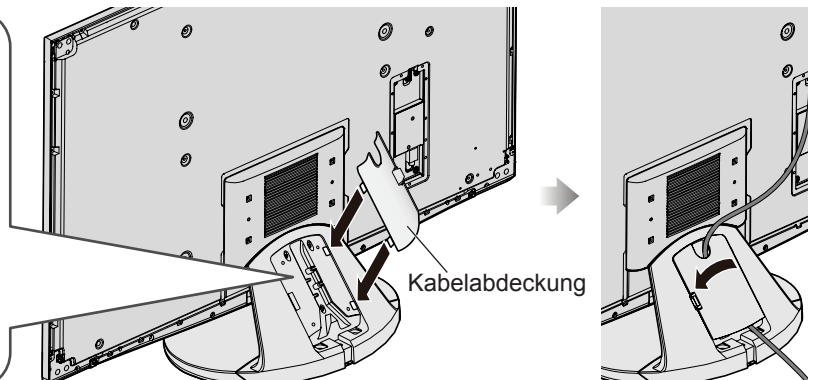

Mitgeliefertes Zubehör

Befestigen der Lautsprecher

Lautsprecher

- SP-46Z1E (TX-P46Z1E)
- SP-54Z1E (TX-P54Z1E)

A Lautsprecher (2)

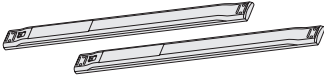

Bausatz für die Lautsprechermontage

- TXFKR01JXUE

B Montageklammer [oben] (2) ● TXFKR04DLUJ

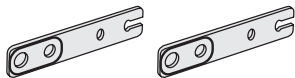

C Montageklammer [unten rechts] ● TXFKR05DLUJ

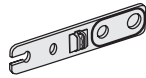

D Montageklammer [unten links] ● TXFKR06DLUJ

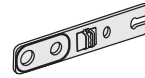

E Schraube ● TXFGY01DLUJB



F Lautsprecherkabel (2) ● TXJ/SPDKUU-1

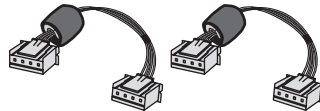

- ① Befestigen Sie die Montageklammern (B) (C) mit Hilfe der Montageschrauben (E)-(a) an der Rückseite des Fernsehers.

- Achten Sie unbedingt darauf, die Schrauben fest anzuziehen.

Hinweis

- Lösen Sie diese Schrauben, um die Lücke zwischen dem Lautsprecher und dem Fernseher nach Bedarf anzupassen.

Überprüfen, dass der silberne Teil nach vorne gerichtet ist

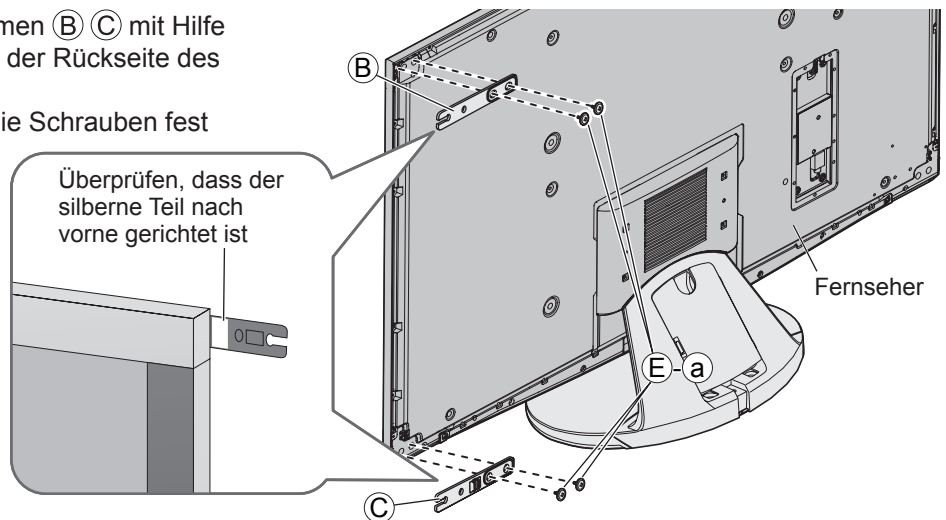

- ② Schrauben Sie die Schrauben (E)-(b) vorübergehend in die äußeren Schraubenlöcher für die Lautsprecher (A) ein und setzen Sie die vorübergehend eingesetzten Schrauben in die Senkkopflöcher an den Montageklammern (B) (C).

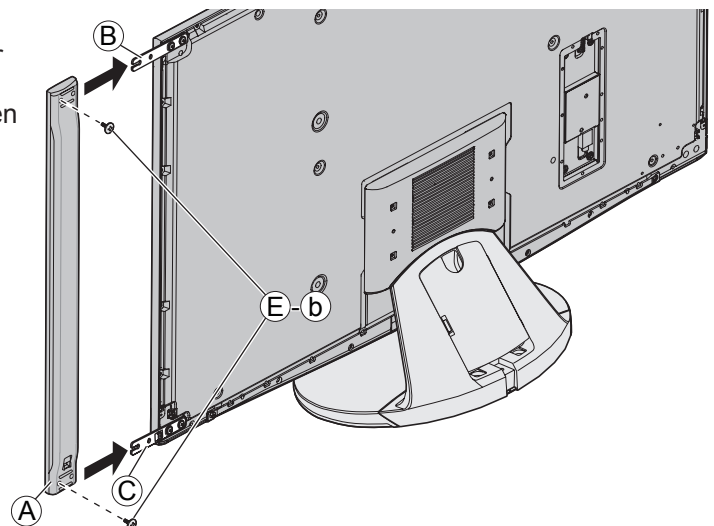

- ③ Befestigen Sie die Lautsprecher (A) mit Hilfe der anderen zwei Montageschrauben (E-b) an den Montageklammern (B, C).

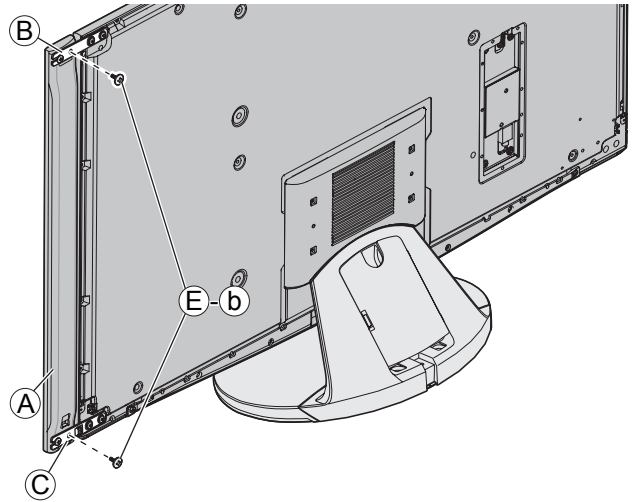

- ④ Passen Sie die Lautsprecherposition an und achten Sie unbedingt darauf, die Schrauben (E-b) fest anzuziehen.

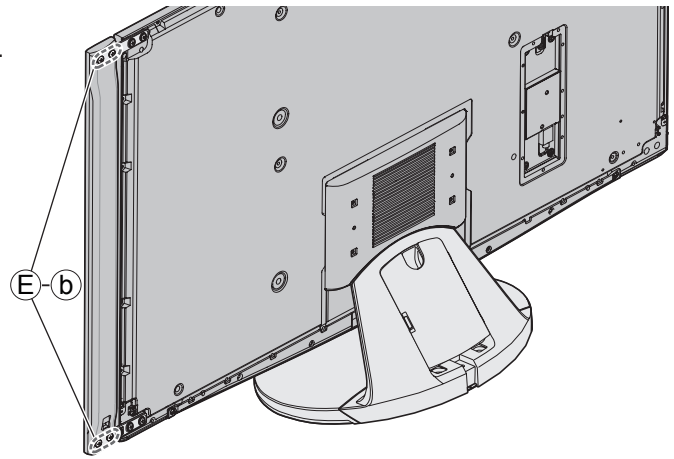

- ⑤ Schließen Sie die Lautsprecher (A) mit dem Lautsprecherkabel (F) an den Fernseher an.
- Setzen Sie die Klemmen richtig ein.
 - Schließen Sie die Klemme am Ferritkern an den Fernseher an.
 - Befestigen Sie das Kabel mit der Schelle an der Montageklammer (C).

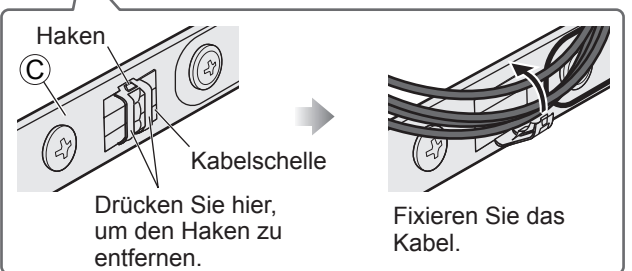
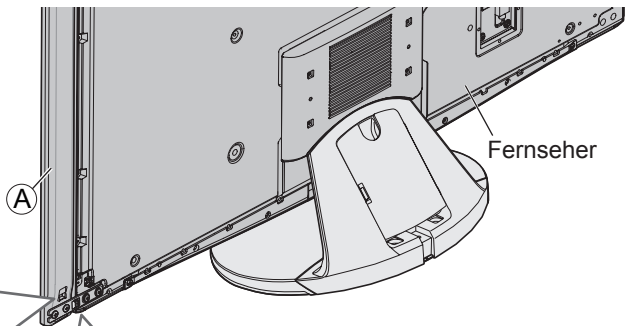
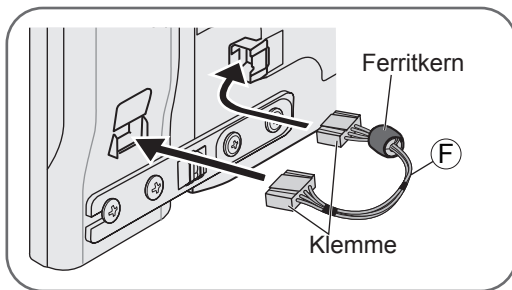

Hinweise

- Bringen Sie den anderen Seitenlautsprecher in gleicher Weise an.
- Zwischen Fernseher und Lautsprecher ist eine Lücke.
- Transportieren Sie den Fernseher nicht an den Lautsprechern.

Grundlegende Anschlüsse

Anschließen des Fernsehers an den Tuner

Vergewissern Sie sich vor dem Anschließen oder Abtrennen von Kabeln, dass der Fernseher von der Stromversorgung getrennt ist.

Bedingungen

- Wenn Sie den Tuner nahe am oder unter dem Fernseher aufstellen möchten, wird empfohlen, den Anschluss über das mitgelieferte HDMI-Kabel herzustellen.
Falls Ihre Installationsanordnung für die Verwendung des Funkmoduls (Beispiel 2) nicht geeignet ist, nehmen Sie den Anschluss mit Hilfe des mitgelieferten HDMI-Kabels vor.
➔ **Beispiel 1** (unten)
- Sie können den Tuner und den Fernseher flexibel unter Verwendung des Funkmoduls verwenden (ohne das mitgelieferte HDMI-Kabel (B)). Wenn Sie eine Funkverbindung zwischen Fernseher und Tuner verwenden möchten, stellen Sie sicher, dass sich Funksender und Funkempfänger ohne Hindernisse gegenüberstehen.
➔ **Beispiel 2** (S. 12 und S. 13)

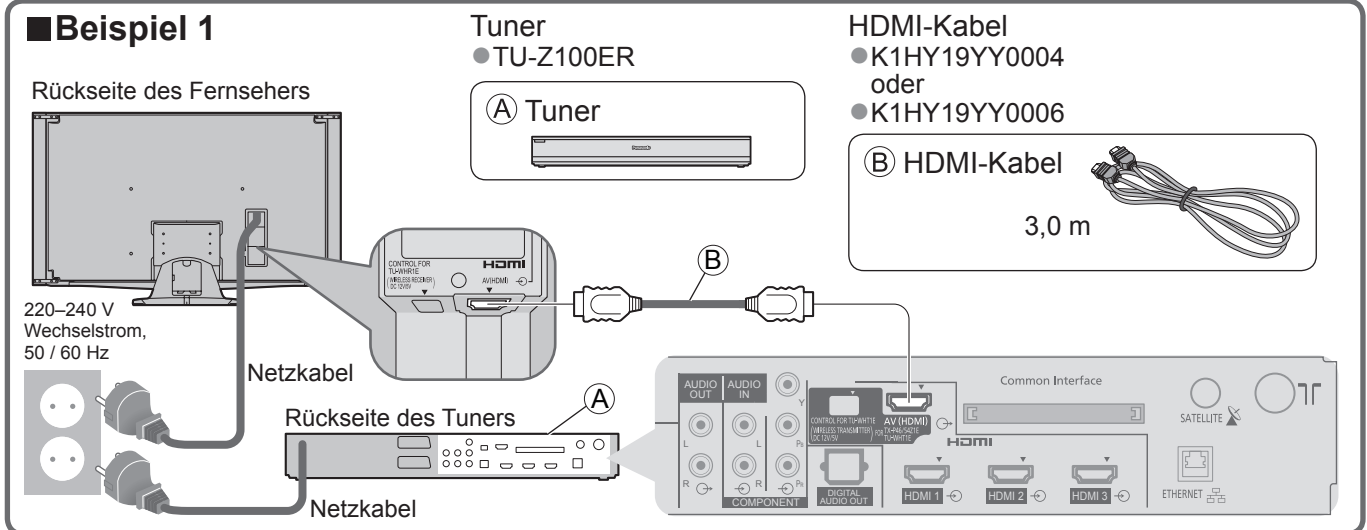

Beispiel 2

- Das Funkmodul verwendet ein 60 GHz (59,40 - 61,56 GHz) Frequenzband. Verwenden Sie zur Vermeidung von Interferenzen das Funkmodul nicht in der Nähe von Geräten, die das gleiche Frequenzband nutzen.
- Bei Verwendung des Funkmoduls kann die Änderung des Eingabemodus möglicherweise einige Zeit in Anspruch nehmen. Schließen Sie daher den Tuner über das mitgelieferte HDMI-Kabel an den Fernseher an. ➔ Beispiel 1 (oben)
- In Abhängigkeit von der Positionierung des Funksenders und von Hindernissen (Möbel, Stromversorgung, Rack, Racktür usw.) zwischen dem Funksender und dem Funkempfänger können Bilder und Klang unterbrochen werden oder ganz abbrechen. Ändern Sie in diesem Fall die Installationsanordnung so, dass sich keine Hindernisse zwischen Funksender und Funkempfänger befinden.

Sendebereich des Funkmoduls

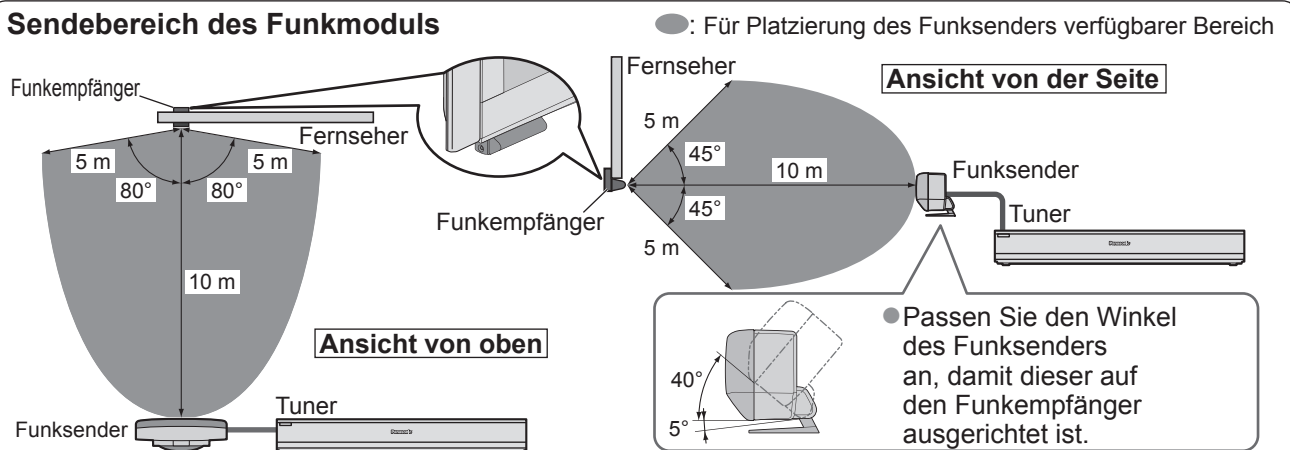

Vorsicht

- Platzieren Sie das Funkmodul nicht an folgenden Positionen, um eine schlechte Signalqualität oder einen Geräteausfall zu verhindern.
 - Standorte mit hohen Temperaturen (nahe der Heizung usw.)
 - Standorte mit schlechter Luftzirkulation (am Ende eines geschlossenen Racks usw.)
- Halten Sie das Funkmodul fern von Geräten mit WLAN, Mikrowellen, Mobiltelefonen oder anderen elektrischen Anlagen, um eine HF-Überschneidung zu vermeiden. Andernfalls kann eine Fehlfunktion oder langsame Reaktion auftreten.

Hinweise

- Je nach Hindernissen, Umgebungsbedingungen oder Gebäudestruktur kann der Empfangsbereich auch kürzer sein.
- Überprüfen Sie, dass der Funksender auf den Funkempfänger ausgerichtet ist.

Tuner
● TU-Z100ER

A Tuner



Funkmodul
● TU-WH1E

B Funkmodul (Sender und Empfänger)

- TZTWH01JSUE
- a** Funkempfänger



b Funksender

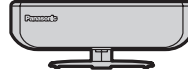

- D** Kabel für Funkmodul
- a** Für Funkempfänger
- TXFMM02JSUE



0,5 m

- b** Für Funksender
- TXFMM03JSUE

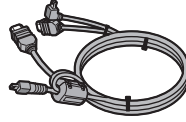

1,0 m

- C** Schraube (2)
- TXFX01JSUJB



M4 × 10

- E** Kabelschelle (2)
- TMME364

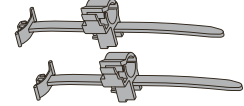

- 1 Befestigen Sie den Funkempfänger **B-a** mit den Montageschrauben **C** am Fernseher.
● Setzen Sie die oberste Lasche in die Kerbe des Fernsehgeräts ein; setzen Sie anschließend die vorderen Laschen ein.
● Achten Sie unbedingt darauf, die Schrauben fest anzuziehen.

Rückseite des Fernsehers

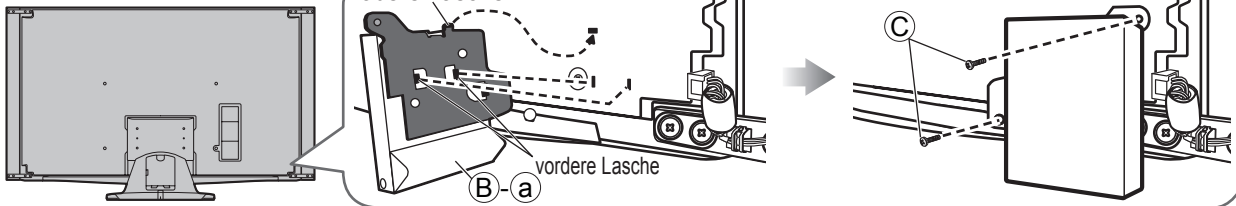

- 2 Schließen Sie den Funkempfänger **B-a** mit dem Kabel **D-a** an den Fernseher an.

Rückseite des Fernsehers

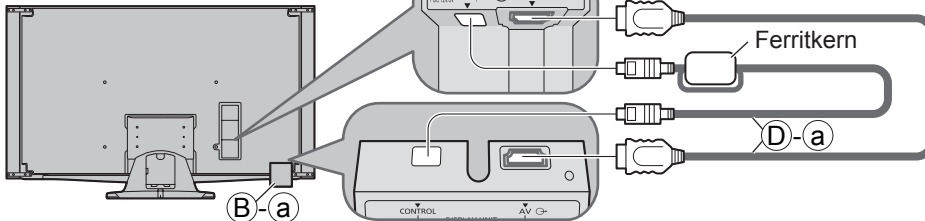

Hinweis

- Schließen Sie den Stecker mit dem Ferritkern an den Fernseher an.

- 3 Schließen Sie den Funksender **B-b** mit dem Kabel **D-b** an den Tuner **A** an.

Rückseite des Tuners

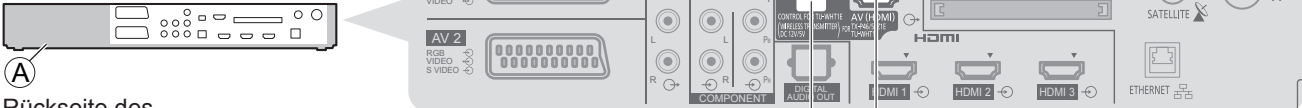

Rückseite des Funksenders

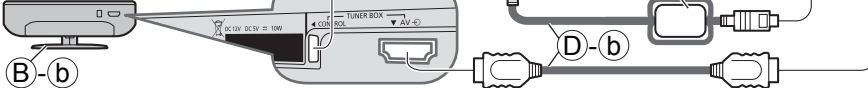

Hinweis

- Schließen Sie den Stecker mit dem Ferritkern an den Tuner an.

- 4 Binden Sie die Kabel mit den Kabelschellen **E** zusammen.

Rückseite des Fernsehers

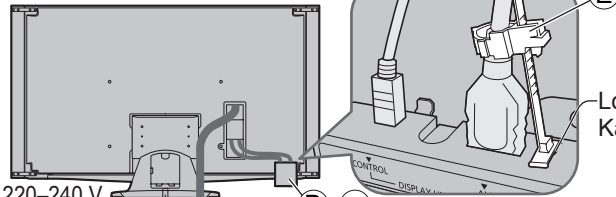

220-240 V
Wechselstrom,
50 / 60 Hz

Netzkabel

Rückseite des Funksenders

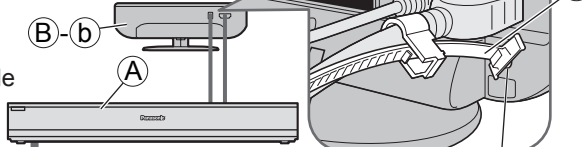

Loch für Kabelschelle

Setzen Sie die Kabelschelle in das Loch ein.

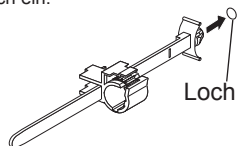

Loch

Öffnen Sie die Schelle und setzen Sie das Kabel ein.

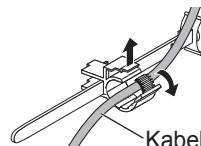

Kabel

Schließen Sie die Schelle und schieben Sie sie nach oben, um die Klemme sicher zu fixieren.

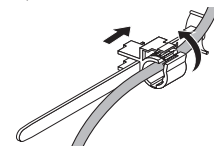

Grundlegende Anschlüsse

Anschließen des Tuners und der Satellitenschüssel / Antenne / externen Geräte

Die in den nachstehenden Abbildungen gezeigten Zusatzgeräte und Anschlusskabel gehören nicht zum Lieferumfang dieses Fernsehers.

Bitte achten Sie unbedingt darauf, den Netzstecker aus der Netzsteckdose zu ziehen, bevor Sie irgendwelche Anschlüsse herstellen oder abtrennen.

- Bitte schlagen Sie auch in der Bedienungsanleitung jedes anzuschließenden Zusatzgerätes nach.

■ Beispiel 1

Anschließen der Satellitenschüssel oder Antenne (Nur Fernseher)

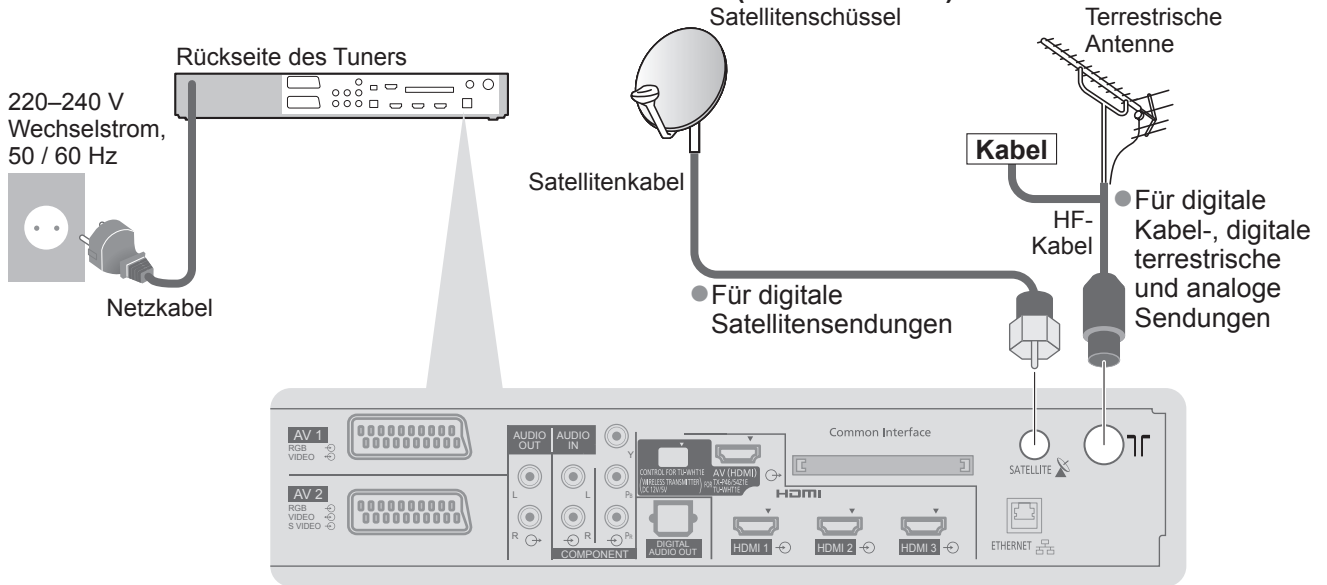

Wählbare Satelliten und Satellitenschüssel-Ausrichtungen zum Abstimmen von DVB-S-Sendern:

- | | | |
|-----------------------|------------------------|-------------------------|
| • Turksat auf 42° Ost | • Eutelsat auf 16° Ost | • Intelsat auf 1° West |
| • Hellas auf 39° Ost | • Hot Bird auf 13° Ost | • Amos auf 4° West |
| • Astra auf 28,2° Ost | • Eutelsat auf 10° Ost | • Atl. Bird auf 5° West |
| • Arabsat auf 26° Ost | • Eurobird auf 9° Ost | • Atl. Bird auf 7° West |
| • Astra auf 23,5° Ost | • Eutelsat auf 7° Ost | • Atl. Bird auf 8° West |
| • Astra auf 19,2° Ost | • Sirius auf 5° Ost | • Hispasat auf 30° West |
- Bitte konsultieren Sie Ihren Panasonic-Fachhändler, um sicherzustellen, dass Ihre Satellitenschüssel richtig installiert wird.
 - Bitte konsultieren Sie außerdem die Anbieter der empfangenen Satellitenprogramme für weitere Einzelheiten.

■ Beispiel 2

Anschließen eines DVD-Recorders / Videorecorders

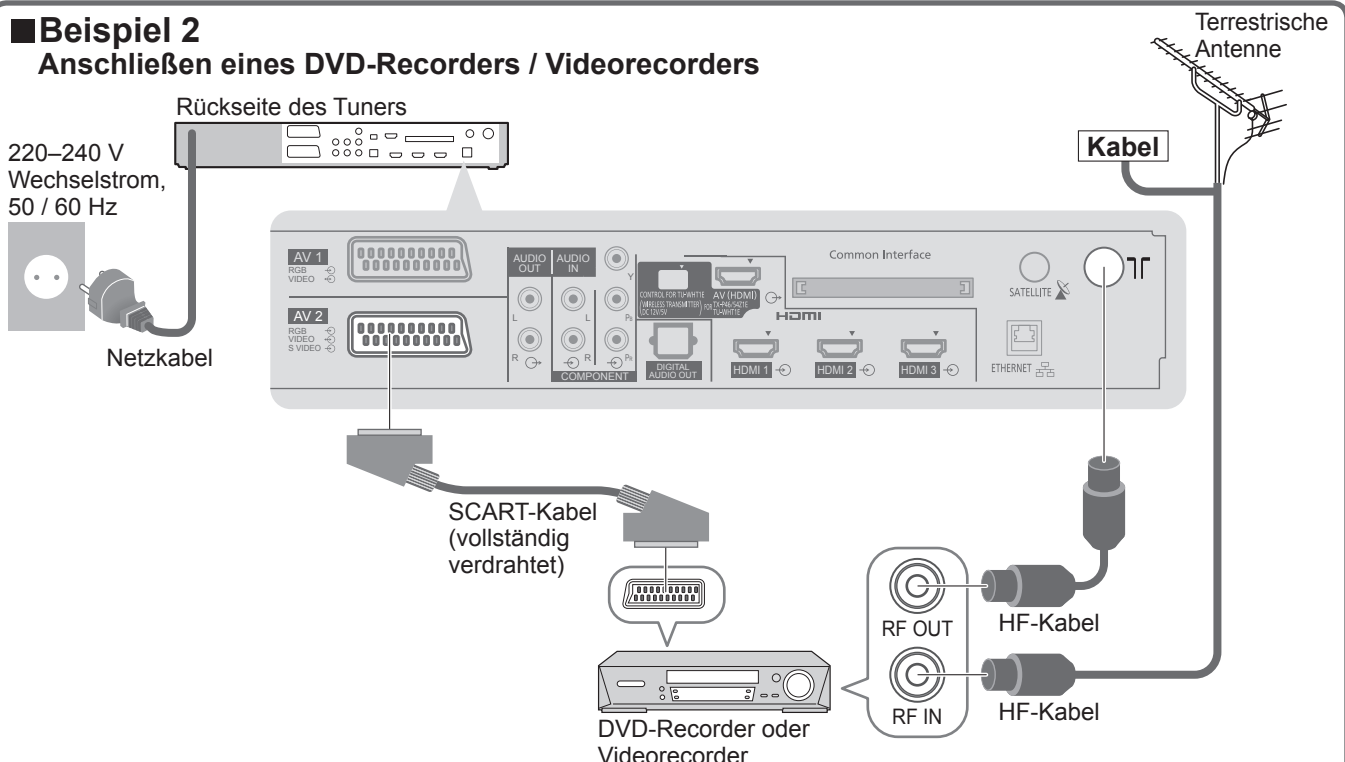

Beispiel 3

Anschließen eines DVD-Recorders / Videorecorders und eines Kabeltuners

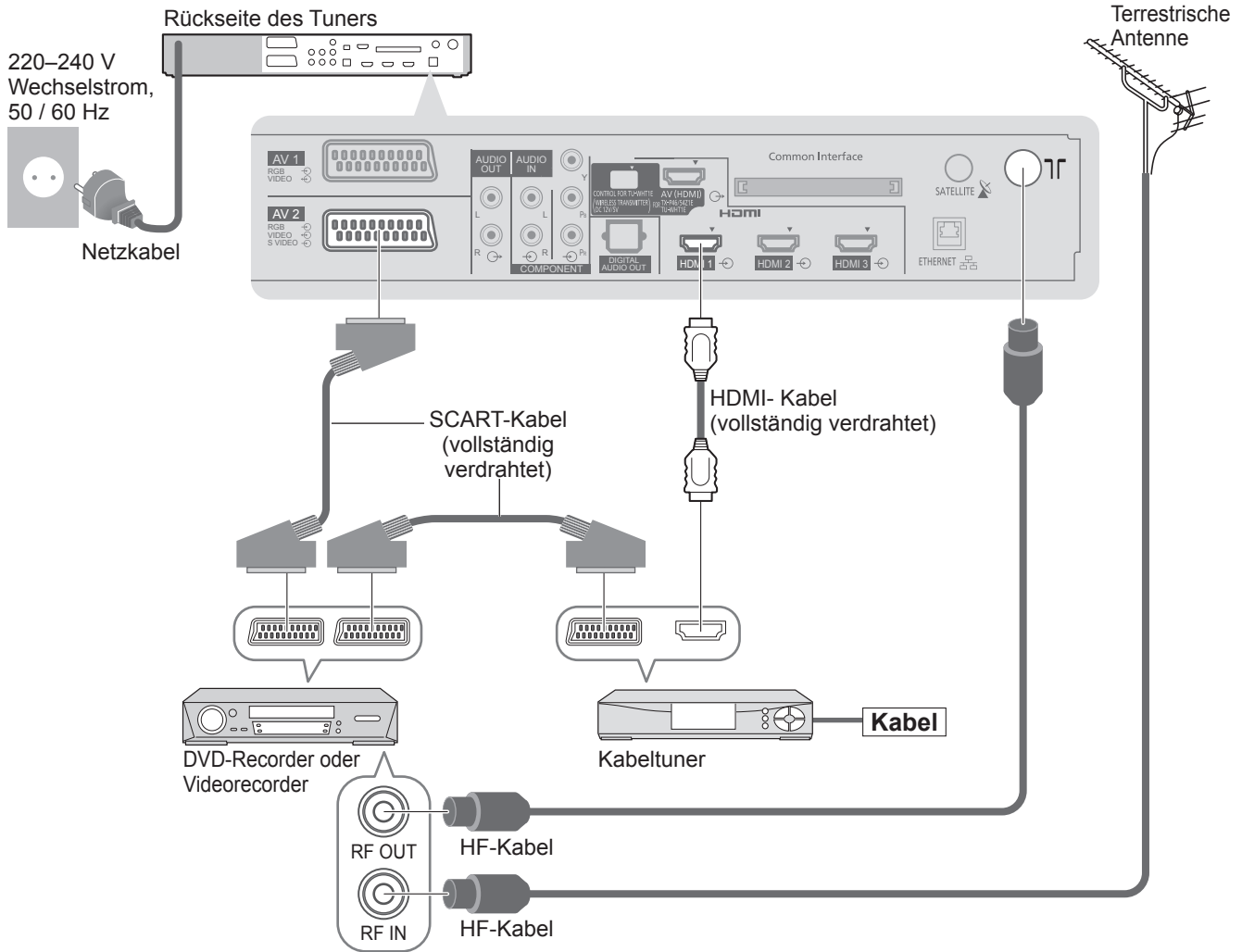

- Schließen Sie einen mit Q-Link kompatiblen DVD-Recorder / Videorecorder an die Buchse AV1 oder AV2 des Fernsehers an.

Hinweis

- HDMI-kompatible Geräte können mit HDMI-Kabeln an die HDMI-Buchsen (HDMI1 / HDMI2 / HDMI3 / HDMI4) angeschlossen werden.

Gebrauch der Kabelklemmen

Rückseite des Fernsehers

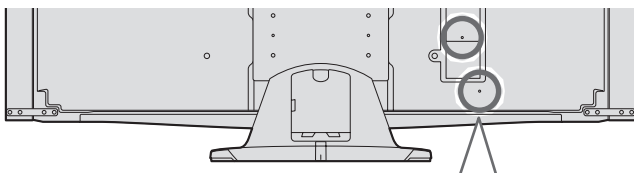

- Sichern Sie Kabel bei Bedarf mit den Klemmen.
- Bei Verwendung von Sonderzubehör zum Sichern von Kabeln folgen Sie den Anweisungen in der Gebrauchsanweisung des betreffenden Sonderzubehörs.

Befestigen Sie die Kabelschelle.

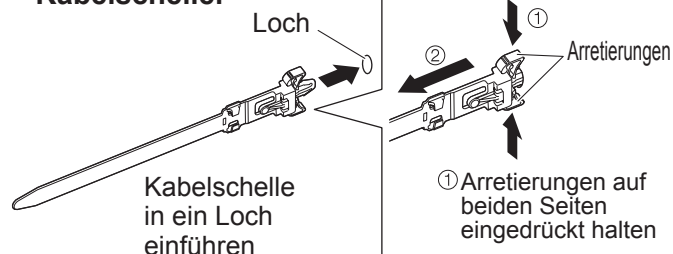

Bündeln Sie die Kabel.

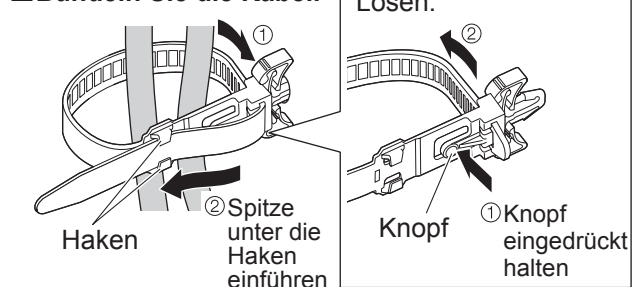

Anordnung der Bedienelemente

Fernseher

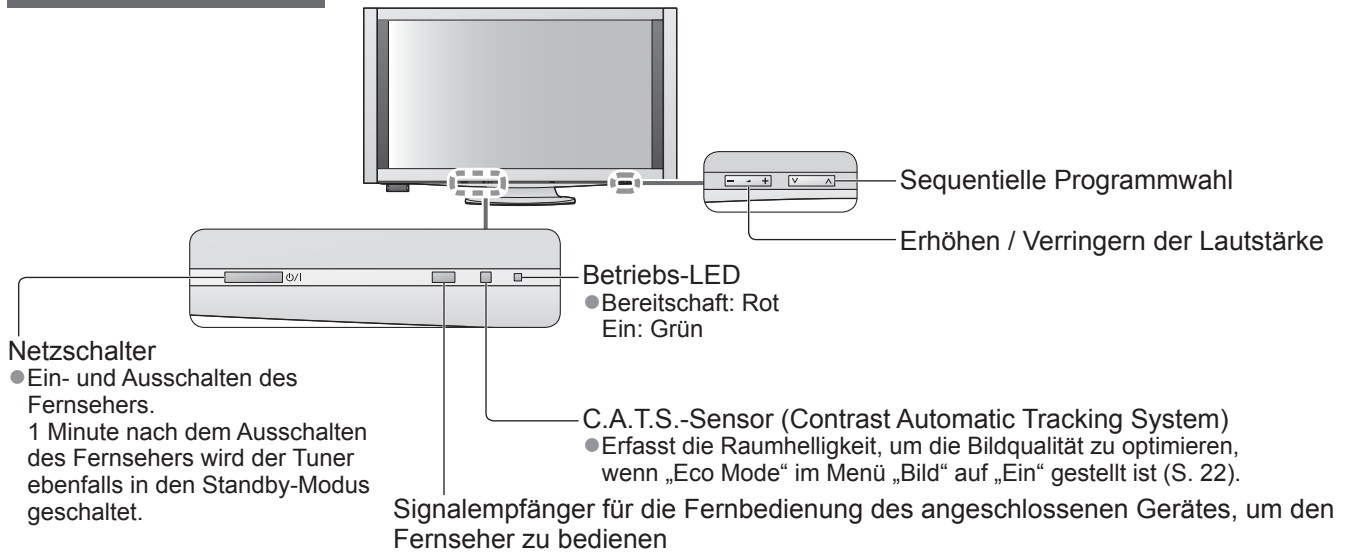

Tuner

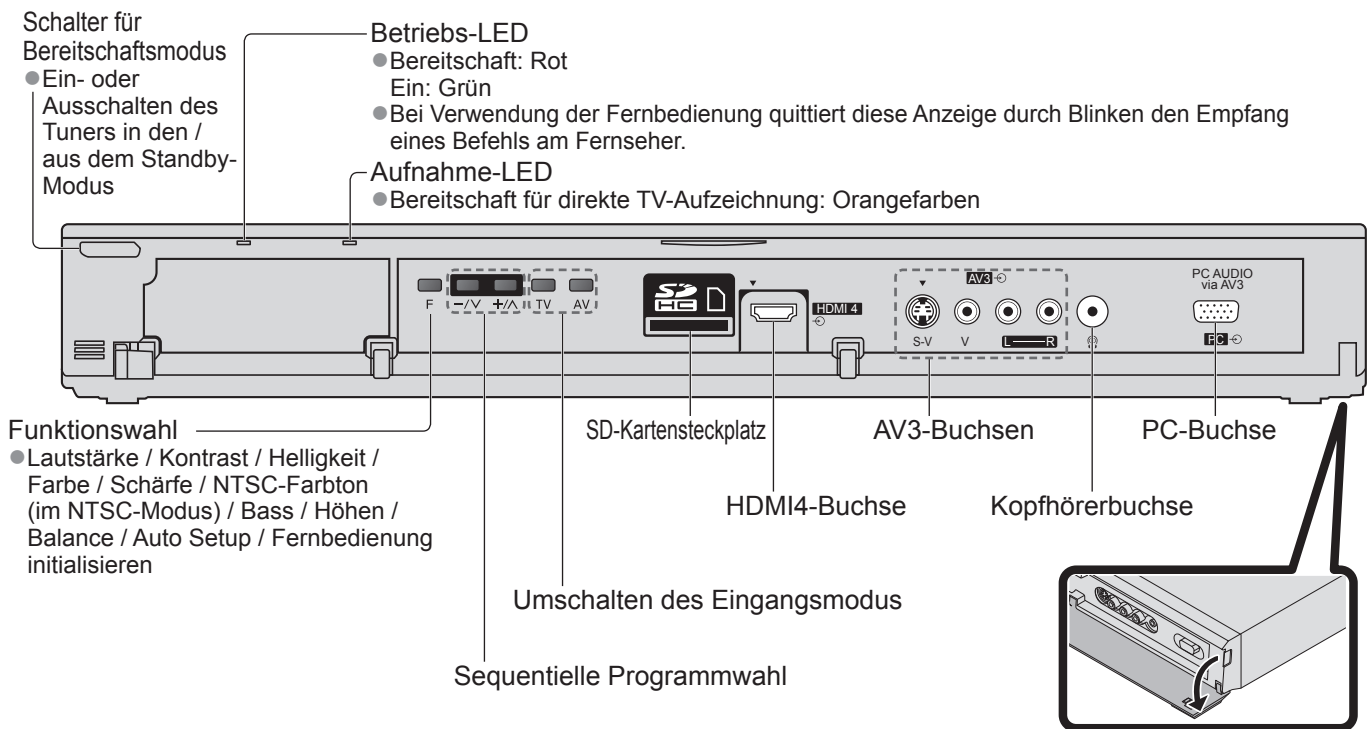

Funkmodul

Funksender

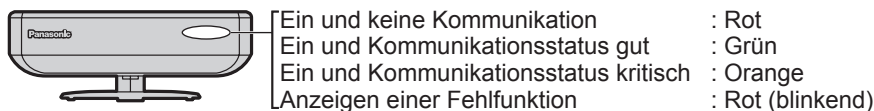

Funkempfänger

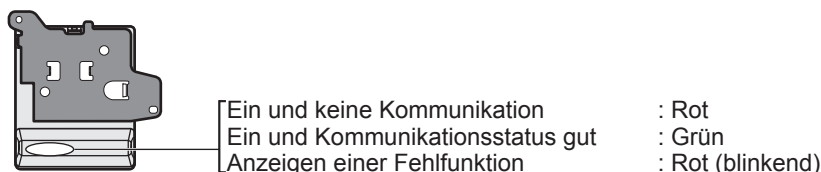

● Wenn die orangefarbene LED leuchtet, überprüfen Sie die Verbindung und den Sendebereich. (S. 12 und S. 13)

● Wenn die rote LED blinkt, schalten Sie den Tuner und den Fernseher aus und wieder ein.

Wenn das Problem weiterhin besteht, wenden Sie sich bitte an einen Panasonic-Händler in Ihrer Nähe.

Fernbedienung

Diese Fernbedienung arbeitet mit Hochfrequenz.

Die Signale werden praktisch in jede Richtung gesendet, sodass Sie den Fernseher auch bedienen können, wenn die Fernbedienung nicht in Richtung des Fernsehers oder Tuners zeigt. Die Fernbedienung kann auch betrieben werden, wenn sich zwischen der Fernbedienung und dem Tuner Hindernisse befinden, da die Hochfrequenzwellen an Wänden und anderen Hindernissen reflektiert werden.

- Diese Fernbedienung arbeitet mit dem 2,4 GHz-Frequenzband.

VIERA IMAGE VIEWER

- Umschalten auf den SD-Karten-Anzeigemodus

Taste Bereitschaft Ein / Aus

- Umschalten des Fernsehers zwischen Einschalt- und Bereitschaftszustand

Bildseitenverhältnis

- Umschalten des Bildseitenverhältnisses in der Bildseitenverhältnis-Wahlliste
- Das gewünschte Bildseitenverhältnis kann auch durch wiederholtes Betätigen dieser Taste eingestellt werden.

Hauptmenü

- Aufrufen der Menüs „Bild“, „Ton“ und „Setup“

Sender- / Programminformationen

- Anzeigen von Sender- und Programminformationen

VIERA Link-Menü

- Aufrufen des „VIERA Link-Menüs“

OK

- Bestätigen von Auswahl und Einstellungen
- Drücken Sie diese Taste nach Wahl einer Programmposition, um rasch auf ein anderes Programm umzuschalten.
- Aufrufen der Programmtabelle

Optionsmenü

- Bequeme Einstellung der Betrachtungs- und Tonoptionen

Farbige Tasten

- Auswahl, Navigation und Bedienung verschiedener Funktionen

Videotext

- Umschalten auf den Videotext-Modus

Untertitel

- Anzeigen von Untertiteln

Zifferntasten

- Umschalten zwischen Programmen und Videotext-Seiten
- Eingabe von Zeichen
- Im Bereitschaftsmodus kann der Fernseher auch über diese Tasten eingeschaltet werden.

Stummschaltung

- Schaltet den Ton ein oder aus (Mute)

Erhöhen / Verringern der Lautstärke

Wahl des Eingangsmodus

- TV - Umschalten zwischen DVB-S-Modus / DVB-C-Modus / DVB-T-Modus / Analog-Modus
- AV - Umschalten auf die verschiedenen AV-Eingänge

Direkte TV-Aufzeichnung

- Sofortige Aufzeichnung des aktuellen Programms mit einem DVD-Recorder / Videorecorder über Q-Link- oder VIERA Link-Anschluss

VIERA CAST

- Anzeigen des Startbildschirms VIERA CAST

Verlassen

- Rückkehr zum normalen Bild

VIERA TOOLS

- Anzeigen bestimmter Spezialfunktionssymbole für direkten Zugriff auf die entsprechenden Funktionen

Programmassistent

- Aufrufen des Programmassistenten

Cursorstasten

- Auswahl und Einstellung von Menüeinträgen

Zurück

- Rückkehr zum vorigen Menü / Seite

Halten

- Standbild / laufendes Programm
- Halten der aktuellen Videotext-Seite (Videotext-Modus)

Index

- Rückkehr zur Videotext-Indexseite (Videotext-Modus)

Surround

- Umschalten auf Surround sound

- Erhöhen / Verringern der Programmpositions-Nummer
- Sequentielle Programmwahl

Bedienung angeschlossener Geräte

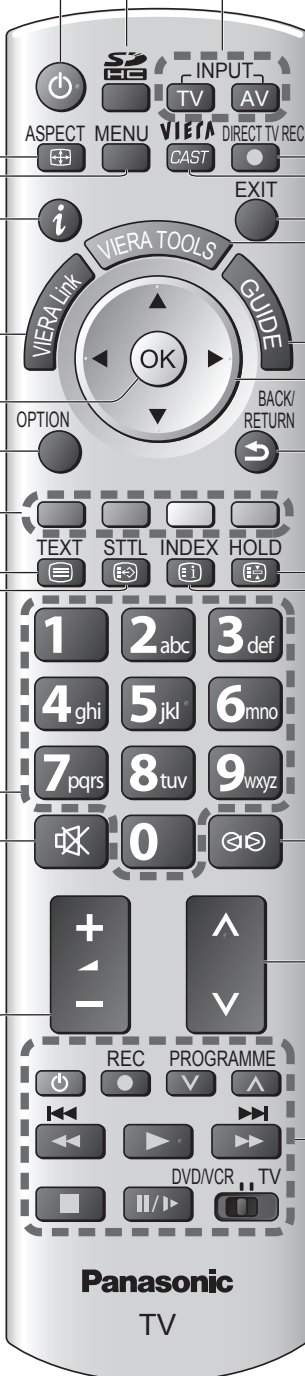

Sendebereich

Verwenden Sie die Fernbedienung innerhalb eines Bereichs von 7 m zum Tuner.

Je nach Hindernissen, Umgebungsbedingungen oder Gebäudestruktur kann der Bereich auch kürzer sein.

Vorsicht

- Halten Sie die Fernbedienung fern von Geräten mit WLAN, Mikrowellen, Mobiltelefonen oder anderen elektrischen Anlagen, um eine HF-Überschneidung zu vermeiden. Andernfalls kann eine Fehlfunktion oder langsame Reaktion auftreten.

Automatische Einrichtung

Diese Funktion dient zur automatischen Ausführung eines Sendersuchlaufs mit Speicherung aller dabei abgestimmten Fernsehsender.

- Dieses Verfahren braucht nicht ausgeführt zu werden, wenn die Einrichtung Ihres neuen Fernsehers bereits vom Fachhändler vorgenommen wurde.
- Beenden Sie die Vorbereitungen und Einrichtungen aller Geräte, bevor Sie das automatische Einrichtung starten. (S. 8 - 13)
- Bitte stellen Sie alle Anschlüsse (S. 14 und S. 15) her und nehmen Sie alle Einstellungen (falls erforderlich) an den angeschlossenen Geräten vor, bevor Sie die automatische Einrichtung starten. Einzelheiten zu den Einstellungen der angeschlossenen Geräte finden Sie in der Bedienungsanleitung des jeweiligen Gerätes.

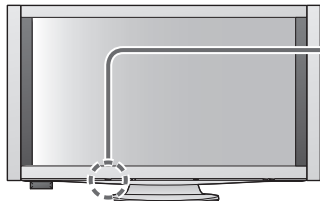

1

Schließen Sie den Fernseher und den Tuner an die Stromversorgung an und schalten Sie anschließend den Fernseher ein

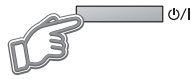

- Die Anzeige benötigt ein paar Sekunden.



2

Wählen Sie die gewünschte Sprache.

Menüsprache			
Deutsch	Dansk	Polski	Srpski
English	Svenska	čeština	Hrvatski
Français	Norsk	Magyar	Slovenščina
Italiano	Suomi	Slovenčina	Latviešu
Español	Türkçe	Български	eesti keel
Portugués	Ελληνικά	Română	Lietuvių
Nederlands			

- Die Fernbedienung ist in diesem Schritt nicht verfügbar.

Nutzen Sie die Tasten an der Vorderseite des Tuners.

⏪ ⏩ ⏴ ⏵ (Auswahl)

↔ +/⏴ TV AV

⏴ (Einstellen)



3

Initialisieren der Fernbedienung mit dem Gerät



(gleichzeitig)

- Drücken Sie für mehr als 3 Sekunden die Tasten auf der Fernbedienung, damit Sie die Fernbedienung verwenden können.

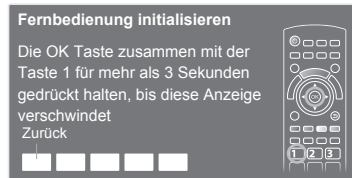

4

Wählen Sie Ihr Land aus.

Land		
Deutschland	Dänemark	Polen
Österreich	Schweden	Tschechische Rep.
Frankreich	Norwegen	Ungarn
Italien	Finnland	Slowakei
Spanien	Luxemburg	Slovenien
Portugal	Belgien	Estonien
Schweiz	Niederlande	Litauen
Malta	Türkei	Osteuropa
Andorra	Griechenland	

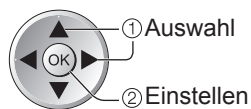

① Auswahl

② Einstellen

Die automatische Einrichtung startet.

- Die Auto Setup-Funktion beginnt mit der Suche nach Fernsehprogrammen und speichert diese ab. Die Reihenfolge, in der die Programme in der Tabelle aufgelistet werden, richtet sich nach dem Fernsehsignal, dem Fernsehsystem und den Empfangsbedingungen.

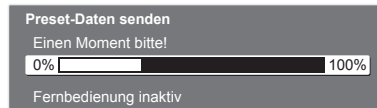

- Wenn ein mit Q-Link, VIERA Link oder einer ähnlichen Technologie kompatibler Recorder angeschlossen ist, werden die Einstellungen für analoge Programme, Sprache und Land / Gebiet automatisch auf den Recorder heruntergeladen.
- Falls das automatische Herunterladen versagt hat, können Sie diese Einstellungen später über einen Menüeintrag herunterladen. ➔ „Daten herunterladen“ (S. 24)

5

Wählen Sie „Zu Hause“.



① Auswahl

② Einstellen

Damit ist die automatische Einrichtung abgeschlossen, und Ihr Fernseher ist zum Empfang von Fernsehprogrammen bereit.

Gebrauch der Einblendungsmenüs

Die in den Bildschirm eingeblendeten Menüanzeigen ermöglichen Ihnen einen bequemen Zugriff auf zahlreiche Funktionen dieses Fernsehers.

■ Gebrauch der Fernbedienung



Bewegen des Cursors / Wahl eines Menüeintrags



Zugriff auf Menüs / Speichern von Einstellungen, nachdem Änderungen vorgenommen oder Optionen eingestellt wurden



Aufrufen des Hauptmenüs



Bewegen des Cursors / PegelEinstellung / Auswahl aus verschiedenen Optionen



Rückkehr zum vorigen Menü



Verlassen des Menüsystems und Rückkehr zum normalen Bild

■ Bildschirm-Hilfe – Anleitungsfeld

(Beispiel: Toneinstellung)

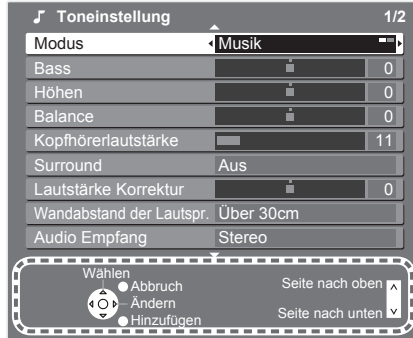

Das Anleitungsfeld bietet hilfreiche Informationen.

Hinweis

- Bei Versagen des automatischen Sendersuchlaufs → „Auto Setup“ (S. 24 und S. 25)
- Initialisieren aller Einstellungen → „Werkseinstellungen“ (S. 27)
- Wenn Sie den Fernseher im Standby-Modus ausschalten, schaltet sich der Fernseher in den Standby-Modus, wenn Sie den Hauptschalter wieder einschalten.

■ Die automatische Einrichtung ist abhängig vom gewählten Land verschieden.

Abhängig vom gewählten Land ist möglicherweise eine Einstellung der Funktion „Favorisiertes Netzwerk“ oder „Region“ erforderlich.

● Modus Suchlauf

(Bei Wahl von „Deutschland“, „Österreich“, „Schweiz“, „Schweden“ oder „Finnland“)

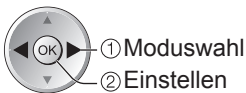

● Auto Setup DVB-S

(Bei Wahl von „Deutschland“, „Österreich“ oder „Schweiz“)

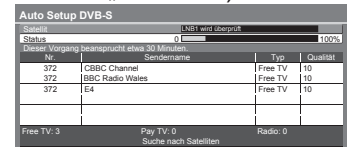
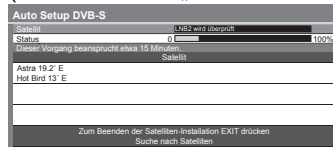

Satelliten-Suchlauf:

Wenn Sie nur einen einzigen LNB (d. h. kein DiSEqC-Steuerantennensystem) besitzen, können Sie diese Schritt überspringen, indem Sie die EXIT-Taste drücken.

● Auto Setup Analog

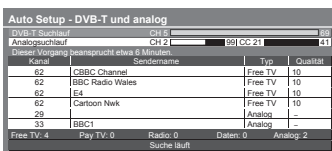

● Auto Setup DVB-T

(Bei Wahl eines anderen Lands als „Portugal“, „Polen“, „Ungarn“ und „Osteuropa“)

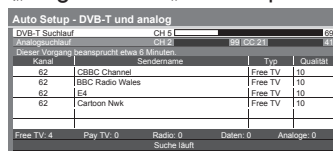

● Auto Setup DVB-C

(Bei Wahl von „Schweden“ oder „Finnland“)

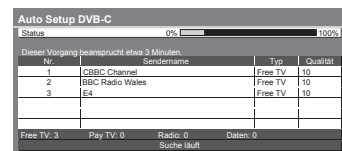

■ Falls versehentlich „Shop“ gewählt wurde

Durch Drücken der RETURN-Taste kann auf den gewählten Betrachtungsmodus zurückgekehrt werden.

Wählen Sie „Zu Hause“.



Die automatische Einrichtung ist abgeschlossen.

- Wenn Sie in diesem Menü die Einstellung „Aus“ oder „Ein“ wählen, wird der Modus „Shop“ des Fernsehers aktiviert. Um auf den Modus „Zu Hause“ zurückzukehren, initialisieren Sie alle Einstellungen durch Ausführen der Funktion Werkseinstellungen. → „Werkseinstellungen“ (S. 27)



Gebrauch der Menüfunktionen

Verschiedene Menüs können aufgerufen werden, die Ihnen eine benutzerspezifische Einstellung von Bild-, Ton- und anderen Funktion ermöglichen.



1 Rufen Sie die Menüanzeige auf.
 MENU Die (je nach Eingangssignal verschiedenen) Funktionen, die eingestellt werden können, werden angezeigt

2 Wählen Sie das gewünschte Menü.

 (Beispiel: Menü Bildeinstellung)

② Aufrufen
 ① Auswahl

3 Wählen Sie den gewünschten Eintrag.

 (Beispiel: Menü Bildeinstellung)

Auswahl

4 Nehmen Sie gewünschte Einstellung oder Auswahl vor.

 (Beispiel: Menü Bildeinstellung)

① Ändern
 ② Speichern oder Aufrufen (bei bestimmten Funktionen erforderlich)

■ **Sofortige Rückkehr zum TV-Modus**
 EXIT →

■ **Rückkehr zur vorigen Anzeige**
 BACK/RETURN →

■ **Umblättern der Menüseiten**
 aufwärts
 abwärts

■ Auswahl aus mehreren Optionen

Nummer und Position der Optionen

 geändert

■ Einstellung über Pegelsteller

verschoben

■ Weiterschalten zur nächsten Anzeige

Die nächste Anzeige erscheint.

■ Eingeben von Zeichen über die eingeblendete Tastatur

Bei bestimmten Einträgen können Namen oder Zahlen frei eingegeben werden.

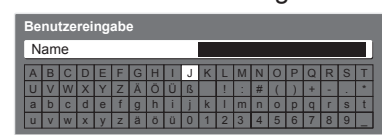

Geben Sie die Zeichen einzeln ein. Speichern
 ① Auswahl
 ② Einstellen
 BACK/RETURN

● Zeichen können über die Zifferntasten eingegeben werden.

Übersicht

Bedienung → S. 20

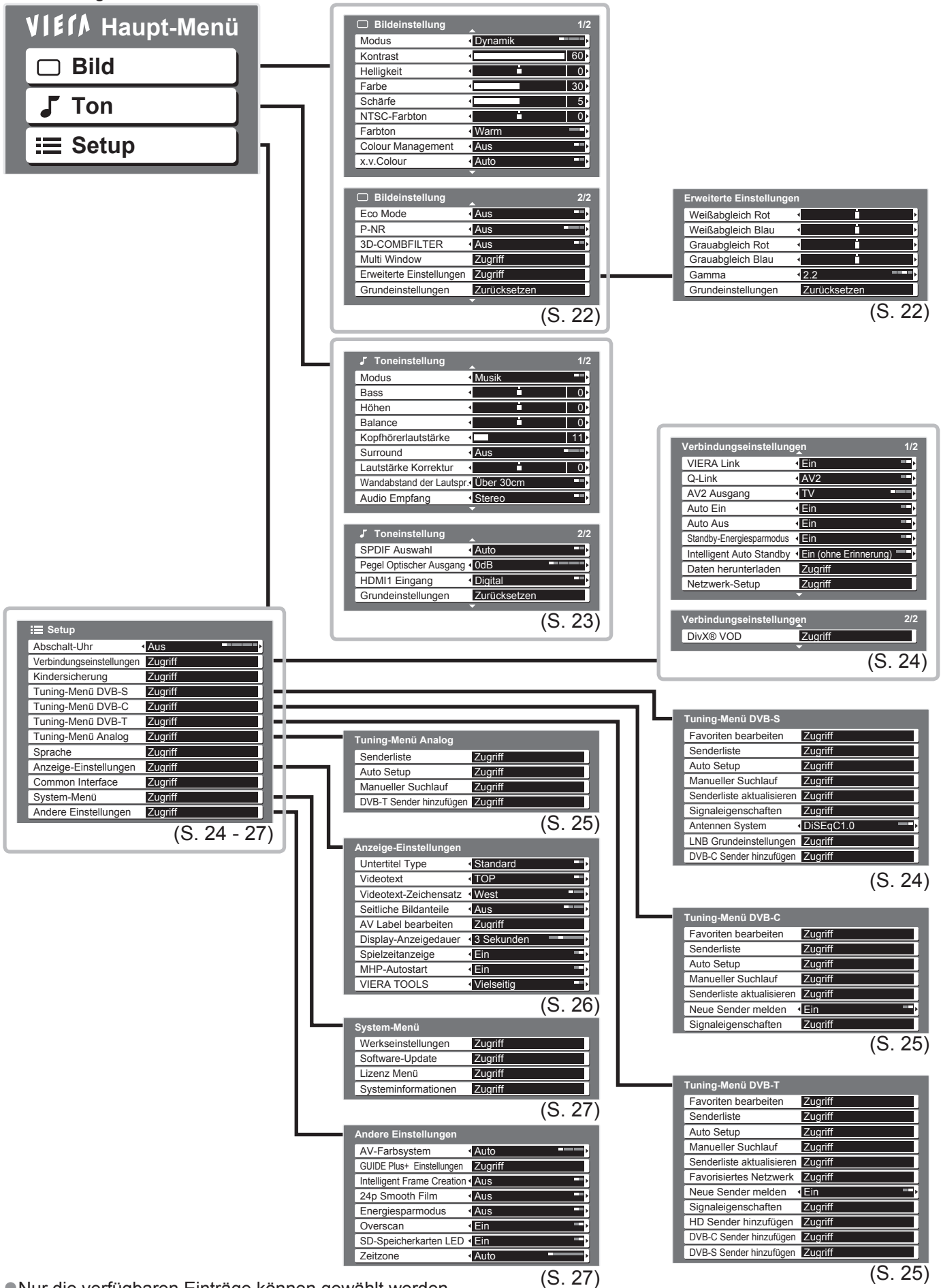

Gebrauch der Menüfunktionen

Nur die verfügbaren Einträge können gewählt werden.

Gebrauch der Menüfunktionen

■Menüliste

Menü	Eintrag	Einstellungen / Konfiguration (Optionen)	
Bild	Modus	<p>Grundlegender Bildmodus (Dynamik / Normal / Kino / THX / Spiel)</p> <ul style="list-style-type: none"> ● Nehmen Sie diese Einstellung für jedes Eingangssignal vor. <p>Dynamik : Liefert optimale Einstellungen von Kontrast und Schärfe des Bildes beim Betrachten in einem hellen Raum.</p> <p>Normal : Empfiehlt sich zum Betrachten unter normalen Umgebungsbedingungen der Raumbelichtung.</p> <p>Kino : Eignet sich zum Betrachten von Spielfilmen in einem abgedunkelten Raum mit einem Bild wie in einem Filmtheater.</p> <p>THX : Empfohlen für die Wiederhabe einer THX-Disc (Disc mit Logo „THX“) Im THX-Modus geben Sie die von professionellen Filmemachern verwendeten Bildeinstellungen wieder, um die Bildqualität der THX-zertifizierten Filme genau zu reproduzieren. Wird zur Verbesserung der THX-Filme die Option „Intelligent Frame Creation“ verwendet, steht im Setup (S. 27) die Option „24p Smooth Film“ nicht zur Verfügung, was gelegentlich zu einem weniger weichen Bild führen kann.</p> <ul style="list-style-type: none"> ● Bei THX-zertifizierten Filme ist ein „THX“-Logo auf der Disc. ● Diese Funktion steht bei PC-Betrieb, SD-Karten-Wiedergabe und Netzwerkdiensten nicht zur Verfügung. <p>Spiel : Spricht schnell auf das Eingangssignal an und liefert ein für Spiele geeignetes Bild.</p> <ul style="list-style-type: none"> ● Diese Funktion steht im TV-Modus nicht zur Verfügung. ● Die Verwendungszeit des Spiel-Modus kann rechts oben in den Bildschirm eingeblendet werden. → „Spielzeitanzeige“ (S. 26) 	
	Kontrast, Helligkeit, Farbe, Schärfe	Dient zum Erhöhen oder Verringern der Pegel dieser Optionen, um die Einstellungen Ihren persönlichen Vorstellungen optimal anzupassen.	
	NTSC-Farbton	Wenn eine NTSC-Signalquelle an den Fernseher angeschlossen ist, kann der Farbton des Bildes wunschgemäß eingestellt werden. ● Diese Funktion steht nur beim Empfang von NTSC-Signalen zur Verfügung.	
	Farbton	Ermöglicht Ihnen eine Einstellung des Gesamtfarbtone des Bildes (Kühl / Normal / Warm) ● Nicht gültig, wenn der „Modus“ auf „THX“ eingestellt ist.	
	Colour Management	Lebhaftere Farben werden automatisch erzeugt. (Aus / Ein) ● Bei PC-Eingangssignalen steht diese Funktion nicht zur Verfügung.	
	x.v.Colour	Erhöht die Farbabstufungen (Aus / Auto) ● Diese Funktion ist wirksam, wenn HD-Bewegtbilder von einem Zusatzgerät betrachtet werden. ● Diese Funktion steht nur im HDMI-Eingangsmodus oder Film-Anzeigemodus zur Verfügung	
	Eco Mode	Die Bildeinstellungen werden automatisch den jeweils herrschenden Lichtbedingungen angepasst. (Aus / Ein)	
	P-NR	Reduzierung von Bildrauschen Unerwünschtes Rauschen und Flimmern in den Bildkonturen wird automatisch reduziert ces. (Aus / Niedrig / Mittel / Hoch) ● Bei PC-Eingangssignalen steht diese Funktion nicht zur Verfügung.	
	3D-COMBFILTER	Beim Anzeigen eines Standbildes oder bei Zeitlupenwiedergabe macht sich gelegentlich ein Farbmuster bemerkbar. Wählen Sie die Einstellung „Ein“, um schärfere, originalgetreue Farben zu erhalten. (Aus / Ein) ● Diese Funktion steht nur beim Empfang von PAL- oder NTSC-Signalen zur Verfügung. ● Bei RGB-, S-Video-, Komponenten-, PC- und HDMI-Signalen sowie beim Betrachten einer SD-Karte steht diese Funktion nicht zur Verfügung.	
	Multi Window	Zeigt gleichzeitig zwei Fenster an	
	Erweiterte Einstellungen	Weißabgleich Rot	Einstellung des Weißabgleichs für den Farbton Rot ● Für PC-Eingangsmodus oder bei Einstellung von Modus auf „Normal“ / „Kino“ / „THX“
		Weißabgleich Blau	Einstellung des Weißabgleichs für den Farbton Blau ● Für PC-Eingangsmodus oder bei Einstellung von Modus auf „Normal“ / „Kino“ / „THX“
		Graubgleich Rot	Einstellung des Graubgleichs für den Farbton Rot ● Für PC-Eingangsmodus oder bei Einstellung von Modus auf „Normal“ / „Kino“ / „THX“
		Graubgleich Blau	Einstellung des Graubgleichs für den Farbton Blau ● Für PC-Eingangsmodus oder bei Einstellung von Modus auf „Normal“ / „Kino“ / „THX“
Gamma		Dient zum Umschalten der Gammakurve. (S Kurve / 2.0 / 2.2 / 2.5) ● Für PC-Eingangsmodus oder bei Einstellung von Modus auf „Normal“ / „Kino“	
Grundeinstellungen		Drücken Sie die Taste OK, um die Vorgabeeinstellungen der erweiterten Einstellungen wiederherzustellen. ● Für PC-Eingangsmodus oder bei Einstellung von Modus auf „Normal“ / „Kino“ / „THX“	
Grundeinstellungen	Drücken Sie die Taste OK, um die aktuellen Bildeinstellungen auf die Vorgabeeinstellungen zurückzustellen.		

① und ② wiederholt einstellen

Menü	Eintrag	Einstellungen / Konfiguration (Optionen)
Ton	Modus	Grundlegender Tonmodus (Musik / Sprache)
	Bass	Erhöht oder verringert den Pegel, um die Ausgabe der Bässe zu verstärken oder abzuschwächen.
	Höhen	Erhöht oder verringert den Pegel, um die Ausgabe der Höhen zu verstärken oder abzuschwächen.
	Balance	Dient zur Einstellung des relativen Lautstärkeanteils des rechten und linken Lautsprechers.
	Kopfhörerlautstärke	Dient zur Einstellung des Lautstärkepegels des Kopfhörers.
	Surround	Surround Sound-Einstellungen (Aus / V-Audio / V-Audio Surround / V-Audio ProSurround) V-Audio: Eine Dynamic Enhancer-Schaltung wird zur Simulierung eines räumlichen Effekts mit verbesserter Breite eingesetzt. V-Audio Surround: Eine Dynamic Enhancer-Schaltung wird zur Simulierung eines räumlichen Effekts mit verbesserter Breite und Tiefe eingesetzt. V-Audio ProSurround: Eine fortschrittlichere Enhancer-Schaltung und ein Hall-Effekt werden zur Simulierung eines verbesserten räumlichen Effekts eingesetzt. ●Eine Umschaltung ist auch über die Surround-Taste an der Fernbedienung möglich.
	Lautstärke Korrektur	Dient zur Einstellung der Lautstärke der einzelnen Programme oder des Eingangsmodus.
	Wandabstand der Lautspr.	Dient zur Einstellung der Wiedergabe der tiefen Frequenzen (Über 30cm / Unter 30cm) ●Falls der Freiraum zwischen Fernseher und Wand über 30 cm beträgt, wird die Einstellung „Über 30cm“ empfohlen. ●Falls der Freiraum zwischen Fernseher und Wand unter 30 cm beträgt, wird die Einstellung „Unter 30cm“ empfohlen.
	Audio Empfang	Dient zur Wahl zwischen stereophonem und monauralem Empfang. (Mono / Stereo) ●Normaleinstellung: Stereo ●Wenn ein Stereosignal nicht empfangen werden kann: Mono ●M1 / M2: Dient zur Wahl des Kanals, wenn zwei monaurale Tonkanäle vorhanden sind. ●Diese Funktion steht nur im Analog-Modus zur Verfügung.
	SPDIF Auswahl	Dient zur Wahl der Grundeinstellung für das von der Buchse DIGITAL AUDIO OUT ausgegebene digitale Audiosignal. (Auto / PCM) Auto : Signale der Formate Dolby Digital Plus und Dolby Digital werden als Dolby Digital-Bitfluss ausgegeben. Signale des Formats HE-AAC (48 kHz) werden als DTS-Ton ausgegeben. Signale des Formats MPEG werden als PCM-Ton ausgegeben. PCM : Das digitale Ausgangssignal ist fest auf PCM-Ton eingestellt. ●Informationen zum DVB-Modus finden Sie unter „Netzwerkfilminhalte“ oder „Film-Anzeigemodus“
Pegel Optischer Ausgang	Normalerweise besitzt MPEG-Ton einen höheren Lautstärkepegel als andere Arten von Tonspuren. Sie können den Audiopegel des von der Buchse DIGITAL AUDIO OUT ausgegebenen MPEG-Signals als Ausgangseinstellung festlegen. (0 / -2 / -4 / -6 / -8 / -10 / -12dB) ●Diese Funktion steht nur im DVB-Modus zur Verfügung.	
HDMI1 / 4 Eingang	Passen Sie die Einstellung dem jeweiligen Eingangssignal an. (Digital / Analog) Digital : HDMI-Kabelanschluss Analog: HDMI-DVI-Adapterkabelanschluss ●Diese Funktion steht nur im HDMI-Eingangsmodus zur Verfügung. ●Den Buchsen HDMI2 / 3 können nur Digitalsignale zugeleitet werden. ●Für die Buchsen HDMI2 / 3 steht diese Einstellung nicht zur Verfügung.	
Grundeinstellungen	Drücken Sie die Taste OK, um die aktuellen Toneinstellungen auf die Standardeinstellungen zurückzusetzen.	

- Bei PC-Betrieb, SD-Karten- oder Netzwerkservicevorgängen wird jeweils ein anderes Menü angezeigt.
- Nur die verfügbaren Einträge können gewählt werden.

Gebrauch der Menüfunktionen

■Menüliste

Menü	Eintrag	Einstellungen / Konfiguration (Optionen)	
Setup	Verbindungseinstellungen	Abschalt-Uhr	Dient zur Festlegung der Zeitdauer, nach der sich der Fernseher automatisch ausschaltet. (Aus / 15 / 30 / 45 / 60 / 75 / 90 Minuten)
		VIERA Link	Dient zur Festlegung, ob die VIERA Link-Funktionen verwendet werden sollen oder nicht. (Aus / Ein)
		Q-Link	Dient zur Wahl der AV-Buchse, die für die Datenkommunikation zwischen dem Fernseher und einem kompatiblen Recorder verwendet werden soll. (AV1 / AV2) <ul style="list-style-type: none"> Wählen Sie die Buchse, an die der Recorder angeschlossen ist, selbst dann, wenn dieser nicht mit der Q-Link-Funktion kompatibel ist.
		AV1 / AV2 Ausgang	Dient zur Wahl des Signals, das vom Fernseher über den Q-Link-Anschluss übertragen wird. (TV / AV1 / AV2 / AV3 / Monitor) <ul style="list-style-type: none"> Monitor: Das auf dem Bildschirm angezeigte Bild Komponenten-, PC- und HDMI-Signale können nicht ausgegeben werden.
		Auto Ein	Dient zur Einstellung der automatischen Einschaltfunktion. (Aus / Ein)
		Auto Aus	Dient zur Einstellung der automatischen Ausschaltfunktion. (Aus / Ein)
		Standby-Energiesparmodus	Dient zur Reduzierung der Leistungsaufnahme im Bereitschaftsmodus des angeschlossenen Gerätes, um Energie einzusparen. (Aus / Ein) <ul style="list-style-type: none"> Diese Funktion steht nur zur Verfügung, wenn die beiden Einträge „VIERA Link“ und „Auto Aus“ jeweils auf „Ein“ eingestellt sind.
		Intelligent Auto Standby	Dient zum Umschalten eines momentan nicht zur Wiedergabe verwendeten oder unbenutzten angeschlossenen Gerätes in den Bereitschaftsmodus, um die Leistungsaufnahme zu reduzieren. (Aus / Ein (mit Erinnerung) / Ein (ohne Erinnerung)) <ul style="list-style-type: none"> Diese Funktion steht nur zur Verfügung, wenn der Eintrag „VIERA Link“ auf „Ein“ eingestellt ist.
		Daten herunterladen	Dient zum Herunterladen der Einstellungen für Programme, Sprache und Land / Gebiet auf ein an den Fernseher angeschlossenes Gerät, das mit Q-Link oder VIERA Link kompatibel ist. <ul style="list-style-type: none"> Die DVB-S- und DVB-C-Sendereinstellungen können nicht heruntergeladen werden.
		Netzwerk-Setup	Festlegen der zu verwendenden Netzwerkeinstellungen Ihres Netzwerks
DivX® VOD	Anzeigen des DivX VOD-Registrierungscodes		
Setup	Tuning-Menü DVB-S	Kindersicherung	Dient zum Sperren eines Kanals / AV-Eingangs, um zu verhindern, dass sich Kinder die betreffenden Programme anschauen.
		Favoriten bearbeiten	Dient zum Erstellen einer Liste der bevorzugten DVB-S-Sender.
		Senderliste	Dient zum Überspringen unerwünschter DVB-S-Sender oder zum Bearbeiten von DVB-S-Sendern.
		Auto Setup	Dient zur automatischen Abstimmung aller empfangbaren DVB-S-Sender.
		Manueller Suchlauf	Dient zur manuellen Abstimmung von DVB-S-Sendern.
		Senderliste aktualisieren	Dient zur Aktualisierung der DVB-S-Senderliste unter Beibehaltung der gegenwärtigen Einstellungen.
		Signaleigenschaften	Dient zur Überprüfung des DVB-S-Signalzustands.
		Antennen System	Dient zur Einstellung des Antennensystems auf die Verwendung von mehreren LNBS zum Empfang von mehreren Satelliten. <ul style="list-style-type: none"> Dieser Fernseher unterstützt DiSEqC Version 1.0.
		LNB Grundeinstellungen	Dient zur Wahl des Satelliten für jeden LNB.
		DVB-C Sender hinzufügen	Dient zum erneuten Abstimmen aller Fernsehsender, um DVB-C-Sender hinzuzufügen. <ul style="list-style-type: none"> Alle früheren Kanaleinstellungen werden gelöscht. Verwenden Sie diese Funktion, wenn DVB-C-Sender den Betrieb in Ihrem Empfangsgebiet aufnehmen.

Menü	Eintrag	Einstellungen / Konfiguration (Optionen)	
Setup	Tuning-Menü DVB-C	Favoriten bearbeiten	Dient zum Erstellen einer Liste der bevorzugten DVB-C-Sender.
		Senderliste	Dient zum Überspringen unerwünschter DVB-C-Sender oder zum Bearbeiten von DVB-C-Sendern.
		Auto Setup	Dient zur automatischen Abstimmung aller empfangbaren DVB-C-Sender.
		Manueller Suchlauf	Dient zur manuellen Abstimmung von DVB-C-Sendern.
		Senderliste aktualisieren	Dient zur Aktualisierung der DVB-C-Senderliste unter Beibehaltung der gegenwärtigen Einstellungen.
		Neue Sender melden	Legt fest, ob eine Meldung zur Benachrichtigung angezeigt werden soll, wenn ein neuer DVB-C-Sender gefunden wurde.
	Tuning-Menü DVB-T	Signaleigenschaften	Dient zur Überprüfung des DVB-C-Signalzustands.
		Favoriten bearbeiten	Dient zum Erstellen einer Liste der bevorzugten DVB-T-Sender.
		Senderliste	Dient zum Überspringen unerwünschter DVB-T-Sender oder zum Bearbeiten von DVB-T-Sendern.
		Auto Setup	Dient zur automatischen Abstimmung aller empfangbaren DVB-T-Sender.
		Manueller Suchlauf	Dient zur manuellen Abstimmung von DVB-T-Sendern.
		Senderliste aktualisieren	Dient zur Aktualisierung der DVB-T Senderliste unter Beibehaltung der gegenwärtigen Einstellungen.
Favorisiertes Netzwerk		Dient zur Wahl des bevorzugten Netzwerks (Steht nicht in allen Ländern zur Verfügung).	
Neue Sender melden		Legt fest, ob eine Meldung zur Benachrichtigung angezeigt werden soll, wenn ein neuer DVB-T-Sender gefunden wurde.	
Signaleigenschaften		Dient zur Überprüfung des DVB-T-Signalzustands.	
Tuning-Menü Analog	HD Sender hinzufügen	Dient zum erneuten Abstimmen aller Fernsehsender, um HD-Sender hinzuzufügen. <ul style="list-style-type: none"> ● Alle früheren Kanaleinstellungen werden gelöscht. ● Verwenden Sie diese Funktion, wenn neue HD-Sender den Betrieb in Ihrem Empfangsgebiet aufnehmen. 	
	DVB-C Sender hinzufügen	Dient zum erneuten Abstimmen aller Fernsehsender, um DVB-C-Sender hinzuzufügen. <ul style="list-style-type: none"> ● Alle früheren Kanaleinstellungen werden gelöscht. ● Verwenden Sie diese Funktion, wenn DVB-C-Sender den Betrieb in Ihrem Empfangsgebiet aufnehmen. 	
	DVB-S Sender hinzufügen	Dient zum erneuten Abstimmen aller Fernsehsender, um DVB-S-Sender hinzuzufügen. <ul style="list-style-type: none"> ● Alle früheren Kanaleinstellungen werden gelöscht. ● Verwenden Sie diese Funktion, wenn neue DVB-S-Sender den Betrieb in Ihrem Empfangsgebiet aufnehmen. 	
	Senderliste	Dient zum Überspringen unerwünschter analoger Sender oder zum Bearbeiten von analogen Sendern.	
Tuning-Menü Analog	Auto Setup	Dient zur automatischen Abstimmung aller empfangbaren analogen Sender.	
	Manueller Suchlauf	Dient zum manuellen Einstellen der analogen Programme.	
	DVB-T Sender hinzufügen	Dient zum erneuten Abstimmen aller Fernsehsender, um DVB-T-Sender hinzuzufügen. <ul style="list-style-type: none"> ● Alle früheren Kanaleinstellungen werden gelöscht. ● Verwenden Sie diese Funktion, wenn neue DVB-T-Sender den Betrieb in Ihrem Empfangsgebiet aufnehmen. 	
	Senderliste	Dient zum Überspringen unerwünschter analoger Sender oder zum Bearbeiten von analogen Sendern.	

- Bei PC-Betrieb, SD-Karten- oder Netzwerkservicevorgängen wird jeweils ein anderes Menü angezeigt.
- Nur die verfügbaren Einträge können gewählt werden.

Gebrauch der Menüfunktionen

■Menüliste

Menü	Eintrag	Einstellungen / Konfiguration (Optionen)	
Setup	Sprache	Menüsprache	Dient zum Ändern der Sprache der in den Bildschirm eingeblendeten Anzeigen.
		Präferenz Audio 1 / 2	Dient zur Wahl der ersten und zweiten bevorzugten Sprache für DVB-Multi-Audio (je nach Sender).
		Präferenz Untertitel 1 / 2	Dient zur Wahl der ersten und zweiten bevorzugten Sprache für DVB-Untertitel (je nach Sender).
		Präferenz Videotext	Dient zur Wahl der bevorzugten Sprache für DVB-Videotext (Verfügbarkeit vom Sender abhängig).
	Anzeige-Einstellungen	Untertitel Type	Dient zur Wahl des bevorzugten Untertiteltyps. (Standard / Hörgeschädigte) <ul style="list-style-type: none"> ● Die Option „Hörgeschädigte“ erleichtert das Verständnis von DVB-Untertiteln (Verfügbarkeit vom Sender abhängig). ● Die Optionen „Präferenz Untertitel 1 / 2“ unter Sprache „Sprache“ erhalten Vorrang.
		Videotext	Videotext-Anzeigemodus (TOP (FLOF) / List)
		Videotext-Zeichensatz	Dient zur Wahl der Videotext-Sprache (West / Ost1 / Ost2) <ul style="list-style-type: none"> ● West: Englisch, Französisch, Deutsch, Griechisch, Italienisch, Spanisch, Schwedisch, Türkisch usw. ● Ost1: Tschechisch, Englisch, Estnisch, Lettisch, Rumänisch, Russisch, Ukrainisch usw. ● Ost2: Tschechisch, Ungarisch, Lettisch, Polnisch, Rumänisch usw.
		Seitliche Bildanteile	Dient zur Erhöhung der Helligkeit der seitlichen Bildanteile (Aus / Niedrig / Mittel / Hoch) <ul style="list-style-type: none"> ● Die Einstellung „Hoch“ wird empfohlen, um ein Einbrennen des Bilds zu verhindern.
		AV Label bearbeiten	Dient zur Benennung oder zum Überspringen der einzelnen Eingangsbuchsen.
		Display-Anzeigedauer	Dient zur Festlegung der Zeitdauer der Anzeige des Informationsbanners. (keine Anzeige / 1 / 2 / 3 / 4 / 5 / 6 / 7 / 8 / 9 / 10 Sekunden)
Spielzeitanzeige		Legen Sie für diese Option „Ein“ fest, um fortlaufend alle 30 Minuten die abgelaufene Zeit im Spielmodus anzuzeigen. (Aus / Ein) <ul style="list-style-type: none"> ● Diese Funktion steht nur bei Wahl des Bildmodus „Spiel“ zur Verfügung. (S. 22) 	
MHP-Autostart		Dient zum Einschalten der Option, um die MHP-Anwendung automatisch zu starten (Verfügbarkeit vom Sender abhängig) (Aus / Ein) <ul style="list-style-type: none"> ● Diese Funktion steht nur im DVB-T-Modus zur Verfügung. 	
	VIERA TOOLS	Wahl des Anzeigetyps der VIERA TOOLS-Funktionssymbole (Vielseitig / Schnell) Vielseitig : Animierter Anzeigetyp mit aufwendigem Design Schnell : Anzeigetyp mit einfachem Design	
	Common Interface	Dient zum Betrachten von Pay-TV.	

Menü	Eintrag	Einstellungen / Konfiguration (Optionen)		
Setup	System-Menü	Werkseinstellungen	Dient zum Rücksetzen aller Einstellungen, z. B. nach einem Umzug.	
		Software-Update	Dient zum Herunterladen von neuer Software auf den Fernseher.	
		Lizenz Menü	Software-Lizenz	Dient zum Anzeigen der Software-Lizenzinformationen.
			Java Logo	Anzeige des Java-Logo
		Systeminformationen	Dient zum Anzeigen der Systeminformationen dieses Fernsehers.	
	Andere Einstellungen	AV-Farbsystem	Dient zur Wahl des optionalen Farbsystems je nach Format des Videosignals im AV-Modus. (Auto / PAL / SECAM / M. NTSC / NTSC)	
		GUIDE Plus+ Einstellungen	Aktualisierung	Dient zur Ausführung der Aktualisierung des GUIDE Plus+-Zeitplans und der Werbeinformationen für das GUIDE Plus+-System.
			Postcode	Dient zur Einstellung Ihrer Postleitzahl für die Anzeige von Werbeinformationen im GUIDE Plus+-System.
			Systeminformationen	Dient zum Anzeigen der Systeminformationen des GUIDE Plus+-Systems.
		Intelligent Frame Creation	Automatische Kompensation der Bildrate und Entfernen der ruckenden Bewegungen, um die Bilder weicher und klarer zu gestalten (Aus / Ein) <ul style="list-style-type: none"> ● Diese Funktion steht nicht für die Auswahl zur Verfügung, wenn „Modus“ (Standardeinstellung „Aus“) auf „THX“ oder „Spiel“ eingestellt ist. 	
24p Smooth Film		Ermöglicht eine automatische Korrektur der Vollbildrate, damit ein ruckfreies Bild angezeigt wird. (Aus / Ein) <ul style="list-style-type: none"> ● Diese Option ist nur für den 24p-Signaleingang und wird statt „Intelligent Frame Creation“ angezeigt. ● Diese Funktion steht nicht für die Auswahl zur Verfügung, wenn „Modus“ (Standardeinstellung „Aus“) auf „THX“ oder „Spiel“ eingestellt ist. 		
Energiesparmodus		Dient zur Reduzierung der Bildhelligkeit zur Energieeinsparung. (Aus / Ein)		
Overscan		Dient zur Festlegung des Bildschirmbereichs, der zur Anzeige des Bilds verwendet wird. (Aus / Ein) Ein : Das Bild wird vergrößert, um den Bildrand zu verdecken. Aus: Das Bild wird in seiner Originalgröße angezeigt. <ul style="list-style-type: none"> ● Wählen Sie die Einstellung „Ein“, wenn Rauschen am Bildschirmrand auftritt. ● Diese Funktion steht zur Verfügung, wenn der Eintrag „Aspekt“ auf „Auto“ (nur Signale mit einem Bildseitenverhältnis von 16:9) oder „16:9“ eingestellt ist. ● Diese Einstellung kann separat für SD- (Standardauflösung) und HD-Signale (hohe Auflösung) gespeichert werden. ● Diese Funktion steht nicht für die Auswahl zur Verfügung, wenn „Modus“ (Standardeinstellung „Aus“) auf „THX“ eingestellt ist. 		
SD-Speicherkarten LED		Dient zur Festlegung, ob die blaue LED-Lampe leuchtet, während eine SD-Karte eingesetzt ist, oder nicht. (Aus / Ein)		
Zeitzone	Dient zur automatischen Einstellung der Zeitdaten. <ul style="list-style-type: none"> ● Die Zeitdaten werden auf GMT-Basis korrigiert. ● Wählen Sie die Einstellung „Auto“, um die Zeit dem jeweiligen Empfangsgebiet entsprechend automatisch korrigieren zu lassen. 			

- Bei PC-Betrieb, SD-Karten- oder Netzwerkservicevorgängen wird jeweils ein anderes Menü angezeigt.
- Nur die verfügbaren Einträge können gewählt werden.

Benutzerinformation zur Sammlung und Entsorgung von veralteten Geräten und benutzten Batterien



Diese Symbole auf den Produkten, Verpackungen und/oder Begleitdokumenten bedeuten, dass benutzte elektrische und elektronische Produkte und Batterien nicht in den allgemeinen Hausmüll gegeben werden sollen.

Bitte bringen Sie diese alten Produkte und Batterien zur Behandlung, Aufarbeitung bzw. zum Recycling gemäß Ihrer Landesgesetzgebung und den Richtlinien 2002/96/EG und 2006/66/EG zu Ihren zuständigen Sammelpunkten.

Indem Sie diese Produkte und Batterien ordnungsgemäß entsorgen, helfen Sie dabei, wertvolle Ressourcen zu schützen und eventuelle negative Auswirkungen auf die menschliche Gesundheit und die Umwelt zu vermeiden, die anderenfalls durch eine unsachgemäße Abfallbehandlung auftreten können.

Wenn Sie ausführlichere Informationen zur Sammlung und zum Recycling alter Produkte und Batterien wünschen, wenden Sie sich bitte an Ihre örtlichen Verwaltungsbehörden, Ihren Abfallentsorgungsdienstleister oder an die Verkaufseinrichtung, in der Sie diese Gegenstände gekauft haben.

Gemäß Landesvorschriften können wegen nicht ordnungsgemäßer Entsorgung dieses Abfalls Strafgebußen verhängt werden.



Für geschäftliche Nutzer in der Europäischen Union

Wenn Sie elektrische oder elektronische Geräte entsorgen möchten, wenden Sie sich wegen genauerer Informationen bitte an Ihren Händler oder Lieferanten.



[Informationen zur Entsorgung in Ländern außerhalb der Europäischen Union]

Diese Symbole gelten nur innerhalb der Europäischen Union. Wenn Sie solche Gegenstände entsorgen möchten, erfragen Sie bitte bei den örtlichen Behörden oder Ihrem Händler, welches die ordnungsgemäße Entsorgungsmethode ist

Hinweis zum Batteriesymbol (unten zwei Symbolbeispiele):

Dieses Symbol kann in Kombination mit einem chemischen Symbol verwendet werden. In diesem Fall erfüllt es die Anforderungen derjenigen Richtlinie, die für die betreffende Chemikalie erlassen wurde.

■ Fernseher

(mit Lautsprechern und Sockel)

	TX-P46Z1E	TX-P54Z1E
Spannungsversorgung	AC 220-240 V, 50 / 60 Hz	
Leistungsaufnahme	315 W	420 W
Leistungsaufnahme im Bereitschaftszustand	0,3 W	0,5 W

■ Tuner

Spannungsversorgung	AC 220-240 V, 50 / 60 Hz
Leistungsaufnahme	53 W
Leistungsaufnahme im Bereitschaftszustand	0,5 W (Ohne DVB-Aufzeichnung) 37 W (Mit DVB-Aufzeichnung)

■ Funkempfänger

Leistungsaufnahme	12 W
-------------------	------

■ Funksender

Leistungsaufnahme	10 W
-------------------	------

- Dieses Gerät entspricht den nachstehend aufgeführten EMC-Normen.
EN55013, EN61000-3-2, EN61000-3-3, EN55020, EN55022, EN55024.

Funkmodul

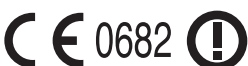

Konformitätserklärung (DoC)

„Hiermit bestätigt Panasonic Corporation, dass dieses Fernsehgerät den grundlegenden Anforderungen und sonstigen relevanten Bestimmungen der Richtlinie 1999/5/EC entspricht.“

Ein Exemplar der Original-DoC für dieses Fernsehgerät finden Sie auf der folgenden Website:

<http://www.doc.panasonic.de>

Beauftragte Einrichtung:

Panasonic Testing Centre

Panasonic Marketing Europe GmbH

Winsbergring 15, 22525 Hamburg, Germany

Weitere Informationen darüber, in welchen Ländern das Gerät betrieben werden kann, finden Sie im Merkblatt.

Wichtige Informationen

Die Modell- und Seriennummer dieses Gerätes sind auf dem Typenschild an der Rückseite angegeben. Bitte tragen Sie die Seriennummer an der unten dafür vorgesehenen Stelle ein, und bewahren Sie diese Anleitung gemeinsam mit der Quittung als permanenten Kaufnachweis für den Fall eines Diebstahls bzw. Verlustes des Gerätes sowie einer Inanspruchnahme der Garantieleistung sorgfältig auf.

Modellnummer

Seriennummer

Name und Adresse des Herstellers gemäß der Richtlinie 2001/95/EG, umgesetzt durch das GPSG

vom 06.01.2004, Paragraph 5 :

Panasonic AVC Networks Czech, s. r. o.

U Panasoniku 1

320 84 Plzeň

Česká republika

Panasonic Corporation

Web Site : <http://www.panasonic.net>

© Panasonic Corporation 2009