

# Panasonic®

Operating Instructions

Bedienungsanleitung

Gebruiksaanwijzing

Mode d'emploi

Manuale di istruzioni

Instrucciones de funcionamiento

Manual de instruções

Instrukcja obsługi

Kezelési útmutató

Instrucțiuni de operare

Microwave/Grill Oven

Mikrowellengerät mit Grill

Magnetron/Grill Oven

Four à Micro-ondes-Gril

Forno a microonde e grill

Horno Microondas/Grill

Forno Micro-ondas/Grelhador

Kuchenka mikrofalowa z grillem

Grillezős/mikrohullámú sütő

Cuptor cu microunde

 **INVERTER**

**NN-GD458W**  
**NN-GD468M**

English

Deutsch

Nederlands

Français

Italiano

Español

Polski

Česky

Magyar

Română

**IMPORTANT SAFETY INSTRUCTIONS:** Before operating this oven, please read these instructions carefully and keep for future reference.

**BELANGRIJKE VEILIGHEIDSINSTRUCTIES.** Lees ze a.u.b. zorgvuldig door en bewaar ze zodat u ze opnieuw kunt raadplegen wanneer nodig.

**WICHTIGE SICHERHEITSANWEISUNGEN.** Bitte sorgfältig durchlesen und zur weiteren Bezugnahme aufbewahren.

**INSTRUCTIONS DE SÛRETÉ IMPORTANTES.** Avant d'utiliser le four à micro-ondes, lisez attentivement les recommandations d'utilisation et conservez-les soigneusement.

**ISTRUZIONI IMPORTANTI PER LA SICUREZZA.** Leggere attentamente queste note e conservarle per riferimento futuro.

**INSTRUCCIONES SOBRE SEGURIDAD IMPORTANTES.** Léelas detenidamente y guárdelas para futura referencia.

**WAŻNE INSTRUKCJE BEZPIECZEŃSTWA.** Prosimy o dokładne zapoznanie się z instrukcją i zachowanie jej.

**DÒLEŽITÉ BEZPEČNOSTNÍ POKYNY.** Před uvedením trouby do provozu si laskavě přečtěte tyto pokyny a uschovejte je pro budoucí použití.

#### **FONTOS BIZTONSÁGI TUDNIVALÓK**

Kérjük, olvassa el gondosan, és őrizze meg a későbbiekben.

**INSTRUCȚIUNI DE SIGURANȚĂ IMPORTANTE:** Înainte de utilizarea a acestui cuptor, vă rugăm să citiți cu atenție aceste instrucțiuni și să le păstrați pentru referințe ulterioare.

# Aufstellen und Anschließen

## Überprüfung Ihres Mikrowellengerätes

Das Gerät auspacken, Verpackungsmaterial entfernen und auf Beschädigungen wie z.B. Stoßstellen, gebrochene Türverriegelungen oder Risse in der Tür überprüfen. Sofort den Händler benachrichtigen, wenn das Gerät beschädigt ist. Kein beschädigtes Mikrowellengerät installieren.

## Erkundungsvorschriften

WICHTIG: ZUR SICHERHEIT VON PERSONEN MUSS DIESES GERÄT GEERDET SEIN!

Ist die Steckdose nicht geerdet, muß der Kunde die Steckdose durch eine ordnungsgemäße Schutzkontaktsteckdose ersetzen lassen.

## Betriebsspannung

Die Netzspannung muß der auf dem Typenschild des Gerätes angegebenen Spannung entsprechen. Wird eine höhere Spannung als angegeben verwendet, so kann ein Brand entstehen oder sonst ein Unfall die Folge sein.

## Aufstellen des Gerätes

Das Gerät ist ausschließlich als Tischgerät geeignet, nicht als Einbaugerät oder für die Verwendung in Schränken.

1. Stellen Sie das Mikrowellengerät auf eine feste, ebene Stellfläche.
2. Achten Sie beim Aufstellen des Gerätes darauf, daß bei Gefahr jederzeit der Stecker gezogen oder die Sicherung am Sicherungskasten ausgeschaltet werden kann.
3. Das Gerät arbeitet ordnungsgemäß, wenn eine ausreichende Luftzirkulation stattfinden kann.

## Aufstellen auf der Arbeitsfläche:

- a. Sicherheitsrichtlinien empfehlen einen Mindestabstand von 15 cm über dem Gerät, 10 cm zur Rückwand sowie 5 cm zur einen und frei zur anderen Seite.
- b. Sollte das Gerät an einer Seite direkt an der Wand stehen, müssen die anderen Seiten frei bleiben.

## Einbaurahmen

Diese Mikrowellengeräte können mit dem als Sonderzubehör erhältlichen Einbaurahmen, NN-TKV63WBBP Weiß, oder NN-TKV63MBBP Silber, in eine Einbauküche integriert werden.

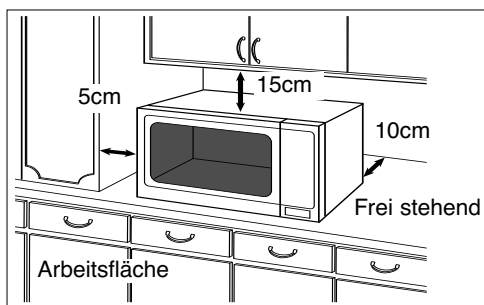

- 3.1 Die Lüftungsöffnungen auf der Oberseite des Gehäuses nicht verdecken. Sind diese Öffnungen blockiert, während das Gerät arbeitet, kann es überhitzen. In diesem Fall wird das Gerät durch den Überhitzungsschutz ausgeschaltet und kann erst wieder in Betrieb gesetzt werden, wenn es abgekühlt ist.
4. Das Gerät nicht in unmittelbarer Nähe eines Gas- oder Elektroherdes aufstellen.
5. Die Stellfüße dürfen nicht entfernt werden.
6. Das Mikrowellengerät nicht bei zu hoher Luftfeuchtigkeit benutzen.
7. Das Netzanschlußkabel darf die Gerätegehäuseoberfläche nicht berühren, da diese während des Betriebes heiß wird. Das Kabel auch nicht mit anderen heißen Oberflächen in Berührung bringen. Das Netzanschlußkabel nicht über Tisch- oder Thekenkanten hängen lassen. Das Kabel oder den Netzstecker nicht in Wasser tauchen.

## Warnung

1. Das Gerät ist vom Benutzer auf mögliche Beschädigungen an den Türdichtungsflächen zu prüfen, und falls ein solcher Schaden aufgetreten ist, darf das Gerät nicht betrieben werden, bevor es vom Panasonic Kundendienst repariert worden ist.
2. Führen Sie weder eine Manipulation noch eine Reparatur an der Tür, an den Kontrolleinrichtungen oder Sicherheitsvorrichtungen sowie an irgendeinem anderen Teil des Gerätes durch. In keinem Fall das Gehäuse, das den Schutz gegen Strahlenbelastung durch Mikrowellenenergie sicherstellt, abbauen. Das Gerät darf nur von einem geschulten Panasonic Kundendienst-Techniker geprüf oder repariert werden.
3. Das Gerät nicht in Betrieb setzen, wenn das Netzanschlußkabel oder der Netzstecker beschädigt ist, bzw. wenn es nicht ordnungsgemäß arbeitet oder eine sichtbare Beschädigung aufweist.
4. Die zum Anschluß dieses Gerätes verwendete Spezial-Anschlußleitung ist nur über einen Panasonic Kundendienst erhältlich und darf nur durch einen qualifizierten Panasonic Kundendienst ersetzt werden. Ebenso darf die eingebaute Garraumlampe nur vom Panasonic Kundendienst ausgetauscht werden.
5. Kindern darf die Benutzung des Gerätes ohne Aufsicht nur erlaubt werden, wenn eine ausreichende Anweisung gegeben wurde, die das Kind in die Lage versetzt, das Gerät in sicherer Weise bedienen und die Gefahr einer falschen Bedienung verstehen zu können.
6. Keine Flüssigkeiten und Nahrungsmittel in versiegelten Behältern (z.B. Konserven) erhitzen, da diese platzen können.

# Wichtige Hinweise

## Inbetriebnahme des Gerätes

Vor der ersten Benutzung bitte den Garraum mit einem Tuch auswischen und Ölflecke entfernen sowie das Gerät unbedingt ohne Zubehör und Lebensmittel für 10 Minuten nur mit dem Grill in Betrieb setzen. Damit ist sichergestellt, daß konservierende Ölreste im Garraum vollständig verbrennen und das Lebensmittel geschmacklich nicht beeinträchtigen.

## Gebrauch und Ausstattung des Gerätes

1. Dieses Gerät ist nur für den Hausgebrauch konzipiert. Nicht im Freien benutzen.
2. Das Mikrowellengerät nur zur Nahrungsmittelzubereitung benutzen. Dieses Gerät ist speziell zum Auftauen, Erwärmen und Garen von Lebensmitteln entsprechend der Bedienungs- und Kochanleitung konzipiert. Erhitzen Sie in keinem Fall Chemikalien oder andere Produkte.
3. Nehmen Sie das Mikrowellengerät nie ohne Lebensmittel in Betrieb. Dies kann zu Beschädigungen des Gerätes führen. Eine Ausnahme gilt für die erste Inbetriebnahme und Reinigung (Ausbrennen) des Gerätes.
4. Das Gerät ist mit zwei Heizelementen an der Garraumdecke ausgestattet. Während des Grill- oder Kombinationsbetriebes werden die Gehäuseoberflächen, die Tür und ebenso das benutzte Zubehör und Geschirr heiß. Bitte seien Sie vorsichtig beim Öffnen bzw. Schließen der Tür sowie beim Hineinstellen bzw. Herausnehmen von Lebensmitteln und Geschirr. Bei Benutzung ist somit Vorsicht geboten und Kinder müssen ferngehalten werden.
5. Prüfen Sie vor der ersten Benutzung Ihres Geschirrs, ob es für den Gebrauch im Mikrowellengerät geeignet ist.
6. Nicht versuchen, Kleidungsstücke, Zeitungen oder andere Materialien im Mikrowellengerät zu trocknen. Diese Gegenstände können sich entzünden.
7. Im Garraum des Mikrowellengerätes dürfen keine Gegenstände aufbewahrt werden, die bei unbeabsichtigtem Einschalten des Gerätes eine Gefahr für die Umgebung darstellen.
8. Kommt es zu einem Brand oder tritt während des Mikrowellenbetriebes Rauch aus dem Gerät, ist die Gerätetür geschlossen zu halten und das Gerät abzuschalten sowie der Netzstecker zu ziehen.

## Automatischer Entlüftungsbetrieb

Ist das Mikrowellengerät nach dem Betrieb heiß, setzt automatisch der Entlüftungsbetrieb für eine Minute ein. Dies ist keine Fehlfunktion, sondern dient zum Abkühlen der elektronischen Bauteile. Sie können währenddessen die Gerätetür öffnen und das Lebensmittel herausnehmen. Der Entlüftungsbetrieb schaltet sich automatisch ab.

## Garraumbeleuchtung

Zum Wechseln der Garraumbeleuchtung wenden Sie sich bitte an Ihren Händler.

## Zubehör

Das Mikrowellengerät ist mit unterschiedlichem Zubehör ausgestattet. Verwenden Sie dieses bitte laut Anweisung.

## Glasdrehteller

1. Das Mikrowellengerät nicht ohne den dazugehörigen Glasdrehteller und Rollenring in Betrieb setzen.
2. Benutzen Sie in keinem Fall einen anderen Glasdrehteller als den speziell dafür konzipierten Drehteller.
3. Den evtl. heißen Glasdrehteller abkühlen lassen, bevor Sie diesen reinigen bzw. mit Wasser abspülen.
4. Der Drehteller kann rechts- oder linksherum laufen. Dies stellt keine Fehlfunktion dar.
5. Berührt das Lebensmittel bzw. Kochgeschirr die Garraumwände, läuft der Drehteller nicht weiter, sondern stoppt und beginnt, sich in die entgegengesetzte Richtung zu drehen.
6. Das Lebensmittel nicht direkt auf dem Glasdrehteller auftauen, erwärmen oder garen.

## Rollenring

1. Der Rollenring und die Vertiefung im Garraumboden müssen regelmäßig gereinigt werden, um zu verhindern, daß Geräusche entstehen und sich Nahrungsmittelreste ansammeln.
2. Den Rollenring immer zusammen mit dem Glasdrehteller benutzen.

## Runder Rost

1. Der runde Rost wird zum Bräunen von kleineren Portionen benutzt und unterstützt die gleichmäßige Hitzeverteilung.
2. Beim Kombinationsbetrieb mit Mikrowelle weder Alu- oder Metallspeie noch irgendein Metallgeschirr direkt auf dem Rost platzieren.

**Pizza Pfanne** - Siehe Seite D-15.

## 1) Kochzeiten

- Die im Kochbuch angegebenen Kochzeiten sind Richtzeiten. Die Kochzeit ist abhängig von Beschaffenheit, Ausgangstemperatur und Menge des Lebensmittels sowie von der Art des verwendeten Geschirrs.
- Gehen Sie zunächst von den kürzeren Kochzeiten aus, um ein Übergaren der Speisen zu vermeiden. Hat das Lebensmittel noch nicht den gewünschten Auftau-, Erwärm- oder Garzustand erreicht, haben Sie immer noch die Möglichkeit, die Garzeit zu verlängern.

**Wird die empfohlene Kochzeit überschritten, kann das Lebensmittel leicht verbrennen und ggf. einen Brand auslösen und somit den Garraum zerstören.**

## 2) Geringe Lebensmittelmengen

- Sehr kleine Lebensmittelmengen oder Speisen mit geringem Feuchtigkeitsgehalt können schnell austrocknen und verbrennen, wenn sie zu lange gegart werden. Kommt es zu einem Brand, die Tür des Mikrowellengerätes geschlossen halten, das Gerät abschalten und den Netzstecker aus der Steckdose ziehen.

## 3) Eier

- Weder rohe oder gekochte Eier in der Schale noch gepellte hartgekochte Eier mit Mikrowellen erhitzen oder kochen. Nach Ende des Mikrowellen-Kochvorgangs kann sich noch weiterhin Druck bilden und die Eier können explodieren.

## 4) Lebensmittel mit Schale oder Haut

- Bei Lebensmitteln wie z.B. Kartoffeln und Würstchen empfiehlt es sich, sie vorher anzustechen, um ein evtl. Platzen zu vermeiden.

## 5) Speisethermometer

- Falls Sie den Garzustand mit einem Speisethermometer überprüfen wollen, verwenden Sie bitte keine herkömmlichen Thermometer im Mikrowellengerät. Diese können Funken verursachen. Benutzen Sie diese Speisethermometer nur außerhalb des Mikrowellengerätes.

## 6) Tiere

- Keine Lebewesen im Mikrowellengerät erwärmen oder trocknen.

## 7) Flüssigkeiten

- Beim Erhitzen von Flüssigkeiten im Mikrowellengerät kann durch kurzfristiges Aufkochen (Siedeverzug) die Flüssigkeit im Gerät oder bei der Entnahme schlagartig verdampfen und explosionsartig aus dem Gefäß geschleudert werden. Dies kann zu Verbrennungen führen.

- a) Vermeiden Sie die Verwendung von geraden Gefäßen mit engem Ausguß.
- b) Überhitzen Sie die Flüssigkeit nicht.
- c) Rühren Sie die Flüssigkeit einmal um, bevor Sie das Gefäß ins Gerät stellen sowie nochmals nach der halben Kochzeit.
- d) Lassen Sie nach Ablauf der Kochzeit das Gefäß kurze Zeit im Gerät stehen, bevor Sie es herausnehmen. Rühren Sie die Flüssigkeit anschließend noch einmal um.

## 8) Papier und Plastik

- Wenn Behälter aus Papier, Kunststoff oder anderen leicht entflammaren Materialien zum Erwärmen benutzt werden, darf das Mikrowellengerät nicht unbeaufsichtigt betrieben werden! Diese Behälter können sich entzünden.
- Verwenden Sie keine recycelten Papierprodukte (z.B. Küchenrollen), die nicht ausschließlich für die Benutzung im Mikrowellengerät geeignet sind. Im Recycling-Papier können Bestandteile sein, die Funkenbildung oder einen Brand verursachen.
- Entfernen Sie Metallverschlüsse von Bratfolien, bevor Sie diese ins Gerät stellen.

## 9) Hilfsmittel und Folien

- Erhitzen Sie keine geschlossenen Flaschen oder Konserven im Mikrowellengerät, da diese durch den Druck explodieren können.
- Verwenden Sie während des Mikrowellenbetriebes weder Geschirr aus Metall noch Geschirr mit Metallrand.
- Falls Sie Aluminiumfolie oder evtl. Fleischspieße aus Metall im Mikrowellengerät benutzen, halten Sie einen Abstand von mindestens 2 cm zu den Garraumwänden bzw. zu der Garraumtür ein, um Funkenbildung zu vermeiden.

## 10) Babynahrung

- Benutzen Sie nur Fläschchen oder Glasformen aus hochwertigen hitzebeständigen Materialien und plazieren Sie diese ohne Deckel in der Mitte des Drehtellers.
- Nach dem Erhitzen sollte die Babynahrung in Fläschchen oder Gläsern gut geschüttelt bzw. durchgerührt werden, damit ein Temperaturengleich stattfinden kann.
- Gläser mit Babynahrung dürfen auf keinen Fall verschlossen sein.
- Überprüfen Sie die Temperatur vor dem Verzehr, um Verbrennungen zu vermeiden.

# Schematische Ansicht

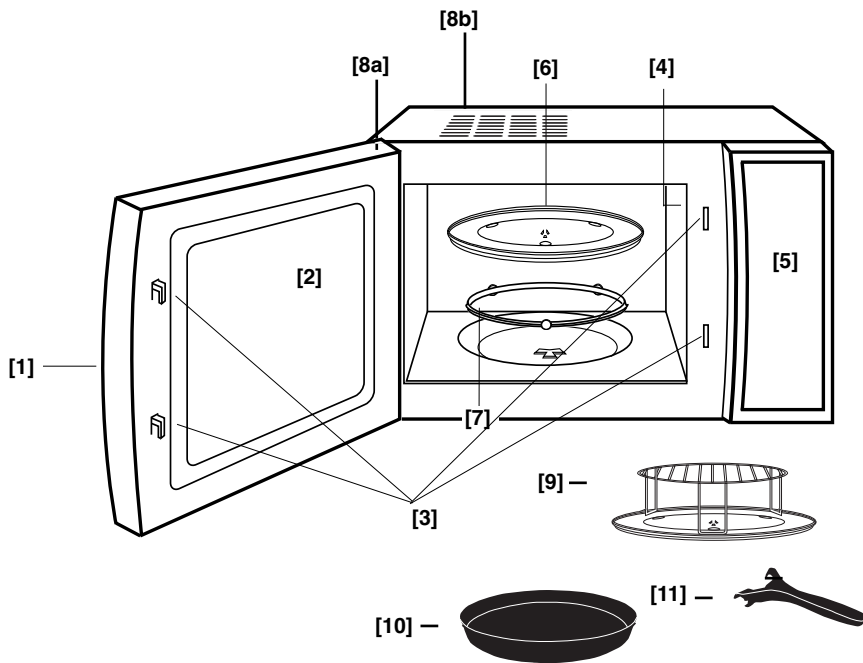

## [1] Türgriff ziehen

Ziehen Sie am Türgriff, um die Tür zu öffnen. Wenn Sie die Tür des Mikrowellengeräts während des Kochens öffnen, wird der Kochvorgang vorübergehend unterbrochen, ohne die vorher gemachten Einstellungen zu löschen. Der Kochvorgang wird wieder aufgenommen, sobald die Tür geschlossen und die Starttaste gedrückt wird. Die Lampe des Mikrowellengeräts leuchtet auf, sobald die Tür geöffnet wird.

## [2] Sichtfenster

## [3] Türsicherungsverriegelungen

## [4] Garraumbeleuchtung

## [5] Bedienfeld

## [6] Glasdrehsteller

## [7] Rollenring

## [8a] Äußere Entlüftungsschlitze

## [8b] Äußere Entlüftungsschlitze

## [9] Runder Grillrost

## [10] Pizza Pfanne

## [11] Griff für die Pizza Pfanne

NN-GD458W / NN-GD468M \*

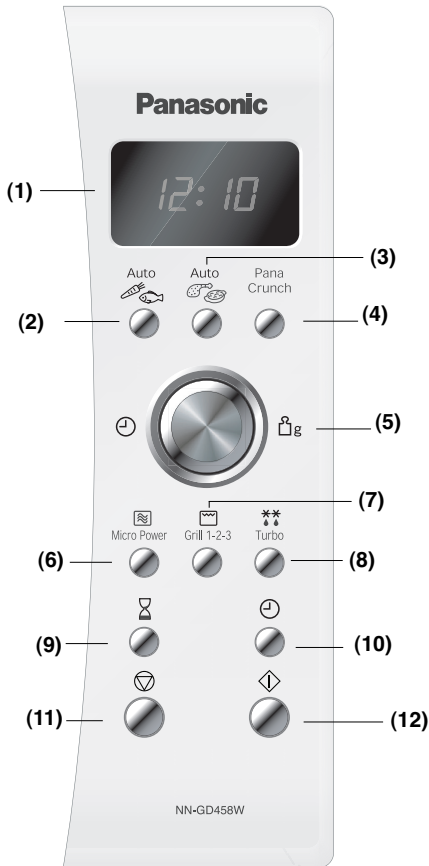

- (1) Digitalanzeige
- (2) Autogewicht-Programm Taste
- (3) Autogewicht-Kombinationsprogramm-Taste
- (4) Pizza Programm Taste
- (5) Drehregler für die Zeit- oder Gewichtseingabe
- (6) Mikrowellen-Leistungswahltaste
- (7) Grillbetriehtaste
- (8) Taste für die Gewichtsautomatik zum Auftauen

- (9) Verzögern/Stehen Taste
- (10) Zeit-Taste
- (11) Stopp-/Löschtaste: Eine Betätigung der Stopp-/Löschtaste vor dem Betrieb löscht alle eingegebenen Daten. Durch einmaliges Drücken der Stopp-/Löschtaste während des Kochvorganges wird der Betrieb unterbrochen, durch zweimaliges Drücken werden alle Eingaben gelöscht und in der Digitalanzeige erscheint wieder die Uhrzeit.

- (12) Starttaste: Durch Drücken der Starttaste beginnt das Mikrowellengerät zu arbeiten. Wird die Tür geöffnet bzw. die Stopp-/ Löschtaste während des Betriebs einmal betätigt, muß die Starttaste erneut gedrückt werden, damit das Gerät wieder arbeitet.

## HINWEIS:

Wird ein Betriebsvorgang gewählt und die Start-Taste nicht gedrückt, bricht das Gerät den Vorgang nach 6 Minuten automatisch ab.

Das Display kehrt zurück zum Zeitanzeige-Modus.

## Akustisches Signal:

Wird auf eine Funktionstaste gedrückt, ertönt ein Signal. Ist dies nicht der Fall, hat das Gerät die Eingabe nicht angenommen bzw. die Eingabe war inkorrekt. Beim Zwei-/Drei-Phasen-Betrieb ertönt beim Wechsel der Phasen der Signalton 2mal. Nach Ablauf eines Kochvorganges ist das Signal 5mal zu hören.

\*Das Bedienfeld Ihres Mikrowellengerätes kann sich von dem hier gezeigten unterscheiden (abhängig von der Farbe); die Funktion der Tasten ist jedoch gleich.

# Tastatur und Bedienung

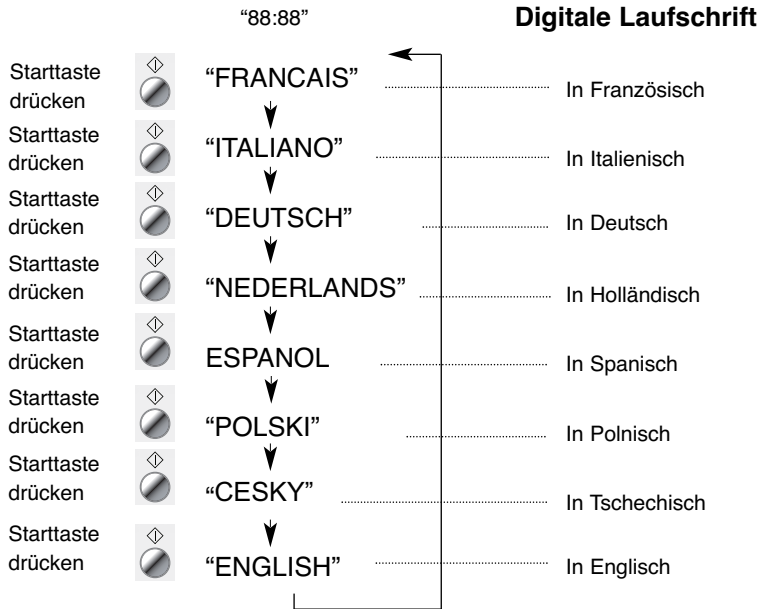

## Digitale Laufschrift

Diese Funktion erleichtert Ihnen die Bedienung des Gerätes. Im Anzeigenfeld werden die Funktionen und die nächsten Bedienschritte durch Worte und Symbole angezeigt.

Das Gerät ist betriebsbereit, wenn der Netzstecker angeschlossen wird. Betätigen Sie anschließend die Starttaste so oft, bis Ihre Sprache im Anzeigenfeld erscheint. Möchten Sie die Sprache verändern, so ziehen Sie den Netzstecker und verfahren Sie anschließend erneut wie oben beschrieben.

## Einstellen der Uhr:

**Beispiel: Wenn Sie 12:10 Uhr einstellen wollen, verfahren Sie wie folgt:**



- **Drücken Sie einmal auf die Uhr-Taste**  
☛ Der Doppelpunkt blinkt.
- **Stellen Sie durch Drehen des Drehreglers für die Zeit-/Gewichtseingabe die korrekte Uhrzeit/Tageszeit ein.**  
☛ Die Uhrzeit erscheint im Anzeigenfeld und der Doppelpunkt blinkt.
- **Drücken Sie auf das Uhr-Pad.**  
☛ Der Doppelpunkt hört auf zu blinken und die Uhrzeit ist eingestellt.

## Anmerkungen:

1. Um die Uhrzeit zu verändern, wiederholen Sie die oben beschriebenen Schritte.
2. Die eingestellte Uhrzeit bleibt solange erhalten, bis die Stromzufuhr unterbrochen wird.
3. Diese Anzeige ist eine 24-Stunden Uhr.



# Tastatur und Bedienung

## Kindersicherung:

Die Kindersicherung kann aktiviert werden, wenn ein Doppelpunkt bzw. die Uhrzeit im Anzeigenfeld steht. Nach Aktivierung der Kindersicherung kann keine Eingabe über das Bedienfeld erfolgen. Die Funktionen des Gerätes sind blockiert, die Tür kann wie gewohnt geöffnet werden.

Eingabe:



Löschen:



- **Drücken Sie 3mal die Starttaste.**  
☛ Die Uhrzeit erscheint nicht mehr im Anzeigenfeld, ist aber nicht gelöscht. Im Anzeigenfeld erscheint "※" und die Kindersicherung ist aktiviert.
- **Drücken Sie 3mal die Stopp-/Löschtaste.**  
☛ Die Uhrzeit erscheint wieder im Anzeigenfeld, die Kindersicherung ist gelöscht.

Deutsch

## Mikrowellenbetrieb

Es stehen 6 verschiedene Mikrowellen-Leistungsstufen zur Verfügung. Die Wattleistungen der einzelnen Leistungsstufen entnehmen Sie bitte der nachfolgenden Tabelle.

Zubehör:

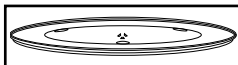

Glasdrehsteller

Drücken Sie	Energie Niveau	Wattage
Einmal	Max (Hoch)	1000 W
Zweimal	Min. (Auftauen)	270 W
3-mal	Mittel	600W
4-mal	Niedrig	440 W
5-mal	auf kleiner Flamme kochen	250 W
6-mal	Erwärmen	100 W



- **Stellen Sie den Drehregler zur Wahl der Betriebsarten auf die gewünschte Mikrowellenleistungsstufe.**
- **Stellen Sie mit dem Drehregler für die Zeit-/ Gewichtseingabe die gewünschte Zeit ein (Maximale Leistung: maximal 30 Minuten, alle anderen Leistungsstufen: maximal 90 Minuten).**  
Der nächste durchzuführende Eingabeschritt "START" sowie die eingegebene Leistung und Zeit erscheinen abwechselnd im Anzeigenfeld. Ebenso wird das Mikrowellensymbol angezeigt.
- **Drücken Sie die Starttaste.**

# Mikrowellenbetrieb

## Anmerkungen:

1. Wiederholen Sie die Einstellung der Mikrowellen-Leistungsstufe und Kochzeit für 2- und 3-Stufen-Kochvorgänge, bevor Sie das Start-Pad drücken. Beispiel: Kasserolle -- 10 Minuten auf Einstellung Hoch, um die Kasserolle zum Kochen zu bringen. 60 Minuten auf kleiner Flamme. Zum Garen 10 Minuten auf Einstellung Warm, damit der Geschmack sich entfalten kann.
2. Die Standzeit kann nach Einstellung der Mikrowellenleistung und der Zeit programmiert werden.
3. Sie können die Kochzeit während des Gerätebetriebs verändern. Betätigen Sie den Drehregler für die Zeiteingabe und verlängern bzw. verkürzen Sie die Zeit. Die Verlängerung bzw. Verkürzung erfolgt in 1-Minuten-Schritten bis zu 10 Minuten. Wird der Drehregler für die Zeiteingabe auf Null gestellt, ist der Kochvorgang beendet.
4. Das Mikrowellengerät läuft automatisch auf Leistungsstufe Hoch, wenn die Kochzeit eingegeben wird, ohne dass vorher eine Leistungsstufe gewählt wurde.

# Grillbetrieb

## Zubehör:

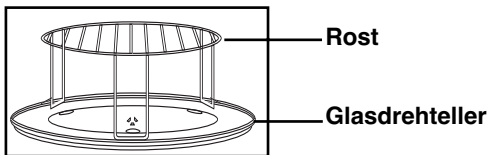

Der Grill verfügt über 3 Grilleinstellungen.

1-mal drücken - GRILL 1 1100 W

2-mal drücken - GRILL 2 950 W

3-mal drücken - GRILL 3 700 W



- Wählen Sie die Grilleinstellung. Drücken Sie einmal für Grill 1 (Hoch), zweimal für Grill 2 (Mittel) oder 3-mal für Grill 3 (Niedrig).

- Stellen Sie mit dem Drehregler für die Zeit /Gewichtseingabe die gewünschte Zeit ein (maximal 90 Minuten).

- Betätigen Sie die Starttaste.

## Anmerkungen:

1. Der Grillbetrieb startet nur, wenn die Gerätetür geschlossen ist.
2. Sie können die Kochzeit während des Gerätebetriebs verändern. Betätigen Sie den Drehregler für die Zeiteingabe und verlängern bzw. verkürzen Sie die Zeit. Die Verlängerung bzw. Verkürzung erfolgt in 1-Minuten-Schritten bis zu 10 Minuten. Wird der für die Zeiteingabe auf Null gestellt, ist der Kochvorgang beendet.

# Grillkombinationsbetrieb

Zubehör:

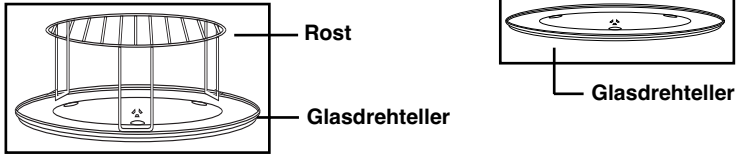

Beim Kombinationsgaren können Sie entweder die Grillstufe oder die Mikrowellenleistung zuerst einstellen.

## Einstellen der Grillstufe als Erstes:

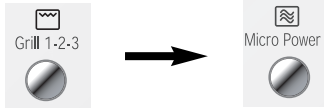

1-mal	Mittel	600 W
2-mal	Niedrig	440 W
3-mal	Niedrige Garstufe	250 W
4-mal	Aufwärmen	100 W

- Wählen Sie die Grillstufe. Für Grillstufe 1 (Hoch) 1-mal drücken, für Grillstufe 2 (Mittel) 2-mal, für Grillstufe 3 (Niedrig) 3-mal.

- Drücken Sie diese Taste, bis die gewünschte Leistung im Display-Fenster angezeigt wird.

Hinweis: Es ist nicht möglich, im Kombinationsmodus 1000W / 270W einzustellen.



- Stellen Sie mit dem Drehregler für die Zeit-/Gewichtseingabe die gewünschte Zeit ein (maximal 90 Minuten).

- Betätigen Sie die Starttaste.

## Oder Einstellen der Mikrowellenleistung als Erstes:

3-mal	Mittel	600 W
4-mal	Niedrig	440 W
5-mal	Niedrige Garstufe	250 W
6-mal	Aufwärmen	100 W



- Drücken Sie diese Taste, bis die gewünschte Leistung im Display-Fenster angezeigt wird.

- Wählen Sie die Grillstufe. Für Grillstufe 1 (Hoch) 1-mal drücken, für Grillstufe 2 (Mittel) 2-mal, für Grillstufe 3 (Niedrig) 3-mal.

Hinweis: Es ist nicht möglich, im Kombinationsmodus 1000W / 270W einzustellen.



- Stellen Sie mit dem Drehregler für die Zeit-/Gewichtseingabe die gewünschte Zeit ein (maximal 90 Minuten).

- Betätigen Sie die Starttaste.

# Grillkombinationsbetrieb

## Anmerkungen:

1. Der Grillkombinationsbetrieb startet nur, wenn die Gerätetür geschlossen ist.
2. Sie können die Kochzeit während des Gerätebetriebs verändern. Betätigen Sie den Drehregler für die Zeiteingabe und verlängern bzw. verkürzen Sie die Zeit. Die Verlängerung bzw. Verkürzung erfolgt in 1-Minuten-Schritten bis zu 10 Minuten. Wird der Drehregler für die Zeiteingabe auf Null gestellt, ist der Kochvorgang beendet.

## Gewichtsautomatik zum Auftauen

Mit dieser Ausstattung können Sie Lebensmittel nach Gewicht auftauen. Wählen Sie das gewünschte Programm und geben Sie das Gewicht des Lebensmittels auf 10g genau ein. Bei jedem Programm wird nach Betätigen der Gewichtsautomatiktaste zum Auftauen zuerst ein Gewicht angezeigt, das aufgrund haushalts- oder handelsüblicher Lebensmittelmengen festgelegt wurde (Erstgewicht).



- Wählen Sie das gewünschte Programm durch ein- oder zweimaliges Drücken der Gewichtsautomatiktaste zum Auftauen. Für tiefgekühltes Brot 3-mal drücken.
- Geben Sie mit dem Drehregler für die Zeit- und Gewichtseingabe das Gewicht des Lebensmittels ein. Langsames Drehen des Reglers wird in Schritten von 10g gerechnet. Schnelles Drehen des Reglers wird in Schritten von 100g gerechnet.
- Betätigen Sie die Starttaste.

Programm	Empfohlenes Gewicht	Zubehör	Lebensmittel
<b>1 Kleine Teile</b> 1mal drücken	100 - 1600 g		<b>Flache, kleine Fleischstücke, z.B. Steaks, Schnitzel, Gulasch, Würstchen, Hähnchenschenkel, Fischfilet (jedes Stück 100g bis 400g).</b> Wenden Sie die Lebensmittel während des Auftauens, wenn das Signal ertönt.
<b>2 Große Stücke</b> 2mal drücken	400 - 2500 g		<b>Große Fleischstücke, z.B. Braten, ganze Hähnchen.</b> Wenden Sie die Lebensmittel während des Auftauens, wenn das Signal ertönt.
<b>3 Brot und Brötchen</b> 3mal drücken	50 - 500 g		<b>Zum Auftauen von gefrorenem Brot, Brötchen und Croissants.</b> Entfernen Sie sämtliche Verpackung und stellen Sie den hohen Grillrost mit dem Brot in die Fettpfanne, auf den Glasteller. Bei Signalton wenden.

## Anmerkungen:

1. Ist die Auftauzeit länger als 60 Minuten, wird die Zeit im Anzeigenfeld in Stunden und Minuten angezeigt.
2. Die maximale Gewichtsbeschränkung wird durch die Größe und Form des Lebensmittels bedingt.
3. Zubereitungshinweise für Lebensmittel, die nicht für diese Gewichtsautomatik geeignet sind, entnehmen Sie bitte den Angaben im Kochbuch.

# Gewichtsautomatik zum Erwärmen, Garen oder Kombinationsgaren

Diese Ausstattung ermöglicht Ihnen die Zubereitung vieler Lebensmittel. Für jedes Programm wurden unterschiedliche Mikrowellenleistungen und Grilleistungen sowie Zeiten in Abhängigkeit vom Lebensmittelgewicht ermittelt. Wählen Sie das gewünschte Programm und geben Sie das Gewicht des Lebensmittels auf 10g genau ein. Bei jedem Programm wird nach Betätigen der entsprechenden Gewichtsautomatiktaste zuerst ein Gewicht angezeigt, das aufgrund haushalts- oder handelsüblicher Lebensmittelmengen festgelegt wurde.

## Beispiel:



- Wählen Sie das gewünschte Autogewichtprogramm, indem Sie die Auto-Programm taste drücken. Das Display blättert dabei durch die Autogewicht Kochprogramme.

- Geben Sie mit dem Drehregler für die Gewichtseingabe das Gewicht des Lebensmittels ein. Langsames Drehen des Reglers wird in Schritten von 10g gerechnet. Schnelles Drehen des Reglers wird in Schritten von 100g gerechnet.

- Betätigen Sie die Starttaste

### N.B.





Die Auto-Gewicht-Programme zum Aufwärmen von Tassen/Schüsseln haben festgesetzte Gewichte und zählen nicht in Schritten von 10 g oder 100 g. Das Programm zum Aufwärmen einer Tasse ist auf 150 g festgesetzt. Das Programm zum Aufwärmen einer Schüssel ist auf 300 g festgesetzt. Bitte beziehen Sie sich auf Seite 14.

## Anmerkungen:

1. Ist die Erwärm- oder Garzeit länger als 60 Minuten, wird die Zeit im Anzeigenfeld in Stunden und Minuten angezeigt.
2. Auf den Seiten D-12 bis D-14 finden Sie die zur Verfügung stehenden Gewichtsautomatikprogramme. Halten Sie sich unbedingt an die angegebenen Gewichtsbeschränkungen und Zubehörangaben.



# Gewichtsautomatikprogramme







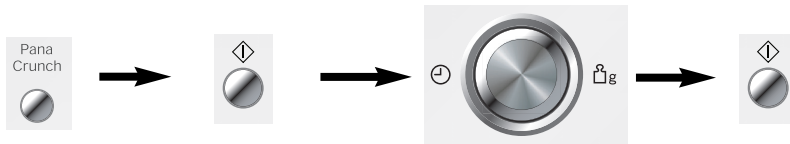

Programm	Empfohlenes Gewicht	Zubehör	Hinweise/Tips
<p><b>1. TK-Gratin / TK-Lasagne</b></p>  <p>1mal drücken</p>	<p>300 - 1000 g</p>		<p><b>Zum Erhitzen und Bräunen von tiefgekühlten Gratins und Lasagne, industriell vorgefertigt.</b> Nehmen Sie den Auflauf aus der Verpackung und geben Sie ihn in eine portionsgerechte mikrowelleneignete und hitzebeständige Form, die auf den Glasdrehteller gestellt wird.</p>
<p><b>2. Hähnchenstücke</b></p>  <p>2mal drücken</p>	<p>200 - 1200 g</p>		<p><b>Zum Garen und Bräunen von frischen Hähnchenteilen wie z.B. Hähnchenschenkel oder -flügel.</b> Legen Sie die Hähnchenteile mit der Hautseite nach unten in eine mikrowelleneignete, hitzebeständige Form und stellen Sie diese auf den Rost. Wenden Sie das Geflügel während der Garzeit beim Ertönen des Signals.</p>

# Gewichtsautomatikprogramme

## Panacrunch-Programme



1. Wählen Sie das gewünschte Programm und stellen Sie den Pizza pfannene direkt auf den Glasdrehteller.
2. Drücken Sie die Starttaste, um den Pizza pfannene vorzuheizen.
3. Ist das Vorheizen beendet, ertönt ein Signal. Legen Sie anschließend das Lebensmittel in den Pizza pfannene und geben Sie das Gewicht ein.
4. Drücken Sie die Starttaste.

Programm	Empfohlenes Gewicht	Zubehör	Hinweise/Tips
<b>1. Frisch-Pizza</b>  1 mal drücken	150 - 600 g		<b>Zum Erhitzen und Bräunen von frischer Pizza, industriell vorgefertigt.</b> Entfernen Sie die Verpackung und legen Sie die Pizza in den vorgeheizten Pizza pfannene.
<b>2. TK-Pizza</b>  2 mal drücken	150 - 600 g		<b>Zum Erhitzen und Bräunen von tiefgekühlter Pizza, industriell vorgefertigt.</b> Entfernen Sie die Verpackung und legen Sie die Pizza in den vorgeheizten Pizza pfannene.
<b>3. Frisch-Quiche</b>  3 mal drücken	150 - 900 g		<b>Zum Erhitzen und Bräunen von frischer Quiche, industriell vorgefertigt.</b> Entfernen Sie die Verpackung und legen Sie die Quiche in den vorgeheizten Pizza pfannene.
<b>4. TK-Pommes</b>  4 mal drücken	200 - 500 g		<b>Zum Erhitzen und Bräunen von tiefgekühlten Kartoffelprodukten, industriell vorgefertigt.</b> Entfernen Sie die Verpackung und verteilen Sie die Kartoffelprodukte gleichmäßig auf dem vorgeheizten Pizza pfannene. Wenden Sie die Lebensmittel während der Garzeit beim Ertönen des Signals.



# Pizza Pfannene

## Das Konzept

Werden bestimmte Lebensmittel wie z.B. Pizza oder Quiche im Mikrowellengerät zubereitet, ist das Ergebnis oft nicht mit dem Backofen zu vergleichen: Der Teig ist meistens weicher und der Boden nicht so knusprig.



Mit dem Panasonic Pizza pfannene als Zubehör ist das kein Problem mehr. Pizza, Quiches oder auch andere Produkte können knusprig gebräunt werden. Das Prinzip ist folgendermaßen: Der Boden des Pizza pfannene absorbiert Mikrowellen und wandelt diese in Hitze um. Diese Hitze wird von unten an das Lebensmittel abgegeben. Eine Bräunung der Lebensmittel-Oberfläche wird durch den Grill erreicht. Außerdem unterstützt die Anti-Haft-Beschichtung des Pizza pfannene den Hitze-Effekt.

## Anwendung des Pizza pfannene

- Um die besten Ergebnisse zu erzielen, ist es notwendig, dieses Zubehör vorzuheizen: Setzen Sie den Pizza pfannene direkt auf den Glasdrehteller und heizen ihn 3 Minuten mit der Grillkombination Grill 1 + 600W vor. Sollen Lebensmittel wie z.B. Würstchen oder Frikadellen zubereitet werden, dann fetten Sie den Pizza pfannene vor dem Vorheizen ein, um die Bräunung zu optimieren.
- Nehmen Sie nach dem Vorheizen den Pizza pfannene mit dem dazugehörigen Griff oder Topfhandschuhen aus dem Gerät. Legen Sie das Lebensmittel unverzüglich auf den Pizza pfannene und stellen Sie den Teller sofort wieder in das Mikrowellengerät. Jede Zeitverzögerung kann das Garergebnis beeinflussen.
- Geben Sie die laut Tabelle vorgegebene Leistung und Zeit ein.

## Wichtige Hinweise

1. Heizen Sie den Pizza pfannene maximal 8 Minuten vor.
2. Platzieren Sie den Pizza pfannene in der Mitte des Glasdrehtellers. Versichern Sie sich, daß der Pizza pfannene die Garraumwände nicht berührt. Fehlerhaftes Platzieren könnte Funkenbildung und damit eine Beschädigung des Garraums verursachen.
3. Setzen Sie den Pizza pfannene immer direkt auf den Glasdrehteller. Benutzen Sie in keinem Fall zusätzlich das Rost.
4. Wenn Sie mit dem heißen Pizza pfannene arbeiten, benutzen Sie bitte immer den dazugehörigen Griff oder Topfhandschuhe, um Verbrennungen zu vermeiden.
5. Entfernen Sie sämtliches Verpackungsmaterial des Lebensmittels, bevor Sie dieses zubereiten.
6. Platzieren Sie niemals hitzeempfindliches Material auf dem heißen Pizza pfannene. Diese könnten sich entzünden.
7. Der Pizza pfannene kann auch im Backofen benutzt werden.
8. Benutzen Sie den Pizza pfannene in Kombination mit Mikrowelle und Grill, um beste Ergebnisse zu erzielen.

## Pflege des Pizza pfannene

- ◆ Benutzen Sie auf dem Pizza pfannene keine scharfkantigen Gegenstände bzw. Messer, da sonst die Beschichtung beschädigt wird.
- ◆ Reinigen Sie den benutzten Pizza pfannene in heißem Seifenwasser und spülen Sie mit klarem, heißem Wasser nach. Verwenden Sie weder Scheuermittel noch Kratzschwämme, da die Oberfläche sonst beschädigt werden könnte.
- ◆ Der Pizza pfannene ist für die Geschirrspülmaschine geeignet.



# Gebrauch des Gerätes mit Zeitvorwahl

Indem Sie die Verzögern/Stehen-Taste benutzen, können Sie den verzögerten Beginn des Kochvorgangs programmieren.

**Beispiel:**



• Drücken Sie die Verzögern/Stehen-Taste

• Stellen Sie die Verzögerungszeit ein, indem Sie den Zeit/Gewichtsregler drehen. (Bis zu 9 Stunden).



• Stellen Sie das gewünschte Kochprogramm und die Kochzeit ein.

• Drücken Sie die Starttaste

**HINWEIS:**

1. Es können drei Kochstufen programmiert werden, einschließlich verzögertem Kochbeginn.

**Zum Beispiel:**

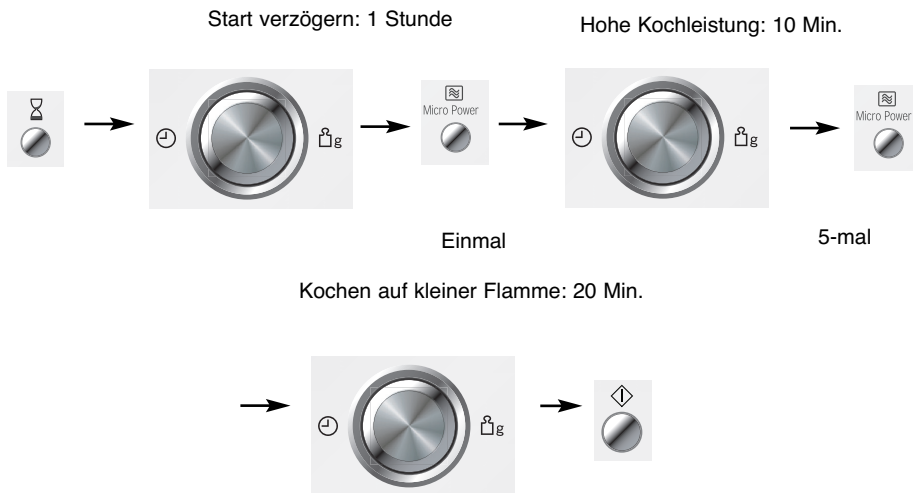

2. Beträgt die programmierte Verzögerungszeit mehr als ein Stunde, erfolgt der Countdown in Minuteneinheiten. Beträgt die programmierte Verzögerungszeit weniger als eine Stunde, erfolgt der Countdown in Sekundeneinheiten.
3. Startverzögerung kann nicht vor den automatischen Programmen programmiert werden.

# Standzeit

Die Verzögern/Stehen-Taste können Sie dazu benutzen, die Standzeit nach Ablauf des Kochvorgangs zu programmieren oder um den Herd als Minuten-Schaltuhr zu programmieren.

## Beispiel:



- Stellen Sie das gewünschte Kochprogramm und die Kochzeit ein.

- Drücken Sie auf die Verzögern/Stehen-Taste



- Stellen Sie die gewünschte Zeitspanne ein, indem Sie die Zeit/Gewicht-den Zeit/Gewicht-Regler drehen (bis zu 9 Stunden 90 Minuten).

- Drücken Sie die Starttaste.

## HINWEIS:

1. Es können drei Kochstufen programmiert werden, einschließlich Standzeit.

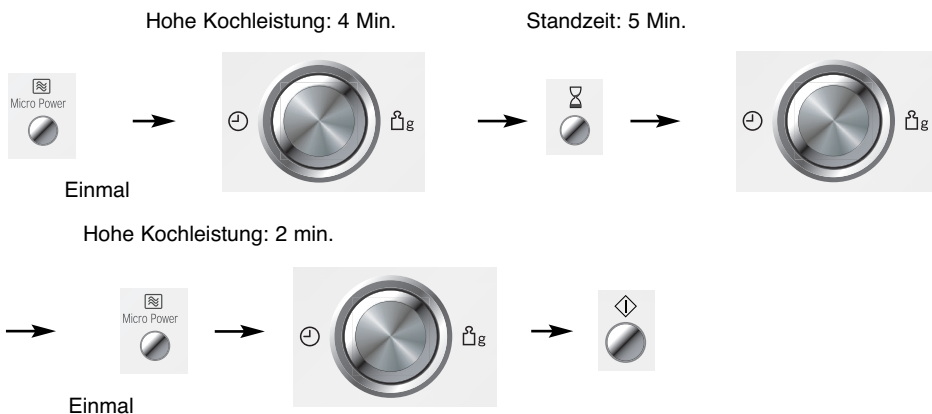

2. Wird die Herdtür während der Standzeit oder der Minutenschaltuhr geöffnet, wird der Countdown im Display-Fenster fortgesetzt.
3. Diese Funktion kann auch als Zeit-Schaltuhr benutzt werden. In diesem Fall drücken Sie das Verzögern/Stehen-Pad, stellen die Zeit ein und drücken das Start-Pad.

# Fragen und Antworten

- F:** Warum läßt sich das Mikrowellengerät nicht einschalten?
- A:** Läßt sich das Mikrowellengerät nicht einschalten, überprüfen Sie bitte folgendes:
1. Steckt der Netzstecker fest in der Steckdose? Ziehen Sie den Stecker aus der Steckdose und warten Sie 10 Sekunden, bevor Sie diesen wieder hineinstecken.
  2. Überprüfen Sie die Netzsicherung und ersetzen Sie diese gegebenenfalls.
  3. Ist die Netzsicherung in Ordnung? Stecken Sie den Netzstecker eines anderen Elektrogerätes in die gleiche Steckdose. Arbeitet dieses Elektrogerät auch nicht, ist die Steckdose defekt. Arbeitet das Gerät jedoch ordnungsgemäß, ist Ihr Mikrowellengerät defekt. Wenden Sie sich in diesem Fall bitte unbedingt an einen Panasonic Kundendienst.
- F:** Das Mikrowellengerät verursacht Fernsehstörungen. Ist das normal?
- A:** Beim Betrieb des Mikrowellengerätes können Fernseh- und Radiostörungen auftreten. Es handelt sich um ähnliche Störungen, wie sie durch kleine Elektrogeräte wie Mixer, Staubsauger, Haartrockner usw. verursacht werden können. Dies bedeutet nicht, daß Ihr Mikrowellengerät defekt ist.
- F:** Warum nimmt das Mikrowellengerät das gewünschte Programm nicht an?
- A:** Der Herd ist so ausgelegt, dass er kein falsches Programm akzeptiert. Zum Beispiel akzeptiert das Gerät keine vierte Stufe oder ein Autogewicht-Programm nach einem verzögerten Start.
- F:** Warum strömt manchmal warme Luft aus dem Mikrowellengerät?
- A:** Die erhitzten Lebensmittel erwärmen den Garraum. Diese warme Luft wird durch die zirkulierende Luftströmung aus dem Gerät nach außen befördert. In dieser erwärmten Luft sind keine Mikrowellen enthalten. Die Lüftungsöffnungen dürfen während des Kochens in keinem Fall abgedeckt werden.
- F:** "D" erscheint im Anzeigenfeld, was bedeutet das?
- A:** Das Gerät ist mit einem Demonstrationsprogramm für den Fachhandel ausgestattet. Sie löschen diese Funktion, indem Sie einmal Mikrowelle, 4 Mal die Starttaste und 4 Mal die Stopp-/Abbrechen-Taste drücken.
- F:** Kann im Mikrowellengerät ein herkömmliches Fleischthermometer verwendet werden?
- A:** Nur für den reinen Grillbetrieb können Sie ein Fleischthermometer verwenden. Benutzen Sie für den Mikrowellenbetrieb bzw. für den Kombinationsbetrieb niemals ein herkömmliches Fleischthermometer, denn das Metall des Thermometers könnte Funkenbildung verursachen.
- F:** Warum sind während des Kombinationsgarens brummende und klickende Geräusche zu hören?
- A:** Diese Geräusche sind bedingt durch das automatische Umschalten von Mikrowellenleistung auf Grilleistung während des Kombinationsbetriebes, dies ist normal.
- F:** Warum riecht das Mikrowellengerät unangenehm und erzeugt Rauch nach dem Grill- bzw. Kombinationsbetrieb?
- A:** Nach mehrfachem Gebrauch des Gerätes ist es notwendig, das Gerät gründlich zu reinigen. Sie können zusätzlich das Gerät ohne Lebensmittel, Glasdrehteller und Rollenring für 5 Minuten mit dem Grill in Betrieb setzen. Damit ist sichergestellt, daß Lebensmittelrückstände und konservierende Ölreste verbrennen, die den Geruch und Rauch verursachen.

# Pflege des Mikrowellengerätes

1. Vor dem Reinigen den Netzstecker aus der Steckdose ziehen.
2. Halten Sie stets den Garraum, die Tür und den Türrahmen sauber. Entfernen Sie Spritzer von Speisen und Flüssigkeiten, die an den Garraumwänden und der Tür haften, mit einem feuchten Tuch und ggf. mildem Reinigungsmittel. Scharfe Reinigungs- und Scheuermittel sind nicht empfehlenswert. **VERWENDEN SIE IN KEINEM FALL BACKOFENREINIGUNGSMITTEL.** Verwenden Sie zur Reinigung der gläsernen Mikrowellentür keine Scheuermittel oder scharfe Metallschaber, da diese eine Beschädigung der Oberfläche zur Folge haben und zum Zerspringen des Glases führen könnte.
3. Das Gehäuse des Gerätes sollte feucht abgewischt und mit einem weichen Tuch getrocknet werden. Achten Sie darauf, daß kein Wasser durch die Entlüftungsschlitze ins Geräteinnere gelangt, da das Gerät sonst Schaden nehmen könnte.
4. Ist das Bedienfeld verschmutzt, säubern Sie dieses mit einem feuchten, weichen Tuch. Verwenden Sie in keinem Fall scharfe Reinigungs- bzw. Scheuermittel. Damit es nicht zu einem unvorhergesehenen Betrieb des Gerätes kommt, lassen Sie die Tür des Gerätes beim Säubern geöffnet.
5. Während des Betriebes kann sich durch Verdampfen von Feuchtigkeit innen oder außen auf dem Sichtfenster des Gerätes Kondenswasser niederschlagen und evtl. unter der Tür abtropfen. Dieser Vorgang ist normal und kann verstärkt bei niedrigen Raumtemperaturen und hoher Luftfeuchtigkeit auftreten. Die Sicherheit des Gerätes ist dadurch nicht beeinträchtigt. Bitte nach dem Betrieb das Kondenswasser mit einem weichen Tuch abwischen.
6. Bitte den Glasdrehsteller herausnehmen und abkühlen lassen, bevor Sie diesen in warmem Seifenwasser oder in der Spülmaschine reinigen.
7. Der Rollenring und die Vertiefung im Geräteboden sollten regelmäßig gereinigt werden. Damit werden unnötige Betriebsgeräusche vermieden und die Ansammlung von Lebensmittelresten verhindert. Einfach den Boden mit einem feuchten Tuch auswischen und anschließend trocknen. Der Rollenring kann mit mildem Seifenwasser gereinigt werden. Achten Sie darauf, daß Sie den Rollenring und Drehteller nach dem Reinigen wieder richtig einsetzen.
8. Während des Grill- und Kombinationsbetriebes können Spritzer von Speisen und Getränken an den Garraumwänden haften bleiben. Wird das Gerät nicht regelmäßig gereinigt, kann es während des Betriebes zur Rauchentwicklung kommen.
9. Ein Dampfreiniger darf nicht zur Reinigung benutzt werden.
10. Das Mikrowellengerät darf ausschließlich vom qualifizierten Panasonic Kundendienst geprüft oder repariert werden.
11. Wird das Mikrowellengerät nicht in einem sauberen Zustand gehalten, kann dies zu einer Güteminderung der Oberflächen führen, was wiederum eine Beeinträchtigung der Lebensdauer des Gerätes mit sich bringen und eventuell eine Gefahr für den Benutzer darstellen kann.
12. Die Luftabzüge immer freihalten. Überprüfen Sie, dass die Luftabzüge an der Ober-, Unter- und Rückseite des Gerätes nicht durch Staub oder anderes Material verstopft werden. Wenn die Luftabzüge verstopft sind, kann dies zu Überhitzung führen und die Funktionsfähigkeit des Gerätes beeinträchtigen.

# Technische Daten

Netzspannung:	230 V, 50 Hz	
Leistungsaufnahme:	Maximum;	2170 W
	Mikrowelle;	1160 W
	Grill;	1100 W
Ausgangsleistung:	Mikrowelle;	1000 W (IEC-60705)
	Grill;	1100 W
Äußere Abmessungen:	510 (B) x 380 (T) x 304 (H) mm	
Garraumabmessungen:	359 (B) x 352 (T) x 217 (H) mm	
Gewicht:	13.5 kg	
Geräuschpegel:	50 dB	

Die Angaben sind Annäherungswerte; Änderungen sind vorbehalten.

# Pflege des Mikrowellengerätes

Bei diesem Produkt handelt es sich um ein Gerät, das die europäische Norm für EMV-Funkstörungen (EMV = Elektromagnetische Verträglichkeit), EN 55011, erfüllt. Gemäß dieser Norm ist dieses Produkt ein Gerät der Gruppe 2, Klasse B und hält alle Grenzwerte ein. Gruppe 2 bedeutet, dass in diesem Gerät Hochfrequenz-Energie für das Erwärmen oder Garen von Lebensmitteln absichtlich als elektromagnetische Strahlung erzeugt wird. Klasse B sagt aus, dass dieses Produkt in einem normalen Wohnbereich betrieben werden darf.



## **Benutzerinformationen zur Entsorgung von elektrischen und elektronischen Geräten (private Haushalte)**

Entsprechend der grundlegenden Firmengrundsätze der Panasonic-Gruppe wurde ihr Produkt aus hochwertigen Materialien und Komponenten entwickelt und hergestellt, die recycelbar und wieder verwendbar sind.

Dieses Symbol auf Produkten und/oder begleitenden Dokumenten bedeutet, dass elektrische und elektronische Produkte am Ende ihrer Lebensdauer vom Hausmüll getrennt entsorgt werden müssen.

Bringen Sie bitte diese Produkte für die Behandlung, Rohstoffrückgewinnung und Recycling zu den eingerichteten kommunalen Sammelstellen bzw.

Wertstoffsammelhöfen, die diese Geräte kostenlos entgegennehmen.

Die ordnungsgemäße Entsorgung dieses Produktes dient dem Umweltschutz und verhindert mögliche schädliche Auswirkungen auf Mensch und Umwelt, die sich aus einer unsachgemäßen Handhabung der Geräte am Ende Ihrer Lebensdauer ergeben könnten.

Genauere Informationen zur nächstgelegenen Sammelstelle bzw. Recyclinghof erhalten Sie bei Ihrer Gemeindeverwaltung.

## **Für Geschäftskunden in der Europäischen Union**

Bitte treten Sie mit Ihrem Händler oder Lieferanten in Kontakt, wenn Sie elektrische und elektronische Geräte entsorgen möchten. Er hält weitere Informationen für sie bereit.

## **Informationen zur Entsorgung in Ländern außerhalb der Europäischen Union**

Dieses Symbol ist nur in der Europäischen Union gültig.

Hergestellt von Panasonic Home Appliances Microwave Oven (Shanghai) Co., Ltd, 898 Longdong Road, Pudong, Shanghai, 201203, China.

Vertrieb innerhalb der Europäischen Gemeinschaft über Panasonic Manufacturing U.K. Ltd. Pentwyn Industrial Estate, Cardiff CF23 7XB United Kingdom.