

Panasonic®

MANUEL D'INSTRUCTION (Fonctions Copie et Scanner Réseau) Système d'Impression Numérique

Modèle DP-8020P / 8020E / 8016P

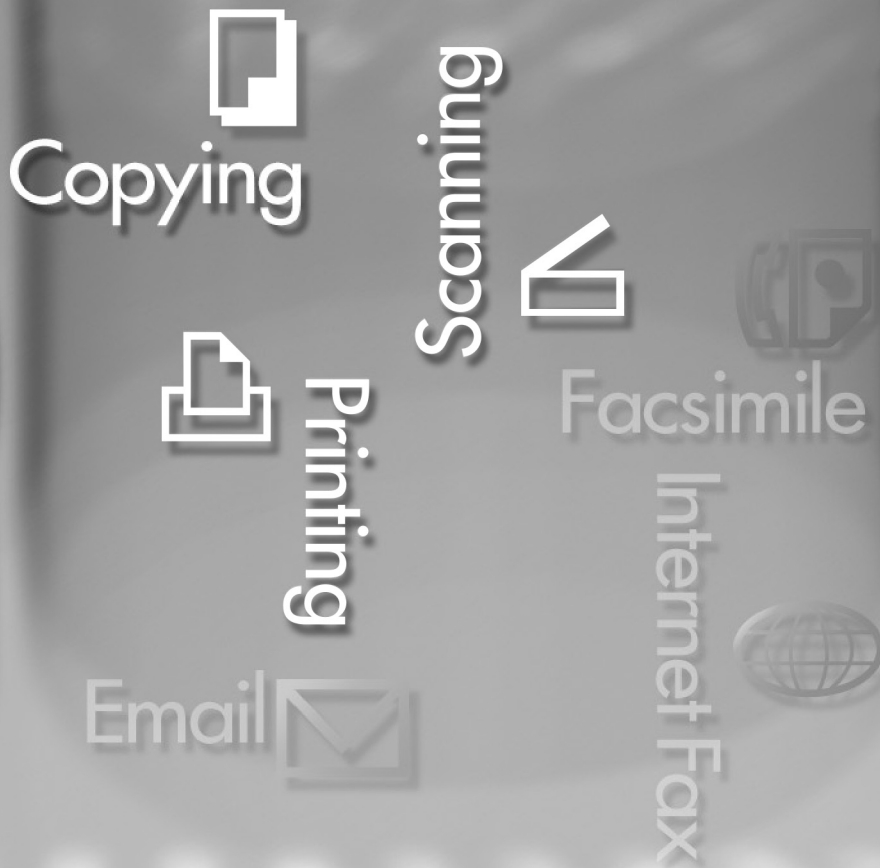

Présentation

Avant de commencer

Pour faire des copies

Fonction

Accessoires

Scanner réseau

Impression impossible

Annexe

WORKIO™

Avant d'utiliser cet appareil, veuillez lire attentivement ce manuel et le garder en lieu sûr pour toute référence future.

(Les illustrations représentent les accessoires en option qui ne sont pas installés sur cet appareil.)

Français

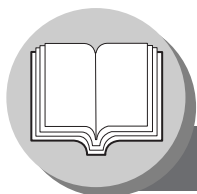

Présentation

Fonctions pratiques pour le bureau/MANUEL D'INSTRUCTION

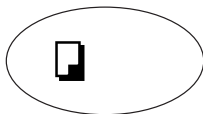

Copie

- Copie des originaux jusqu'au format A3.
- Capable de copier des originaux de texte/photo/demi-tons



Fax/Email

- Télécopieur à papier ordinaire et grande vitesse, compatible Super G3 avec compression JBIG lorsque la carte de communication de télécopie vendue séparément (DA-FG180) est installée. (Pour DP-8020E/8020P seulement)
- Numérisation rapide
- Transmission de mémoire rapide
- Fonction Courriel



Numériser/Fichier

- Numérisation monochrome. (Pour DP-8020E/8020P seulement)
- Résolution de numérisation jusqu'à: 600 dpi

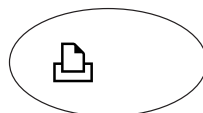

IMPRIMER

- Contrôleur d'impression standard, résolution d'imprimante 300 ou 600 dpi.



Logiciel d'application

- Navigateur graphique rapide
- Scanner réseau
- Utilitaires (Moniteur d'état en réseau, Editeur de carnet d'adresses, Editeur de configuration réseau)
- Bureau Panafax lorsque la carte de communication Fax vendue séparément est installée.

■ Les modes d'emploi suivants sont fournis avec la machine; utiliser le bon mode d'emploi lorsqu'une intervention par l'opérateur est nécessaire.

<Copie & Numérisation réseau>

Utiliser les informations du présent manuel chaque fois qu'une fonction de photocopie et de scanner réseau nécessite une intervention.

Exemple: Tirage de copies, ajout de papier, remplacement de la cartouche de toner, etc.

<Imprimante & autres fonctions évoluées>

Utiliser les informations du CD inclus pour les fonctions imprimante réseau, scanner réseau, la mise à jour du répertoire, la composition des numéros, la modification des paramètres machine, le moniteur d'état en réseau, et/ou le système de gestion de documents.

Tableau des travaux multi-tâches

Travail actuel 2ème travail	Copie	Numérisation réseau Fax Internet		Impression GDI/ PCL/PS		Télécopieur (Envoi)		Télécopieur (Réception)		
		Enregistrement du document	Transmission	Réception des données	Impression des données reçues	Enregistrement du document	Transmission de la mémoire	Réception dans la mémoire	Impression des données reçues en mémoire	
Copie										
Copie	—	—	●	●	△	—	●	●	△	
Numérisation réseau, Fax Internet										
Enregistrement du document	—	—	●	●	●	—	●	●	●	
Enregistrement du document										
Réception des données	●	●	●	●*	●	●	●	●	●	
Impression d'un document reçu	☆	●	●	●	☆	●	●	●	☆	
Télécopieur (Envoi)										
Enregistrement du document	—	—	●	●	●	—	●	●	●	
Transmission de la mémoire	●	●	●	●	●	●	—	—	●	
Télécopieur (réception)										
Réception des données	●	●	●	●	●	●	—	—	●	
Impression des données reçues en mémoire	☆	●	●	●	☆	●	●	●	☆	

●: Accepte et exécute le 2ème travail.

△: Accepte et exécute le 2ème travail (copie) seulement si le travail actuel est interrompu.







☆: Accepte le 2ème travail et exécute le 2ème travail après avoir terminé le travail actuel.

—: Pas applicable.

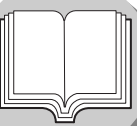
NOTE

*: Un disque dur (DA-HD18) et une mémoire image additionnelle de 16 Mo (minimum) sont nécessaires.

Aperçu du manuel d'instruction

	Présentation	<ul style="list-style-type: none"> ● Précautions (P. 7 - 13) ● Tableau de fonctionnement rapide, Ajout de papier (P. 14, 15) ● Impression impossible, Capacité mémoire, Remplacement de la cartouche de toner/Remplacement du bac de récupération du toner, Retrait d'un bouchage papier, Codes d'erreur (code U/code J) (P. 15 - 21)
	Avant de commencer	<ul style="list-style-type: none"> ● Nom des touches/voyants du panneau de commande (P. 22, 23)
	Pour faire des copies	<ul style="list-style-type: none"> ● Instructions de fonctionnement pour faire des copies (P. 24 - 51)
	Fonction	<ul style="list-style-type: none"> ● Modification des modes de machine initiaux ● Réglages généraux, du copieur, de l'imprimante et du scanner (P. 52 - 67) ● Tableau des fonctions combinées (P. 68)
	Accessoires	<ul style="list-style-type: none"> ● Composants (P. 69) ● ADF, i-ADF (P. 25)
	Scanner réseau	<ul style="list-style-type: none"> ● Numérisation des documents (P. 70, 71) ● Carnet d'adresses (P. 72, 73) ● Fonction (P. 74, 75) ● Raccordement direct (avec câble croisé) (P. 76, 77)
	Impression impossible	<ul style="list-style-type: none"> ● Problèmes de fonctionnement (P. 78, 79) ● Remplacement de la pile/Réglage date et heure (P. 80, 81)
	Annexe	<ul style="list-style-type: none"> ● Spécifications, Options et consommables (P. 82 - 84)



Présentation

Symboles/Icônes

Les symboles/icônes suivants sont utilisés dans tout le mode d'emploi.



Placer le(s) original(aux) sur l'iADF/ADF.

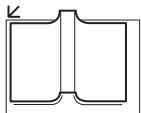

Placer l'original sur la vitre d'exposition (brochure)

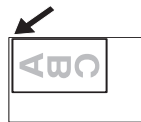

Placer l'original sur la vitre d'exposition (feuille)



Appuyer sur n'importe quelle touche du panneau de commande

Appuyer sur la touche.



Entrer les chiffres

● Touche nombre de copies., etc.

Entrer le texte au clavier. (Option)

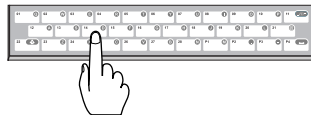
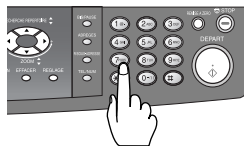

Aller à l'étape suivante



Aller à l'étape suivante (ci-dessous)

5

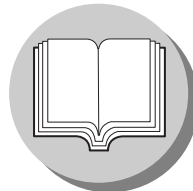

Présentation Avant de commencer

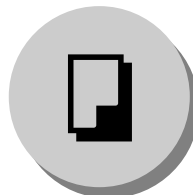

Pour faire des copies

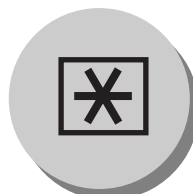

Pour accéder aux réglages de la machine

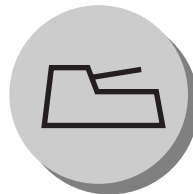

ACCESSOIRES

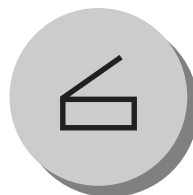

Pour numériser des documents



Impression impossible



Annexe

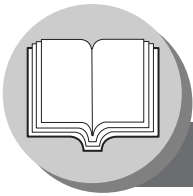

Présentation

Table des matières

Présentation

Fonctions pratiques pour le bureau/MANUEL D'INSTRUCTION	2
Tableau des travaux multi-tâches	2
Aperçu du manuel d'instruction	3
Symboles/Icônes	4
Informations concernant la sécurité	7
Précautions	11
Diagramme de fonctionnement	14
■ Tableau de fonctionnement rapide	14
● Ajouter du papier	14
■ Impression impossible	15
● Opération de vérification du niveau de toner	15
● Capacité mémoire	15
● Cartouche de toner/Remplacement du bac de récupération du toner	16
● Retirer un bouchage papier	16
● Codes erreur utilisateur (code U)	20
● Codes d'erreur de bouchage (Code J)	21

Avant de commencer

Panneau de commande	22
----------------------------------	----

Pour faire des copies

Photocopie	■ Copie d'originaux au même format (1:1)	24
	■ Position des originaux	24
	■ Copie avec taux de zoom pré réglés ou variables	24
	■ Utilisation de l'ADF/i-ADF (option)	25
Applications Particulières	■ Copie 1 → 1, Copie 2 → 2, Copie 2 → 1 (DP-8020E avec i-ADF vendu séparément seulement)	26
	■ Copie 2 → 2 (DP-8020E avec ADF vendu séparément seulement), Copie 2 → 1 (DP-8020E/8020P/8016P avec ADF vendu séparément seulement) ..	28
	■ Copie livre → 2 (DP-8020E seulement)	30
	■ N en 1	32
	■ Copie 1 en 2	34
	■ Exposition double	36
	■ Effacement (Marge/Bordure)	38
	■ Effacement (Livre)	38
	■ Effets (Centrage/Répétition image)	40
	■ Tri	42
Autres fonctions	■ Mode skyshot (Mode skyshot numérique/manuel)	44
	■ Choix Trav et SADF	46
	■ Réservation de travail	46
	■ Mode Interruption	48
	■ Economiseur d'énergie (Mode Economie d'énergie, Sommeil/Arrêt)	48
	■ Mémoire travail	48
	■ Avis d'achèvement	50

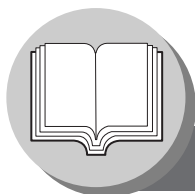

Présentation

Table des matières

Fonction

■ Utilisation des modes de fonction pour modifier les modes initiaux de l'appareil	52
■ Procédure	52
■ Réglages généraux	54
■ Réglages généraux (pour l'opérateur au clavier)	54
■ Paramètres du copieur	57
■ Paramètres du copieur (pour l'opérateur au clavier)	58
■ Réglages de l'imprimante	59
■ Réglages de l'imprimante (pour l'opérateur au clavier)	60
■ Réglages du scanner (Paramètres de numérisation)	61
Exemple	62
■ Modification du format de papier (Plateau papier)	62
■ Compteur départemental	64
■ Réglages du réseau	66
Tableau des fonctions combinées	68

ACCESSOIRES

Composants	69
-------------------------	-----------

Scanner réseau

Numérisation des documents	70
■ Numérisation des documents	70
Carnet d'adresses	72
■ Ajout de l'adresse IP de votre PC	72
Function	74
■ Paramètres de numérisation	74
■ Choisir le mode	74
Raccordement direct (avec câble de croisement)	76
■ Raccordement direct (avec câble de croisement)	76

Impression impossible

Problèmes de fonctionnement	78
Remplacement de la pile/Régler la date et l'heure	80

Annexe

Spécifications	82
■ DP-8020E/8020P/8016P (Pour copieur)	82
■ Scanner réseau (DP-8020E/8020P seulement)	83
■ ADF (DA-AS181) (Option)/I-ADF (DA-AR202) (DP-8020E seulement)	83
■ 2ème/4ème cassette papier (DA-DS184), 3ème cassette papier (DA-DS185) (Option) (3ème, 4ème cassette papier pour le DP-8020E/8020P seulement)	83
Options et consommables	84
■ Options	84
■ Accessoires	84

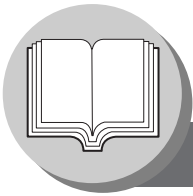

Présentation

Informations concernant la sécurité

Pour votre sécurité

Pour éviter tout risque de blessures graves ou de mort, lire attentivement cette section avant d'utiliser le Panasonic DP-8020E/8020P/8016P afin de garantir une utilisation correcte et en toute sécurité de la machine.

■ Les Avertissements et Précautions utilisés dans ce manuel d'utilisation sont expliqués dans cette section.

	AVERTISSEMENT	Signale un risque potentiel qui pourrait entraîner des blessures graves ou la mort.
	ATTENTION	indique des dangers qui peuvent entraîner des blessures légères ou endommager l'appareil.

■ Cette section explique également les symboles graphiques utilisés dans ce mode d'emploi.

			Ces symboles servent à avertir les opérateurs d'une procédure spécifique qui ne doit pas être effectuée.
			Ces symboles servent à avertir les opérateurs d'une procédure spécifique particulièrement importante pour utiliser la machine en toute sécurité.
			Ce symbole signale aux opérateurs une surface chaude à ne pas toucher à cause des risques de brûlures.

AVERTISSEMENT

Précautions sur le raccordement d'alimentation et de terre AVERTISSEMENT

- Assurez-vous que la fiche est propre. Dans un environnement humide, un courant plus intense peut traverser une prise sale humide, ce qui peut entraîner une surchauffe et à long terme un incendie.
- Toujours utiliser le cordon d'alimentation fourni avec la machine. Si l'on a besoin d'un cordon de rallonge, utiliser un cordon aux spécifications requises.
 - 220-240V / 6.5A
 Si vous utilisez un cordon ayant un autre courant nominal, l'appareil ou la fiche peuvent devenir très chauds et émettre de la fumée.
- Ne pas modifier, tirer, plier, user par frottement ni endommager de quelque autre façon que ce soit le cordon d'alimentation. Ne pas poser d'objets lourds dessus. Un cordon endommagé peut provoquer un choc électrique.
- Ne jamais toucher un cordon d'alimentation avec des mains mouillées. Il y a risque de choc électrique.
- Si le cordon d'alimentation est coupé, ou les fils à nu, contactez votre revendeur Panasonic pour le faire remplacer. L'utilisation d'un cordon endommagé peut causer un incendie ou des chocs électriques.
- Cessez immédiatement d'utiliser votre appareil s'il émet de la fumée, une chaleur excessive, un bruit ou une odeur inhabituel, ou s'il est mouillé. Ceci risque de causer un incendie. Éteignez immédiatement l'appareil et débranchez-le, puis contactez votre revendeur Panasonic.
- Ne débranchez et rebranchez pas l'appareil lorsque l'interrupteur d'alimentation est en position de marche. Le fait de débrancher une prise sous tension peut causer un arc, déformer la fiche et causer un incendie.
- Lorsque vous débranchez l'appareil, saisissez la fiche au lieu du cordon. Ne tirez pas avec force sur le cordon sous peine de l'endommager, de causer un incendie ou un choc électrique.
- Si la machine doit rester longtemps sans fonctionner, l'éteindre et la débrancher. Si une machine inutilisée reste branchée dans une source d'alimentation pendant longtemps, l'isolation se détériorera et elle risque de provoquer des chocs électriques, des fuites de courant ou un feu.
- Veillez à éteindre et débrancher l'appareil avant d'accéder à l'intérieur pour le nettoyer, réparer ou dégager du papier. L'accès à un appareil sous tension peut causer un choc électrique.



Présentation

Informations concernant la sécurité



Une fois par mois, débranchez l'appareil et vérifiez le cordon d'alimentation pour effectuer les vérifications suivantes. Si vous constatez un dommage quelconque, contactez votre revendeur Panasonic.

- Le cordon d'alimentation est branché à fond dans la prise.
- La fiche n'est pas excessivement chaude, rouillée ou voilée.
- La fiche et la prise sont exemptes de poussière.
- Le cordon n'est ni fendillé ni effiloché.

Mesures de protection pour le fonctionnement



Ne pas toucher les endroits où ces étiquettes de précaution sont fixées car la surface peut devenir très chaude et provoquer de graves brûlures.



Ne pas poser de récipient renfermant un liquide ou de tasse de café sur la machine. Le liquide qui se renverse pourrait provoquer un feu ou un choc électrique.



Ne pas poser d'objets métalliques, par exemple des agrafes ou des trombones, sur la machine. Si le métal ou des pièces inflammables pénètrent à l'intérieur de la machine, ils risquent de court-circuiter les composants internes et de provoquer un feu ou un choc électrique.



Si des matières (métalliques ou liquides) pénètrent à l'intérieur de l'appareil, éteignez et débranchez l'appareil. Contactez votre revendeur Panasonic. La mise en service d'un appareil contenant des matières étrangères peut provoquer un incendie ou un choc électrique.



N'ouvrez jamais et ne retirez jamais les capots vissés de l'appareil à moins que cela ne soit spécifié dans le « Manuel d'utilisation ». Les composants sous haute tension peuvent causer des chocs électriques.



Ne pas remanier la configuration de la machine ni modifier des pièces. Une modification non autorisée peut provoquer de la fumée ou un feu.

Mesures de protection sur les consommables



Ne jetez jamais au feu le toner, les cartouches de toner ou le récepteur de toner usé. Le reste de toner dans la cartouche peut causer une explosion, des brûlures et/ou des blessures.



Rangez les piles bouton/pièce hors de portée des enfants. Si une pile devait être avalée accidentellement, contactez immédiatement un médecin.

ATTENTION

Précautions pour l'installation et le déplacement



Ne pas placer la machine près d'un appareil de chauffage ou de matériaux volatiles, inflammables ou combustibles, par exemple des rideaux, qui pourraient prendre feu.



Ne pas placer la machine dans un environnement chaud, humide, poussiéreux ou mal aéré. Une exposition prolongée à ces conditions peut provoquer un feu ou un choc électrique.



Placer la machine sur une surface horizontale et stable capable de supporter un poids de 44,6 kg (DP-8020E) / 43,6 kg (DP-8020P/8016P). Si la machine est inclinée, elle risque de se renverser et de provoquer des blessures.



Pour changer la machine de place, contactez votre revendeur Panasonic.



Avant de déplacer la machine, débrancher le cordon d'alimentation de la prise secteur. Si la machine est déplacée avec le cordon d'alimentation branché, cela risque d'endommager le cordon, ce qui pourrait provoquer un feu ou un choc électrique.









Mesures de protection pour le fonctionnement



Ne pas placer d'aimant près de l'interrupteur de sécurité de la machine. Un aimant peut activer la machine accidentellement, ce qui provoquerait des blessures.



Ne pas utiliser de vaporisateur ni de solvant inflammable près de la machine. Cela pourrait provoquer un feu.

-  Pour copier des originaux épais, n'exercez pas de pression sur la plaque de verre. Le verre pourrait se briser et causer des blessures.
-  Ne touchez jamais une surface signalant un danger sur ou près du rouleau thermique. Vous risqueriez de vous brûler. Si une feuille de papier est enroulée autour du cylindre thermique, n'essayez pas de la retirer sous peine de vous blesser ou brûler. Éteignez immédiatement l'appareil et contactez votre revendeur Panasonic.
-  N'utilisez pas de papier conducteur, par exemple du papier à pliage, du papier carbone ou du papier couché. En cas de mauvaise alimentation, un bourrage peut se produire, causant un court-circuit et un incendie.
-  Ne pas poser d'objet lourd sur la machine. Une machine déséquilibrée peut se renverser ou l'objet lourd peut tomber, provoquant des dommages et/ou des blessures.
-  Bien aérer la pièce si la machine fonctionne pendant longtemps pour minimiser la densité de l'ozone dans l'air.
-  Si vous copiez en laissant le couvercle de la plaque d'exposition ouvert, ne regardez pas directement la lampe. L'exposition des yeux à la lumière directe peut fatiguer la vue ou causer des dommages visuels.
-  Tirer lentement sur les plateaux papier pour les sortir sans se blesser.
-  Lorsque vous retirez du papier coincé, assurez-vous qu'aucun morceau de papier ne reste dans l'appareil. Le moindre morceau de papier oublié dans l'appareil peut causer un incendie. Si une feuille de papier est enroulée autour du rouleau thermique, ou si elle est difficile d'accès ou impossible à voir, n'essayez pas de la dégager vous-même. Vous risqueriez de vous blesser ou de vous brûler. Éteignez immédiatement l'appareil et contactez votre revendeur Panasonic.
-  Si vous devez accéder aux pièces internes de l'appareil pour enlever du papier coincé, etc. soyez extrêmement prudent et ne touchez pas les parties chaudes sous peine de vous brûler.



Divers

- Pour supprimer un bourrage papier ou quelqu'autre anomalie, suivre la procédure indiquée dans le mode d'emploi.

Pour votre sécurité

 **ATTENTION**

Mesures de protection sur les consommables

-  Bien utiliser exclusivement des piles du type spécifié.
-  Garantit que les piles sont installées en respectant les polarités. (Voir ATTENTION ci-dessous.)

Divers

- L'appareil possède un circuit de protection contre les surtensions dues à la foudre. Si la foudre devait tomber près de votre habitation, tenez-vous à distance de l'appareil et ne le touchez pas tant que l'orage n'a pas cessé.
- Si l'on remarque un papillotement ou des images ou des sons déformés sur les appareils audio-visuels, il est possible que la machine provoque des interférences radio. La mettre hors tension, et si les interférences disparaissent, c'est que la machine en est la cause. Effectuer les opérations ci-dessous jusqu'à ce que les interférences soient corrigées.
 - Eloigner la machine et le téléviseur et/ou la radio les uns des autres.
 - Repositionner ou réorienter la machine et le téléviseur et/ou la radio.
 - Débrancher la machine, le téléviseur et/ou la radio, et les rebrancher dans des prises fonctionnant sur des circuits différents.
 - Réorienter l'antenne du téléviseur et/ou de la radio et les câbles jusqu'à ce que les interférences cessent. Pour se procurer une antenne extérieure, consulter son électricien.
 - Utiliser une antenne à câble coaxial.



Présentation

Informations concernant la sécurité

ATTENTION

indique des dangers qui peuvent entraîner des blessures légères ou endommager l'appareil.

- POUR RÉDUIRE LES RISQUES DE CHOC ÉLECTRIQUE OU D'INCENDIE, UTILISEZ SEULEMENT UN CÂBLE TÉLÉPHONIQUE DE CALIBRE NO.26 OU PLUS.
- DÉBRANCHEZ TOUTE SOURCE D'ALIMENTATION DE L'APPAREIL AVANT DE RETIRER LES CAPOTS. REMETTEZ LE OU LES CAPOTS AVANT DE REMETTRE L'APPAREIL SOUS TENSION.

INSTRUCTIONS DE SÉCURITÉ IMPORTANTES

Lorsque vous utilisez votre appareillage téléphonique, prenez les mesures nécessaires pour réduire les risques d'incendie, de chocs électriques et pour ne blesser personne. Prenez en particulier les précautions suivantes :

- N'UTILISEZ PAS CE PRODUIT PRÈS DE L'EAU, PAR EXEMPLE PRÈS D'UNE BAIGNOIRE, D'UNE CUVETTE, D'UN LAVABO, D'UNE CUVE À LESSIVE, DANS UN SOUS-SOL HUMIDE OU PRÈS D'UNE PISCINE.
 - ÉVITEZ D'UTILISER UN TÉLÉPHONE (SI CE N'EST UN TÉLÉPHONE SANS FIL) PENDANT UN ORAGE. LA Foudre PEUT CAUSER UN CHOC ÉLECTRIQUE.
 - N'UTILISEZ PAS LE TÉLÉPHONE POUR SIGNALER UNE FUITE DE GAZ DANS LE VOISINAGE DE LA FUITE.
- CONSERVEZ CES INSTRUCTIONS.

Précautions

! Précautions

■ Sécurité laser

SECURITE LASER

Cet appareil utilise un laser. Son entretien ne doit être effectué que par un technicien qualifié, en raison du danger possible de lésion oculaire.

Attention:

Ce produit utilise un laser.

Faire des contrôles, des réglages, des tests ou des procédures autres que celles spécifiées, peut entraîner des radiations.

LASER CLASS 1
LASER KLASSE 1
LASER CLASSE 1
CLASS 1 LASER PRODUCT
LUOKAN 1 LASERLAITE
KLASS 1 LASER APPARAT
| 类激光设备
クラス1レーザー製品

■ Précaution d'emploi

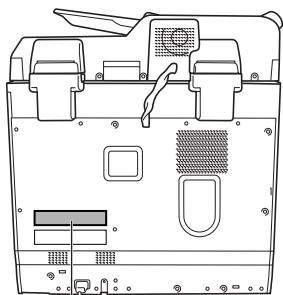

It must be connected to an earthed mains socket outlet.
Apparaten skall anslutas till jordat nätuttag.
Apparatet må kun tilkoples jordet stikkontakt.
Laite on liitettävä suojakosketinpistorasiaan. FAP8998

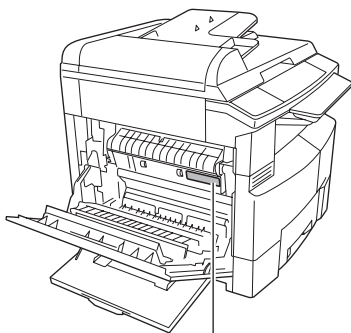

! ATTENTION: Hot Surface
! ATTENTION: Zone chauffée
! ACHTUNG: Heiße Oberfläche
! ATENCION: Superficie caliente
! 高温注意 • 고온주의 FDB1992

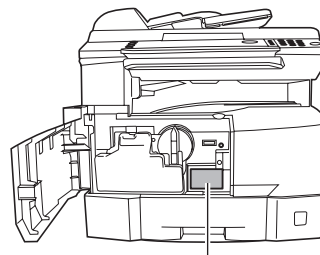

CAUTION: CLASS 3B INVISIBLE LASER RADIATION WHEN OPEN AND INTERLOCKS DEFEATED. AVOID EXPOSURE TO THE BEAM.
ATTENTION: Rayonnement laser classe 3B invisible en cas d'ouverture et de défaut de sécurité.
EXPOSITION DANGEREUSE AU FAISCEAU.
Vorsicht: Um bei geöffnetem Deckel den Austritt von Klasse 3B unsichtbare Laserstrahlung zu verhindern, muss die Stromversorgung des Lasers unterbrochen werden.
PRECAUCION: RADIACION LASER DE CLASE 3B INVISIBLE CUANDO SE ABRE LA PUERTA CON EL BLOQUEO INVALIDADO.
EVITE LA EXPOSICION A LOS RAYOS.
VAROITUS: LUOKKA 3B NÄKYMATONTA JA VAARALLISTA LASERSÄTEILYÄ, JOS LAITTEEN KANSI AVATAAN KESKEN SKANNAUKSEN JA SUOJALUKITUS OHITETAAN.
VÄLTÄ SUORAA ALTISTUMISTA SÄTEELLE.
ADVARSEL: KLASSE 3B USYNLIG LASERSTRÅLING NÅR ÅBEN OG SIKKERHEDSLÅS BRYDES. UNDGÅ EKSPONERING FOR STRÅLEN.
ADVARSEL: KLASSE 3B USYNLIG LASERSTRÅLING NÅR MASKINEN ER ÅPEN OG SIKKERHEDSLÅS BRYTES. UNDGÅ EKSPONERING FOR STRÅLEN.
VARNING: CLASS 3B OSYNLIG LASER ÖPPEN OCH NÅR SÄKERHETSPÄRRAR ÄR URKOPPLADE. UNDVIK EXPONERING AV LASER. FDB8902PU

! ATTENTION

Ce produit a une lampe fluorescente contenant une petite quantité de mercure. Il contient aussi du plomb dans certains composants. La mise au rebut de ces matières peut être réglementée dans votre circonscription pour la protection de l'environnement. Pour la mise au rebut ou le recyclage de ces matières, contactez les autorités locales ou bien l'Alliance des Industries Électroniques :

<<http://www.eiae.org>>.



Présentation

Précautions

Installation

- La consommation maximum est de 1.3 kW.

Utiliser une prise secteur de 220-240V, 6.5A correctement mise à la terre. Ne pas utiliser de cordon de rallonge.

Veiller à ce que la prise secteur soit près de la machine et qu'elle soit facilement accessible.

Pour déconnecter l'alimentation principale, il faut débrancher le cordon d'alimentation de la machine.

Cet appareil doit être installé près d'une prise secteur facile d'accès.

Accessoires

- Rangez le toner et le papier à un endroit frais et sec.

- Du papier de 60-90 g/m² doit être utilisé.

- Pour obtenir des performances optimales, il est recommandé de n'utiliser que des fournitures de marque Panasonic avec la machine.

- Certains types de transparents peuvent ne pas être compatibles et risquent d'endommager l'appareil. Contacter un revendeur Panasonic agréé pour obtenir des conseils à propos des papiers non standard. (Panasonic a testé les transparents "3M PP2500" et les ont déclarés compatibles avec cet appareil.)

- Panasonic recommande d'utiliser du papier de haute qualité de 60-90 g/m², l'utilisation d'un papier inférieur pouvant causer un roulage excessif, ce qui nécessitera de vider le plateau sortie plus souvent pour éviter les bourrages papier.

- L'emploi de fournitures d'une autre marque que Panasonic peut être dommageable pour l'appareil. Cela peut aussi rendre invalide la garantie de l'appareil et des fournitures. Utilisez toujours le toner Panasonic prévu pour cet appareil.

- Ne pas installer la machine dans les endroits suivants:

- Des températures et une humidité extrêmes.

L'appareil doit être installé dans l'environnement suivant :

Température: 10°C à 30°C

Humidité relative: 30% à 80%

- Une forte concentration de vapeurs chimiques.

- Un sol instable ou pas de niveau.

- Exposition directe à la lumière du soleil ou à la lumière fluorescente.

- Un emplacement soumis à un flux d'air conditionné.

- Une ambiance poussiéreuse.

- Une ventilation faible.

- Des vibrations.

Copies illégales

La copie de certains documents est illégale.

La copie de certains documents peut être illégale dans votre pays. Les personnes jugées coupables risquent une amende ou un emprisonnement. Nous donnons ci-dessous des exemples d'éléments qui peuvent être illégaux dans votre pays.

- Devise

- Billets de banque et chèques

- Obligations et titres bancaires et gouvernementaux

- Passeports et cartes d'identité

- Matériaux ou marques protégés par des droits d'auteur sans le consentement du titulaire des droits

- Timbres-poste et autres valeurs négociables

Cette liste n'est pas exhaustive et aucune garantie n'est donnée quant à son intégralité et à son exactitude.

Note:

Installer la machine près d'une zone surveillée pour éviter tout travail de copie illégal.

Divers

Panasonic n'est pas responsable de la perte de données et d'autres problèmes dus à une infection de l'ordinateur par un virus ou à des chocs externes.

Manipulation

- N'éteignez pas l'appareil et n'ouvrez pas le capot avant pendant la copie ou l'impression.
- Remarque concernant le mode de veille/extinction
 - Les fonctions suivantes n'agiront pas si le mode Veille/Arrêt est réglé sur Arrêt. Lorsqu'une des fonctions suivantes est utilisée, il est conseillé d'utiliser le mode Veille/Arrêt spécifié par défaut en usine (mode Veille).
 - Mettez l'interrupteur d'alimentation sur le côté droit de la machine en position OFF.
 - Fonction Imprimante (Connexions au port parallèle local et au réseau)
 - Fonction Fax/Email Internet
 - Fonction Fax
 Lorsque le câble LAN n'est pas raccordé et DHCP est réglé par défaut sur "Oui"
- Code clé opérateur Mot de passe
 - Il est possible de vérifier ou de modifier les modes initiaux de la machine avec les modes de fonction, mais ces modes nécessitent la saisie du mot de passe administrateur au clavier.
- Authentification de l'utilisateur

L'authentification de l'utilisateur fonctionne avec les dispositifs gérés par Windows Server. Par conséquent, les utilisateurs doivent s'identifier avant de pouvoir utiliser les fonctionnalités de l'appareil (copie, envoi de télécopie, numérisation et impression). Le protocole d'authentification pris en charge est NTLM v2.

Utilisateurs

 - Les utilisateurs qui se connectent à cet appareil utilisent leur compte Window (nom d'utilisateur et mot de passe).

Administrateur du système

 - L'administrateur du système peut gérer les comptes utilisateurs à l'aide de Windows Server.
 - L'authentification des utilisateurs peut être définie indépendamment pour chaque fonction (copie, envoi de télécopie, numérisation et impression).
- Code de département (Départemental)

Quand le compte d'un service est configuré, l'écran de saisie du code de service apparaît sur l'afficheur. Il faut avoir un code de département (1 à 8 chiffres) enregistré pour pouvoir accéder à chaque fonction sécurisée, sinon il ne sera pas possible d'utiliser les fonctions de copie / fax/scanner sécurisées. Pour le code de département des fonctions sécurisées, consulter l'administrateur.

Procédures:

 - ① Entrer un code de département enregistré (1 à 8 chiffres).
 - ② Appuyer sur la touche REGLAGE ou Départ.
- Limitation du nombre de copies maximum

Après le réglage du nombre maximum admissible de copies pour chaque département, consulter l'administrateur lorsque le nombre total de copies atteint la limite fixée et que le message "MAXIMUM COPIES DIV. A ETE ATTEINT" apparaît à l'affichage LCD.
- Interrupteur marche/arrêt

Si vous n'utilisez pas le copieur pendant une longue période, mettez l'interrupteur d'alimentation principal sur ARRÊT à l'arrière de l'appareil.

Si l'unité de disque dur (DA-HD18) est installée, pour éviter toute opération inopinée de la fonction Exploration du disque (similaire au système d'exploitation Windows quand l'alimentation est brusquement coupée), il est important de suivre l'ordre des opérations avant de couper l'interrupteur de la machine.

 1. Si la machine est en "MODE ÉCONOMIE D'ÉNERGIE", il est possible de mettre l'interrupteur du côté droit sur la position OFF. Si elle n'est pas en "MODE ÉCONOMIE D'ÉNERGIE", continuer à l'étape 2 ci-dessous.
 2. Appuyer tout d'abord simultanément sur les touches "FONCTION" et "ECONOMISEUR D'ENERGIE". La touche d'économiseur d'énergie s'allume.
 3. Mettre l'interrupteur sur arrêt (coté droit de la machine)
- Délai de réinitialisation automatique

Comme le délai de réinitialisation automatique est de 1 minute, le mode opératoire sélectionné revient à son réglage par défaut au bout de 1 minute. Si vous voulez changer ce temps, consultez votre opérateur clé.



Présentation

Diagramme de fonctionnement

■ Tableau de fonctionnement rapide

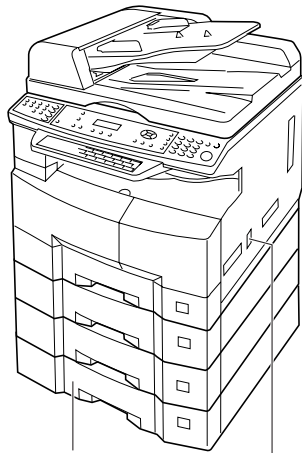

Ajouter du papier

Mettre l'interrupteur principal sur la position ON.



A l'aide de l'ADF/i-ADF (vendu séparément)

ou

Depuis la vitre d'exposition



Guides originaux* Plateau ADF
Ajuster à la largeur de l'original. (50 originaux de format A4 max.)

* Saisir les guides par le centre pour régler la largeur

Guides originaux

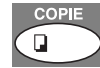
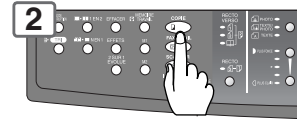
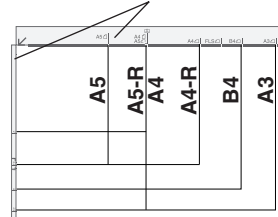

Si la machine est réglée dans un autre mode de fonction

Face vers le bas.

- Si l'original n'est pas positionné correctement, une partie de l'original risque de ne pas être copiée.
- Pour des originaux plus petits que le format A5, positionner l'original à l'intérieur de la zone A5 et sélectionner Facture.

● Ajouter du papier (Cassette)

Les opérations suivantes concernent le cassette papier 1. Procéder de la même façon pour les autres cassettes papier en option.

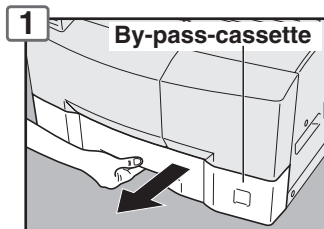

NOTE:

Pour modifier le format du papier, se reporter à la page 62.

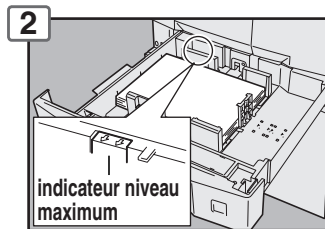

Charger le papier : Face vers le haut.
Grammage : 60 – 90 g/m²
Poids papier : 550 feuilles (80 g/m²)

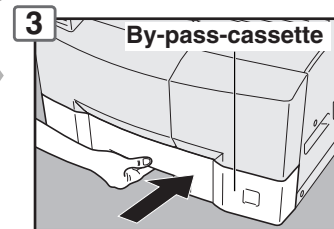

NOTE:

S'assurer que le papier est placé correctement et qu'il ne dépasse pas l'indicateur de niveau Max

● Ajout de papier (bypass)

Copie sur papier spécial, etc.

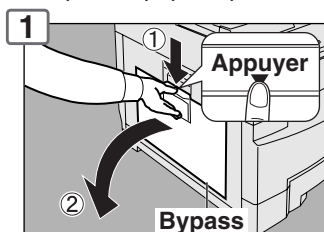

4

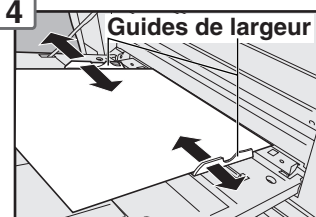

Régler les guides de largeur. Un réglage incorrect peut provoquer des travers ou des bourrages.

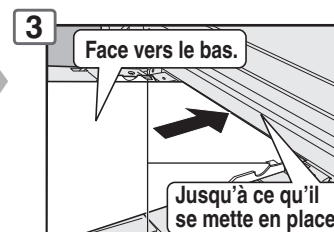
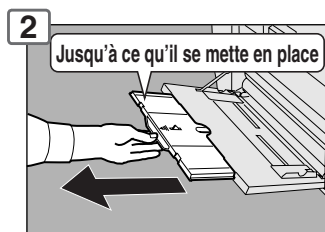

← Guides de limite supérieure

Mettre le papier en place (Ne pas dépasser les guides de limite.)

Grammage du papier : 55-133 g/m²
Poids papier : 50 feuilles/80 g/m²
Pour ajouter du papier dans le bypass, retirer le papier qui reste dans le tiroir, l'aligner sur le papier supplémentaire et les recharger ensemble sur le tiroir.

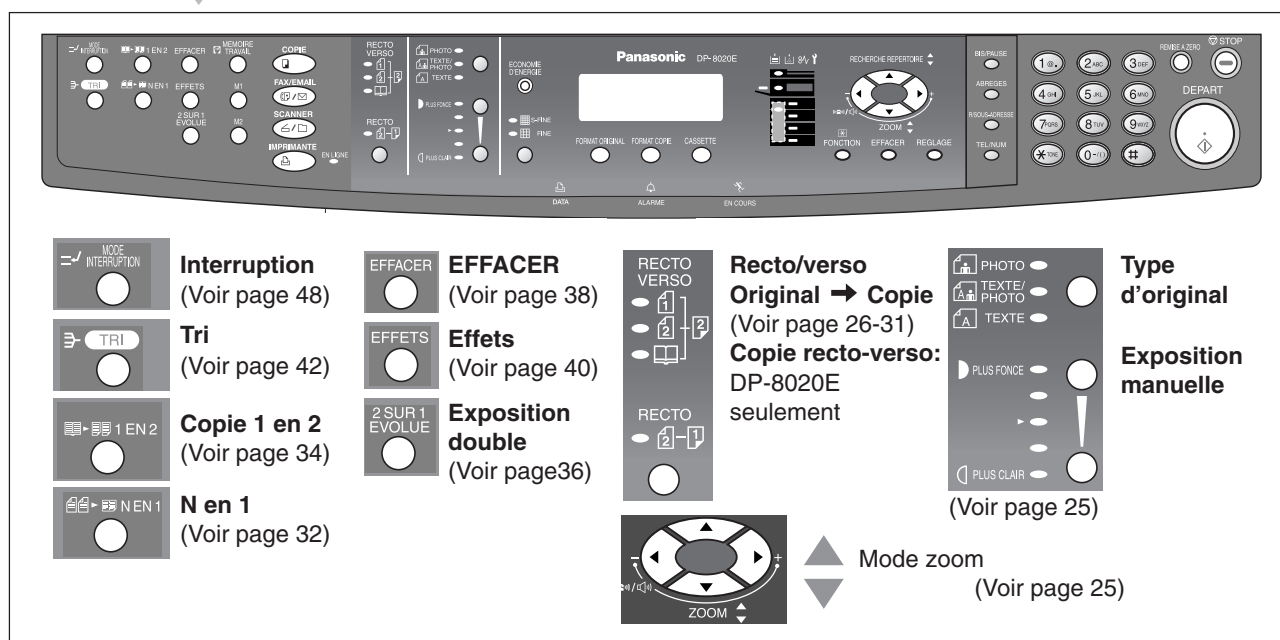
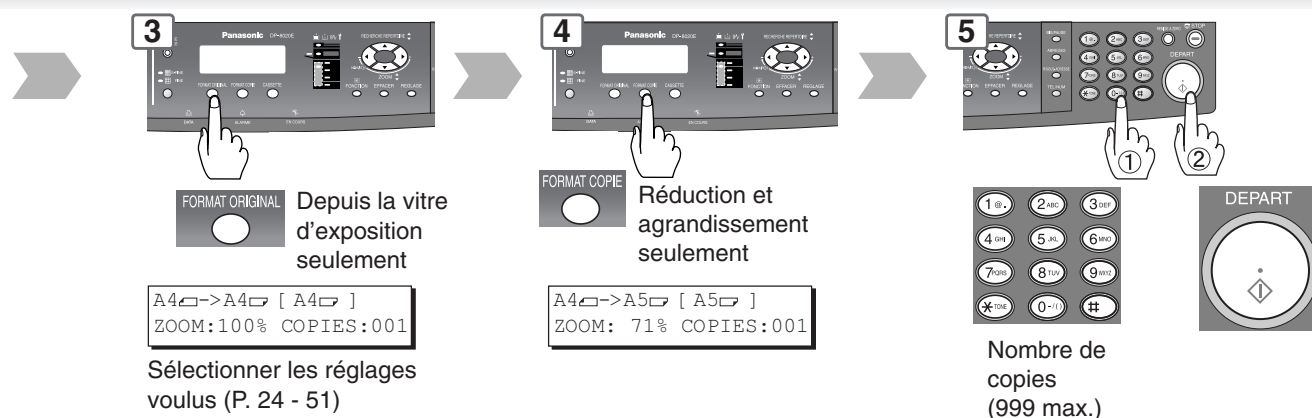

■ Impression impossible

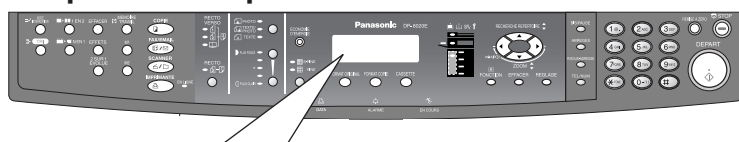

Ajouter du papier

Remplacement de la cartouche de toner/Bac de récupération du toner (Voir page 16)

Vérification du toner (Voir ci-dessous)

Retirer un bouchage papier (Voir page 16)

U## (code d'erreur utilisateur) (Voir page 20)

J## (Code d'erreur de bouchage) (Voir page 21)

E## (Code erreur machine) (Consulter un centre de service agréé.)

REPLACER TAMBOUR (Consulter un centre de service agréé.)

● Opération de vérification du niveau de toner

Quand le message "VERIFIER TONER VEUILLEZ PATIENTER" apparaît, la machine vérifie le niveau du toner et aucune opération au clavier n'est acceptée.

● Capacité mémoire

Si la mémoire devient saturée pendant la numérisation des originaux, le message "MEM PLEINE CONTINUER ? 1:OUI 2:NON" apparaît sur l'affichage.

Si cela se produit fréquemment, il est recommandé d'ajouter une mémoire optionnelle : consulter un fournisseur de service agréé.

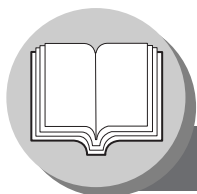

Présentation

Diagramme de fonctionnement

■ Impression impossible

● Remplacement de la cartouche de toner/Bac de récupération du toner



ATTENTION

- Pour obtenir la qualité de copie optimale, il est recommandé d'utiliser du toner Panasonic. Ranger la bouteille de toner dans un endroit frais et sombre. Ne pas ouvrir la bouteille de toner tant qu'on n'est pas prêt à l'utiliser.

NOTE:

- Ne pas réutiliser le toner du bac de récupération du toner.

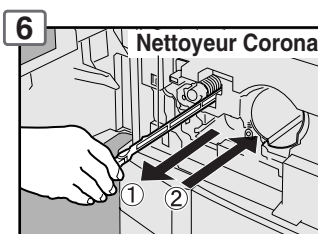
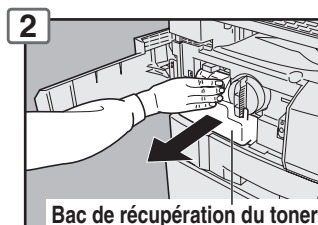

Faire glisser le nettoyeur du corona lentement d'avant en arrière 3 ou 4 fois de suite, puis ramener la poignée du nettoyeur du corona sur sa position d'origine.

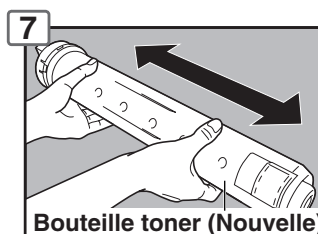

● Retrait d'un bouchage papier (MODULE DE SORTIE PAPIER) (J46)



(Ex.)

RETIRER P MAL INSERE
J46

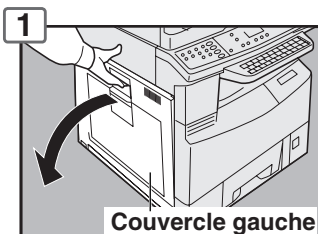

● Retrait d'un bouchage papier (Zone de transport du papier/fixation) (J01, J30, J31, J33, J45, J48, J95)



(Ex.)

RETIRER P MAL INSERE
J48

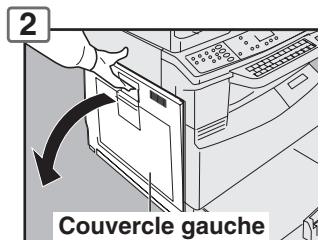
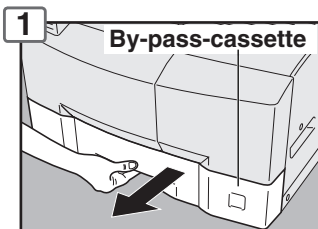

ATTENTION

- Ne pas rayer ni toucher la surface du tambour OPC (vert) avec des mains nues. Le tambour OPC est sensible à la lumière. Pour éviter tout problème d'exposition d'optique, ne pas exposer le tambour OPC directement au soleil ou à une lumière vive.

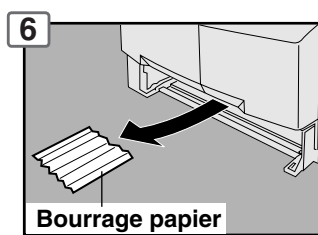
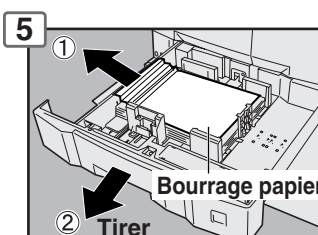

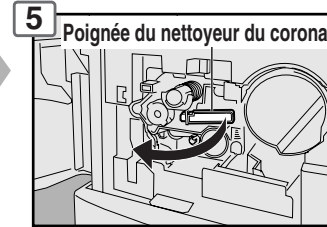
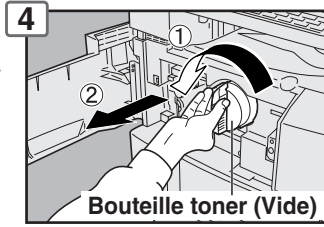
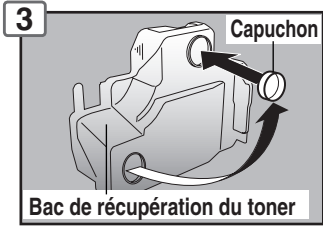

6

Pour lib rer

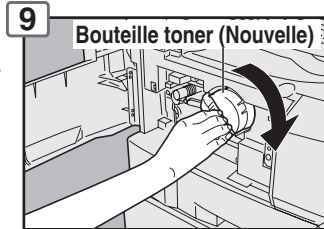
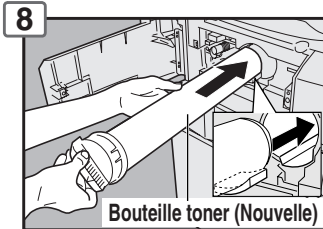

Fermer la porte de la bouteille de récupération.

Pour verrouiller

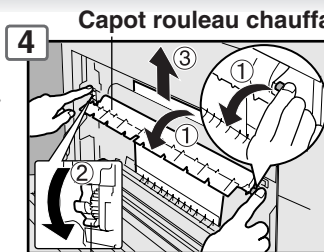
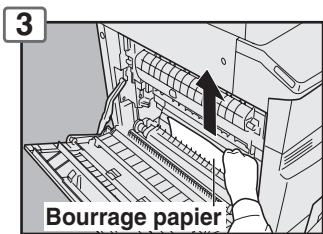
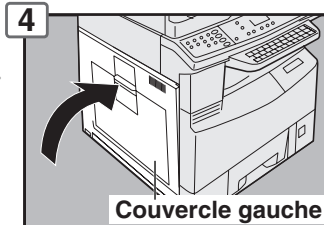
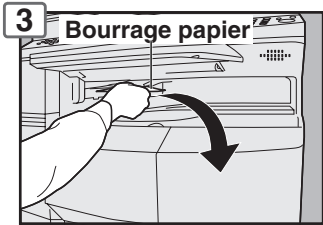

Bouton de retrait de bourrage



- ATTENTION: Hot Surface
- ATTENTION: Zone chauffée
- ACHTUNG : HeiÙe OberflÙache
- ATENCION : Superficie caliente
- 高温注意 · 고온주의

5

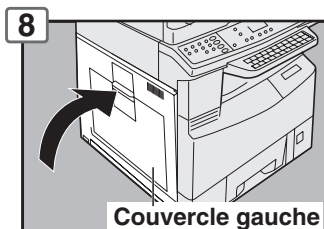
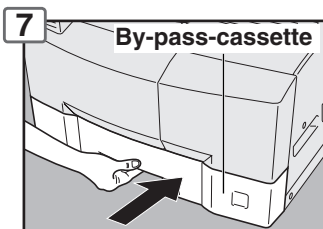

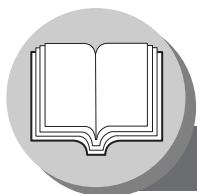

Présentation

Diagramme de fonctionnement

■ Impression impossible

● Retrait d'un bouchage papier (ADF: Option pour DP-8020E/8020P/8016P) (J70, J71, J79, J92, J93)



(Ex.)

RETRIRER P MAL INSERE
J70

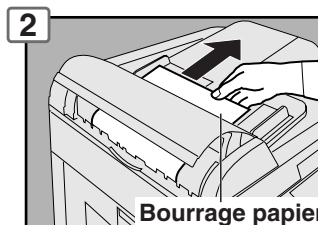

● Retrait d'un bouchage papier (I-ADF: Options pour le DP-8020E) (J70, J71, J72, J73, J76, J78, J79, J92, J93)



(Ex.)

RETRIRER P MAL INSERE
J70

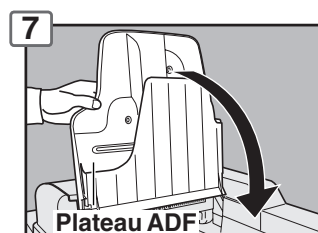
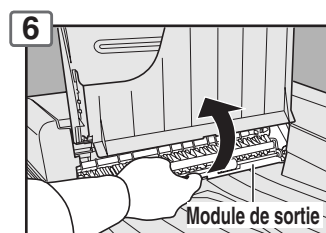
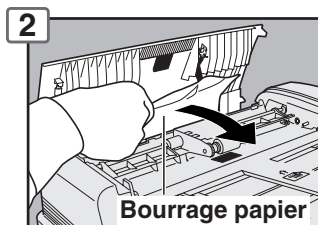
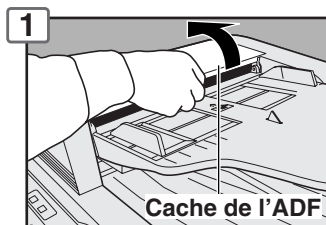

● Retrait d'un bouchage papier (2ème/3ème/4ème cassette papier : Option) (J02, J03, J04, J07, J08, J09, J12, J13, J14, J22, J23, J24)



(Ex.)

RETRIRER P MAL INSERE
J02

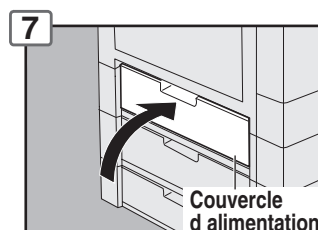
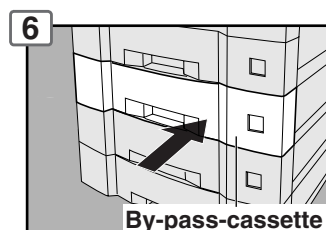
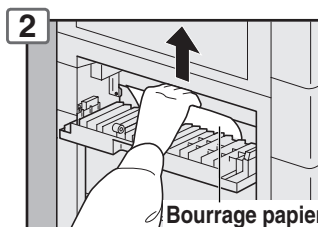

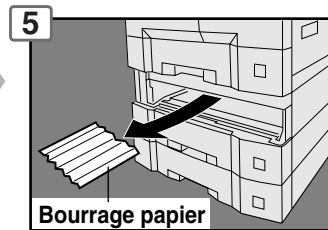
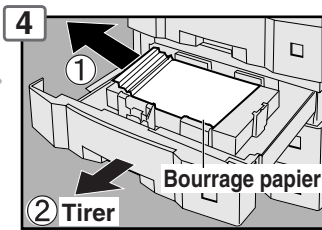
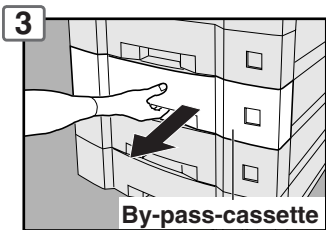
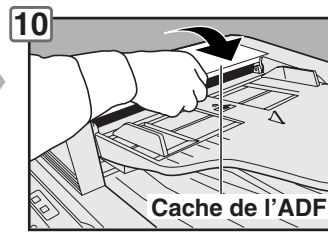
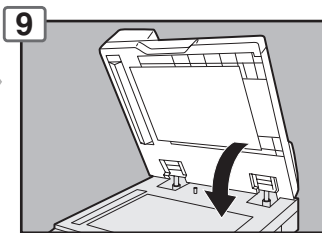
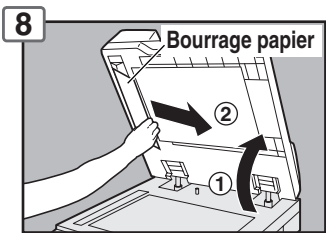
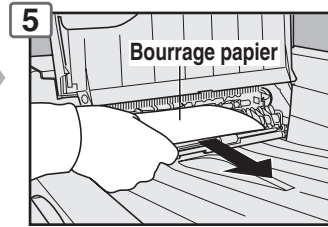
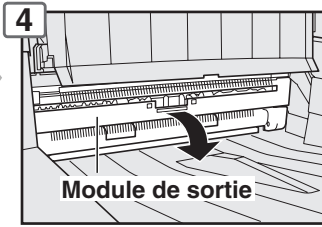
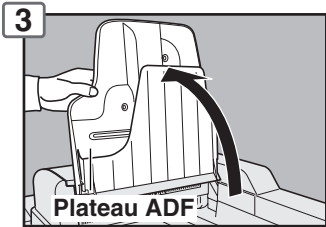
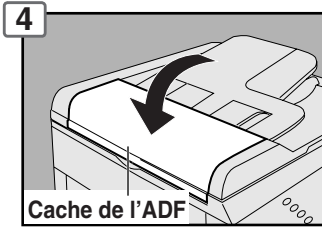
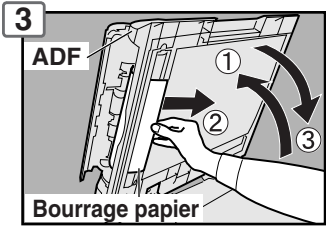

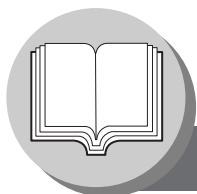

Présentation

Diagramme de fonctionnement

■ Impression impossible

- Retirer un bouchage papier (J19, J32, J82, J85, J87: ADU pour DP-8020E seulement)

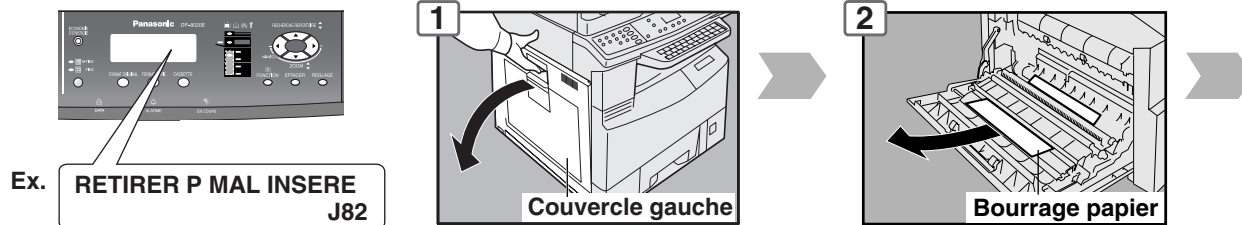

- Codes erreur utilisateur (code U)

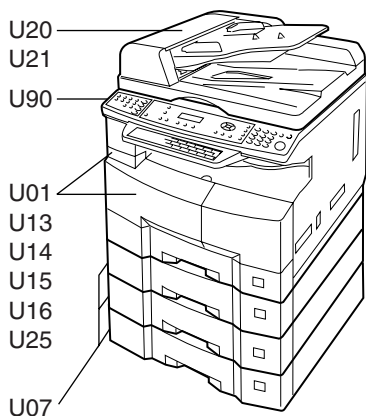

Code	Vérification	Code	Vérification
U01	Le capot avant et/ou le couvercle gauche sont ouverts.	U20	Le cache de l'ADF est ouvert.
U07	Le cache d'alimentation est ouvert. (Voir page 18)	U21	L'ADF/i-ADF est ouvert pendant la numérisation avec l'ADF/i-ADF.
U13	Toner insuffisant ou manque de toner.	U25	Le toner est durci dans la bouteille de toner. Retirer la bouteille de toner et bien la secouer.
U14	Le bac de récupération du toner est plein.	U90	La pile doit être remplacée. (Voir page 80)
U15	Le bac de récupération du toner est mal installé.		
U16	L'unité de développeur est mal installée. Consulter un centre de service agréé.		

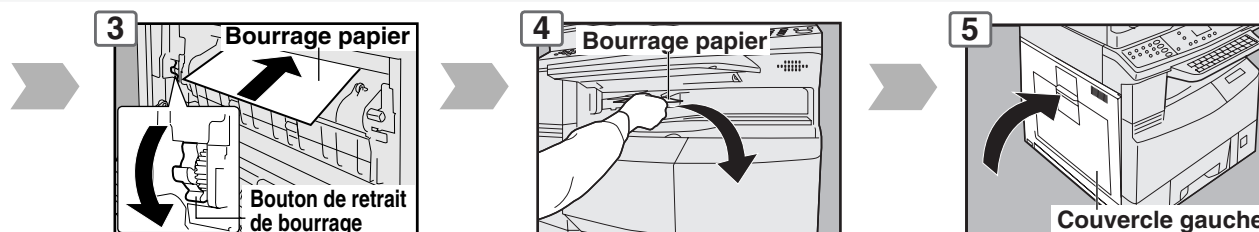

Nota: • Ne tirez pas le papier coincé par l'avant. Ceci peut causer des dommages.

● Codes d'erreur de bourrage (Code J)

Code	Vérification	Code	Vérification
J00	① Retirer le papier du bypass feuille. ② Ouvrir puis refermer le capot gauche.	J30, J31, J33, J45, J46, J48, J95*	Enlever le papier coincé. (Voir page 16) *J95: Vérifier la taille du papier dans la cassette. (Voir page 62)
J01	Sortir la cassette papier et retirer le bourrage papier des cassettes papier en option (cassette 1). (Voir page 16)	J19, J32, J82, J85, J87	Enlever le papier coincé. (Voir page 20)
J02, J03, J04	Sortir la cassette papier et retirer le bourrage papier des cassettes papier en option (cassette 2 à 4). (Voir page 18)	J70, J71, J72, J73, J76, J78, J79, J92, J93	Enlever le papier coincé. (Voir page 18)
J07, J08, J09, J12, J13, J14, J22, J23, J24	Enlever le papier coincé. (Voir page 18)		
	*Problème dans le 2e/3e/4e plateau de papier.		

NOTE: ● Le code J## indique l'emplacement le plus probable du bourrage. Si le message de bourrage réapparaît après le retrait du bourrage, c'est que le bourrage se trouve probablement ailleurs. Pour vérifier les autres endroits et retirer tous les papiers coincés, vérifier le tableau des codes d'erreur de bourrage ci-dessus.

- Vérifier que le code d'erreur de bourrage et l'indicateur d'incident papier ont disparu après le retrait de l'incident papier.
- Le code d'erreur de bourrage et l'indicateur d'incident papier ne disparaissent pas si le papier est toujours coincé dans la machine. Revérifier et retirer tous les incidents papier.



Avant de commencer

Panneau de commande

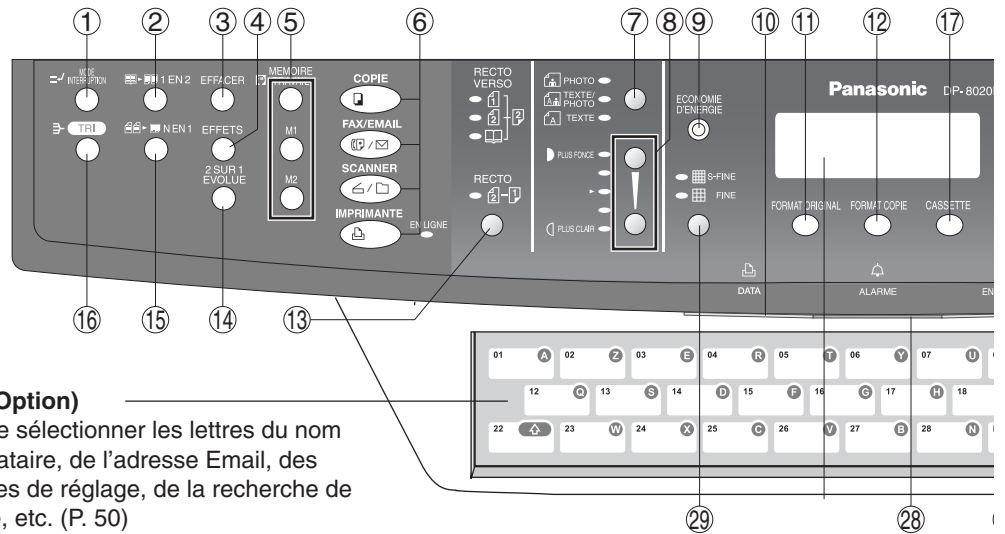

Clavier (Option)

Permet de sélectionner les lettres du nom du destinataire, de l'adresse Email, des paramètres de réglage, de la recherche de répertoire, etc. (P. 50)

No	Icône	Contenu	No	Icône	Contenu
①		Touche Interruption Interrompt un autre travail de copie pendant la copie. (Voir page 48)	②		Touche Copie 1 en 2 Sélectionne le mode de copie sur 2 pages. (Voir page 34)
③		Touche EFFACER Sélectionne le mode bordure, livre ou marge. (Voir page 39)	⑥		Touche de copie Pour utiliser l'appareil comme photocopieur.
④		Touche EFFETS Sélectionne le mode répétition d'image ou centrage. (Voir page 40)			Touche TÉLÉCOPIE/COURRIEL Sert à sélectionner la communication TÉLÉCOPIE/COURRIEL.
⑤		Touches de mémorisation Sélectionne le mode mémoire de travail. (P. 48, 49)			Touche NUMÉRISER/FICHIER Pour utiliser la fonction Numérisation/Fichier. (P. 70-75)
⑦		Touches/voyants de sélection de mode d'original Sélectionne le mode d'original. (P. 25 et 70)	⑧		Touche/voyants Plus clair/Plus foncé Pour régler l'exposition manuelle. (P. 25 et 70)
⑨		Touche Économie énergie Economise l'énergie quand la machine ne fonctionne pas. (Voir page 48)	⑩		Symbole IMPRESSION DE DONNÉES / DIODE La diode clignote/ s'allume en VERT pendant l'impression/la réception de données.
⑪		Touche format original Pour sélectionner un format d'original.	⑫		Touche FORMAT COPIE Pour sélectionner le format de copie.
⑬		Touche RECTO-VERSO Permet de choisir un tirage 2 faces/1 face. (P. 27 - 31) Copie recto-verso : DP-8020E/8020P seulement	⑭		Touche d'exposition double Sélectionne le mode de double exposition. (Voir page 37)
⑮		Touche N en 1 Sélectionne le mode de copie N en 1. (Voir page 33)	⑯		Touche de tri électronique. (Voir page 42)

Affichage LCD (fonction de copie)

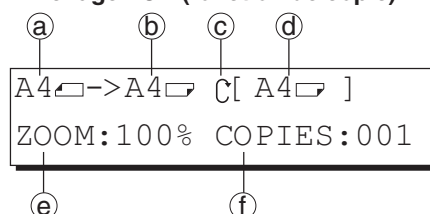

- a Format original
- b Format de copie
- c Format de papier rotatif
- d Format du papier dans la cassette papier
- e Taux de zoom
- f Touche nombre de copies.

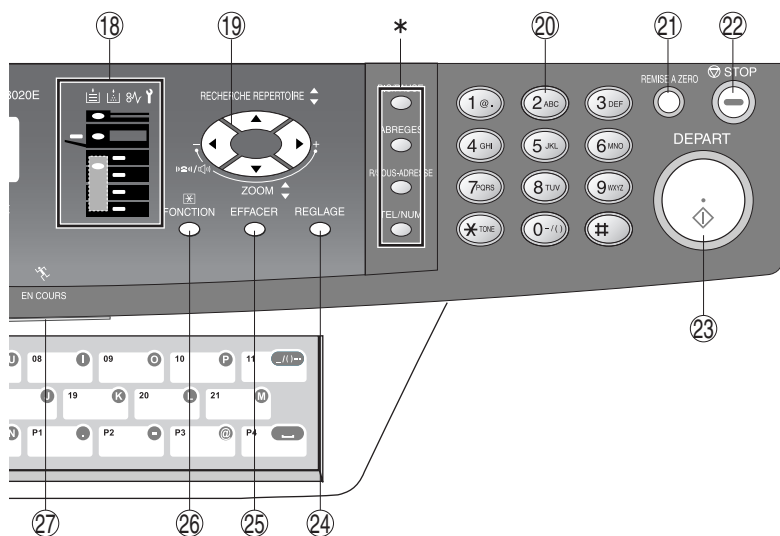

* Sert pour les fonctions Fax, Fax/Email Internet.
(sauf pour la touche ABBR, voir page 50.)

No	Icône	Contenu	No	Icône	Contenu
17		Touche sélection cassette Sélectionne la cassette papier.	18		Messages Importants Lorsque la machine fonctionne comme photocopieur. ☰ : Ajouter du papier (Voir page 14) ☰ : Remplacer la bouteille de toner (Voir page 16) ⌘ : Remove misfed paper (P. 16 - 21) ⚡ : Contacter le service technique (Pour DP-8016P)
19		Touche de navigation Pour sélectionner le taux de zoom, etc.	21		Touche de réinitialisation (Reset) Réinitialise toutes les fonctions à leur état de mise sous tension initial.
20		Touche multicopies Spécifiez le nombre de copies, etc.	22		Touche STOP Arrête les travaux. (Copie, Numérisation, etc.)
21		Touche de réinitialisation (Reset) Réinitialise toutes les fonctions à leur état de mise sous tension initial.	23		Touche Départ Démarre les travaux. (Copie, Numérisation, etc.)
22		Touche STOP Arrête les travaux. (Copie, Numérisation, etc.)	24		Touche de réglage Validation du réglage des paramètres des fonctions.
23		Touche Départ Démarre les travaux. (Copie, Numérisation, etc.)	25		Touche Annulation Annule le nombre de copies, etc.
24		Touche de réglage Validation du réglage des paramètres des fonctions.	26		Touche FONCTION Sert à changer le format du papier, les valeurs (par défaut) des fonctions et les réglages de l'opérateur clé.
25		Touche Annulation Annule le nombre de copies, etc.	27		Voyant LED ACTIVE (VERT) Clignote lorsque l'appareil fonctionne.
26		Touche FONCTION Sert à changer le format du papier, les valeurs (par défaut) des fonctions et les réglages de l'opérateur clé.	28		Voyant LED ALARM (rouge) S'allume/clignote en cas d'anomalie. S'allume: Lorsque l'appareil s'arrête dans les situations suivantes : ● Pas de papier dans la cassette sélectionnée, ou il n'y a plus de toner. ● Mauvaise alimentation du papier, etc. Clignote: Lorsque l'appareil signale une des situations suivantes : ● Pas de papier dans la cassette (cassette non sélectionnée) ● Le toner diminue, etc.
27		Voyant LED ACTIVE (VERT) Clignote lorsque l'appareil fonctionne.	29		Permet de choisir la résolution du scan. (Voir page 70)

NOTE:

Pour régler la luminosité sur l'écran tactile, maintenir simultanément une pression sur les touches "C" (Effacer) et "FORMAT ORIGINAL" ou sur la touche "FORMAT COPIE" jusqu'à ce que la luminosité désirée soit atteinte.

FORMAT ORIGINAL: Plus foncé

FORMAT COPIE: Plus clair

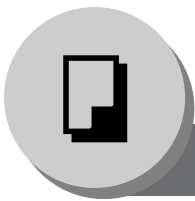

Pour faire des copies

Photocopie

■ Copie d'originaux au même format (1:1)

Le format de copie se sélectionne automatiquement.

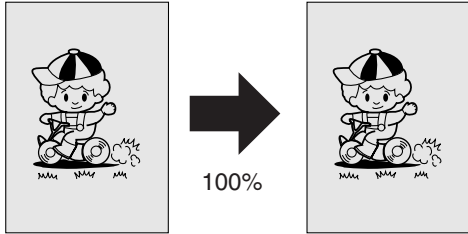

1

Pour ADF

Pour l'i-ADF

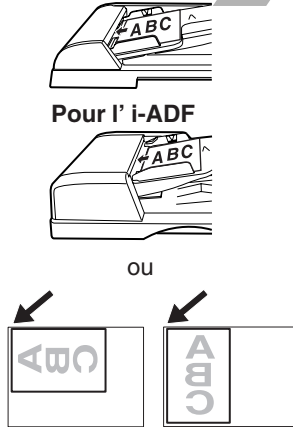

2

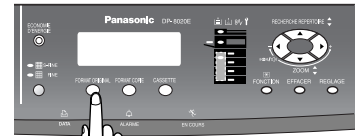

Depuis la vitre d'exposition seulement

- A3 : A3
- B4 : B4
- A4 : A4
- A4 : A4-R
- A5 : A5
- A5 : A5-R

■ Position des originaux

Pour l'ADF/i-ADF*
(Face vers le haut)

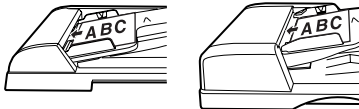

- Alimente les originaux automatiquement jusqu'à 50 feuilles de format A5/A4 (80 g/m²) (jusqu'à 30 feuilles de format B4/A3)

* ADF pour DP-8020E/8020P/8016P
i-ADF pour DP-8020E seulement

Pour la vitre d'exposition
(face vers le bas)

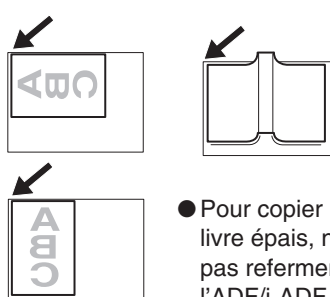

- Pour copier un livre épais, ne pas retenir l'ADF/i-ADF.

Guides originaux

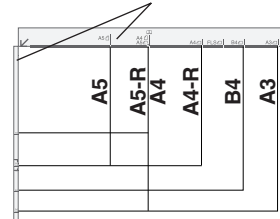

■ Copie avec taux de zoom pré réglés ou variables

Taux pré réglés (ex: Agrandissement)

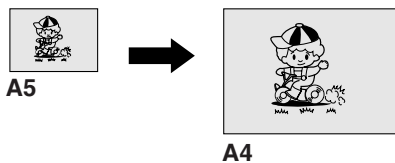

Taux de zoom variables

Copie avec des taux de zoom qui varient entre 50% et 200% par paliers de 1%.

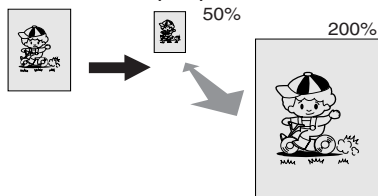

1

Pour ADF

Pour l'i-ADF

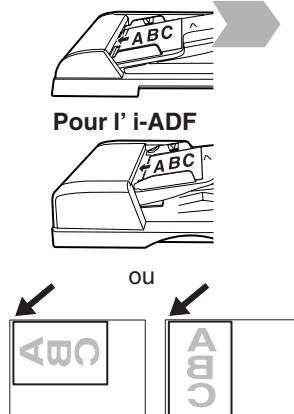

2



Depuis la vitre d'exposition seulement

- A3 : A3
- B4 : B4
- A4 : A4
- A4 : A4-R
- A5 : A5
- A5 : A5-R

3

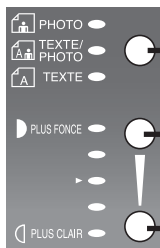
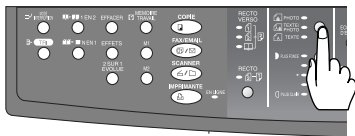

Pour sélectionner le type d'original.

PHOTO : Essentiellement des photos

TEXTE/PHOTO : Texte et photo combinés

TEXTE : Essentiellement du texte

Régler le contraste

Appuyer sur la touche **PLUS FONCE** ou **PLUS CLAIR** (5 niveaux)

4



Nombre de copies (999 max.)



■ Utilisation de l'ADF/i-ADF (option)

Originaux qui ne peuvent être utilisés

- Cartes postales, papier à dessin, papier pour étiquettes, papier lourd, papier d'art fin, papier de film thermosensible

Originaux non acceptés

- Papier avec une surface lisse tel que papier glacé ou traité
- Transparents
- Originaux avec un bord avant déchiré, froissé, plié, perforé ou collé.
- Originaux à différentes largeurs mélangées (sauf la combinaison A3 et A4)
- Etiquettes
- Papiers sensibles à la pression ou à envers carboné
- Papier déchiré
- Originaux agrafés
- Copies juste imprimées par une imprimante laser
- Originaux avec un correcteur blanc fraîchement appliqué (liquide de correction de papier)

Placer les originaux jusqu'à l'indicateur de limite supérieure (A)

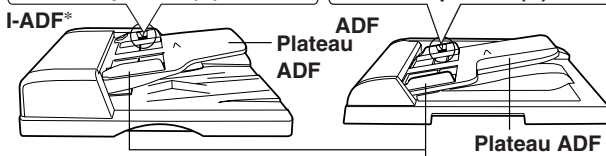
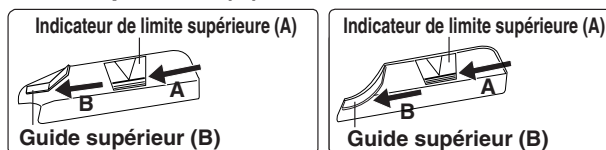

Guides originaux
Ajuster à la largeur de l'original.

* ADF pour DP-8020E/8020P/8016P
i-ADF pour DP-8020E seulement

3 Pour taux pré-réglés

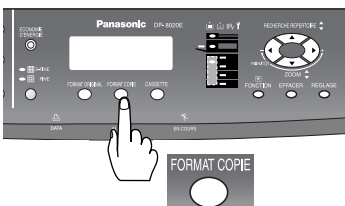

- A3 : A3
- B4 : B4
- A4 : A4
- A4 : A4-R
- A5 : A5
- A5 : A5-R

Pour les taux de zoom variables

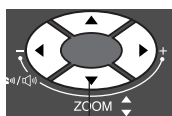

Jusqu'à 200% par paliers de 1%
Jusqu'à 50% par paliers de 1%

4

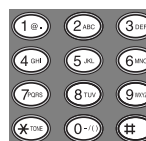

Nombre de copies (999 max.)



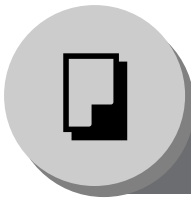

Pour faire des copies

Applications Particulières

■ Copie 1 → 1, Copie 2 → 2, Copie 2 → 1 (DP-8020E avec i-ADF vendu séparément seulement)

Copie 1 → 2 Copie recto → recto-verso

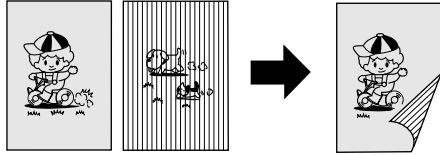

Copie 2 → 2 Copie recto-verso → recto-verso

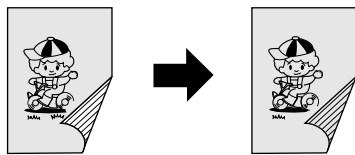

Copie 2 → 1 Copie recto-verso → recto

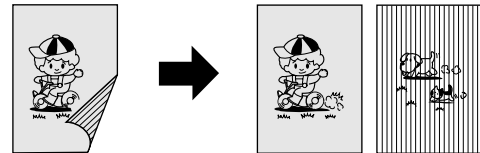

1

Pour l' i-ADF

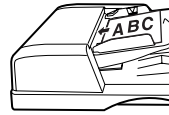

ou

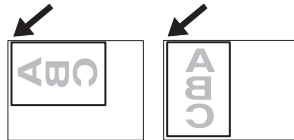

(Copie 1 → 2 seulement)

2



Depuis la vitre d'exposition seulement pour Copie 1 → 2



- A3 : A3
- B4 : B4
- A4 : A4
- A4 : A4-R
- A5 : A5
- A5 : A5-R

Etapes 6 à 9 pour la copie recto → recto-verso depuis la vitre d'exposition

6

AUTRE ORIGINAL?
1:OUI 2:NON



1: OUI
Aller à l'étape suivante.

NOTE: Si "2 : NON" est sélectionné, la machine commence à copier seulement un côté des originaux.

7

Original suivant

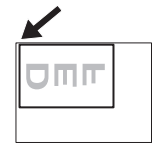

3

4

Position de reliure
(Pour Copie 1 → 2, Copie 2 → 1)

Bord long

Bord court

5

Nombre de copies (999 max.)

6 ~ 9

Depuis la vitre d'exposition seulement

RECTO VERSO

- 1 Original recto → copie recto-verso
- 2 Original recto-verso → copie recto-verso

RECTO

- 2-1 Original recto-verso → copie recto

8

9

Les opérations suivantes expliquent comment effectuer des copies multiples lorsque le mode Tri est sélectionné. (Voir page 42)

AUTRE ORIGINAL?
1: OUI 2: NON

- 1: OUI → Continuer à copier l'autre original, recommencer les opérations 1 et 5-② à 8
- 2: NON → Commence à faire les copies.

10

Quitter ce mode.

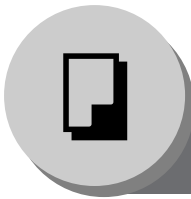

Pour faire des copies

Applications Particulières

■ Copie 2 → 2 (DP-8020E avec ADF vendu séparément seulement), Copie 2 → 1 (DP-8020E/8020P/8016P avec ADF vendu séparément seulement)

Copie 2 → 1 ou 2 → 2 avec l'ADF vendu séparément (non l'i-ADF)

Copie 2 → 1 Copie recto-verso → recto-verso

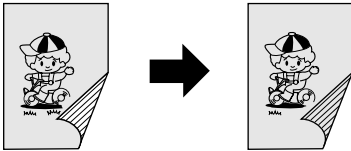

Copie 2 → 2 Copie recto-verso → recto

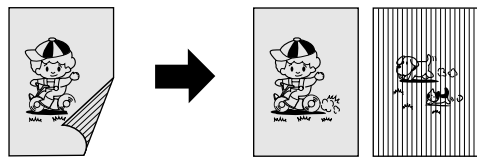

NOTE: Si la mémoire devient saturée pendant la numérisation des originaux, toutes les données numérisées s'annuleront. Dans ce cas, recommencer depuis l'étape 1.

1 Pour ADF seulement



Pages de numéro impair
Originaux à bord long

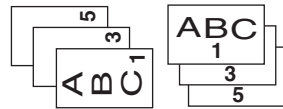

2

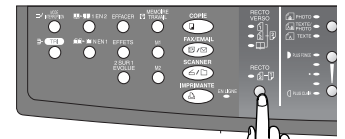

Original recto-verso
→ copie recto-verso

Original recto-verso
→ copie recto

5 PLACER L'ORIGINAL SUR L'ADF

INSÉRER FACE SUIV.
INSERER SECONDE FAC

Placer l'envers des originaux à l'étape 1 dans l'ordre et dans le sens de l'éjection.

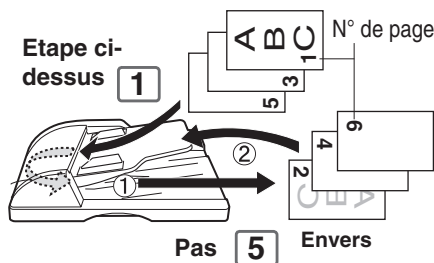

Pages de numéro pair
Originaux à bord long

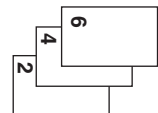

Originaux à bords courts

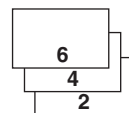

3



Position de reliure
(Pour Copie 2 → 1
seulement)

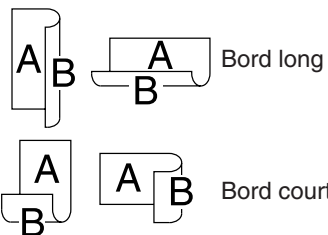

4



Nombre de copies
(999 max.)

5

6

PRESSEZ DEPART
CONTINUER

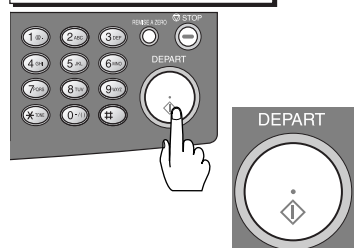

7

PLACER ORIG SUR ADF

NOTE: si le nombre de pages verso ne correspond pas à celui du recto (ex. alimentation de deux pages) des originaux recto-verso, le message "PB. NBRE PAGES TOTAL" s'affichera et toutes les données numérisées s'annuleront. Dans ce cas, recommencer depuis l'étape 1 et l'étape 4-② à l'étape 6.

8

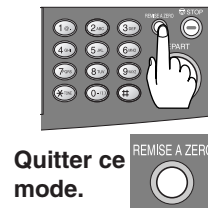

Quitter ce mode.



Pour faire des copies

Applications Particulières

■ Copie livre → 2 (DP-8020E seulement)

Livre → Recto/Verso

Le format livre et l'ordre des pages se règlent dans les paramètres du photocopieur, "Paramètre N° 14 DEF. LIVRE → 2". (Voir page 58)

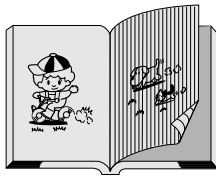

(Format livre: Face)

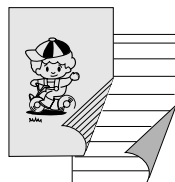

(Ordre des pages: G → D)

Format livre réglé sur FACE:

1

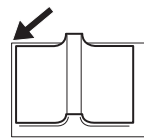

Format original:
A3, B4, A4-R ou A5-R

2



Sélectionner le format A3, B4, A4R ou A5R

5

Les opérations suivantes expliquent comment effectuer des copies multiples lorsque le mode Tri est sélectionné. (Voir page 42)

AUTRE ORIGINAL?
1:OUI 2:NON

- 1: OUI → Continue à copier un autre original, recommencer les étapes 1 et 4-②.
- 2: NON → Commence à faire les copies.

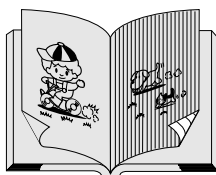

(Format livre: Livre)

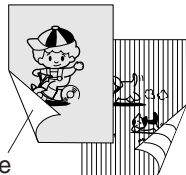

Page blanche
(Ordre des pages: D → G)

Format livre réglé sur LIVRE:

1

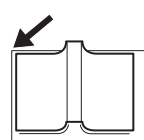

Format original:
A3, B4, A4-R ou A5-R

2



Sélectionner le format A3, B4, A4R ou A5R

6

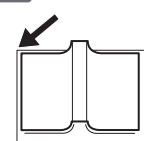

Original suivant
(Page)

7

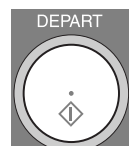
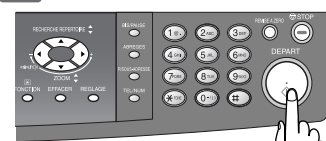

NOTE: * Si la taille de l'original est mal sélectionnée, le livre original sera mal copié tel que le montre l'exemple.

- Si la mémoire est pleine pendant la numérisation des originaux, un message d'erreur s'affiche et l'appareil s'arrête.

3

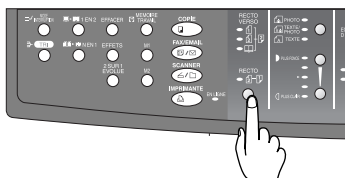

Sélectionner l'original livre à copie recto-verso

4



Nombre de copies (999 max.)



5

6



Quitter ce mode.



3

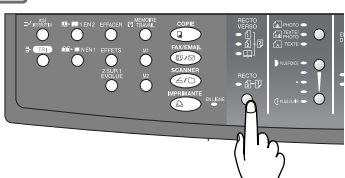

Sélectionner l'original livre à copie recto-verso

4

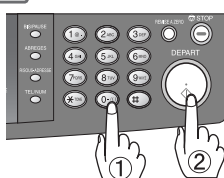

Nombre de copies (999 max.)



5

AUTRE ORIGINAL?
1:OUI 2:NON

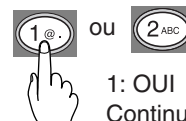

1: OUI
Continue à copier une autre page, aller à l'étape 6.
2: NON
Commence à faire les copies.

6

8

Les opérations suivantes expliquent comment effectuer des copies multiples lorsque le mode Tri est sélectionné. (Voir page 42)

AUTRE ORIGINAL?
1:OUI 2:NON

- 1: OUI → Continue à copier un autre original, recommencer les étapes 1 et 4-② jusqu'à l'étape 8.
- 2: NON → Commence à faire les copies.

9

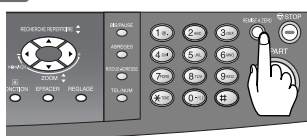

Quitter ce mode.



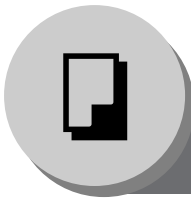

Pour faire des copies

Applications Particulières

■ N en 1

De deux/quatre originaux recto, côte à côte, à des pages recto.

● Copie 2 en 1



● Copie 4 en 1

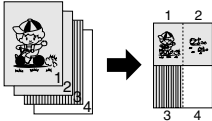

NOTE:

Si l'orientation de l'original n'est pas correcte avec le mode N en 1, l'ordre des copies peut ne pas être reproduit correctement. Dans ce cas, modifier l'orientation N en 1 par défaut dans les paramètres du photocopieur, "Paramètre N° 05 N en 1 (DÉFAUT)". (Voir page 57)

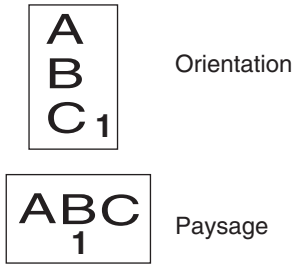

1 Pour ADF



Pour l' i-ADF



OU

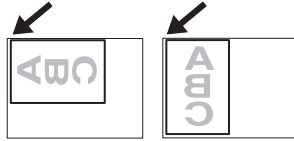

2



Depuis la vitre d'exposition seulement



- A3 : A3
- B4 : B4
- A4 : A4
- A4 : A4-R
- A5 : A5
- A5 : A5-R

5

Nen1 (1-2)
NO.= OU v ^

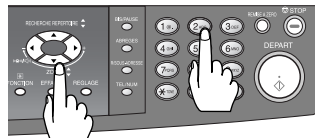

- 1@ 2 en 1
- ou
- 2ABC 4 en 1

2 en 1

1:2 DANS 1 ?
REGLAGE POUR VALID.

ou 4 en 1

2:4 DANS 1 ?
REGLAGE POUR VALID.

8

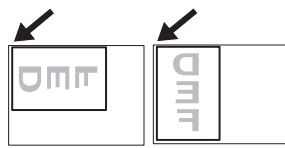

Original suivant

9

PRESSEZ DEPART
CONTINUER



Combinaison pour le fonctionnement de copie N en 1

Mode	2 en 1			
Originaux	1 2	1 2	1 2	1 2
ARRANGEMENT	1 2 2 1	1 2 2 1	1 2 2 1	1 2 2 1

3 Pour taux pré-réglés

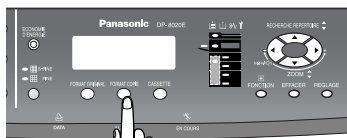

- A3 : A3
- B4 : B4
- A4 : A4
- A4 : A4-R
- A5 : A5
- A5 : A5-R

Pour les taux de zoom variables

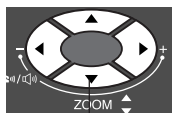

▲ Jusqu'à 200% par paliers de 1%
▼ Jusqu'à 50% par paliers de 1%

4

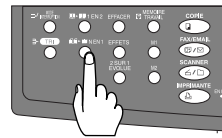

5

6

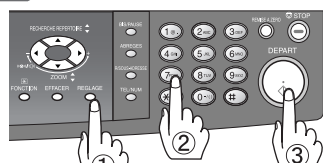

REGLAGE
Nombre de copies
(999 max.)



7 Etapes 7 à 11 depuis la glace d'exposition seulement

AUTRE ORIGINAL?
1: OUI 2: NON

1 1: OUI
Aller à l'étape suivante

NOTE: Si "2 : NON" est sélectionné, la machine commence à copier seulement un côté des originaux.

8

10 Pour Copie 4 en 1

AUTRE ORIGINAL?
1: OUI 2: NON

- ① Sélectionner "1: OUI".
- ② Recommencer les opérations 8 et 9.
- ③ Sélectionner "1: OUI".
- ④ Recommencer les opérations 8 et 9.

11

AUTRE ORIGINAL?
1: OUI 2: NON

- 1: OUI → Continuer à copier l'autre original, recommencer les opérations 1 et 6-② à 9 (10: 4 en 1)
- 2: NON → Commence à faire les copies.

12

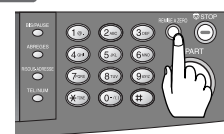

Quitter ce mode.



Mode	4 en 1			
Originaux				
ARRANGEMENT				

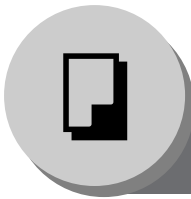

Pour faire des copies

Applications Particulières

■ Copie 1 en 2

Copie de 2 pages face à face ou d'un original de format A3 sur deux feuilles A4 séparées

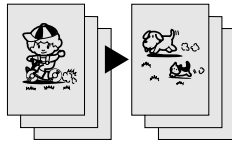

Ordre des pages: G → D
Commence la copie par la page de gauche

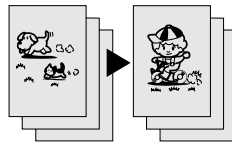

Ordre des pages: D → G
Commence la copie par la page de droite

NOTE:

L'ordre des pages se règle dans les paramètres du photocopieur, "Paramètre N° 16 (DEF. 2 PAGES)". (Voir page 58)

Ordre des pages par défaut : G → D

1

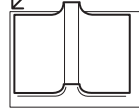

2

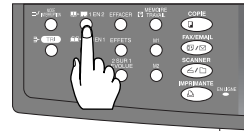

Glace d'exposition

Exemple: Original de format A3

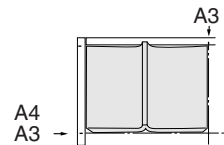

6

Les opérations suivantes expliquent comment effectuer des copies multiples lorsque le mode Tri est sélectionné. (Voir page 42)



AUTRE ORIGINAL?
1:OUI 2:NON

- 1: OUI → Continue à copier un autre original, recommencer les étapes 1 et 5-②.
- 2: NON → Commence à faire les copies.

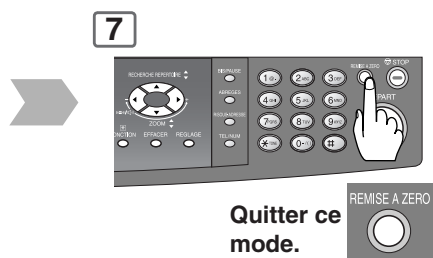
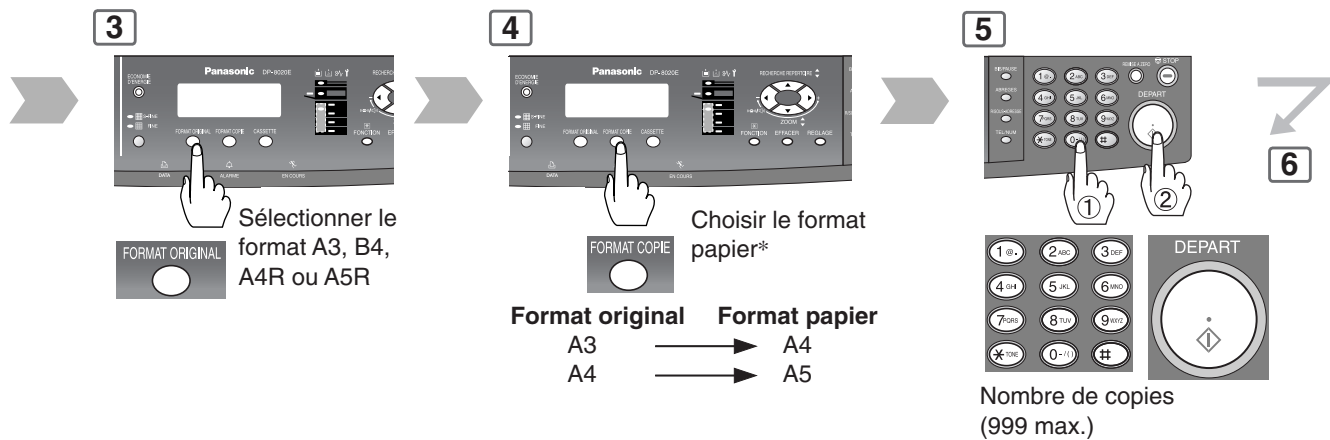

NOTE: * Le format du papier se sélectionne automatiquement. Pour régler un autre format de papier, appuyer pour sélectionner la cassette papier ou mettre le papier dans le by-pass. (Voir page 14.)

Pour faire des copies

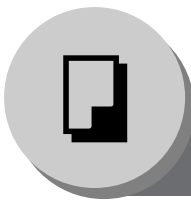

Pour faire des copies

Applications Particulières

■ Exposition double

D'originaux recto-verso à des copies recto (image côte à côte).

Format original: A4 ou A5
Format copie: A4R

NOTE:

Pour la copie d'un original de type Portrait, spécifiez Portrait dans les paramètres du copieur, "1: ORIENTATION du paramètre No. 05 N dans 1 DÉF." (Voir page 57)

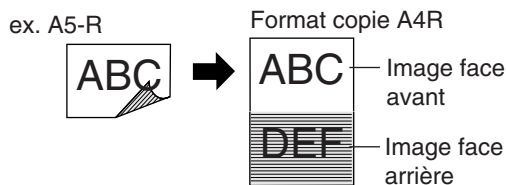
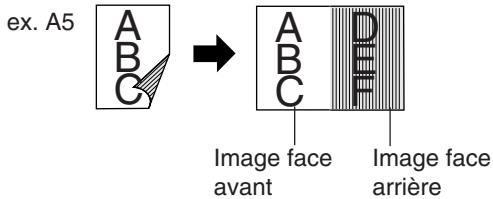

NOTE:

Ouverture du couvercle de la vitre d'exposition ou l'ADF/i-ADF en option.

- La détection de position de l'original risque de ne pas être correcte si une lumière vive vient frapper la glace dans ce mode.
- L'exposition n'est pas correcte si une ligne noire apparaît au bord de l'original ou si l'appareil interprète une image comme un motif noir dans ce mode.
- L'exposition risque d'être incorrecte s'il y a une ligne noire sur le bord de l'original ou une image que la machine interprète comme un motif noir dans ce mode.

1

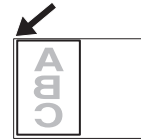

Endroit de l'original
Format original:
Formats A4, A4-R, A5 ou A5-R
seulement

5

AUTRE ORIGINAL?
1:OUI 2:NON



1: OUI

NOTE

Si "2 : NON" est sélectionné, la machine commence à copier seulement un côté des originaux.

9



Quitter ce mode.



2

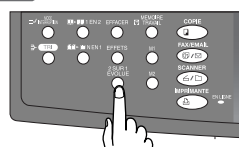

3

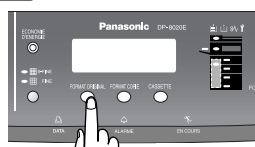

4

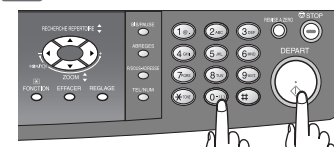

5

2 SUR 1 EVOLUE

FORMAT ORIGINAL

Sélectionner le format A4, A4R, A5 ou A5R

Nombre de copies (999 max.)

6

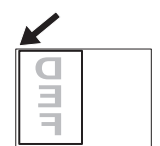

Envers de l'original

7

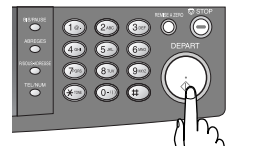

8

Les opérations suivantes expliquent comment effectuer des copies multiples lorsque le mode Tri est sélectionné. (Voir page 42)

9

AUTRE ORIGINAL?
1:OUI 2:NON

1: OUI → Continuer à copier l'autre original, recommencer les opérations 1 et 4-② à 7

2: NON → Commence à faire les copies.



Pour faire des copies

Applications Particulières

■ Effacement (Marge/Bordure)

Marge

Déplace l'image vers la gauche, la droite, le haut ou le bas.*

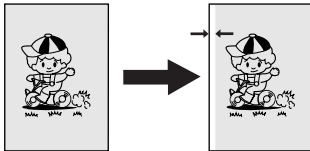

Bordure

Création d'une bordure*

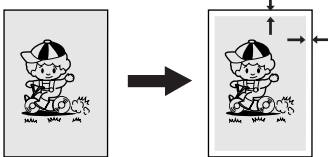

NOTE:

* La position de décalage de la marge et la valeur de la bordure blanche se règlent en mode Paramètre du photocopieur. (Voir page 57)

1 Pour ADF



Pour l' i-ADF



ou

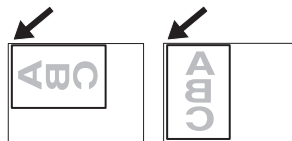

2



Depuis la vitre d'exposition seulement

- A3 : A3
- B4 : B4
- A4 : A4
- A4 : A4-R
- A5 : A5
- A5 : A5-R

6 Pour la marge

MARGE GAUCHE
10mm v^

Pour Bordure

PROPORTIONNEL
MARGE = 5mm ^

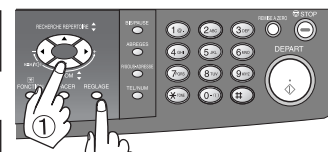

5 - 99 mm

La touche EFFACER qui clignotait s'allume en continu.

■ Effacement (Livre)

Livre

Élimine l'ombre de la reliure intérieure d'un livre.

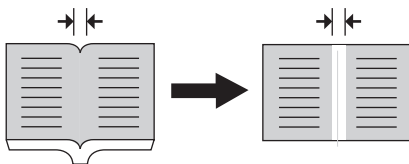

1

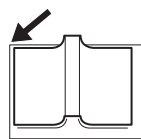

2



FORMAT ORIGINAL

- A3 : A3
- B4 : B4
- A4 : A4
- A4 : A4-R
- A5 : A5
- A5 : A5-R

6

VALEUR LIVRE
RELIURE = 20mm v^



5 - 99 mm

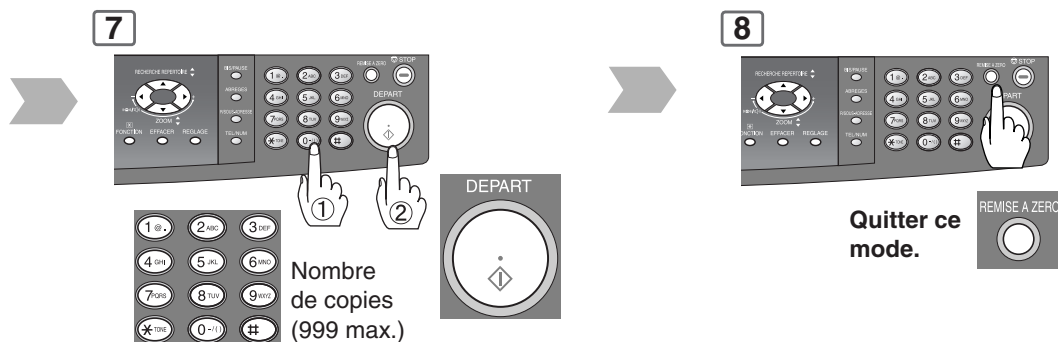
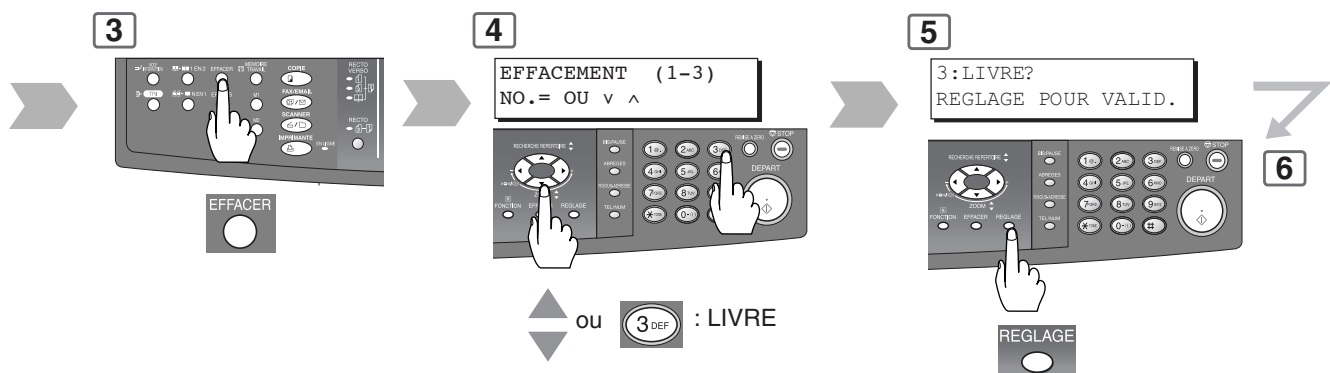
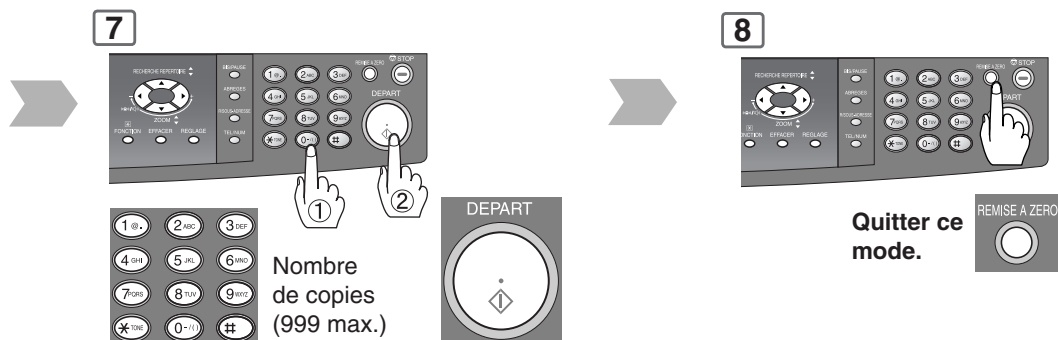
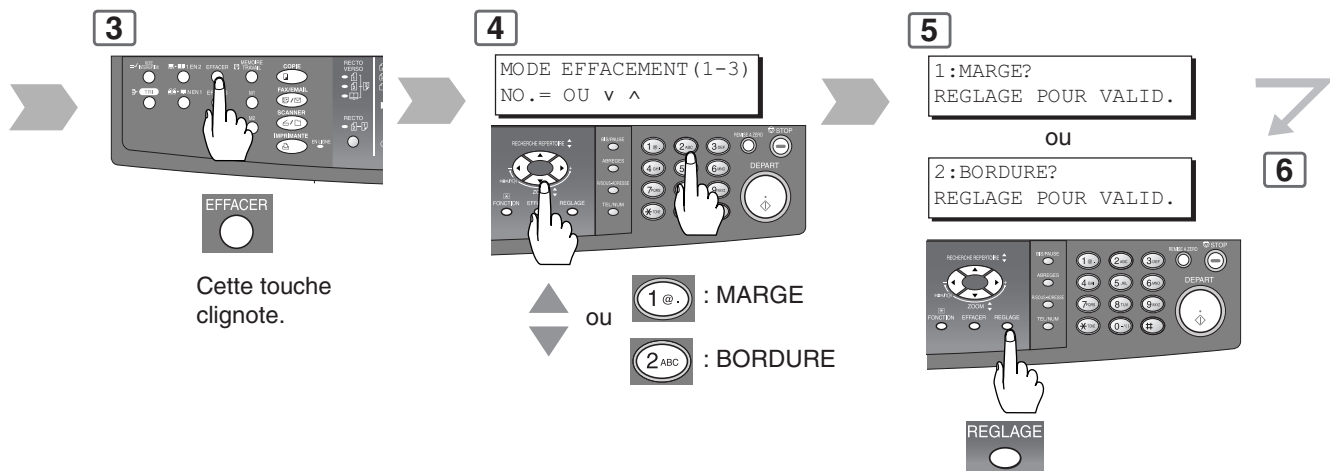

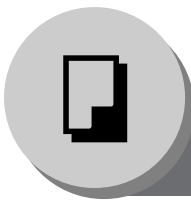

Pour faire des copies

Applications Particulières

■ Effets (Centrage/Répétition image)

Centrage

L'image copiée peut être centrée automatiquement.

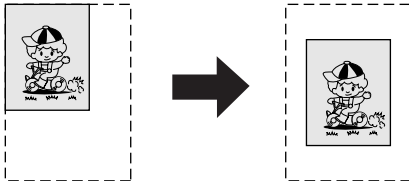

1



2

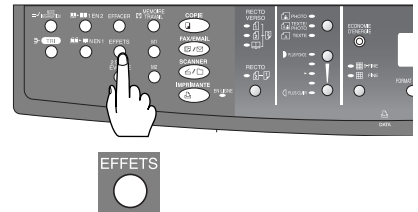

Ouvrir l'ADF ou le cache de la vitre d'exposition.

Répétition image

Crée une image de copie continue sur une feuille. Taille minimum de l'original : 20 x 20 mm

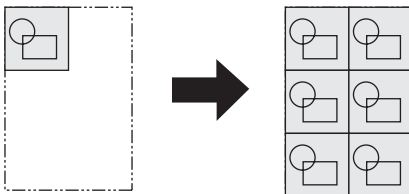

Il est possible de régler la ligne en pointillé sur "NON" ou sur "IMP." dans les paramètres du photocopieur; "Paramètre N° 15 (POINT.REPET.IMAG)". (Voir page 58).

6

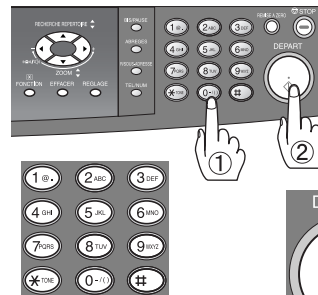

Nombre de copies (999 max.)

NOTE:

- La copie finale risque d'être moins bonne si un original avec fond coloré n'a pas de bordure blanche ou si celle-ci a moins de 2 mm de large. Le réglage par défaut du mode Digital Skyshot devrait être "NON" dans les réglages du copieur, Paramètre No. 07 (DIGITAL SKYSHOT).
- Retirez les originaux du chargeur de documents avant de sélectionner le mode de centrage et de répétition d'image. Une erreur de position de l'original peut se produire si une lumière intense éclaire le verre pendant l'utilisation du mode de centrage et de répétition d'images. En outre, une image peut être interprétée comme motif noir par le copieur dans le mode de centrage et de répétition d'images.

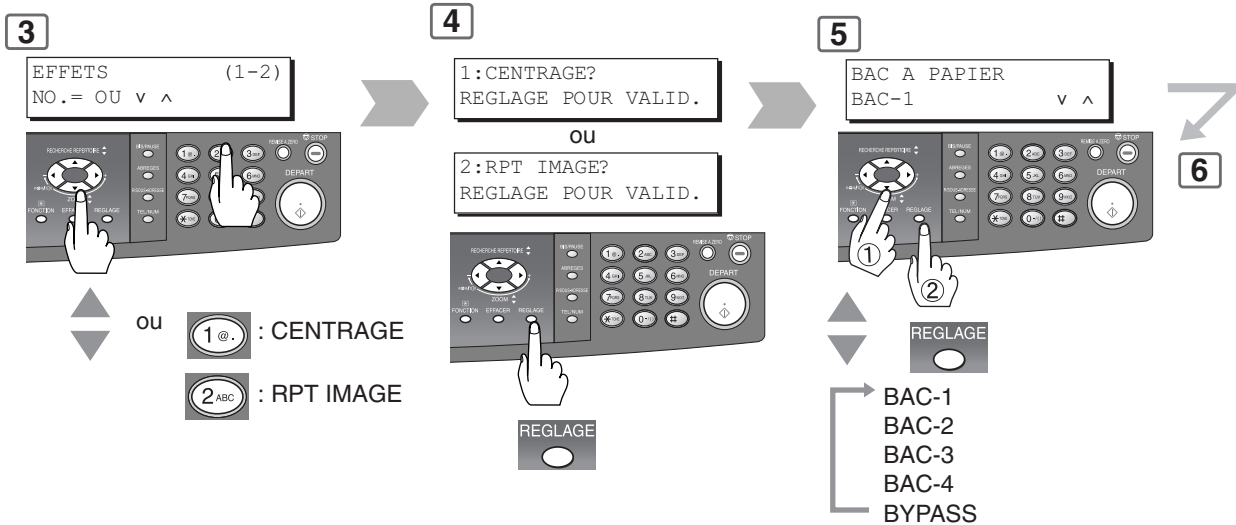

NOTE: Les cassettes 2, 3 et 4 sont des options. (Voir page 69)



NOTE: Une détection de position incorrecte de l'original peut se produire si une lumière parasite parvient à atteindre la vitre d'exposition pendant le mode cache ouvert. Il en est de même en modes centrage et image répétée pour une image que le photocopieur interprète comme un motif noir.



Pour faire des copies

Applications Particulières

Tri

Tri

Les jeux à copies multiples sont triés automatiquement.

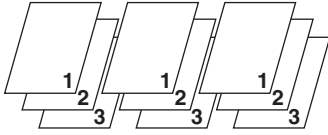

Tri/rotation

Les jeux de plusieurs copies sont automatiquement triés et rangés sur le plateau externe en sens inverse (réorienté). Le mode initial Tri-Réorientation est « 1 : NON ». Ce réglage peut être sélectionné dans les Réglages généraux, Paramètre No.3 (RÉORIENTATION TRI). (Voir page 54)

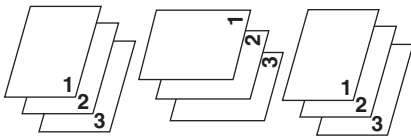

(Format papier disponible A4 seulement)

Non tri

La copie est déposée dans le plateau sortie.

NOTE

Les paramètres du mode Tri initial se sélectionne dans les paramètres de la fonction photocopie, "Paramètre N° 10 TRI COPIE ADF ou N° 11 (TRI COPIE GI.EXPO)". (Voir page 57 et 58)

Réglage initial de priorité du tri :

Pour ADF : 2 : TRIER ;

Pour vitre d'exposition : 1 : NON TRI

1 Pour ADF



Pour l' i-ADF

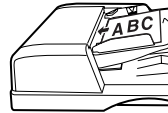

ou

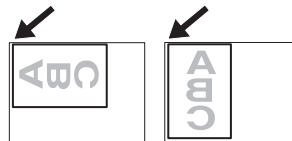

2

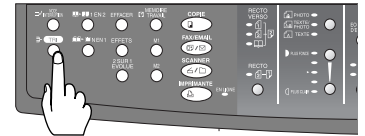

S'allume

Le mode Tri est sélectionné.

Etapes 5 à 8 depuis la vitre d'exposition seulement

5

AUTRE ORIGINAL?
1:OUI 2:NON

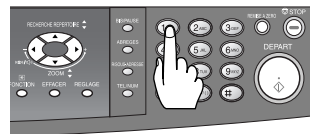

1: OUI

Aller à l'étape suivante

NOTE

Si "2 : NON" est sélectionné, la machine commence à copier seulement un côté des originaux

6

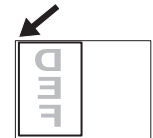
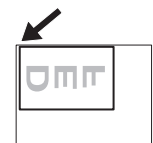

Original suivant

3



Depuis la vitre d'exposition seulement

- A3 : A3
- B4 : B4
- A4 : A4
- A4 : A4-R
- A5 : A5
- A5 : A5-R

4

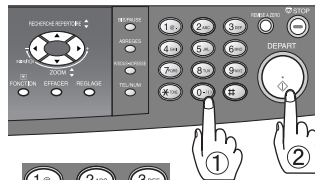

Nombre de copies (999 max.)



5 ~ 8

Depuis la vitre d'exposition seulement

7

PRESSEZ DEPART CONTINUER

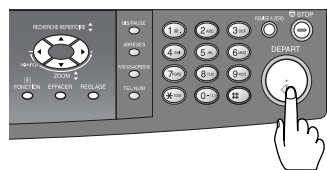

8

AUTRE ORIGINAL?
1:OUI 2:NON

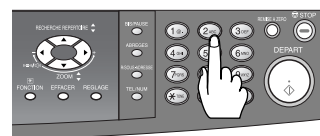

: OUI

Continue à copier un autre original, recommencer les étapes 1 et 4- 2 jusqu'à l'étape 7.



: NON

Commence à faire les copies.

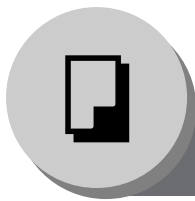

Pour faire des copies

Autres fonctions

■ Mode Cache Ouvert

Le mode cache ouvert permet la copie d'un manuscrit sans créer de bords sombres même si le cache de la vitre d'exposition ou l'ADF sont ouverts. Il existe deux modes cache ouvert;

Mode cache ouvert numérique : la zone (taille) de scan n'est pas prédéterminée.

Mode cache ouvert manuel : La zone (taille) de scan est pré-enregistrée dans la mémoire (M1 et M2).

■ Mode cache ouvert manuel/mode cache ouvert digital

Le réglage par défaut du mode cache ouvert numérique est NORMAL. Le réglage par défaut se modifie dans les paramètres du photocopieur. (Voir page 57)

NOTE

La valeur par défaut du mode cache ouvert numérique est "NORMAL". Ce réglage permet de numériser une fois. Si des traces noires apparaissent autour des bords, régler le mode cache sur "QUALITÉ" pour adoucir les bords noirs. Ce réglage permet de numériser deux fois.

NON : Aucun

NORMAL : Réglage par défaut (en général, sélectionner ce mode).

QUALITÉ : Pour une meilleure définition, sélectionner le mode QUALITE.

- La copie finale risque d'être moins bonne si un original avec fond coloré n'a pas de bordure blanche ou si celle-ci a moins de 2 mm de large. Le réglage par défaut du mode Digital Skyshot devrait être "NON" dans les réglages du copieur, Paramètre No. 07 (DIGITAL SKYSHOT).

1

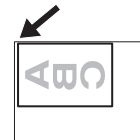

Ouvrez le chargeur de documents de plus de 45 degrés.

■ Mode manuel cache ouvert

Réglez le Paramètre No. 08 (MANUAL SKYSHOT) au préalable dans les paramètres du copieur. (Voir page 57)

NOTE

- Lors de l'utilisation du mode cache ouvert manuel, les mémoires M1 et M2 sont activées et il n'est pas possible d'utiliser les autres travaux nécessitant de la mémoire.

1

Depuis la vitre d'exposition

Coin supérieur gauche

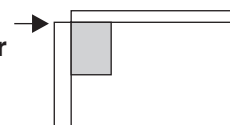

2



FORMAT ORIGINAL

- A3 : A3
- B4 : B4
- A4 : A4
- A4 : A4-R
- A5 : A5
- A5 : A5-R

3

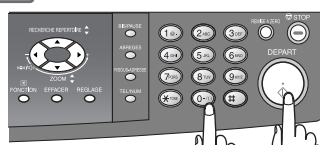

Nombre de copies (999 max.)



NOTE

- La détection de position de l'original risque de ne pas être correcte si une lumière vive vient frapper la glace en mode cache ouvert numérique.
- Exposition risque d'être incorrecte s'il y a une ligne noire sur le bord de l'original ou une image que la machine interprète comme un motif noir en mode cache ouvert numérique.

2

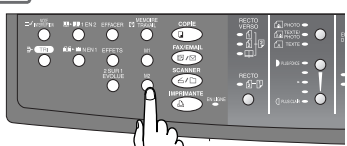

Taille personnalisée*



* Il est possible de modifier le format par défaut M1/M2 avec le mode de fonction. (Voir page 58)

3

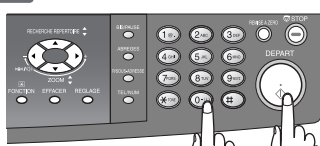

Nombre de copies (999 max.)





Pour faire des copies

Autres fonctions

■ Choix Trav et SADP

Les originaux spéciaux (par ex. papier mince, etc.) peuvent être alimentés par le plateau ADF et copiés de façon continue avec le mode PRÉPARATION DU TRAVAIL & SADP.

NOTE: Régler au préalable le Paramètre du photocopieur N° 12 (MODE SADP) sur la position "NON". (Voir page 59)
Papier fin : 55 g/m² minimum

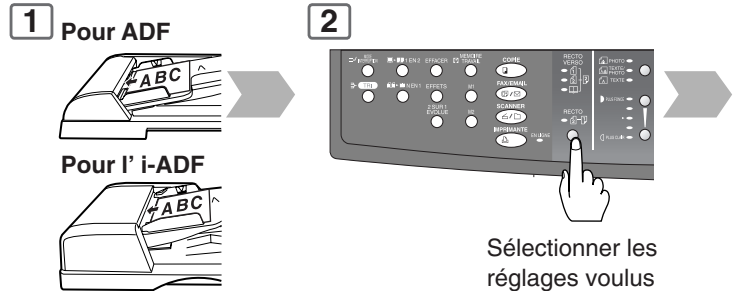

Exemple : Pour tirer 5 jeux de copies triées d'un original de 80 feuilles. (Format A4)

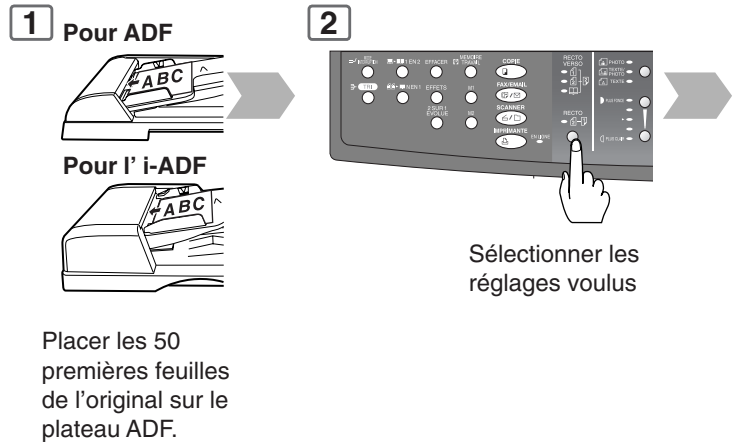
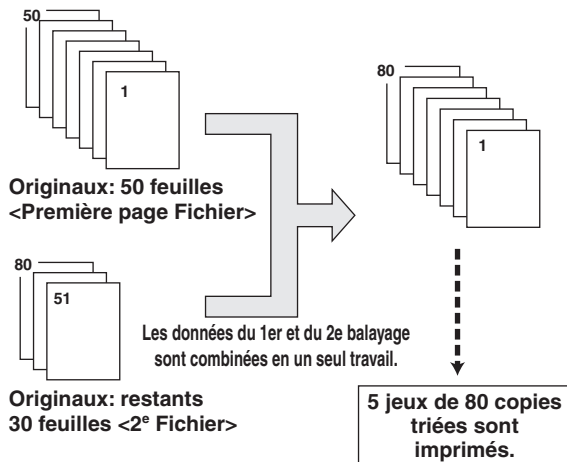

■ Réservation de travail

Il est possible de réserver le travail de copie suivant si le travail en cours n'est pas terminé. (Nécessite l'installation du disque dur et de la mémoire d'image en option (voir page 69).)

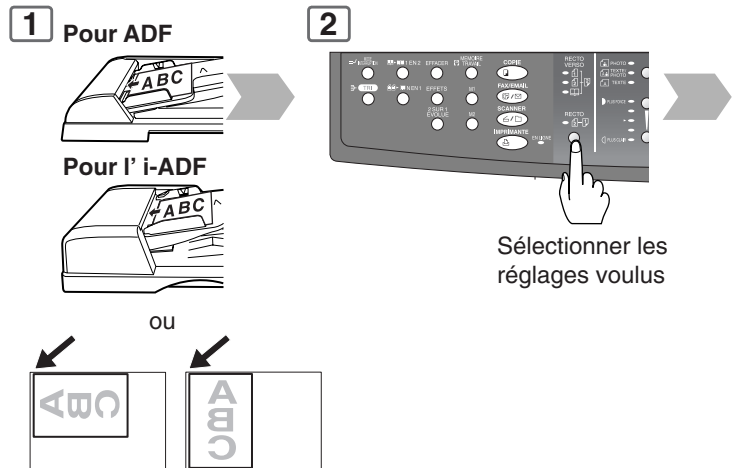
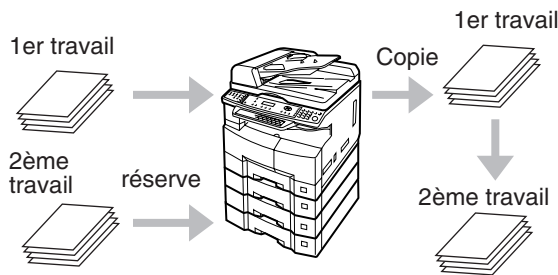

NOTE

- Job Build and SADP function cannot be combined with 2 → 1 and 2 → 2.
- La fonction de copie concomitante n'est pas possible si la fonction construction du travail et SADP est réglée sur la position « OUI » au Paramètre du copieur n° 12 (SADP DEFAULT). (Voir page 59)

3



Nombre de copies (999 max.)

4



Pour l' i-ADF

Placer l'original suivant dans les 5 secondes après l'éjection du dernier original/copie.

Début du processus d'impression.

3

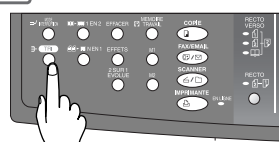

Sélectionnez le mode TRI.



S'allume
Le mode Tri est sélectionné.

4

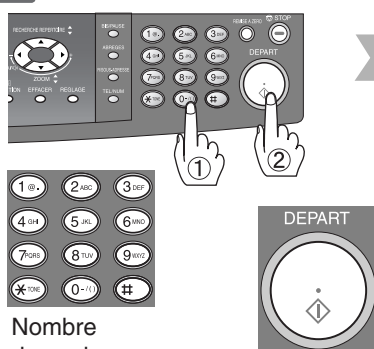

Nombre de copies (999 max.) (ex: 5)

5

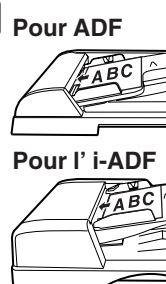

Pour l' i-ADF

Placer l'original suivant dans les 5 secondes après l'éjection du dernier original. (30 feuilles)

Début du processus d'impression. (Ex. 5 jeux de 80 copies triées)

3

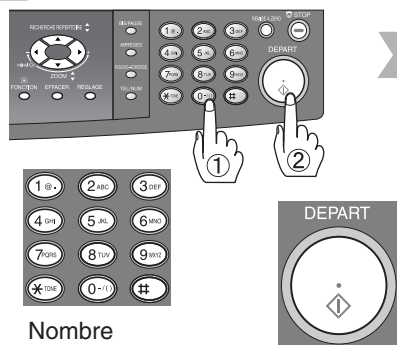

Nombre de copies (999 max.)

4

Pour commencer le processus d'impression : régler le travail de copie suivant, recommencer les étapes 1 à 3. Les originaux suivants ne seront pas numérisés.

- Il est possible de réserver les 12 travaux suivants.

5

Lorsque le 1er travail de copie est terminé, les originaux suivants s'impriment automatiquement.



Pour faire des copies

Autres fonctions

■ Mode Interruption

Ce mode interrompt le travail de copie en cours et permet d'effectuer d'autres travaux de copie.

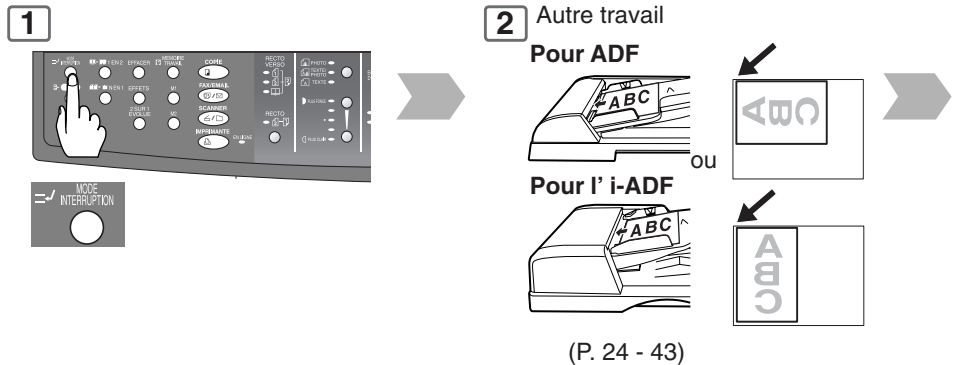

■ Economiseur d'énergie (Mode Economie d'énergie, Sommeil/Arrêt)

Ces modes économisent l'énergie lorsque la machine ne fonctionne pas.

Mode d'économie d'énergie

Pour valider

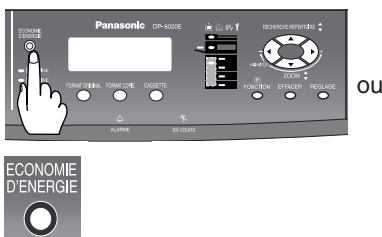

Passer automatiquement en mode économie d'énergie 10 minutes après le dernier travail de copie.*



clignote :
Mode d'économie d'énergie

Pour quitter



Mode sommeil/arrêt

Passer automatiquement en mode sommeil/arrêt 10 minutes après le dernier travail de copie.*



S'allume:
Mode sommeil/arrêt

Pour quitter

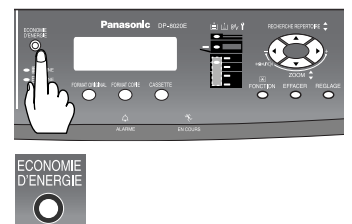

■ Mémoire travail

Il est possible d'enregistrer deux travaux de copie dans la mémoire (M1 et M2) en vue d'un rappel ultérieur.

Pour enregistrer un travail dans la mémoire.

Configurer le travail de copie à enregistrer.
(P. 24 - 43)

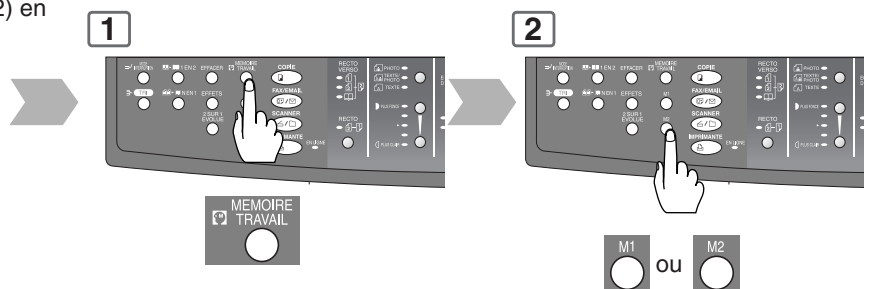

NOTE

- Le mode MEMOIRE DES TACHES n'est pas effacé si la machine est arrêtée.
- Lors de l'utilisation du mode cache ouvert manuel, la mémoire M1 et/ou la mémoire M2 s'activent et il n'est pas possible d'utiliser un autre travail nécessitant de la mémoire.

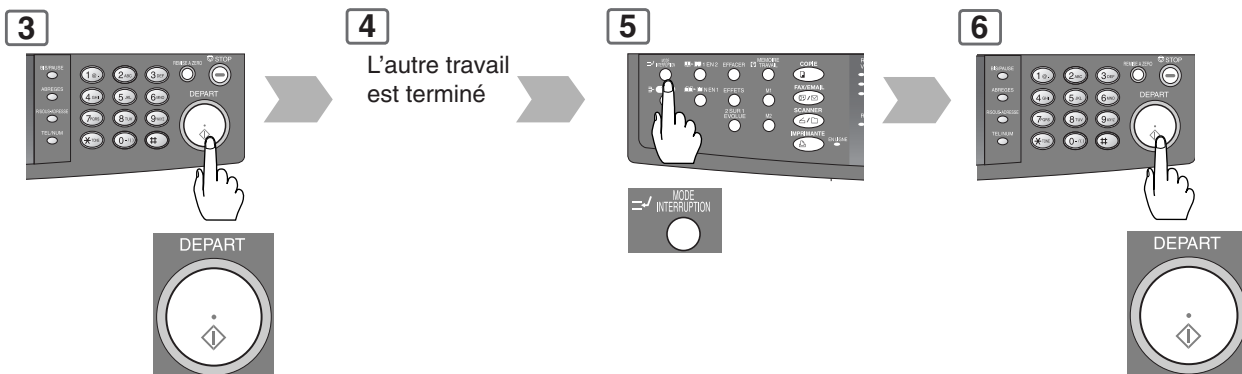

Modes	Consommation	Temps de chauffe	Fonctions non disponibles
Normal	Environ 120 Wh/h	—	_____
D'économie d'énergie	Environ 19.5 Wh/h	Environ 30 s	_____
Sommeil	Environ 9.5 Wh/h	Environ 30 s	_____
Arrêt	Environ 1.6 Wh/h	Environ 30 s	<ul style="list-style-type: none"> • Fonction d'imprimante (Connexion locale USB et réseau) • Fonction Fax/Email Internet • Fonction Fax (Le câble LAN n'est peut-être pas raccordé ou "DÉFAULT DHCP" est réglé sur "VALIDE", tandis que dans ce mode (Extinction), l'appareil ne répond pas à un appel du télécopieur) (Voir page 55)

Pour rappeler un travail enregistré dans la mémoire

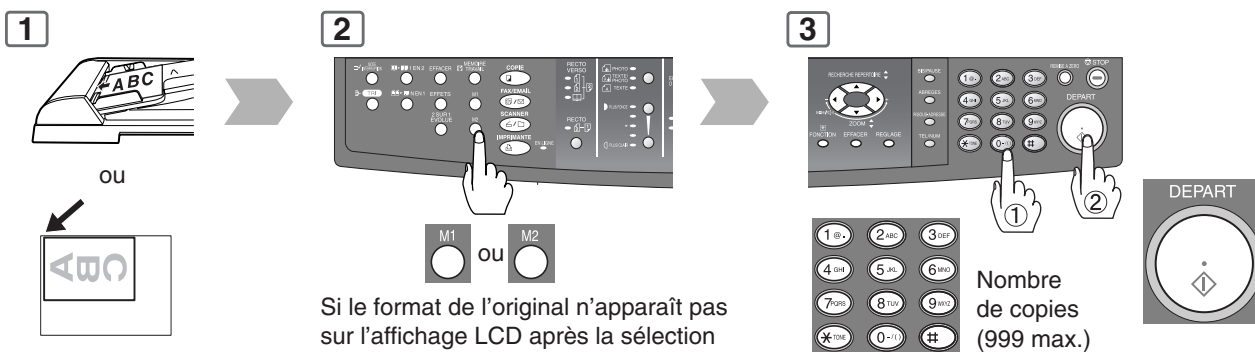

Si le format de l'original n'apparaît pas sur l'affichage LCD après la sélection de M1 ou de M2, sélectionner le format de l'original avec la touche **FORMAT ORIGINAL**.



Pour faire des copies

Autres fonctions

■ Avis d'achèvement

Si l'avis d'achèvement est spécifié, la fin de la copie vous sera signalée sur votre ordinateur.

Avant d'utiliser cette fonction, installez le **Système de Gestion des Documents Panasonic (Utilitaires des communications)**, le **Pilote d'imprimante (avec l'Utilitaire d'état des travaux)** sur votre ordinateur et paramétrez chaque logiciel en vous référant à **Paramétrage du numériseur avec l'utilitaire des communications** et **Paramétrage de l'avis d'achèvement**. (Voir page 72)

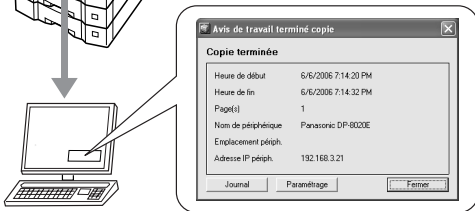

1



Symbole d'Utilitaire des communications

Symbole d'Utilitaire d'état des travaux

Assurez-vous que les symboles de l' **Utilitaire des communications** et de l'**Utilitaire d'état des travaux** apparaissent bien dans la barre de tâches de votre ordinateur.

- S'ils n'apparaissent pas, cliquez sur le bouton **Démarrer** et sélectionnez **[Tous les programmes] -> [Panasonic] -> [Panasonic Document Management System] -> Communications Utility** pour activer le symbole de l'utilitaire des communications, et/ou sélectionnez **[Tous les programmes] -> [Panasonic] -> [Job Status Utility] -> [Job Status Utility]** pour activer le symbole de l'utilitaire d'état des travaux.

Sélectionner une station (adresse IP du PC).

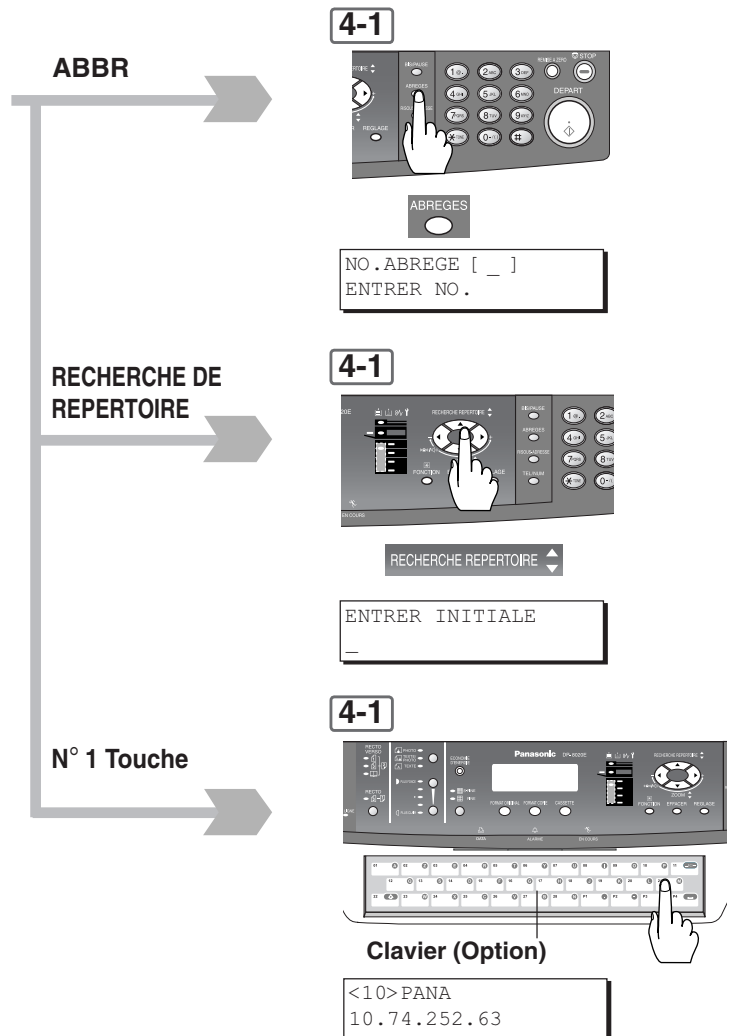

NOTE

- "RAPIDE" est disponible lorsque la carte optionnelle (DA-KB180) est installée.
- L'avis d'achèvement est disponible seulement pendant la connexion au réseau. Pour dégager l'avis d'achèvement, appuyez à la fois sur la touche COPIE et sur la touche FONCTION.

2 Pour ADF



Pour l' i-ADF

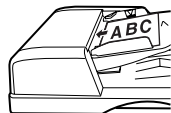

ou

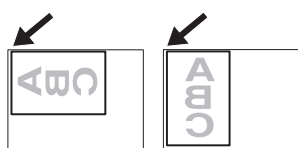

3

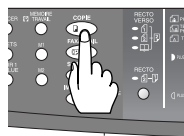

et



Appuyez à la fois sur la touche COPIE et sur la touche FONCTION

AVIS FIN TRAVAIL
CHOIX DESTINATAIRE

4-1

4-2



No. ABBR
(2 chiffres)

[01] SALES
10.74.252.66

4-2



① Entrer la(les) lettre(s).
(Voir page 70)

ENTRER INITIALE
SA_

[06] SALES 3
1 [05] SALES 2
1 [01] SALES
10.74.252.66

5

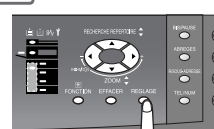

REGLAGE

6

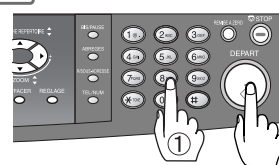

Nombre
de copies
(999 max.)

L'avis d'achèvement de la
copie apparaît sur
l'ordinateur.



Fonction

■ Utilisation des modes de fonction pour modifier les modes initiaux de l'appareil

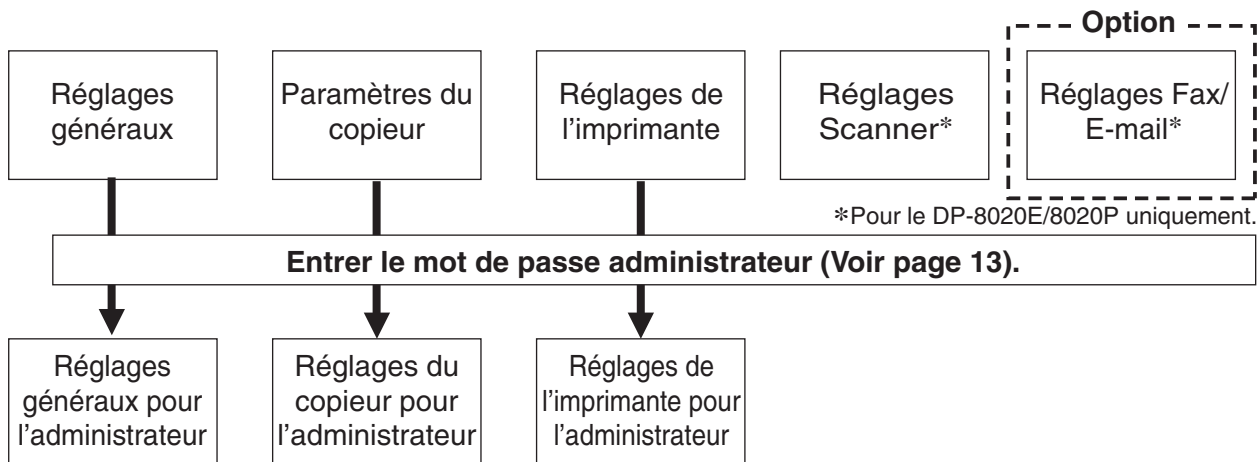

Réglages généraux:

Modification des modes machine initiaux

- Mode par défaut hors tension, Mode administrateur, etc. (Voir page 54)
- Mode administrateur: Réglages du format du papier, du compteur départemental, TCP/IP réseau, etc. (Voir pages 54 - 56.)

■ Procédure

1



Sélectionner une fonction

2

Sélectionner le paramètre en appuyant sur les touches.

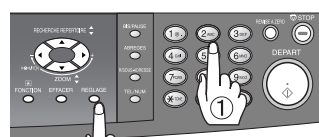

COPIE : Paramètres généraux/du copieur

FAX/EMAIL : réglages Fax/Email

SCAN/FICHER : réglages du scanner

IMPRIMER : Réglages de l'imprimante

1 @ : Réglages généraux

ou

2 ABC : Paramètres du copieur

4 GH : Réglages de l'imprimante

NOTE:

Les touches de sélection de fonction COPIE, FAX/EMAIL et SCAN/FICHER ne sont disponibles que sur les DP-8020E/8020P.

Réglages du scanner (Paramètres scan)

(Voir page 74)

RÉGLAGES FAX/E-MAIL

Se reporter au mode d'emploi (pour le fax et le fax/email Internet).

NOTE

- Pour le réglage des fonctions sur les options, voir le mode d'emploi des appareils en question.
- Le réglage de fonction n'est possible que si la machine est en mode Prêt.
- Les paramètres Fax/Email et Scanner ne sont disponibles que si le module de scanner réseau et/ou la carte de communication fax ou le module Fax/E-mail Internet sont installés. (Voir page 69)

Paramètres du copieur:	<p>Changement des modes initiaux du copieur</p> <ul style="list-style-type: none"> ● Fonction par défaut de chaque mode de copie (P. 57 et 58) <p>Mode administrateur: Mode original, Contraste, etc. (P. 58 et 59)</p>
Réglages de l'imprimante:	<p>Modification des modes d'impression initiaux</p> <ul style="list-style-type: none"> ● Fonction par défaut de chaque mode d'impression (Voir page 59) <p>Mode administrateur: Temps d'exécution du travail, Protection de page, Impression de page d'erreur, Fonction d'attente, Configuration PS, Impression de liste des polices, Maintien des données de boîte aux lettres, etc. (Voir page 60) ● Normalement, il n'est pas nécessaire de régler les paramètres d'imprimante. Des paramètres d'imprimante spéciaux seront peut-être nécessaires pour imprimer directement des données de texte sur l'imprimante depuis l'invite de la commande MS-DOS. </p>
Réglages Scanner:	<p>Modification des modes de scanner initiaux</p> <ul style="list-style-type: none"> ● Mode Original, Compression, Résolution, etc.... (Voir page 61)
Réglages Fax/E-mail:	<p>Modification des modes de Fax/Email initiaux</p> <p>Se reporter au mode d'emploi (pour le fax et le fax/email Internet).</p>

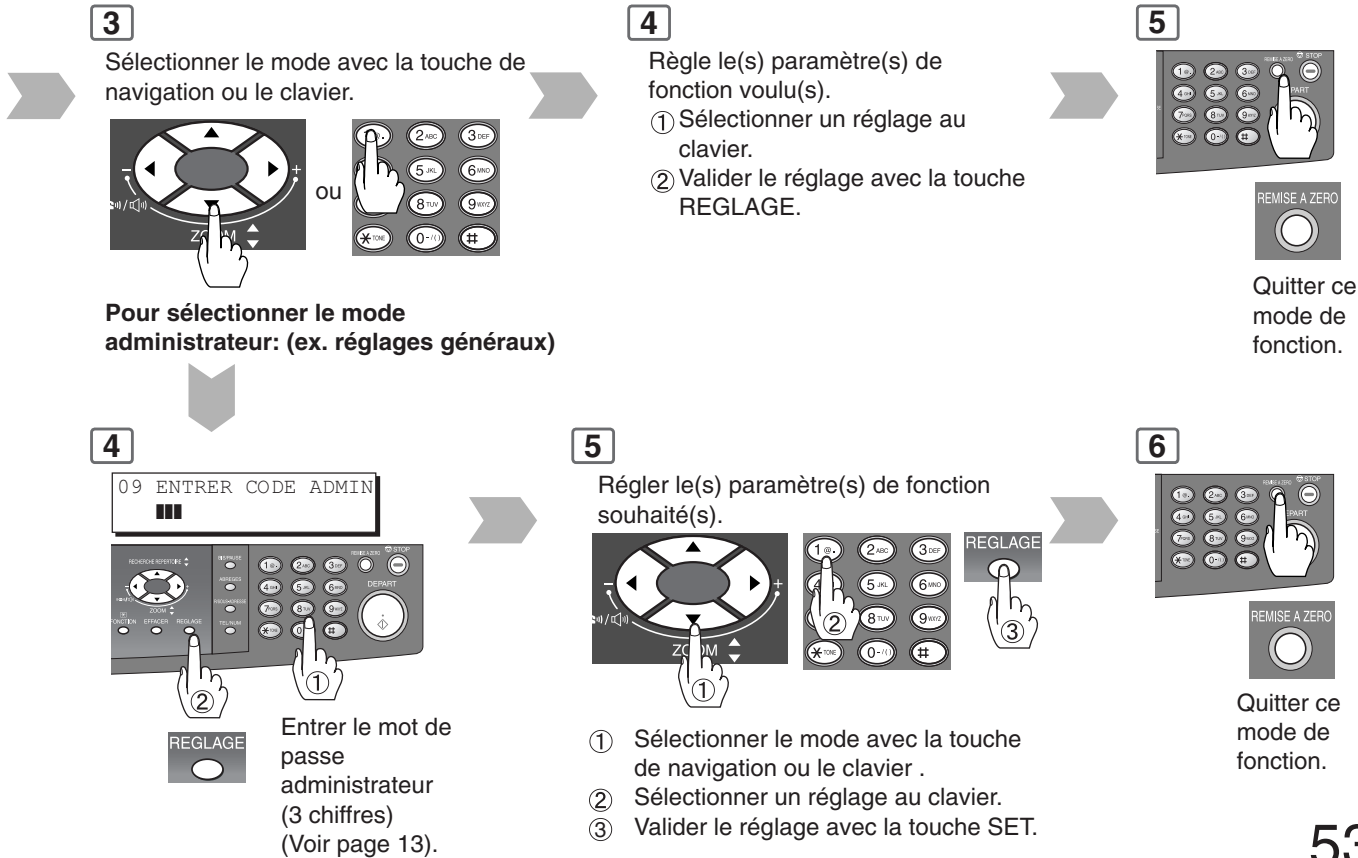



Fonction

■ Réglages généraux

No	Modes	Fonction	Réglage initial
00	DEMARRAGE DEFAULT	Sélectionne le mode de fonctionnement par défaut. 1:COPIE / 2:FAX / 3:IMPRIMANTE / 4:SCANNER (FAX et SCANNER sont des options, Voir page 69)	1: COPIE
01	USAGE MEM. TRI	Sélectionne si le volume de la mémoire de tri utilisée doit s'afficher sur le panneau de commande. 1:NON / 2:OUI	1: NON
02	COMPTEUR DIVIS.	Affiche le nombre de copies total et la limite de copie du département sélectionné.	Consulter son fournisseur de service agréé.
03	TRI ROTATION	Sélectionne le mode rotation-tri. 1:NON / 2:OUI (Disponible seulement avec le format A4.)	1: NON
07	RAJOUT TONER MAN.	Ajoute du toner manuellement. 1:OUI / 2:NON	
09	ENTRER CODE ADMIN	Permet de définir le mot de passe administrateur MOT DE PASSE = ■■■■	

NOTE: Pour entrer le n° de mode des paramètres généraux ci-dessus, il n'est pas nécessaire de taper d'abord "0" ; entrer seulement le second chiffre des deux chiffres affichés.

Le réglage des paramètres suivants nécessite l'entrée du mot de passe administrateur:

■ Réglages généraux (pour mode administrateur)

No	Modes	Fonction	Réglage initial
00	LISTE GÉNÉRALE	Imprime une liste des paramètres généraux et des valeurs du compteur. "REGLAGE"POUR IMPRIM	
01	FORMAT DU PAPIER	Sélectionne la cassette papier et règle le format du papier (Voir page 62) 1:BAC-1 / 2:BAC-2 / 3:BAC-3 / 4:BAC-4 (BAC-2 à 4 sont des options) A4 <input type="checkbox"/> → A4 <input type="checkbox"/> → B5 <input type="checkbox"/> → B5 <input type="checkbox"/> → A5 <input type="checkbox"/> → A5 <input type="checkbox"/> → FLS1 <input type="checkbox"/> → FLS2 <input type="checkbox"/> → LEDGER <input type="checkbox"/> → LEGAL <input type="checkbox"/> → LETTER <input type="checkbox"/> → LETTER <input type="checkbox"/> → INVOICE <input type="checkbox"/> → A3 <input type="checkbox"/> → B4 <input type="checkbox"/> →	
03	REMISE ETAT INT	Sélectionne le temps de réinitialisation du panneau de commande. 1:NON / 2:30 sec / 3:1min / 4:2min / 5:3min / 6:4min	3:1min
04	MODE ECON. ENER.	Règle le mode d'économie d'énergie et la durée. 1:INVALEDE / 2:ECO. D'ENERGIE / 3:VEILLE / 4:ARRET Minuterie du mode d'économie d'énergie : 1-240 mn Minuterie du mode sommeil/arrêt : 1-240 mn	3:VEILLE 10min
05	HRE ECON. ENERG	Règle la minuterie de l'économie d'énergie (mode d'économie d'énergie) Début (OUI) : 00 :00 Fin (NON) : 00 :00 Entrer les heures de début et de fin avec les touches de curseur. Une fois que la minuterie de marche/arrêt de l'économie d'énergie est réglée, elle se répète tous les jours.	Début 00:00 Fin 00:00
06	LANGUE PAR DEFAULT	Sélectionne la langue des messages par défaut pour l'affichage.	
07	BAC SPECIAL 1	Sélectionne la cassette papier à utiliser pour le papier spécial. 1:NON / 2:BAC-1 / 3:BAC-2 / 4:BAC-3 / 5:BAC-4 / 6:BYPASS (Plateau 2 à 4 sont des options, Voir page 69)	1:NON

<Suite en page suivante>

■ Réglages généraux (pour mode administrateur) (suite)

No	Modes	Fonction	Réglage initial
08	BAC SPECIAL 2	Sélectionne la cassette papier à utiliser pour le papier spécial. 1:NON / 2:BAC-1 / 3:BAC-2 / 4:BAC-3 / 5:BAC-4 / 6:BYPASS (Disponible seulement si les cassettes 2, 3 et 4 en option sont installés. Voir page 69.)	1:NON
09	BIP TOUC/EFFLRMNT	Sélectionne le niveau sonore de l'écran tactile par défaut. 1:NON / 2:FAIBLE / 3:FORT	2:FAIBLE
10	RÉG. BIP BY.	Sélectionne si un bip doit retentir lorsqu'on met le papier sur le bypass feuille. 1:INVALIDE / 2:VALIDE	1:INVALIDE
11	RÉG. BIP ADF	Sélectionne si un bip doit retentir lorsqu'on met le papier sur l'ADF. 1:INVALIDE / 2:VALIDE	2:VALIDE
12	ROT.SORTIE PAPIER	La machine fait automatiquement pivoter l'image en fonction de l'orientation du papier vers une autre cassette et imprime quand la cassette sélectionnée est vide. 1:NON / 2:OUI	1:NON
13	MODE COMPT. DEPT.	Surveille l'utilisation du copieur de chaque département. 1:COMPTEUR TOTAL 2:COMPTEUR DIVIS. 3:LISTE DEPT.	Consulter son fournisseur de service agréé.
17	DATE & HEURE	Régler la date et l'heure. (Mois, jour, année, heure) Entrer la date et l'heure avec les touches de curseur et le clavier.	
18	HEURE ETE	Sélectionne si la fonction d'heure du jour doit être validée. 1:NON / 2:OUI	2:OUI
19	ADRESSE TCP/IP*1,*2	Affiche l'adresse IP qui a été réservée par le serveur DHCP.	
20	ADR. TCP/IP S-RES.*1,*2	Affiche l'adresse du cache de sous-réseau qui a été réservée par le serveur DHCP.	
21	ADRES TCP/IP G/W*1,*2	Affiche l'adresse IP de la passerelle qui a été réservée par le serveur DHCP.	
22	DHCP*3	Sélectionne si le DHCP doit être validé. 1:INVALIDE / 2:VALIDE	2:VALIDE
23	ADR IP SERV. DNS*2	Sélectionne si le serveur DNS doit être validé, et règle ses paramètres pour la fonction fax/email Internet. 1:INVALIDE 2:VALIDE <Fonction auxiliaire> 1:NOM ORDINAT. PRIN. / 2:NOM DU DOMAINE / 3:ADR. SERVEUR DNS (ADRESSE IP1) / 4:2e IP SERVEUR DNS (ADRESSE IP2)	2:VALIDE

>Suite en page suivante<

- NOTE**
- *1 Pour régler des paramètres autres que les paramètres réseau du serveur DHCP, régler tout d'abord le paramètre n° "22 (DHCP)" sur "NON", puis configurer les paramètres n° 19 à 21.
 - *2 Lorsqu'on règle les paramètres n° 19 à 23 (sauf 22) et n° 28 à 31, faire parcourir un cycle à l'alimentation en coupant puis en enclenchant l'interrupteur d'alimentation sur le côté gauche de la machine.
 - *3 Quand la connexion LAN n'est pas effectuée, régler le paramètre DHCP sur la position INVALIDE. Si le paramètre DHCP est réglé sur VALIDE et que la machine est en mode Arrêt, la réception des télécopies ne sera pas acceptée.



Fonction

■ Réglages généraux (pour mode administrateur) (suite)

No	Modes	Fonction	Réglage initial
24	ADRESSE MAC	Indique l'adresse MAC.	
25	FORMATAGE D.D.*1	Formate le disque dur. REGLAGE POUR VALIDER	
26	VERIF. ERR. D.D.*1	Sélectionne la provision pour la vérification des erreurs de disque dur. REGLAGE POUR VALIDER	
27	ID GRPE ABRÉGÉ	Entre l'ID de groupe pour le carnet d'adresses. 0-99	0
28	NOM COMMUNUN.(1)*2	Sélectionne si le nom de communauté (1) SNMP doit être modifié. Valide lecture seulement.	public
29	NOM COMMUNUN.(2)*2	Sélectionne si le nom de communauté (2) SNMP doit être modifié. Valide lecture/écriture.	public
30	NOM PÉRIPHÉRIQUE*2	Entre le nom du périphérique si nécessaire. (Pour moniteur d'état/Nom de machine EtherTalk)	
31	EMPLACEM. PÉRIPH.*2	Entre le nom du périphérique si nécessaire. (Pour le Moniteur d'état)	
33	AUT.UTILISATEUR	Spécifiez le mode d'authentification de l'utilisateur. COPIE 1:INVALIDE / 2:VALIDE FAX 1:INVALIDE / 2:VALIDE IMPRIMANTE 1:INVALIDE / 2:VALIDE SCANNER 1:INVALIDE / 2:VALIDE	INVALIDE INVALIDE INVALIDE INVALIDE
34	AUT.DOMAINE	Saisissez le nom de domaine de l'authentification. Nom de domaine : Jusqu'à 15 caractères. Nom de domaine DNS : Jusqu'à 60 caractères.	

NOTE *1 Disponible seulement lorsque l'unité de disque dur est installée.

*2 Lorsqu'on règle les paramètres n° 28 à 31, faire parcourir un cycle à l'alimentation en coupant puis en enclenchant l'interrupteur d'alimentation sur le côté gauche de la machine.

■ Paramètres du copieur

No	Modes	Fonction	Réglage initial																
00	DEF. MARGE	Sélectionne la valeur de décalage de la marge. 1:POSITION / 2:VALEUR <Fonction auxiliaire> 1:GAUCHE / 2:DROITE / 3:HAUT / 4:BAS Procédure: Sélectionner "1 : POSITION" et sélectionner la position de la marge, puis sélectionner "2: VALEUR" et entrer la valeur de décalage au clavier.	1:GAUCHE 10 mm																
01	DEF. BORD	Fixe le bord d'effacement. 1:PROPORTNL (X & Y) / 2:INDIVIDUEL Procédure: Sélectionner "1 : PROPORTNL (X & Y)" ou "2 : INDIVIDUEL", puis entrer la valeur de la bordure au clavier. PROPORTNL (X & Y): de même valeur de marge INDIVIDUEL : Valeurs de marge différentes (X et Y)	1:PROPORTIONNEL 5 mm																
02	DEF.VALEUR LIVRE	Sélectionne la bande livre. 5 - 99 mm	20 mm																
03	REDUCTION MARGE	Sélectionner si le réglage de marge du cadre doit être validé. 1:INVALIDE / 2:VALIDE	1:INVALIDE																
04	DEF MODE R-VERSO	Sélectionne le mode de priorité recto-verso par défaut. 1:NON / 2:1→2 / 3:2→2 / 4:B→2	1:INVALIDE																
05	N en 1 (DÉFAUT)	Sélectionne le mode par défaut N en 1. Procédures: sélectionner une fonction. (ex. ORIENTATION), puis sélectionner la fonction auxiliaire (ex. PORTRAIT). 1:ORIENTATION Sélectionner l'un des formats d'originaux suivants: A3 (☐), B4 (☐), A4 (☐), A4-R (☐), A5 (☐) ou A5-R (☐). <Fonction auxiliaire> 1:PORTRAIT / 2:PAYSAGE 2:ARRANGEMENT <Fonction auxiliaire> 1:2DANS1 / 2:4DANS1 <Fonction auxiliaire: 2DANS1> 1:G→D / 2:D→G <Fonction auxiliaire: 4DANS1> 1: <table border="1" style="display: inline-table; vertical-align: middle;"><tr><td>1</td><td>2</td></tr><tr><td>3</td><td>4</td></tr></table> / 2: <table border="1" style="display: inline-table; vertical-align: middle;"><tr><td>1</td><td>3</td></tr><tr><td>2</td><td>4</td></tr></table> / 3: <table border="1" style="display: inline-table; vertical-align: middle;"><tr><td>2</td><td>1</td></tr><tr><td>4</td><td>3</td></tr></table> / 4: <table border="1" style="display: inline-table; vertical-align: middle;"><tr><td>3</td><td>1</td></tr><tr><td>4</td><td>2</td></tr></table>	1	2	3	4	1	3	2	4	2	1	4	3	3	1	4	2	1:ORIENTATION <Fonction auxiliaire> Pour A3/A4-R/A5 2:Paysage Pour B4/A4 1:PORTRAIT 2:ARRANGEMENT <Fonction auxiliaire> 1:2DANS1 <Fonction auxiliaire> 1:G→D
1	2																		
3	4																		
1	3																		
2	4																		
2	1																		
4	3																		
3	1																		
4	2																		
06	REDUC.ESP. Ndans1	Met en ou hors service l'effacement des bordures. 1:INVALIDE / 2:VALIDE	1:INVALIDE																
07	SKYSHOT NUMERIQUE	Sélectionne le mode cache ouvert numérique par défaut. 1:NON / 2:NORMAL / 3:QUALITÉ	2:NORMAL																
08	SKYSHOT MANUEL	Sélectionne si le mode cache ouvert manuel doit être validé. 1:NON / 2:M1 UTILISEE / 3:M2 UTILISEE / 4:M1,M2 UTILISEE	1:NON																
09	AUTO EXPOSITION	Sélectionne si l'exposition automatique doit être validée. 1:INVALIDE / 2:VALIDE	2:VALIDE																
10	TRI COPIE ADF	Sélectionne la priorité de tri lors de l'utilisation de l'ADF. 1:NON TRI / 2:TRIER	2:TRIER																

<Suite en page suivante>



Fonction

■ Paramètres du copieur (Suite)

No	Modes	Fonction	Réglage initial
11	TRI COPIE GI.EXPO	Sélectionne la priorité de tri lors de l'utilisation de la vitre d'exposition. 1:NON TRI / 2:TRIER	1:NON TRI
12	POSITION REL.1→2	Choisit l'emplacement de la reliure pour Copie 1 → 2. 1:LONG / 2:COURT	1:LONG
13	POSITION REL.2→1	Choisit l'emplacement de la reliure pour Copie 2 → 1. 1:LONG / 2:COURT	1:LONG
14	DEF. LIVRE→2	Sélectionne la mise en page de la copie livre → 2. 1 : FORMAT LIVRE <Fonction auxiliaire> 1:FACE / 2:LIVRE 2:ORDRE PAGES <Fonction auxiliaire> 1:G→D / 2:D→G	1:FORMAT LIVRE 2:LIVRE 2:ORDRE PAGES 1:G→D
15	POINT.REPET.IMAG	Sélectionne si la machine doit imprimer la ligne en pointillé. 1:NON / 2:IMPRIMER	2:IMPRIMER
16	DEF. 2 PAGES	Sélectionne l'ordre des pages de la copie de 2 pages. 1:G→D / 2:D→G	1:G→D
19	ENTRER CODE ADMIN	Permet de définir le mot de passe administrateur. MOT DE PASSE = ■■■	

Le réglage des paramètres suivants nécessite l'entrée du mot de passe opérateur au clavier:

■ Paramètres du copieur (Mode administrateur)

No	Modes	Fonction	Réglage initial
00	LISTE PARAM.COPIE	Imprime la liste des réglages du copieur. "REGLAGE"POUR IMPRIM	
01	ORIGINAL	Sélectionne le réglage par défaut des demi-tons. 1:TEXTE / 2:TEXTE/PHOTO / 3:PHOTO	2:TEXTE/PHOTO
02	CONTRASTE TEXTE	Sélectionne le réglage de contraste par défaut pour le mode Texte. 1-5	3
03	CONTRASTE T/P	Sélectionne le réglage de contraste par défaut pour le mode Texte/Photo. 1-5	3
04	CONTRASTE PHOTO	Sélectionne le réglage de contraste par défaut pour le mode Photo. 1-5	3
05	DEF. COPIE MAXI.	Sélectionner le nombre maximum de copies autorisé par travail. 1-999	999
06	M1,FORMAT	Entre la taille fréquemment utilisée dans la mémoire de travail 1. Procédure: Entrer la dimension X (5 – 432) et appuyer sur la touche REGLAGE, puis entrer la dimension Y (5 – 297) au clavier.	70 × 160 mm
07	M2,FORMAT	Entre la taille fréquemment utilisée dans la mémoire de travail 2. Procédure: Entrer la dimension X (5 – 432) et appuyer sur la touche REGLAGE, puis entrer la dimension Y (5 – 297) au clavier.	95 × 220 mm
08	CHOIX MEM. PLEINE	Sélectionne l'action à effectuer lorsque la mémoire est saturée. 1:IMPRIMER / 2:ANNULER	1:IMPRIMER
09	ECO.TONER (T)	Sélectionne le niveau Economie de toner à utiliser pour le mode texte. 1:NON / 2:NIV.1 / 3:NIV.2	1:NON

No	Modes	Fonction	Réglage initial
10	ECO. TONER (T/P)	Sélectionne le niveau Economie de toner à utiliser pour le mode texte/photo. 1:NON / 2:NIV.1 / 3:NIV.2	1:NON
11	ECO. TONER (P)	Sélectionne le niveau Economie de toner à utiliser pour le mode photo. 1:NON / 2:NIV.1 / 3:NIV.L2	1:NON
12	MODE SADF	Sélectionne si le mode Préparation du travail et le mode SADF doivent être validés. 1:NON / 2:OUI	1:NON

■ Réglages de l'imprimante

No	Modes	Fonction	Réglage initial
00	NOMBRE D'IMPRESSIONS	Détermine le nombre d'impressions par défaut. 1-999	1
01	FORMAT DU PAPIER	Détermine le format papier par défaut. A3 / B4 / A4 / B5 / A5 / LEDGER / LEGAL / LETTER / INVOICE / FLS1 / FLS2	A4
02	BAC A PAPIER	Détermine la sélection de la cassette papier par défaut. AUTO / BYPASS / BAC-1 / BAC-2 / BAC-3 / BAC-4	AUTO
03	SENS IMPRESSION	Détermine le paramètre d'orientation d'impression par défaut. 1:PORTRAIT / 2:PAYSAGE	1:PORTRAIT
04	IMP. DONNÉES	Détermine la fourniture des données d'impression. "REGLAGE"POUR IMPRIM	
05	IMP. RECTO/VERSO	Sélectionne si le réglage d'impression recto-verso doit être validé. 1:NON / 2:OUI	1:NON
06	POSITION RELIURE	Détermine la position de reliure par défaut. 1:LONG / 2:COURT	1:LONG
07	RESOLUTION	Détermine la résolution par défaut. 1:300dpi / 2:600dpi / 3:1200dpi	2:600dpi
08	POLICE(PCL)* ¹	Détermine la police PCL par défaut. 0-99	0
09	LISTE SYMB.(PCL)* ¹	Détermine le tableau des symboles PCL par défaut. 0-35	11
10	ESPACEMENT(PCL)* ¹	Détermine l'espacement PCL par défaut. 0.44-99.99	10.00
11	TAILLE PTS(PCL)* ¹	Détermine la taille de point PCL par défaut. 4.00-999.75	12.00
12	LIGNE/PAGE(PCL)* ¹	Détermine les lignes/page PCL par défaut. 5-128	60
13	RETOUR(PCL)* ¹	Détermine le caractère de retour PCL par défaut. 1:CR / 2:CR+LF	1:CR
14	BASCUL. A4/LTR	Sélectionne si le format mutuel A4/LETTRE doit être validé. 1:NON / 2:OUI	1:NON
15	STATUT MÉMOIRE BAL* ²	Indique l'état de la mémoire de la boîte aux lettres. REGLAGE POUR VALID.	
19	ENTRER CODE ADMIN	Permet de définir le mot de passe administrateur. MOT DE PASSE= ■■■	

*1 Disponible seulement lorsque le module de contrôleur d'imprimante en option est installé.

*2 Disponible seulement lorsque l'unité de disque dur est installée.



Fonction

Le réglage des paramètres suivants nécessite l'entrée du mot de passe opérateur au clavier:

■ Réglages de l'imprimante (Mode administrateur)

No	Modes	Fonction	Réglage initial
00	CONF. IMPR.	Imprime les réglages de l'imprimante. "REGLAGE"POUR IMPRIM	
01	DUREE REROUR INFO.	Règle l'heure de fin du travail. 1-999SEC	180SEC
02	COMPRESSION PAGE	Sélectionne si la compression doit être validée lorsque les données reçues dépassent la capacité de la mémoire de page. (Ceci s'obtient en réduisant la résolution, et/ou en supprimant des pixels pour que les données tiennent dans la mémoire de page disponible, puis pour les imprimer.) Quand ce paramètre est réglé sur la position "NON", lorsque la capacité de mémoire est dépassée, le travail d'impression est supprimé et un message d'erreur s'affiche. 1:NON / 2:OUI	1:NON
03	IMP. PAGE D'ERREUR	Sélectionner l'impression de la page d'erreur. 1:NON / 2:OUI	2:OUI
04	FONCTION SPOOL	Sélectionner si la fonction de file d'attente doit être validée. 1:NON / 2:OUI	2:OUI
05	IMPRESSION TEXTE	Sélectionner l'impression de la page de texte seulement. 1:NON / 2:OUI	2:OUI
06	CONFIGURATION PS*1	Imprime la page de configuration PS. "REGLAGE"POUR IMPRIM	
07	LST POLICES (PCL)*2	Imprime la liste des polices PCL. "REGLAGE"POUR IMPRIM	
08	Imp. polices (PS)*1	Imprime la liste des polices PS. "REGLAGE"POUR IMPRIM	
09	SAUV. DATAS BAL*3	Sélectionner le cadre de temps de sauvegarde pour les données de la boîte aux lettres. INFINI / 1JOUR / 2JOURS / 3 JOURS / 4 JOURS / 5 JOURS / 6 JOURS / 7 JOURS	7 JOURS
10	SUPP. DONNÉES BAL*3	Sélectionner s'il faut effacer Toutes les données de la boîte aux lettres ou seulement les données de Avant la sélection du cadre temporel du paramètre "09 SAUV. DATAS BAL". 1:TOUS / 2:AVANT	
11	SUPP. FILE D'ATTENTE	Sélectionner s'il faut désactiver la demande d'entrée du mot de passe de saisie du mot de passe administrateur (autorisation) pour supprimer la file d'attente d'impression. 1:LIBRE / 2:TCH ADM. (administrateur)	2:TCH ADM.
12	ZONE APPLE TALK*1	Entre un nom de zone AppleTalk.	

*1 Disponible seulement lorsque le module de contrôleur de langue de description de page est installé.

*2 Disponible seulement lorsque le module de contrôleur d'imprimante en option est installé.

*3 Disponible seulement lorsque l'unité de disque dur est installée.

■ Réglages du scanner (Paramètres de numérisation)

No	Modes	Fonction	Réglage initial
00	REGLAGES SCANNER	Imprime les réglages du scanner. "REGLAGE" POUR IMPRIM	
01	MODE ORIGINAL	Sélectionne le paramètre Demi-tons par défaut pour les originaux. 1:TEXTE / 2:TEXTE/PHOTO / 3:PHOTO	2:TEXTE/PHOTO
02	MODE COMPRESSION	Sélectionne le réglage du mode de compression par défaut. 1:MH / 2:MR / 3:MMR / 4:JBIG	4:JBIG
03	RESOLUTION	Règle la résolution par défaut. 1:STANDARD / 2:FIN / 3:S-FIN	3:S-FIN
04	POSITION RELIURE	Sélectionne la position de reliure par défaut des originaux recto-verso.*1 (Voir ci-dessous) 1:LONG / 2:COURT	1:LONG
05	TYPE DE FICHIER/N	Sélectionne le format de Type de fichier par défaut. 1:TIFF / 2:PDF	1:TIFF
06	MOD. CLAVIER	Sélectionne le type du clavier lors du remplacement de la feuille 1 touche sur le clavier.*2 1:QWERTY / 2:QWERTZ / 3:AZERTY	1:QWERTY

*1 Pour numériser un original recto-verso, utiliser l'i-ADF vendu séparément.

<Emplacement de la reliure d'un original recto-verso> *2 Lorsque le clavier vendu séparément (DA-KB180) est installé.

BORD LONG

BORD COURT

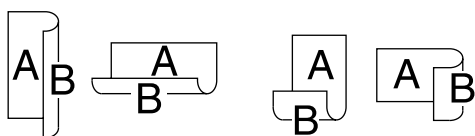



Fonction

Exemple:

■ Modification du format de papier (Cassette papier)

Les cassettes papier sont conçues pour recevoir du papier aux formats A5, A4 et B4.

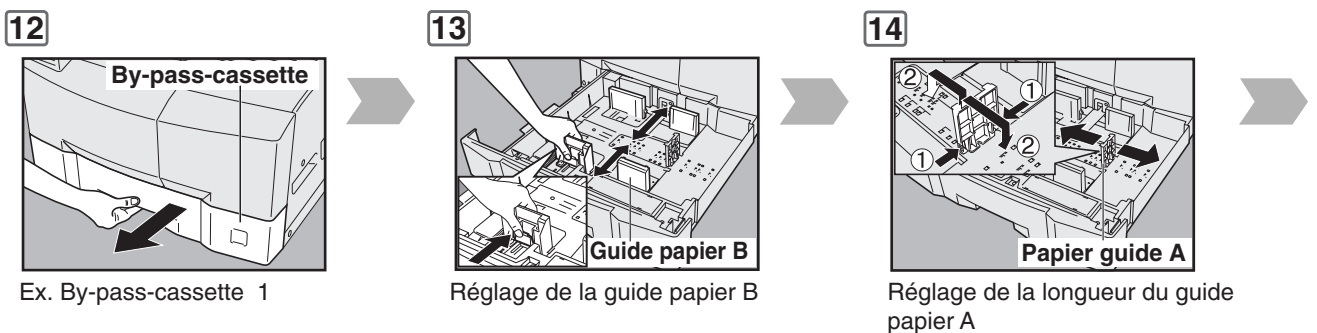
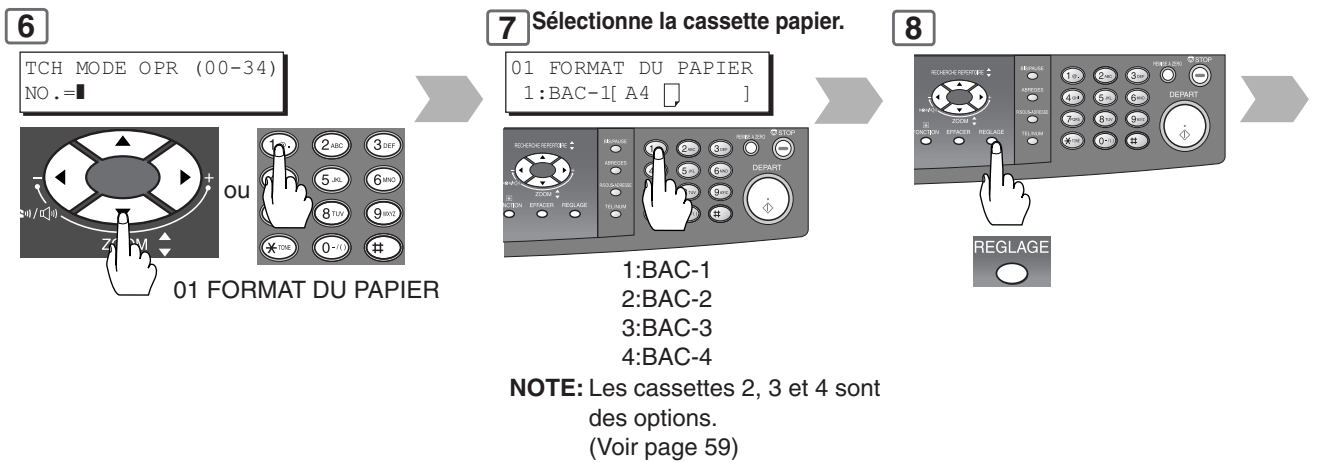
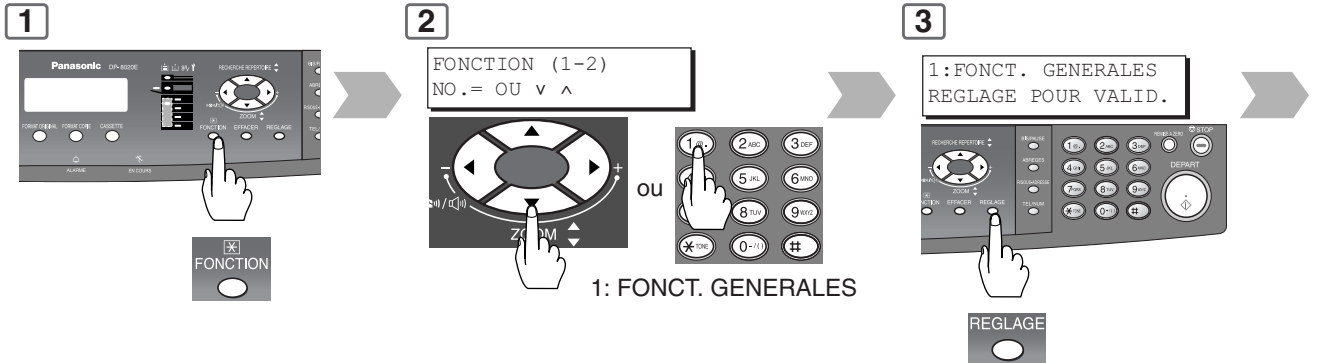

NOTE

Il est recommandé de maintenir le guide papier B en place avec une vis, pour les détails sur la fixation du guide, consulter son fournisseur de service agréé.

4

GENERAL (0-9)
NO. = █

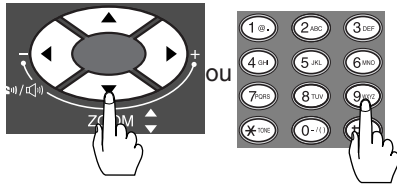

9 (09 DEFINIR CODE ADMIN)

5

09 DEFINIR CODE OPER
█ █ █



3 chiffres
(Voir page 13)

6

9

BAC-1
A4 █

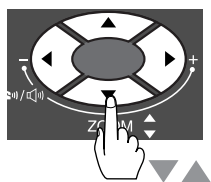

Choisir le
format papier

10

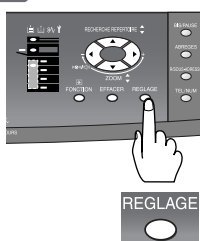

Pour spécifier
un autre plateau
de papier,
répétez les
étapes 7 à 9

11

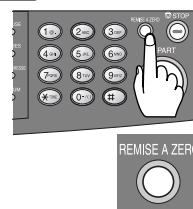

12

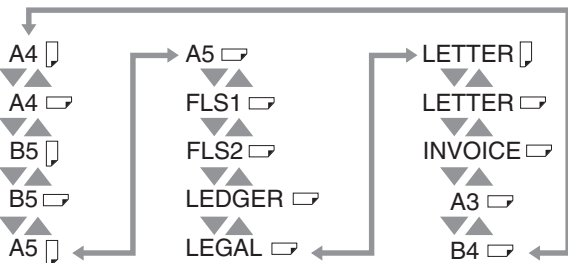

15

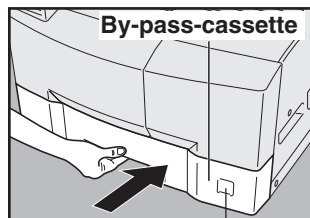

Changement de l'indicateur
format.



Fonction

Exemple

■ Compteur départemental

La fonction Compteur départemental peut limiter le nombre de copies, administrer les copies et les numéros de code d'identification pour chaque département. (Nombre de départements maximum: 300) Pour valider la fonction Contactez votre revendeur Panasonic pour valider la fonction de compteur de service.

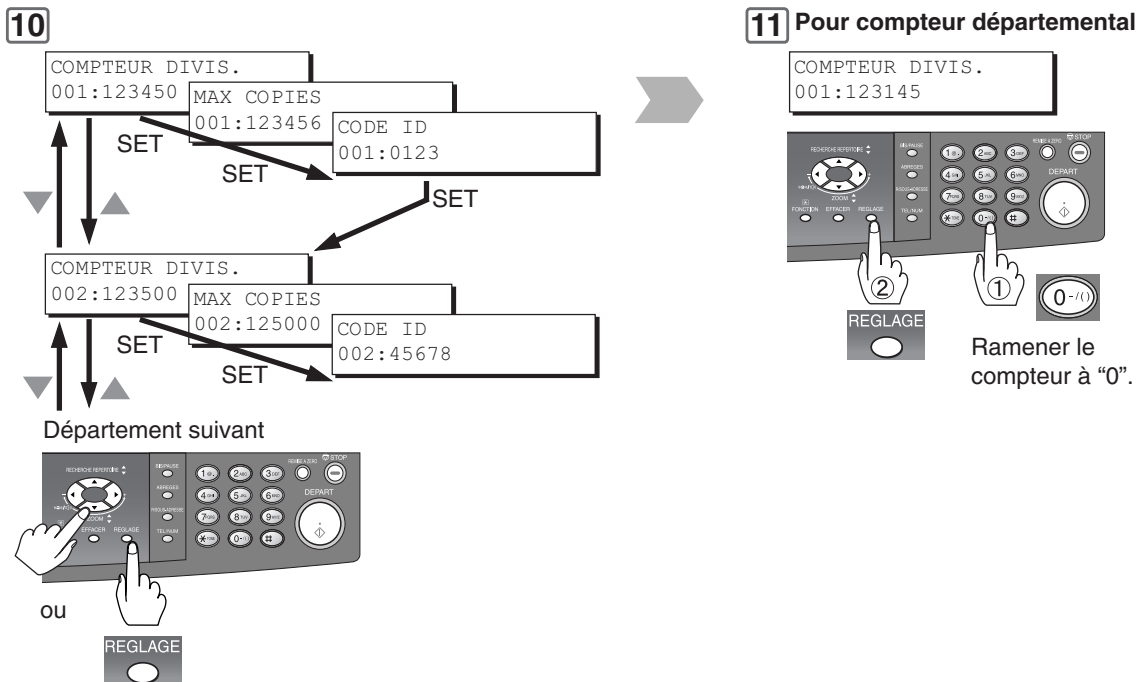
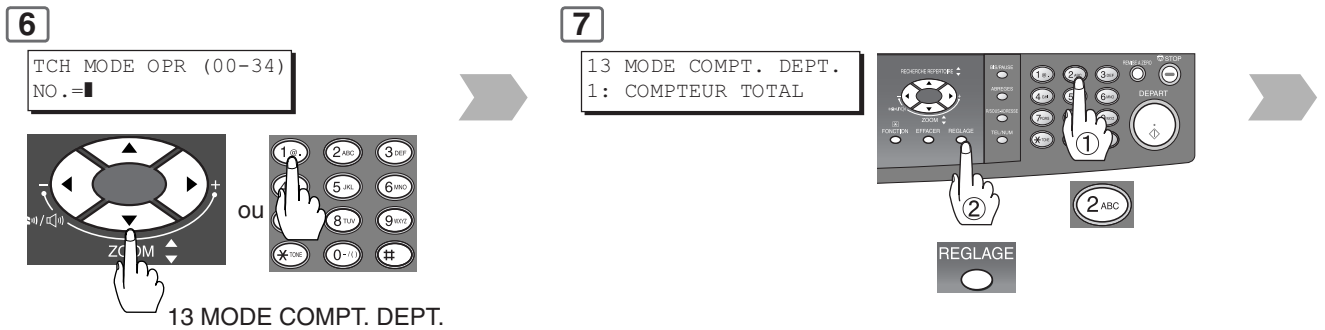
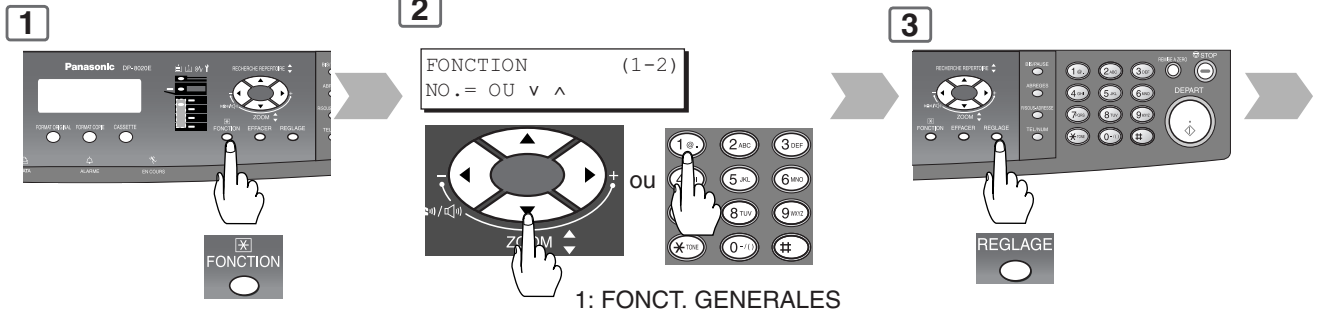

4

GENERAL (0-9)
NO. = █

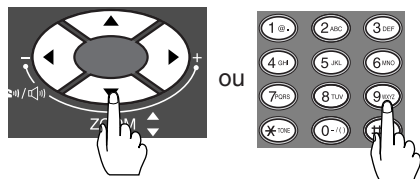

9 (09 DEFINIR CODE ADMIN)

5

9 DEFINIR CODE OPER
█ █ █



3 chiffres
(Voir page 13)

6

8

CODE DEPT. (1-300)
NO. = OU v ^

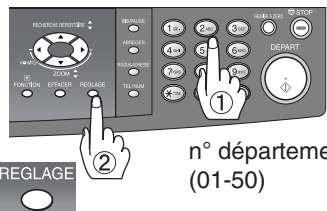

n° département
(01-50)

9

Pour compteur départemental Pour code ID (identification)

COMPTEUR DIVIS.
001:123145

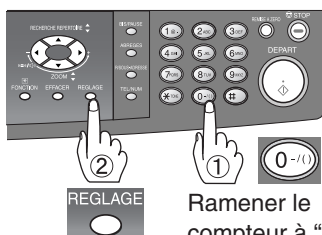

Ramener le
compteur à "0".

CODE ID
001:12345678

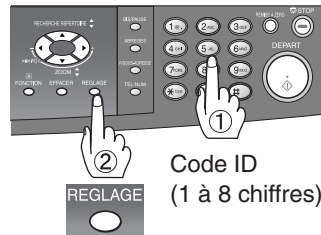

Code ID
(1 à 8 chiffres)

10

Pour le maximum de copies

MAX COPIES
001:12345678



Nombre maximum
de copies
(8- chiffres)

Pour code ID (identification)

CODE ID
001:12345678

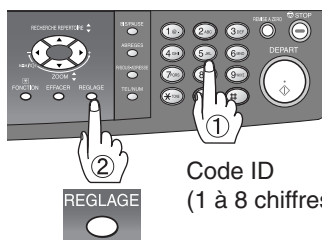

Code ID
(1 à 8 chiffres)

12

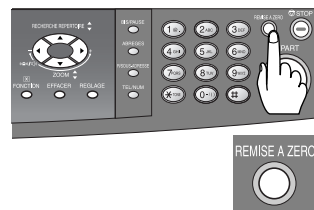

REMISE A ZERO



Fonction

Exemple

■ Réglages du réseau

Lorsque le paramètre No. 22 (DÉFAULT DHCP) est réglé sur "INVALIDE", L'opérateur clé doit effectuer les réglages de réseau manuellement.

Spécifiez le réglage réseau nécessaire: No. 19 (ADRESSE TCP/IP), 20 (MASQUE SOUS-RÉSEAU TCP/IP) et 21 (ADRESSE PSR TCP/IP), comme indiqué dans l'exemple suivant.

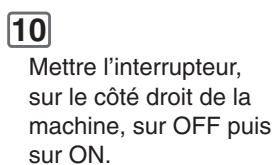
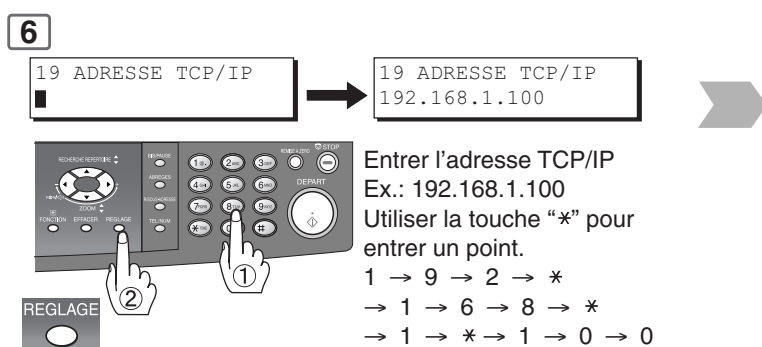
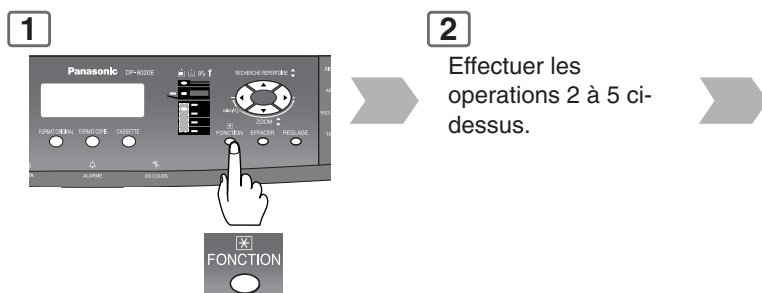

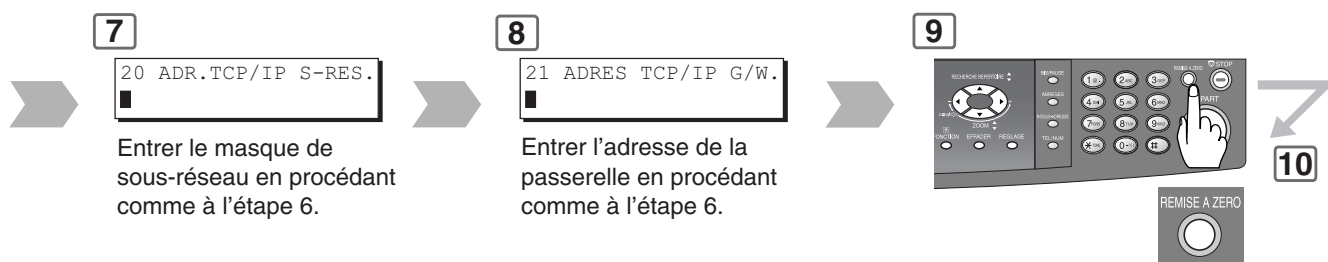
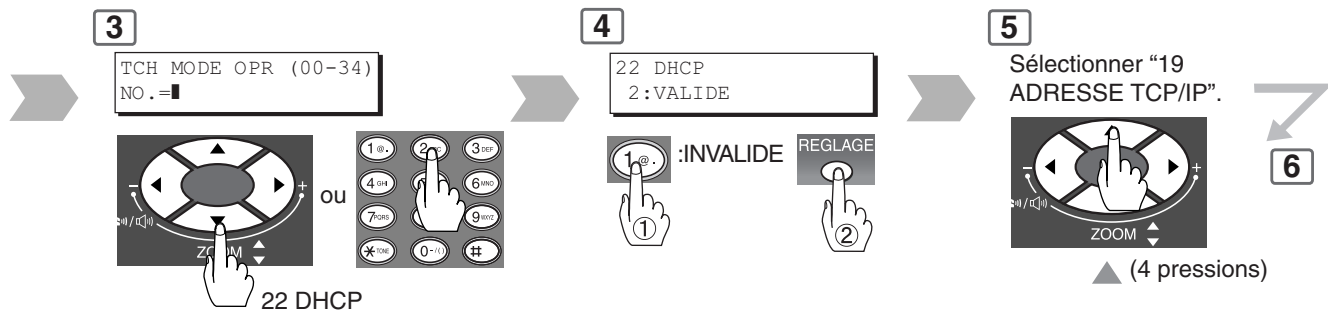



Fonction

Tableau des fonctions combinées

Sélections suivantes Premières sélections	1 → 2	2 → 1	2 → 2	Livre → 2	2 pages	N en 1	Tri	Non tri	Zoom	Bordure	Livre	Marge	Répétition image	Centrage	Interruption*	Cache ouvert manuel	Cache ouvert digital	Exposition double
1 → 2	A	A	A	A	A	⊙	⊙	⊙	⊙	⊙	⊙	⊙	A	⊙	A	A	⊙	A
2 → 1*	A	A	A	A	A	A	⊙	⊙	⊙	⊙	⊙	⊙	×	×	A	A	×	×
2 → 2*	A	A	A	A	A	A	⊙	⊙	⊙	⊙	⊙	⊙	×	×	A	A	×	×
Livre → 2	A	A	A	A	A	A	⊙	⊙	⊙	⊙	⊙	⊙	×	×	A	A	⊙	A
2 pages	A	A	A	A	A	A	⊙	⊙	⊙	⊙	⊙	⊙	⊙	×	A	A	⊙	A
N en 1	⊙	A	A	A	A	A	⊙	⊙	⊙	⊙	×	⊙	×	×	A	A	⊙	A
Tri	⊙	⊙	⊙	⊙	⊙	⊙	A	A	⊙	⊙	⊙	⊙	⊙	⊙	A	A	⊙	⊙
Non tri	⊙	⊙	⊙	⊙	⊙	⊙	A	A	⊙	⊙	⊙	⊙	⊙	⊙	A	A	⊙	⊙
Zoom	⊙	A	A	A	⊙	⊙	⊙	⊙	A	⊙	⊙	⊙	⊙	⊙	A	A	⊙	A
Bordure	⊙	⊙	⊙	⊙	⊙	⊙	⊙	⊙	⊙	A	⊙	⊙	A	×	A	A	⊙	⊙
Livre	⊙	⊙	⊙	⊙	⊙	⊙	⊙	⊙	⊙	⊙	A	⊙	A	×	A	A	⊙	⊙
Marge	⊙	⊙	⊙	⊙	⊙	⊙	⊙	⊙	⊙	⊙	⊙	A	A	×	A	A	⊙	⊙
Répétition image	A	A	A	A	A	A	⊙	⊙	⊙	×	×	×	R	A	A	A	⊙	A
Centrage	⊙	A	A	A	A	A	⊙	⊙	⊙	×	×	×	A	R	A	A	⊙	A
Interruption	⊙	⊙	⊙	⊙	⊙	⊙	/	/	⊙	⊙	⊙	⊙	⊙	⊙	R	×	⊙	⊙
Cache ouvert manuel	×	×	×	×	×	×	/	/	⊙	⊙	⊙	⊙	×	×	⊙	×	×	A
Cache ouvert digital	⊙	×	×	⊙	⊙	⊙	⊙	⊙	⊙	⊙	⊙	⊙	⊙	⊙	⊙	A	/	A
Exposition double	×	×	×	×	×	×	⊙	⊙	⊙	×	⊙	⊙	×	×	⊙	A	×	A

⊙ : Les deux fonctions peuvent être combinées.

×

A : La sélection suivante est effectuée.

R : Si une même fonction est sélectionnée deux fois, la deuxième sélection est ignorée.

/ : Combinaison de fonctions qui n'est pas possible.

NOTE: * Lors de la copie 2 → 1 ou 2 → 2 avec l'ADF vendu séparément (DA-AS181), il n'est pas possible de sélectionner le mode interruption.

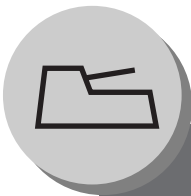

ACCESSOIRES

COMPOSANTS

■ Le DP-8020E/8020P/8016P est un photocopieur numérique capable de produire des images d'une très grande clarté. De plus, ses fonctions de copie seront grandement renforcées moyennant l'ajout des options et des fournitures suivantes. Nous espérons que son large éventail de possibilités fera de votre bureau un endroit encore plus productif et efficace.

■ Options

ADF
(DA-AS181)
i-ADF
(DA-AR202)
● Copie recto/verso
● Pour le DP-8020E uniquement

Clavier
(DA-KB180)
● Pour la fonction Télécopie/E-mail, Scanner réseau (Pour le DP-8020E/8020P uniquement)

2ème/4ème cassette papier
(DA-DS184)
4ème : Pour DP-8020E/8020P seulement

3ème cassette papier
(DA-DS185)
(Pour le DP-8020E/8020P uniquement)

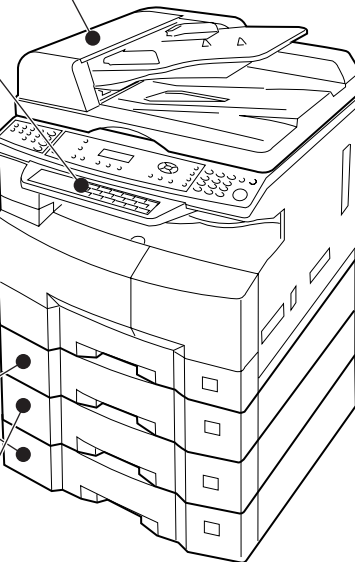

Carte de communication télécopie
(DA-FG180)
(Pour le DP-8020E/8020P uniquement)

Mémoire image
(DA-SM16B/64B/28B)
● 16/64/128 MB
● Pour accroître la capacité mémoire en tri électronique.

Unité de disque dur (HDD)
(DA-HD18)
● Cette option nécessite également une mémoire d'image de tri d'au moins 16 Mo vendue séparément (DA-SM16B).
● Pour l'impression PS (pour les polices), l'impression de sécurité/boîte aux lettres, Logiciel de gestion de comptes
Pour le DP-8020E/8020P: uniquement
Pour la copie concomitante, la mémoire de tri électronique, la file d'attente des travaux d'impression PS/PCL

Carte d'extension
(DA-EM600)
● Expansion F-ROM(8 MB)

Module de contrôleur d'imprimante
(DA-PC820)
● Carte contrôleur pour imprimante*

Module de contrôleur de langue de description multi-page
(DA-MC820)
(Pour le DP-8020E/8020P uniquement)
● Contrôleur d'impression pour PS*/PCL6

■ Accessoires

Nom	Pièce n°	Remarques
Toner	DQ-TU10J	Toner
Tampon de vérification	DZHT000004	X-Stamp pour option fax

NOTE

* PCL6 est un langage de description de page de Hewlett-Packard Corporation. PS est un langage de description de page de Adobe Corporation.

● Contactez votre revendeur Panasonic pour le détail sur les combinaisons d'options.



Scanner réseau

Numérisation des documents

■ Numérisation des documents

Si le système de gestion documentaire Panasonic (Panasonic-DMS) est installé et configuré dans le PC, les documents pourront être numérisés de la machine sur le PC.

Raccordement direct

(avec câble croisé, voir page 76)

- Numérisation de document directement de la sur le PC à l'aide de "Favoris réseau" ou "Voisinage réseau" de Windows.

NOTE:

Le port USB sert pour l'impression seulement; il n'est pas disponible pour la numérisation locale.

NOTE

Si l'adresse de l'ordinateur (adresse IP) n'est pas indiquée sur l'écran de l'appareil, enregistrez-la avec l'Utilitaire des Communications. (Voir page 72)

- Pour entrer des lettres, utiliser l'une des méthodes suivantes.

Avec le clavier

EX: SALES

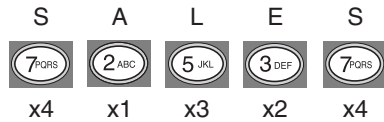

Ex. ABC

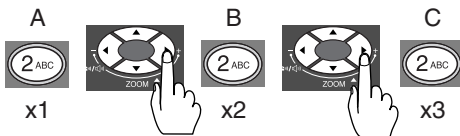

- Pour supprimer un caractère/symbole, appuyez sur [EFFACER].
- Pour insérer un espace, appuyez sur [TEL/NUM].

Avec le clavier

Lorsque le clavier vendu séparément (DA-KB180) est installé :



11 Pour saisir un caractère spécial, appuyez sur "_/()...".

1 Pour ADF



Pour l' i-ADF*1

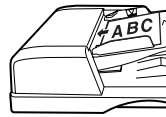

ou

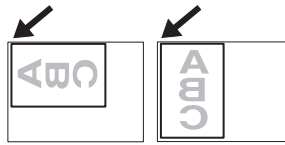

*1 Pour numériser un original recto-verso, utiliser l'i-ADF vendu séparément.

2

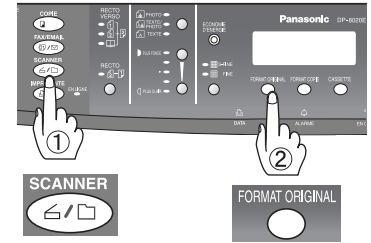

Format d'original (Depuis la vitre d'exposition seulement)

- A3 : A3
- B4 : B4
- A4 : A4
- A4 : A4-R
- A5 : A5
- A5 : A5-R

Pour sélectionner la résolution/contraste de numérisation:

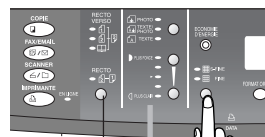

Original recto-verso*2

*2 Pour numériser un original recto-verso, sélectionner l'emplacement de la reliure de l'original. (Voir page 27)

- S-FIN : 600 x 600 dpi
 - FIN : 300 x 300 dpi
- Lorsque le mode TEXTE est sélectionné et que S-FIN et FIN ne sont pas sélectionnés : 150 x 150 dpi

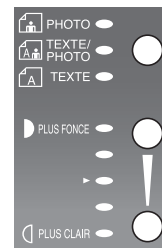

Sélectionner le type d'original.

- PHOTO : Essentiellement des photos
- TEXTE/PHOTO : Texte et photos combinées
- TEXTE : Essentiellement du texte

Régler l'exposition manuelle.

Appuyer sur la touche PLUS FONCE ou PLUS CLAIR (5 paliers)

Ajout d'un nom de fichier ou sélection d'un format de compression. (Voir page 74)

4

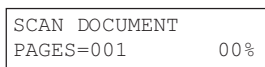

Pour utiliser l'ADF/i-ADF • Aller à l'étape 8

Depuis la vitre d'exposition seulement



- 1: OUI Aller à l'étape suivante
- 2: NON Aller à l'étape 8

Sélectionner une station (adresse IP du PC).

ABBR

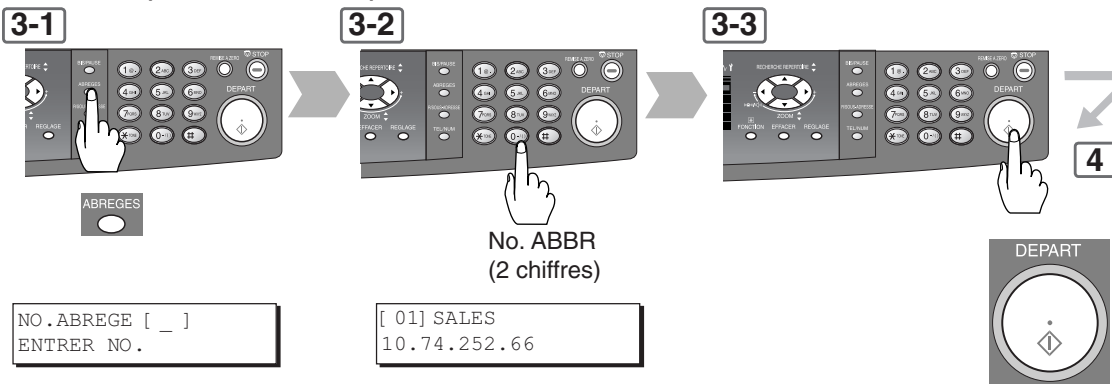

RECHERCHE DE REPERTOIRE

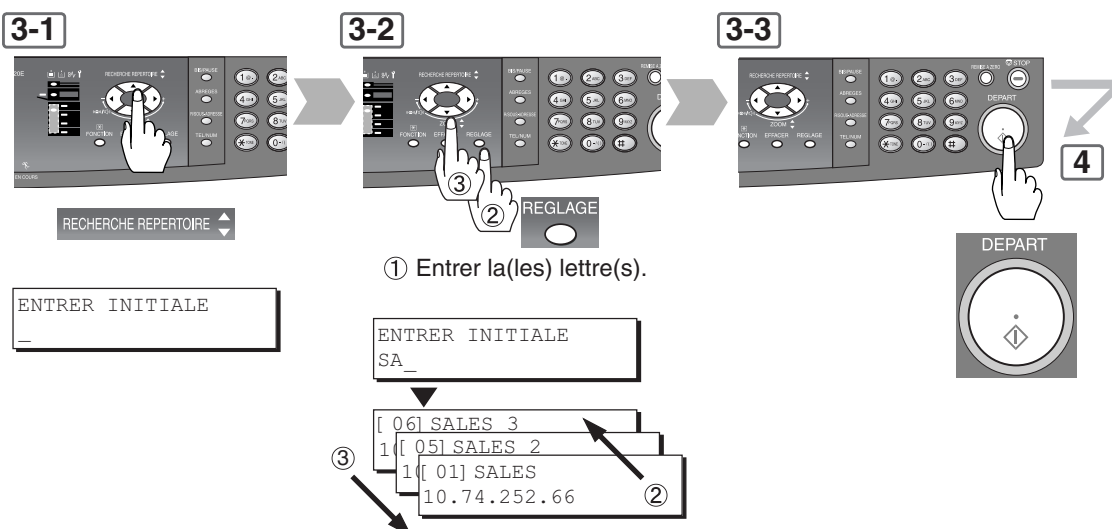

N° 1 Touche*

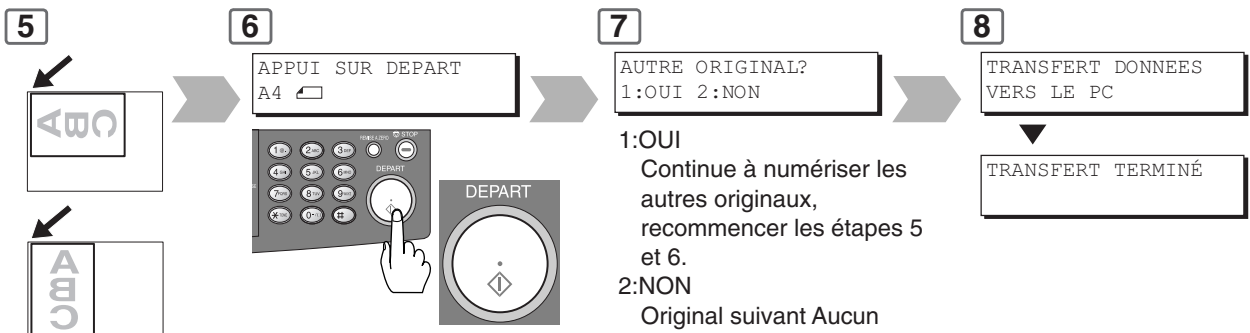
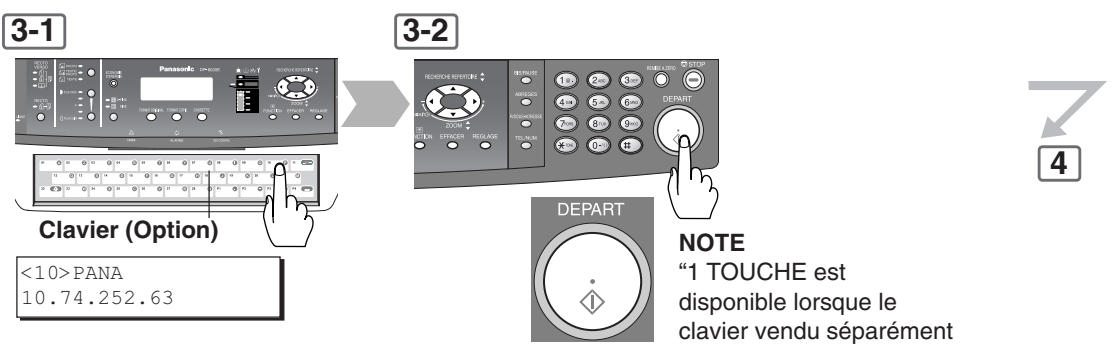



Scanner réseau

Carnet d'adresses

■ Ajout de l'adresse IP de votre PC

Si le numériseur n'est pas paramétré avec le logiciel Utilitaire des communications de Panasonic-DMS, paramétrez l'Utilitaire des communications de la façon suivante.

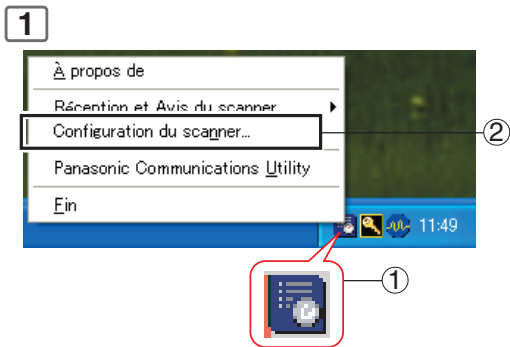

Cliquez sur le symbole “**Panasonic Communications Utility**” avec le bouton droit de la souris dans la barre de tâches, puis sélectionnez “**Configuration du scanner...**”.

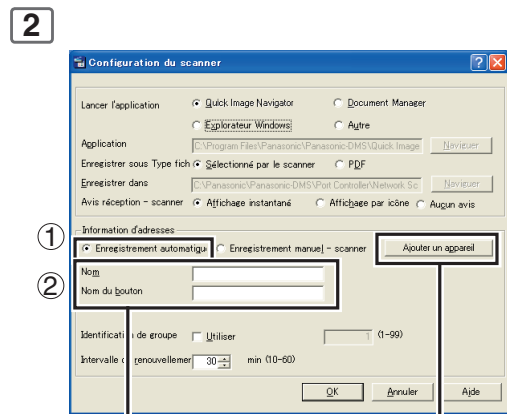

Reportez-vous à la colonne de droite.

Le nom et le code peuvent être différents dans cette fenêtre.

Cochez “**Enregistrement automatique**”, et saisissez le nom et le code devant être sauvegardés dans l'appareil. (Max. 15 caractères)

3

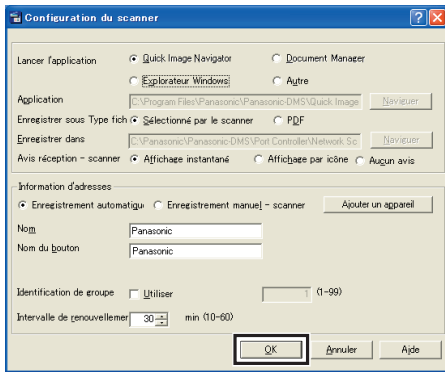

Cliquez sur "OK".

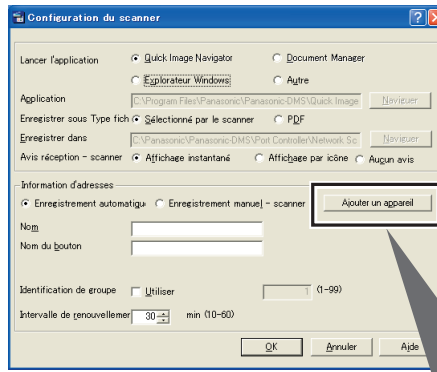

Cliquez sur "Ajouter un appareil" si l'adresse de votre ordinateur est enregistrée sur un appareil d'un autre sous-réseau.

① Cliquez sur "Ajouter".

④ Cliquez sur "OK".

② Saisissez le nom de périphérique de l'appareil et l'adresse IP.

③ Cliquez sur "OK".



Scanner réseau

Fonction

■ Paramètres de numérisation

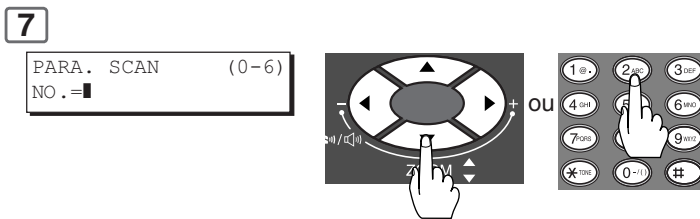
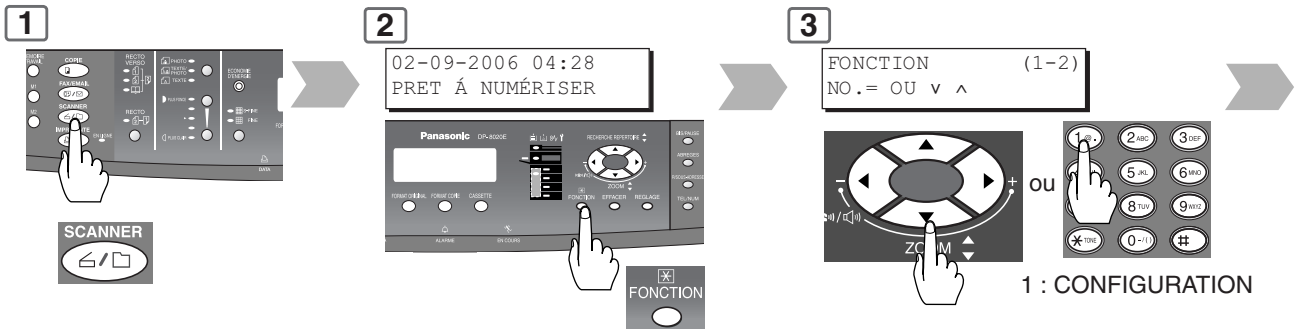

Se reporter aux réglages de fonction de la page 61.

- Imprime la liste des réglages du scanner.
- Règle le mode d'original.
- Règle le mode de compression.
- Règle la résolution.
- Règle l'emplacement de la reliure.
- Règle le type/nom du fichier.

■ Choisir le mode.

Pour ajouter un nom de fichier ou sélectionner un format de compression.

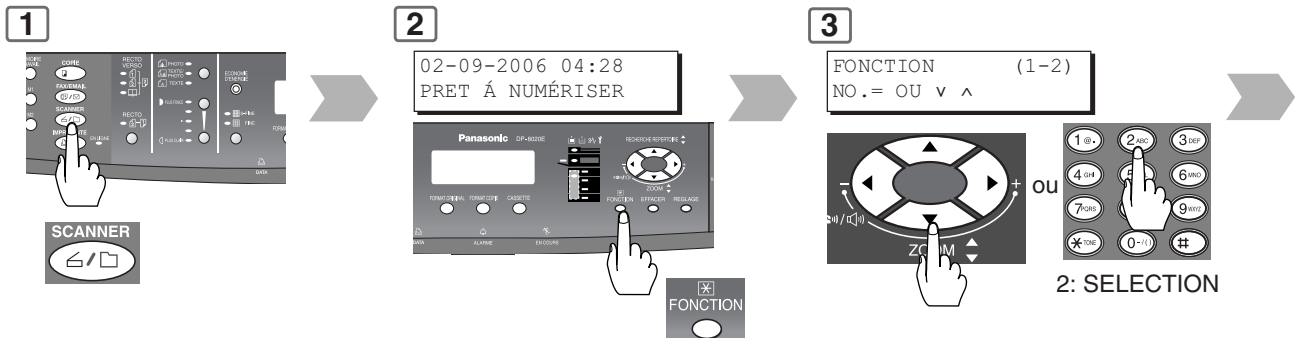

Pour le nom du fichier à numériser

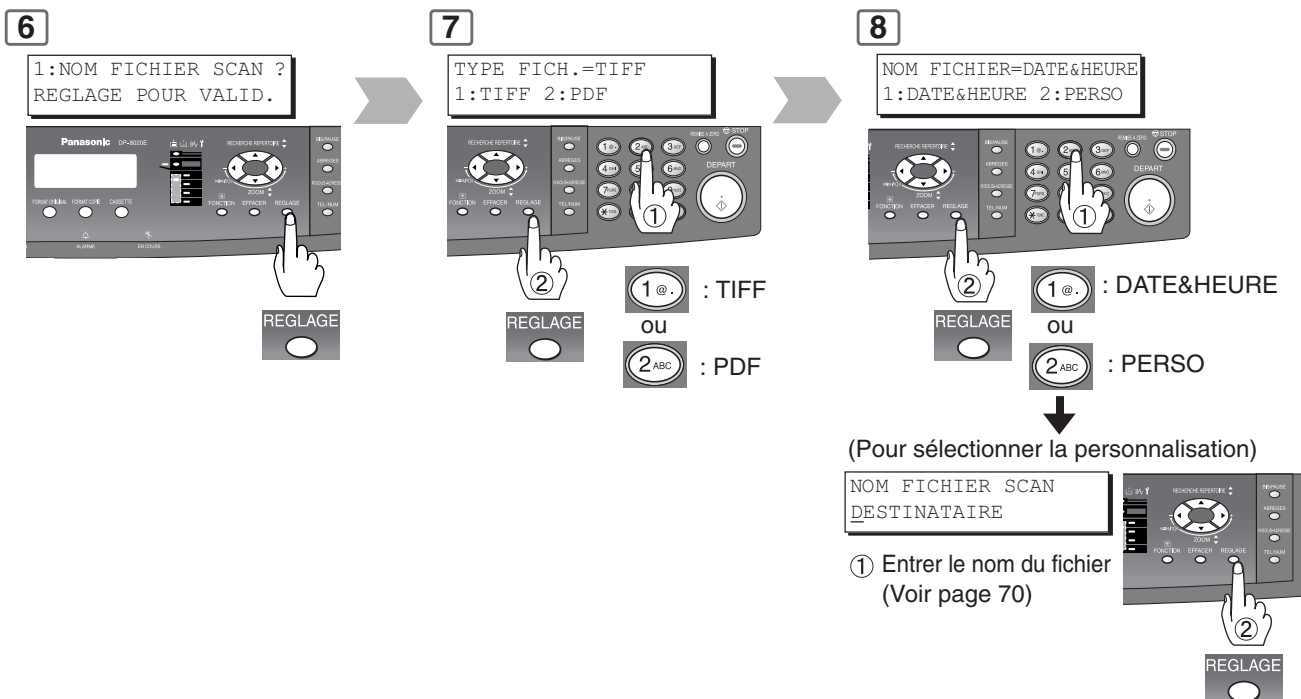

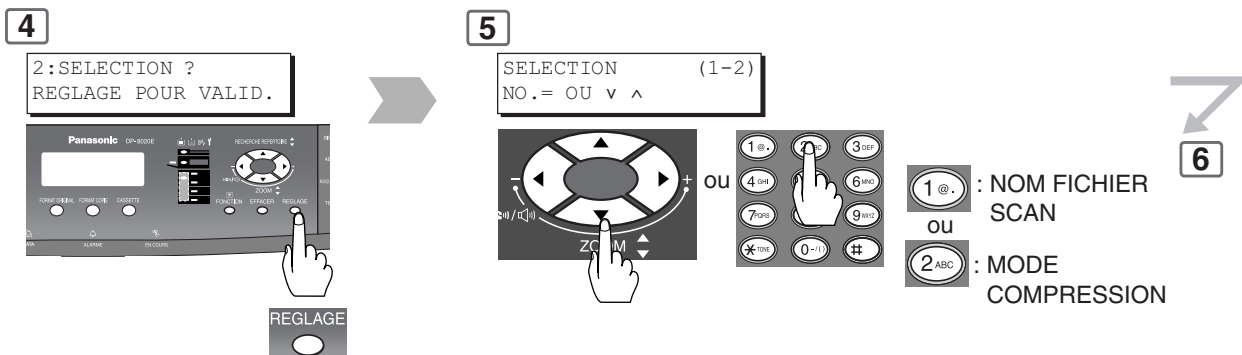
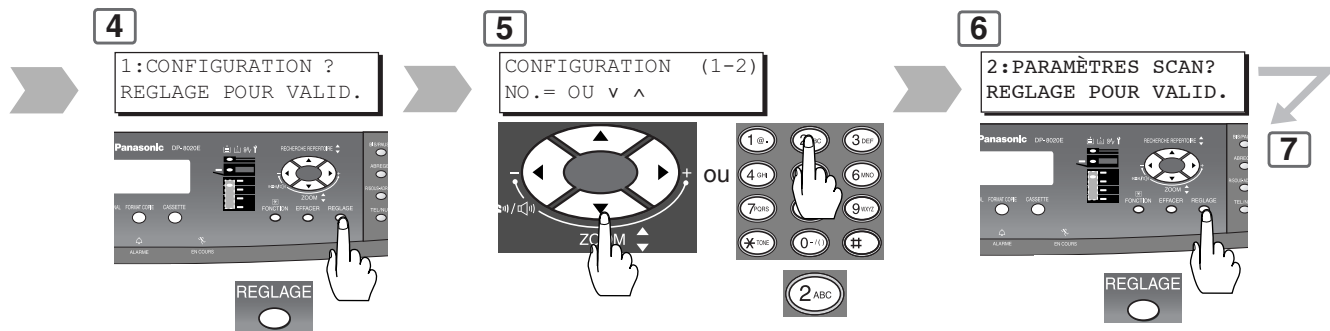

Pour compression

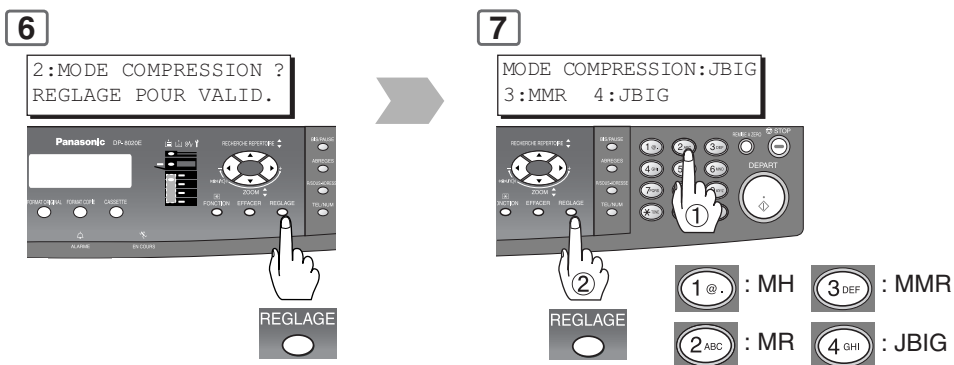



Scanner réseau

Raccordement direct (avec câble croisé)

■ Raccordement direct (avec câble croisé)

1

Couper* l'interrupteur d'alimentation (machine et PC).

2

Raccorder un câble LAN croisé entre la machine et le PC.

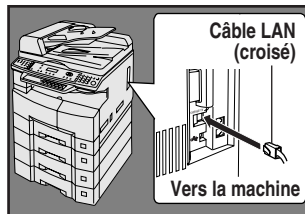

(Côté droit de la machine)

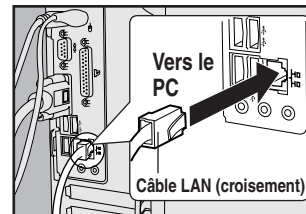

(Dos du PC)

NOTE: Ne pas utiliser de câble LAN standard.

5

Couper* et enclencher l'interrupteur d'alimentation (machine et PC).

6

Entrer l'adresse IP du PC dans le carnet d'adresses de la machine (voir page 72) ou dans le logiciel Panasonic-DMS (voir le CD fourni).

7

Numériser le(s) document(s) sur le PC. (Voir page 70.)

NOTE:

* Si l'unité de disque dur (DA-HD18) est installée, voir page 13.

3

Enclencher l'interrupteur d'alimentation (machine et PC).

4

Entrer l'adresse du réseau (la machine et votre PC).

- Adresse IP et de passerelle
 - IP: 192.168.0.1 (machine)
 - 192.168.0.2 (Votre PC)

Masque de sous-réseau: 255.255.255.0 (papier et PC)

- Comment entrer l'adresse du réseau :
 - Pour votre machine : Voir page 66
 - Pour votre PC : Voir ci-dessous

5

NOTE:

- * Si vous utilisez le serveur DHCP, sélectionnez-le pour le désactiver.
- Appareil : Voir page 55
- Votre ordinateur : Consultez votre administrateur système.

Pour les détails, voir le mode d'emploi du système d'exploitation Windows.

Pour Windows 2000

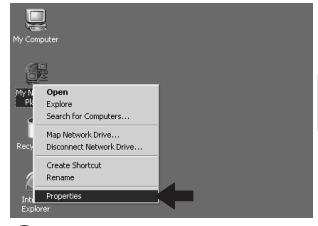

1 Faire un clic droit sur "Favoris réseau" et sélectionner "Propriétés".

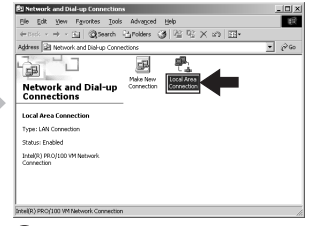

2 Faire un clic droit sur "Connexion zone locale" et sélectionner "Propriétés".

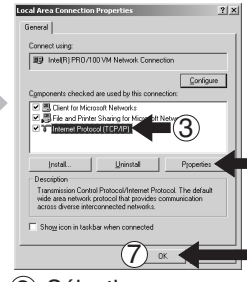

3 Sélectionner "Protocole Internet (TCP/IP)".

4 Cliquer sur "Propriétés".

7 Cliquez sur "OK".

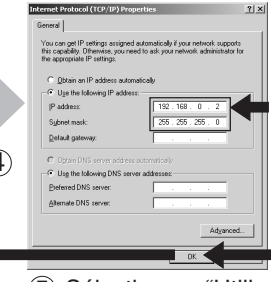

5 Sélectionner "Utiliser l'adresse IP suivante", puis entrer l'adresse IP et le cache du sous-réseau.

6 Cliquez sur "OK".

Pour Windows XP

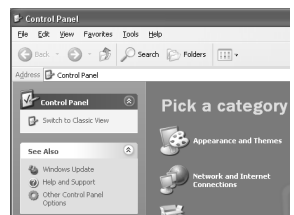

1 Ouvrir le panneau de commande.

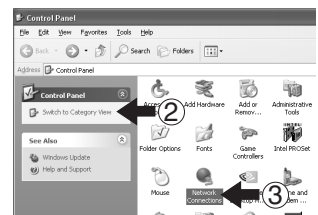

2 Sélectionner "Passer à l'affichage classique" lors de l'utilisation du mode d'affichage des catégories.

3 Sélectionner "Connexions réseau".

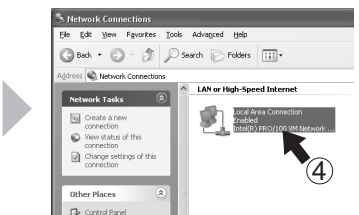

4 Faire un clic droit sur "Connexion zone locale validée..." et sélectionner "Propriétés".

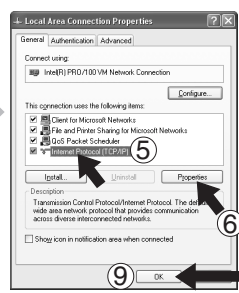

5 Sélectionner "Protocole Internet (TCP/IP)".

6 Cliquer sur "Propriétés".

9 Cliquer sur "FERMER".

OK devient "FERMER".

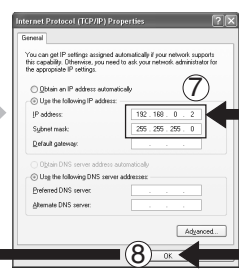

7 Sélectionner "Utiliser l'adresse IP suivante", entrer l'adresse IP puis le masque de sous-réseau.

8 Cliquez sur "OK".



Impression impossible

Problèmes de fonctionnement

Problème

Remède

L'appareil ne fonctionne pas.

L'affichage est-il allumé?



Vérifier si l'interrupteur (interrupteur principal, sur le côté droit de la machine) est réglé sur ON et si le cordon d'alimentation est branché dans la prise secteur.

La touche Economie d'énergie clignote-t-elle (ou est-elle allumée) et l'affichage est-il éteint ?
(Voir page 48)



Appuyer sur la touche d'économie d'énergie du panneau de commande.

L'un des codes U## et des messages apparaissent-ils sur l'affichage? (U1, U07, U13 U14,... etc.).



Effectuer les actions indiquées par chaque message.

L'indicateur Ajouter du papier et un message apparaissent-ils sur l'affichage?



Ajouter du papier. (Voir page 14.)

L'indicateur d'incident papier, le message et les codes J## apparaissent-ils sur l'afficheur ?



Retirer le bouchage. (Voir page 16 - 21)

L'un des codes E## et des messages apparaissent-ils sur l'affichage?



Mettre l'interrupteur, sur le côté droit de la machine, sur OFF puis sur ON. Si le code d'erreur ne disparaît pas, contacter le fournisseur de service.

La machine n'accepte pas le travail suivant pendant le fonctionnement, le travail prévu n'est pas accepté et n'est pas effectué complètement.



Mettre l'interrupteur, sur le côté droit de la machine, sur OFF puis sur ON.

Copies claires

L'indicateur d'exposition affiche-t-il "PLUS CLAIR" ?



Appuyer sur la touche "PLUS CLAIR".

Est-ce qu'une indication d'ajout toner et un message apparaissent sur l'écran?



Remplacer la bouteille de toner. (Voir page 16, 17)

Problème

Remède

Copies marquées

La vitre d'exposition de la machine ou la feuille de la vitre sont-elles sales?

➔ Nettoyer la vitre ou la feuille d'exposition.

L'original est-il un transparent ou un original sombre?

➔ Ajouter une feuille blanche derrière le transparent ou éclaircissez la copie en modifiant le réglage d'exposition.

Si une ligne noire verticale de 2-3 centimètres apparaît.

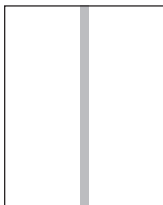

➔ ① Nettoyer le fil Corona du Tambour. (Voir page 16)
② Vérifier les copies.
Si une ligne noire verticale apparaît toujours, répéter les étapes ci contre pour nettoyer le fil Corona jusqu'à ce que la ligne noire disparaisse.

■ Si les mesures indiquées ci-dessous ne résolvent pas le problème, appeler le fournisseur de service.

Réglage du commutateur Double alimentation (pour DA-AS181)

■ Si les originaux ne sont pas alimentés correctement, régler la position du commutateur Double alimentation comme suit :

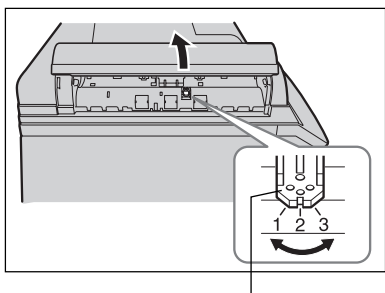

Commutateur Double alimentation

Position de l'interrupteur

Fonctionnement normal



L'original n'est pas alimenté.

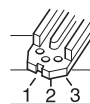

Plusieurs originaux sont alimentés à la fois.

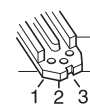

Entretien de la machine

■ En règle générale, nettoyer toutes les semaines.

Vitre/Plaque de référence

- ① Nettoyer les traces avec un chiffon et un détergent neutre.
- ② Nettoyer avec un chiffon sec.

Plaque de référence

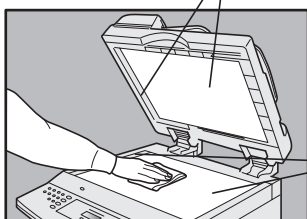

Vitre d'exposition (glace)



Impression impossible

Remplacement de la batterie/Réglage date et heure

La machine possède une pile interne (N° de produit: CR2032) qui conserve la date et l'heure.
Si la pile a besoin d'être remplacée, le message suivant s'affiche.

BATTERIE FAIBLE U90

1

Mettre l'interrupteur sur arrêt coté droite de la machine.
Si l'unité de disque dur (DA-HD18 est installée, voir page 13.)

2

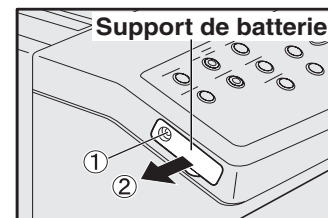

① Retirer 1 vis
② Retirer le logement de la pile.

Pour régler la date et l'heure, suivez avec les étapes 6 à 13.

Pour régler la date et l'heure, suivez depuis l'étape 6.

6

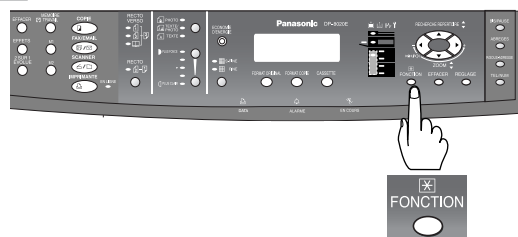

10

09 DEFINIR CODE OPER

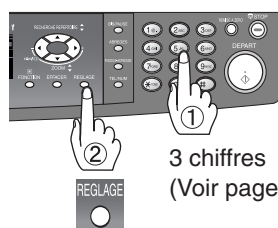

3 chiffres
(Voir page 13)

11

CODE OPER. (00-34)
NO. =

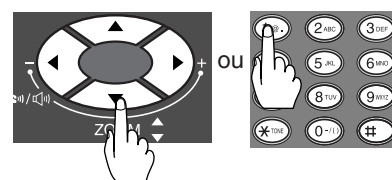

17 DATE & HEURE

NOTE

- La durée de vie de la batterie est d'environ 1 an dans des conditions normales d'utilisation.

3

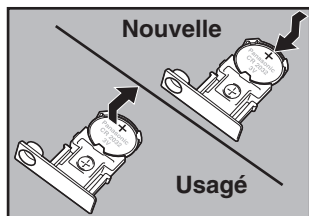

Le côté "+" de la pile doit être dirigé vers le haut.
(Respecter la polarité, voir ATTENTION ! ci-dessous.)

4

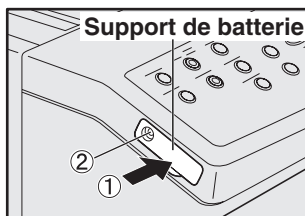

① Réinstaller le support de batterie.
② Installer 1 vis

5

Interrupteur sur marche côté droit de la machine.

6

7

FONCTION (1-2)
NO. = OU v ^

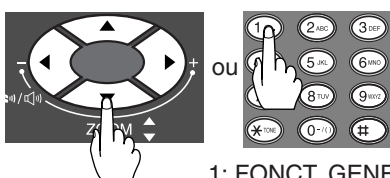

1: FONCT. GENERALES

8

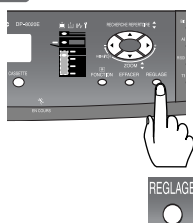

9

GENERAL (0-9)
NO. =

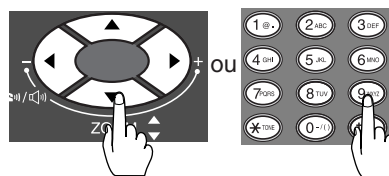

9 (09 DEFINIR CODE ADMIN)

10

12

17 DATE & HEURE
02-05-2006 00:01

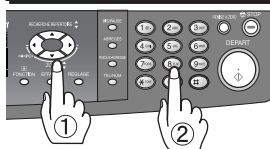

Amener le curseur () sous le mois/date/année/heure à modifier, puis entrer les nouvelles données au clavier.

13

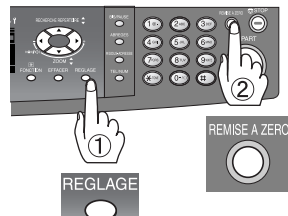

⚠ ATTENTION

indique des dangers qui peuvent entraîner des blessures légères ou endommager l'appareil.

- CE PRODUIT RENFERME UNE PILE AU LITHIUM. LA REMPLACER EXCLUSIVEMENT PAR LE MEME MODLE OU UN MODELE EQUIVALENT. "UNE UTILISATION OU UN REMPLACEMENT INCORRECTS PEUVENT PROVOQUER UNE SURCHAUFFE, UNE RUPUTRE OU UNE EXPLOSION ENTRAINANT DES BLESSURES OU UN FEU. JETER LES PILES USAGEES EN RESPECTANT LA REGLEMENTATION LOCALE SUR LES DECHETS SOLIDES."



Annexe

Spécifications

■ DP-8020E/8020P/8016P (Pour copieur)

Type:	Bureau
Type de plateau:	Fixe
Originaux acceptés:	Feuilles, livres (max: format A3)
Méthode de copie:	Électrostatique indirect au laser
Méthode de fixation :	Rouleau thermique et Rouleau presseur
Méthode de formation d'image:	Image à composants doubles de type sec
Résolution:	600 dpi max.
Panneau de commande:	Affichage LCD
Format de copie:	Plateau papier et chargement direct A3 - A5
Zone vide:	Max. 0.2" (5 mm)
Temps de chauffe:	Environ 30 secondes (20°C)
Délai première copie:	Moins de 6,9 secondes (A4, par la 1ère cassette)
Vitesse multi-copies:	DP-8020E/8020P : 20 copies/min (Format A4), DP-8016P : 16 copies/min (Format A4) (Par la 1ère cassette)
Taux d'agrandissement:	Préréglés: 115%, 122%, 141%, 173%, 200% Variable: de 101% à 200% par incréments
Taux de réduction:	Préréglés: 50%, 58%, 71%, 82%, 87% Variable: de 99% à 50% par incréments de 1%
Alimentation papier:	Cassette papier standard (550 feuilles) + bypass (50 feuilles) Cassettes papier vendus séparément (550 feuilles × 3) (les 3ème et 4ème cassettes papier concernent le DP-8020E/8020P seulement)
Grammage copies:	By-pass-cassette : 60 - 90 g/m ² By-pass: 55 - 133 g/m ² Unité Recto/verso: 64 - 80 g/m ² (DP-8020E)
Nombre copies:	Max. 999 feuilles (Capacité du plateau de sortie: 250 feuilles/Format A4)
Alimentation électrique:	AC 220-240V, 50/60Hz, 6.5A
Consommation:	Max. 1.3 kW
Dimensions (L)(P)(H):	558 × 557 × 460 mm
Grammage (poid):	DP-8020E : 44,6 kg DP-8020P/8016P : 43,6 kg
Environnement de travail:	Température: 10-30°C; Humidité relative: 30 - 80 % (Toutefois l'humidité devrait être tout au plus de 70 % à une température de 30 °C, et la température devrait être tout au plus de 27 °C à 80 % d'humidité.)

■ Scanner réseau (DP-8020E/8020P seulement)

Type de numérisation:	Capteur d'image CCD (ADF/vitre d'exposition)
Vitesse de numérisation: (sans temps de transmission)	19 feuilles / min (A4)
Résolution (dpi/noir et blanc):	Standard (150 × 150) / Fin (300 × 300) / Super fin (600 × 600)
Zone de numérisation max. (vitre d'exposition):	A3 (297 × 432 mm)
Zone de numérisation max. (ADF):	A3 (297 × 432 mm)
Numérisation recto-verso	No
Mode de numérisation:	Texte, texte/photo, photo
Echelle:	Bi-niveau / Echelle de gris 256 niveaux
Format de compression:	MH, MR, MMR, JBIG
Format de fichier:	TIFF multi-page, PDF
Envoyer à la station (PC):	Oui (Une adresse seulement)
Envoyer à la station (FTP):	Oui (Une adresse seulement)
Envoyer à la station (imprimante):	Non disponible
Notification déroulante:	Oui
Protocole:	LPR, TCP/IP
Systèmes d'exploitation applicables:	Windows 98 / Me / NT 4.0 / 2000 / XP

■ ADF (DA-AS181) (Option)/I-ADF (DA-AR202) (DP-8020E seulement)

Capacité du plateau:	A4, A5: 50 feuilles (80 g/m ²) A3, B4, FLS: 30 feuilles (80 g/m ²)
FORMAT DU PAPIER:	A5/A4/B4/A3/FLS
Grammage copies:	55 - 110 g/m ²
Alimentation électrique:	Fournie par la machine.
Dimensions (L)(P)(H):	DA-AS181: 558 × 501 × 102 mm DA-AR202: 552 × 520 × 135 mm
Grammage (poid):	DA-AS181: 5.0 kg DA-AR202: 9.3 kg

■ 2ème/4ème cassette papier (DA-DS184), 3ème cassette papier (DA-DS185) (Option) (3ème, 4ème cassette papier pour le DP-8020E/8020P seulement)

Format papier:	A5/A4/B4/A3
Grammage copies:	60 - 90 g/m ²
Alimentation électrique:	Fournie par la machine.
Dimensions (L)(P)(H):	558 × 538 × 128 mm
Grammage (poid):	DA-DS184 : 9.0kg DA-DS185 : 9.4kg

- Les spécifications peuvent-être sujettes à modifications sans préavis.



Annexe

Options et consommables

■ Options

Nom	Pièce n°	Remarques
Chargeur automatique de documents	DA-AS181	Également nommé ADF
Alimentateur d'inversion automatique de document	DA-AR202	Également nommé i-ADF (Pour le DP-8020E uniquement)
2ème/4ème cassette papier	DA-DS184	4ème cassette papier (Pour le DP-8020E/8020P uniquement)
3ème cassette papier	DA-DS185	3ème cassette papier (Pour le DP-8020E/8020P uniquement)
Support copieur pour configuration 1 plateau de papier	DA-DA188	
Support copieur pour configuration 2 plateau de papier	DA-DA189	
Support copieur pour configuration 3 plateau de papier	DA-DA190	
Support copieur pour configuration 4 plateau de papier	DA-DA191	
Mémoire d'image (16 Mo)	DA-SM16B	Pour tri électronique
Mémoire d'image (64 Mo)	DA-SM64B	Pour tri électronique
Mémoire d'image (128 Mo)	DA-SM28B	Pour tri électronique
Carte de mémoire flash d'extension, 4 Mo	UE-410047	Mémoire de page additionnelle pour carte de communication Fax (Pour le DP-8020E/8020P uniquement)
Carte de mémoire flash d'extension, 8 Mo	UE-410048	Mémoire de page additionnelle pour carte de communication Fax (Pour le DP-8020E/8020P uniquement)
8 MB Carte d'extension	DA-EM600	Extension pour impression PCL et PS
Module de contrôleur d'imprimante	DA-PC820	Carte contrôleur pour imprimante
Module de contrôleur de langue de description multi-page	DA-MC820	Carte contrôleur pour imprimante/PS3 (Pour le DP-8020E/8020P uniquement)
Unité de disque dur	DA-HD18	
Clavier	DA-KB180	Pour Fax/Fax Internet/numérisation (Pour le DP-8020E/8020P uniquement)
Carte de communication télécopie	DA-FG180	Communication Fax G3 Fax/Tél. (Pour le DP-8020E/8020P uniquement)
Logiciel comptable	DA-WA10	

■ Accessoires

Nom	Pièce n°	Remarques
Toner	DQ-TU10J	Toner
Tampon de vérification	DZHT000004	X-Stamp pour option fax

INFORMATION IMPORTANTE

Pour toute demande de renseignements, de commande de fourniture ou d'assistance technique, toujours mentionner les numéros de modèle et de série de votre appareil. La plaque signalétique est apposée sur l'arrière de l'appareil. Inscrire ces numéros dans l'espace prévu ci-dessous.

Modèle

No de série

Date d'achat

Détaillant - Raison sociale

Adresse

No de téléphone

()

No de téléphone - Fournitures

()

No de téléphone - Service

()

■ Economie d'énergie



En tant que partenaire de **ENERGY STAR**[®], Panasonic a exigé que ce produit soit conforme aux directives de **ENERGY STAR**[®] concernant la réduction de la consommation. Ce programme volontaire impose certaines normes en matière de consommation d'électricité et d'utilisation.

Ce produit se met automatiquement "hors tension" après un certain temps d'utilisation. L'emploi de ce produit **ENERGY STAR**[®] réduit la consommation d'énergie et contribue à la protection de l'environnement.

Les fonctions par défaut peuvent être changées pour répondre à des exigences spécifiques. Consultez votre revendeur Panasonic pour le détail.

Les marques de fabrique et les marques déposées suivantes sont utilisées dans ce manuel :

Microsoft, Windows, Windows NT, Windows Server, Outlook et le logo de Windows sont des marques déposées ou des marques de fabrique de Microsoft Corporation aux États-Unis et dans d'autres pays.

Adobe, Acrobat Reader et le logo de Adobe sont des marques déposées ou des marques de fabrique de Adobe Systems Incorporated.

Toutes les autres marques dans ce manuel sont la propriété de leurs détenteurs respectifs.

PEERLESSPage™ est une marque de fabrique de PEERLESS Systems Corporation ; PEERLESSPrint™ et Memory Reduction Technology® sont des marques déposées de PEERLESS Systems Corporation ; COPYRIGHT © 2002 PEERLESS Systems Corporation.

Universal Font Scaling Technology (UFST) et tous les autres types de polices ont été concédés sous licence par Monotype Imaging Agfa® et le losange de Agfa sont des marques déposées de Agfa-Gevaert N.V. enregistrées au Bureau américain des brevets et marques de commerce et peuvent être enregistrées sous d'autres juridictions. Monotype® est une marque déposée de AMT enregistrée au Bureau américain des brevets et marques de commerce et peut être enregistrée sous d'autres juridictions.

ColorTune® est une marque déposée de Agfa-Gevaert N.V. enregistrée au Bureau américain des brevets et marques de commerce et peut être enregistrée sous d'autres juridictions. Profile Tool Kit™, Profile Studio® et Profile Optimizer™ sont des marques de fabrique de AMT et peuvent être enregistrées sous d'autres juridictions.

Copyright © 2006 Monotype Imaging Inc. Tous droits réservés.

Captaris et RightFax sont des marques déposées de Captaris, Inc.

Novell et NetWare sont des marques déposées de Novell, Inc. aux États-Unis et dans d'autres pays.

© 2006 Panasonic Communications Co., Ltd. Tous droits réservés.

La copie et la distribution non autorisées constituent une violation de la loi. Le contenu de ce manuel d'utilisation est susceptible d'être modifié sans préavis.

Informations relatives à l'évacuation des déchets, destinées aux utilisateurs d'appareils électriques et électroniques (appareils ménagers domestiques)



Lorsque ce symbole figure sur les produits et/ou les documents qui les accompagnent, cela signifie que les appareils électriques et électroniques ne doivent pas être jetés avec les ordures ménagères.

Pour que ces produits subissent un traitement, une récupération et un recyclage appropriés, envoyez-les dans les points de pré-collecte désignés, où ils peuvent être déposés gratuitement. Dans certains pays, il est possible de renvoyer les produits au revendeur local en cas d'achat d'un produit équivalent.

En éliminant correctement ce produit, vous contribuez à la conservation des ressources vitales et à la prévention des éventuels effets négatifs sur l'environnement et la santé humaine, pouvant être dus à la manipulation inappropriée des déchets. Veuillez contacter les autorités locales pour connaître le point de pré-collecte le plus proche.

Des sanctions peuvent être appliquées en cas d'élimination incorrecte de ces déchets, conformément à la législation nationale.

Utilisateurs professionnels de l'Union européenne

Pour en savoir plus sur l'élimination des appareils électriques et électroniques, contactez votre revendeur ou fournisseur.

Informations sur l'évacuation des déchets dans les pays ne faisant pas partie de l'Union européenne

Ce symbole n'est reconnu que dans l'Union européenne.

Pour supprimer ce produit, contactez les autorités locales ou votre revendeur afin de connaître la procédure d'élimination à suivre.

Pour le service, appeler : _____

For Customer Support:
Panasonic Communications Co., Ltd.
Fukuoka, Japan
<http://panasonic.net>

Ko0906-1906(01)
PJQMC0707ZB
Septembre 2006
Publié au Japon